



# Evolution Wireless Digital

Exportar PDF do manual original HTML



## Índice

1. Prefácio.....	10
2. Informações sobre o produto.....	11
Produtos da série EW-D.....	11
Recetor estacionário EW-D EM.....	11
Emissor portátil EW-D SKM-S.....	13
Emissor de bolso EW-D SK.....	14
Conjuntos disponíveis da série EW-D.....	16
EW-D ME2 SET   Lavalier Set.....	16
EW-D ME3 SET   Headmic Set.....	18
EW-D ME4 SET   Lavalier Set.....	20
EW-D CI1 SET   Instrument Set.....	22
EW-D SK BASE SET   Base Set.....	24
EW-D 835-S SET   Handheld Set.....	26
EW-D SKM-S BASE SET   Base Set.....	28
EW-D ME2/835-S SET   Combo Set.....	30
Produtos da série EW-DX.....	32
Recetor estacionário EW-DX EM 2.....	32
Recetor estacionário EW-DX EM 2 Dante.....	34
Recetor estacionário EW-DX EM 4 Dante.....	35
Emissor portátil EW-DX SKM   EW-DX SKM-S.....	36
Emissor de bolso EW-DX SK   EW-DX SK 3-PIN.....	38
Suporte de mesa EW-DX TS 3-pin   EW-DX TS 5-pin.....	40
Conjuntos disponíveis da série EW-DX.....	42
EW-DX 835-S SET   Handheld Set.....	42
EW-DX MKE 2 SET   Lavalier Set.....	44
EW-DX MKE 2-835-S SET   Combo Set.....	46
EW-DX SK-SKM-S BASE SET   Base Set.....	48
Produtos da série EW-DP.....	50
Recetor portátil EW-DP EK.....	51
Emissor "plug-on" EW-DP SKP.....	52
Conjuntos disponíveis da série EW-DP.....	53
EW-DP ME-2   Lavalier Set.....	53
EW-DP ME-4   Lavalier Set.....	55
EW-DP 835   Handheld Set.....	57
EW-DP ENG   Lavalier Set.....	59



Aplicação Smart Assist.....	61
Acessórios.....	62
Bateria BA 70 e carregador L 70 USB.....	62
Carregador de rede CHG 70N-C.....	63
Splitter de antenas EW-D ASA.....	65
Amplificador de antena EW-D AB.....	66
Antenas.....	67
Acessórios para a montagem em bastidor.....	71
Acessórios de montagem para EW-DP EK.....	73
Cabo para EW-DP EK.....	74
Conjuntos de codificação por cores.....	75
Gamas de frequências.....	76
3. Manual de instruções.....	79
Recetor estacionário EW-D EM.....	79
Vista geral do produto.....	79
Ligar o recetor à rede elétrica/desconectar o recetor da rede elétrica.....	81
Ligar antenas.....	83
Emitir sinais de áudio.....	85
Montar o recetor num bastidor.....	86
Ligar e desligar o recetor.....	89
Bloqueio dos botões.....	90
Significado dos LED.....	91
Indicações no visor do recetor.....	93
Botões para navegar pelo menu.....	95
Abrir o menu e navegar pelos itens de menu.....	96
Utilizar os conjuntos de codificação por cores EW-D para a identificação de ligações.....	105
Emissor portátil EW-D SKM-S.....	106
Vista geral do produto.....	106
Inserir e remover pilhas/baterias.....	107
Substituir o módulo de microfone.....	109
Utilizar os conjuntos de codificação por cores EW-D para a identificação de ligações.....	111
Ligar e desligar o emissor de mão.....	112
Verificar o estado da pilha do emissor (função Check).....	113
Identificar recetores emparelhados (função Identify).....	114
Significado dos LED.....	115



Estabelecer uma ligação com o recetor.....	118
Desativar o som do emissor de mão.....	119
Emissor de bolso EW-D SK.....	120
Vista geral do produto.....	120
Inserir e remover pilhas/baterias.....	121
Ligar um microfone ao emissor de bolso.....	123
Ligar um instrumento ou uma fonte de linha ao emissor de bolso.....	125
Utilizar os conjuntos de codificação por cores EW-D para a identificação de ligações.....	126
Substituir o clipe para cinto.....	127
Ligar e desligar o emissor de bolso.....	128
Verificar o estado da pilha do emissor (função Check).....	129
Identificar recetores emparelhados (função Identify).....	130
Significado dos LED.....	131
Estabelecer uma ligação com o recetor.....	134
Desativar o som do emissor de bolso.....	135
Recetor estacionário EW-DX EM 2.....	136
Vista geral do produto.....	136
Ligar o recetor à rede elétrica/desconectar o recetor da rede elétrica.....	139
Ligar o recetor à rede.....	142
Ligar antenas.....	143
Emitir sinais de áudio.....	145
Montar o recetor num bastidor.....	147
Ligar e desligar o recetor.....	150
Bloqueio dos botões.....	151
Utilizar saída para auscultadores.....	152
Significado dos LED.....	153
Indicações no visor do recetor.....	155
Botões para navegar pelo menu.....	165
Abrir o menu e navegar pelos itens de menu.....	166
Estrutura do menu.....	167
Opções de definição no menu.....	168
Item de menu System.....	194
Executar a atualização de firmware do recetor.....	206
Recetor estacionário EW-DX EM 2 Dante.....	207
Vista geral do produto.....	207
Ligar o recetor à rede elétrica/desconectar o recetor da rede elétrica.....	210



Ligar o recetor à rede.....	213
Ligar o recetor a uma rede Dante®.....	214
Ligar antenas.....	220
Emitir sinais de áudio.....	222
Montar o recetor num bastidor.....	224
Ligar e desligar o recetor.....	227
Bloqueio dos botões.....	228
Utilizar saída para auscultadores.....	229
Significado dos LED.....	230
Indicações no visor do recetor.....	232
Botões para navegar pelo menu.....	242
Abrir o menu e navegar pelos itens de menu.....	243
Estrutura do menu.....	244
Opções de definição no menu.....	245
Item de menu System.....	271
Executar a atualização de firmware do recetor.....	284
Recetor estacionário EW-DX EM 4 Dante.....	285
Vista geral do produto.....	285
Ligar o recetor à rede elétrica/desconectar o recetor da rede elétrica.....	289
Ligar o recetor à rede.....	290
Ligar o recetor a uma rede Dante®.....	291
Ligar antenas.....	296
Emitir sinais de áudio.....	299
Montar o recetor num bastidor.....	301
Ligar e desligar o recetor.....	305
Bloqueio dos botões.....	306
Utilizar saída para auscultadores.....	307
Significado dos LED.....	308
Indicações no visor do recetor.....	310
Botões para navegar pelo menu.....	319
Abrir o menu e navegar pelos itens de menu.....	320
Estrutura do menu.....	321
Opções de definição no menu.....	322
Item de menu System.....	348
Executar a atualização de firmware do recetor.....	361
Emissor portátil EW-DX SKM   EW-DX SKM-S.....	362
Vista geral do produto.....	362



Inserir e remover pilhas/baterias.....	364
Substituir o módulo de microfone.....	366
Ligar e desligar o emissor de mão.....	368
Verificar o estado da pilha do emissor (função Check).....	369
Identificar recetores emparelhados (função Identify).....	370
Significado dos LED.....	371
Estabelecer uma ligação com o recetor.....	374
Indicações no visor do emissor portátil.....	375
Botões para navegar pelo menu.....	377
Abrir o menu e navegar pelos itens de menu.....	378
Bloqueio dos botões.....	390
Defina o modo Mute e coloque o emissor portátil em modo de silêncio (apenas EW-DX SKM-S).....	391
Executar a atualização de firmware do emissor.....	393
Emissor de bolso EW-DX SK   EW-DX SK 3-PIN.....	394
Vista geral do produto.....	394
Inserir e remover pilhas/baterias.....	396
Ligar um microfone ao emissor de bolso.....	398
Ligar um instrumento ou uma fonte de linha ao emissor de bolso.....	401
Substituir o clipe para cinto.....	403
Ligar e desligar o emissor de bolso.....	404
Verificar o estado da pilha do emissor (função Check).....	405
Identificar recetores emparelhados (função Identify).....	406
Significado dos LED.....	407
Estabelecer uma ligação com o recetor.....	410
Indicações no visor do emissor de bolso.....	411
Botões para navegar pelo menu.....	413
Abrir o menu e navegar pelos itens de menu.....	414
Bloqueio dos botões.....	427
Definir o modo Mute e colocar o emissor de bolso no modo de silêncio.....	428
Executar a atualização de firmware do emissor.....	429
Suporte de mesa EW-DX TS 3-pin   EW-DX TS 5-pin.....	430
Vista geral do produto.....	430
Inserir e remover a bateria BA 40.....	432
Carregar suporte de mesa.....	433
Significado dos LED.....	436
Ligar um microfone pescoço de cisne.....	438



Ligar e desligar o suporte de mesa.....	439
Estabelecer uma ligação com o recetor.....	440
Ativar o modo de silêncio do suporte de mesa.....	441
Recetor portátil EW-DP EK.....	442
Vista geral do produto.....	442
Estabelecer a alimentação de corrente.....	444
Emitir sinais de áudio.....	446
Montar o recetor/Opções de montagem.....	447
Ligar e desligar o recetor.....	456
Significado dos LED.....	457
Indicações no visor do recetor.....	459
Botões para navegar pelo menu.....	461
Abrir o menu e navegar pelos itens de menu.....	462
Emissor "plug-on" EW-DP SKP.....	471
Vista geral do produto.....	471
Estabelecer a alimentação de corrente.....	474
Utilizar um cartão microSD.....	476
Colocar um microfone XLR.....	478
Conectar um microfone Lavalier.....	479
Ligar e desligar o emissor "plug-on".....	480
Iniciar/parar a gravação.....	481
Desativar/ativar o filtro Low Cut.....	482
Modo MUTE.....	483
Significado dos LED.....	484
Estabelecer a ligação sem fios   Sincronizar o recetor e o emissor.....	487
Estabelecer uma ligação ao recetor EW-D EM/Sincronizar o EW-D EM.....	488
Estabelecer uma ligação aos recetores EW-DX EM/sincronizar o EW-DX EM.....	490
Estabelecer uma ligação ao recetor EW-DP EK/Sincronizar o EW-DP EK.....	492
Carregador L 70 USB.....	494
Ligar o carregador à rede elétrica/desconectar o carregador da rede elétrica....	494
Carregar a bateria.....	495
Carregador CHG 70N-C.....	497
Vista geral do produto.....	497
Ligar o carregador à rede elétrica/desconectar o carregador da rede elétrica....	499
Ligar o carregador à rede.....	501
Carregadores em cascata.....	502
Carregar a bateria recarregável.....	504



Modo de poupança de energia.....	506
Executar a atualização de firmware do carregador.....	507
Splitter de antenas EW-D ASA.....	508
Vista geral do produto.....	508
Ligar o EW-D ASA à rede elétrica/desconectar o EW-D ASA da rede elétrica.....	510
Ligar recetores ao EW-D ASA.....	511
Ligar antenas.....	512
Informações sobre os amplificadores de antena e comprimento dos cabos.....	513
Configurar sistemas multicanal.....	514
Montar o EW-D ASA num bastidor.....	516
Ligar e desligar o EW-D ASA.....	517
Antena direcional ativa AWM.....	518
Vista geral do produto.....	518
Configuração das antenas.....	521
Ligar o cabo à antena.....	522
Comprimentos recomendados dos cabos.....	524
Instalar e montar a antena.....	525
Ajustar Gain.....	533
LED GAIN.....	534
Limpeza e conservação.....	535
4. Base de dados de conhecimentos.....	537
Perguntas frequentes.....	537
Rádio e frequências.....	537
Áudio.....	539
Usabilidade.....	541
Acessórios.....	544
Aplicação Smart Assist.....	546
5. Dados técnicos.....	548
Sistema.....	548
Recetor estacionário EW-D EM.....	550
Recetor estacionário EW-DX EM 2.....	551
Recetor estacionário EW-DX EM 2 Dante.....	552
Recetor estacionário EW-DX EM 4 Dante.....	553
Emissor portátil EW-D SKM-S.....	554
Emissor portátil EW-DX SKM   EW-DX SKM-S.....	555
Emissor de bolso EW-D SK.....	556
Emissor de bolso EW-DX SK   EW-DX SK 3-PIN.....	557



Suporte de mesa EW-DX TS 3-pin   EW-DX TS 5-pin.....	558
Recetor portátil EW-DP EK.....	559
Recetor/emissor "plug-on" EW-DP SKP.....	560
Splitter de antenas EW-D ASA.....	561
Amplificador de antena EW-D AB.....	563
Antena direcional ativa AWM.....	564
Antena direcional passiva ADP UHF (470 - 1075 MHz).....	571
Bateria BA 70.....	573
Carregador L 70 USB.....	574
Carregador CHG 70N-C.....	575
6. Contacto.....	577



## 1. Prefácio

### **Exportar PDF do manual original HTML**

Este documento PDF é uma exportação automática de um manual HTML interativo. No documento PDF podem não estar incluídos todos os conteúdos e elementos interativos, pois estes não podem ser apresentados neste formato. Além disso, as quebras de página geradas automaticamente podem causar um ligeiro deslocamento dos conteúdos associados. Por isso, só no manual HTML é que podemos garantir que as informações estejam completas e, assim, recomendamos que utilize o mesmo. Você pode encontrá-las no portal de documentação em [www.sennheiser.com/documentation](http://www.sennheiser.com/documentation).



## 2. Informações sobre o produto

Todas as informações sobre o produto e acessórios disponíveis em síntese.

### Produtos da série EW-D



Para obter informações sobre os **acessórios** disponíveis, consulte [Acessórios](#).

Para obter informações sobre os **conjuntos** disponíveis, consulte [Conjuntos disponíveis da série EW-D](#).

Para obter informações sobre as **gamas de frequências**, consulte [Gamas de frequências](#).

Para obter informações sobre as **especificações** técnicas da série e de cada um dos produtos, consulte [Dados técnicos](#).

Para obter informações sobre a **colocação em funcionamento** e a **operação** dos produtos, consulte [Manual de instruções](#).

### Recetor estacionário EW-D EM





O recetor estacionário **EW-D EM** está disponível nas seguintes variantes:

**EW-D EM (Q1-6)** | 470,2 - 526 MHz | N.º art. 508800

**EW-D EM (R1-6)** | 520 - 576 MHz | N.º art. 508801

**EW-D EM (R4-9)** | 552 - 607,8 MHz | N.º art. 508802

**EW-D EM (S1-7)** | 606,2 - 662 MHz | N.º art. 508803

**EW-D EM (S4-7)** | 630 - 662 MHz | N.º art. 508804

**EW-D EM (S7-10)** | 662 - 693,8 MHz | N.º art. 508805

**EW-D EM (T1/7)** | 694,5 - 702,7 MHz & 748,3 - 757,7 MHz | N.º art. 700458

**EW-D EM (T12)** | 806,125 - 809,75 MHz | N.º art. 700459

**EW-D EM (T13-14)** | 819,2 - 823 MHz | N.º art. 700460

**EW-D EM (U1/5)** | 823,2 - 831,8 MHz e 863,2 - 864,8 MHz | N.º art. 508806

**EW-D EM (V3-4)** | 925,2 - 937,3 MHz | N.º art. 508808

**EW-D EM (Y1-3)** | 1785,2 - 1799,8 MHz | N.º art. 508809

**i** Encontra informações mais detalhadas sobre o EW-D EM nas seguintes secções:

- **Colocação em funcionamento e operação:** [Recetor estacionário EW-D EM](#)
- **Dados técnicos:** [Recetor estacionário EW-D EM](#)



## Emissor portátil EW-D SKM-S



O emissor portátil **EW-D SKM-S** está disponível nas seguintes variantes:

**EW-D SKM-S (Q1-6)** | 470,2 - 526 MHz | N.º art. 508790

**EW-D SKM-S (R1-6)** | 520 - 576 MHz | N.º art. 508791

**EW-D SKM-S (R4-9)** | 552 - 607,8 MHz | N.º art. 508792

**EW-D SKM-S (S1-7)** | 606,2 - 662 MHz | N.º art. 508793

**EW-D SKM-S (S4-7)** | 630 - 662 MHz | N.º art. 508794

**EW-D SKM-S (S7-10)** | 662 - 693,8 MHz | N.º art. 508795

**EW-D SKM-S (T1/7)** | 694,5 - 702,7 MHz & 748,3 - 757,7 MHz | N.º art. 700458

**EW-D SKM-S (T12)** | 806,125 - 809,75 MHz | N.º art. 700456

**EW-D SKM-S (T13-14)** | 819,2 - 823 MHz | N.º art. 700457

**EW-D SKM-S (U1/5)** | 823,2 - 831,8 MHz e 863,2 - 864,8 MHz | N.º art. 508796

**EW-D SKM-S (V3-4)** | 925,2 - 937,3 MHz | N.º art. 508798

**EW-D SKM-S (Y1-3)** | 1785,2 - 1799,8 MHz | N.º art. 508799

**i** Encontra informações mais detalhadas sobre o EW-D SKM-S nas seguintes secções:

- **Colocação em funcionamento e operação:** [Emissor portátil EW-D SKM-S](#)
- **Dados técnicos:** [Emissor portátil EW-D SKM-S](#)
- **Módulos de microfone compatíveis:** [Substituir o módulo de microfone](#)



## Emissor de bolso EW-D SK



O emissor de bolso **EW-D SK** está disponível nas seguintes variantes:

**EW-D SK (Q1-6)** | 470,2 - 526 MHz | N.º art. 508780

**EW-D SK (R1-6)** | 520 - 576 MHz | N.º art. 508781

**EW-D SK (R4-9)** | 552 - 607,8 MHz | N.º art. 508782

**EW-D SK (S1-7)** | 606,2 - 662 MHz | N.º art. 508783

**EW-D SK (S4-7)** | 630 - 662 MHz | N.º art. 508784

**EW-D SK (S7-10)** | 662 - 693,8 MHz | N.º art. 508785

**EW-D SK (T1/7)** | 694,5 - 702,7 MHz & 748,3 - 757,7 MHz | N.º art. 700452

**EW-D SK (T12)** | 806,125 - 809,75 MHz | N.º art. 700453

**EW-D SK (T13-14)** | 819,2 - 823 MHz | N.º art. 700454

**EW-D SK (U1/5)** | 823,2 - 831,8 MHz e 863,2 - 864,8 MHz | N.º art. 508786

**EW-D SK (V3-4)** | 925,2 - 937,3 MHz | N.º art. 508788

**EW-D SK (Y1-3)** | 1785,2 - 1799,8 MHz | N.º art. 508789



**i** Encontra informações mais detalhadas sobre o EW-D SK nas seguintes secções:

- **Colocação em funcionamento e operação:** [Emissor de bolso EW-D SK](#)
- **Dados técnicos:** [Emissor de bolso EW-D SK](#)
- **Microfone compatível:** [Ligar um microfone ao emissor de bolso](#)



## Conjuntos disponíveis da série EW-D

### EW-D ME2 SET | Lavalier Set



O conjunto é constituído pelos seguintes componentes:

- Recetor estacionário **EW-D EM**
- Emissor de bolso **EW-D SK**
- Microfone Lavalier **ME 2**

O conjunto está disponível nas seguintes variantes:

**EW-D ME2 SET (Q1-6)** | 470,2 - 526 MHz | N.º art. 508700

**EW-D ME2 SET (R1-6)** | 520 - 576 MHz | N.º art. 508701

**EW-D ME2 SET (R4-9)** | 552 - 607,8 MHz | N.º art. 508702

**EW-D ME2 SET (S1-7)** | 606,2 - 662 MHz | N.º art. 508703

**EW-D ME2 SET (S4-7)** | 630 - 662 MHz | N.º art. 508704

**EW-D ME2 SET (S7-10)** | 662 - 693,8 MHz | N.º art. 508705

**EW-D ME2 SET (T1/7)** | 694,5 - 702,7 MHz & 748,3 - 757,7 MHz | N.º art. 700428

**EW-D ME2 SET (T12)** | 806,125 - 809,75 MHz | N.º art. 700429

**EW-D ME2 SET (T13-14)** | 819,2 - 823 MHz | N.º art. 700430

**EW-D ME2 SET (U1/5)** | 823,2 - 831,8 MHz e 863,2 - 864,8 MHz | N.º art. 508706

**EW-D ME2 SET (V3-4)** | 925,2 - 937,3 MHz | N.º art. 508708

**EW-D ME2 SET (Y1-3)** | 1785,2 - 1799,8 MHz | N.º art. 508709



**i** Encontra informações mais detalhadas sobre o conjunto nas seguintes secções:

- Colocação em funcionamento e operação: [Manual de instruções](#)
- Dados técnicos: [Dados técnicos](#)



## EW-D ME3 SET | Headmic Set



O conjunto é constituído pelos seguintes componentes:

- Recetor estacionário **EW-D EM**
- Emissor de bolso **EW-D SK**
- Microfone Lavalier **ME 3**

O conjunto está disponível nas seguintes variantes:

**EW-D ME3 SET (Q1-6)** | 470,2 - 526 MHz | N.º art. 508710

**EW-D ME3 SET (R1-6)** | 520 - 576 MHz | N.º art. 508711

**EW-D ME3 SET (R4-9)** | 552 - 607,8 MHz | N.º art. 508712

**EW-D ME3 SET (S1-7)** | 606,2 - 662 MHz | N.º art. 508713

**EW-D ME3 SET (S4-7)** | 630 - 662 MHz | N.º art. 508714

**EW-D ME3 SET (S7-10)** | 662 - 693,8 MHz | N.º art. 508715

**EW-D ME3 SET (T1/7)** | 694,5 - 702,7 MHz & 748,3 - 757,7 MHz | N.º art. 700431

**EW-D ME3 SET (T12)** | 806,125 - 809,75 MHz | N.º art. 700432

**EW-D ME3 SET (T13-14)** | 819,2 - 823 MHz | N.º art. 700433

**EW-D ME3 SET (U1/5)** | 823,2 - 831,8 MHz e 863,2 - 864,8 MHz | N.º art. 508716

**EW-D ME3 SET (V3-4)** | 925,2 - 937,3 MHz | N.º art. 508718

**EW-D ME3 SET (Y1-3)** | 1785,2 - 1799,8 MHz | N.º art. 508719



**i** Encontra informações mais detalhadas sobre o conjunto nas seguintes secções:

- Colocação em funcionamento e operação: [Manual de instruções](#)
- Dados técnicos: [Dados técnicos](#)



## EW-D ME4 SET | Lavalier Set



O conjunto é constituído pelos seguintes componentes:

- Recetor estacionário **EW-D EM**
- Emissor de bolso **EW-D SK**
- Microfone Lavalier **ME 4**

O conjunto está disponível nas seguintes variantes:

**EW-D ME4 SET (Q1-6)** | 470,2 - 526 MHz | N.º art. 508720

**EW-D ME4 SET (R1-6)** | 520 - 576 MHz | N.º art. 508721

**EW-D ME4 SET (R4-9)** | 552 - 607,8 MHz | N.º art. 508722

**EW-D ME4 SET (S1-7)** | 606,2 - 662 MHz | N.º art. 508723

**EW-D ME4 SET (S4-7)** | 630 - 662 MHz | N.º art. 508724

**EW-D ME4 SET (S7-10)** | 662 - 693,8 MHz | N.º art. 508725

**EW-D ME4 SET (T1/7)** | 694,5 - 702,7 MHz & 748,3 - 757,7 MHz | N.º art. 700434

**EW-D ME4 SET (T12)** | 806,125 - 809,75 MHz | N.º art. 700435

**EW-D ME4 SET (T13-14)** | 819,2 - 823 MHz | N.º art. 700436

**EW-D ME4 SET (U1/5)** | 823,2 - 831,8 MHz e 863,2 - 864,8 MHz | N.º art. 508726

**EW-D ME4 SET (V3-4)** | 925,2 - 937,3 MHz | N.º art. 508728

**EW-D ME4 SET (Y1-3)** | 1785,2 - 1799,8 MHz | N.º art. 508729



**i** Encontra informações mais detalhadas sobre o conjunto nas seguintes secções:

- Colocação em funcionamento e operação: [Manual de instruções](#)
- Dados técnicos: [Dados técnicos](#)



## EW-D CI1 SET | Instrument Set



O conjunto é constituído pelos seguintes componentes:

- Recetor estacionário **EW-D EM**
- Emissor de bolso **EW-D SK**
- Microfone Lavalier **CI 1**

O conjunto está disponível nas seguintes variantes:

**EW-D CI1 SET (Q1-6)** | 470,2 - 526 MHz | N.º art. 508730

**EW-D CI1 SET (R1-6)** | 520 - 576 MHz | N.º art. 508731

**EW-D CI1 SET (R4-9)** | 552 - 607,8 MHz | N.º art. 508732

**EW-D CI1 SET (S1-7)** | 606,2 - 662 MHz | N.º art. 508733

**EW-D CI1 SET (S4-7)** | 630 - 662 MHz | N.º art. 508734

**EW-D CI1 SET (S7-10)** | 662 - 693,8 MHz | N.º art. 508735

**EW-D CI1 SET (T1/7)** | 694,5 - 702,7 MHz & 748,3 - 757,7 MHz | N.º art. 700437

**EW-D CI1 SET (T12)** | 806,125 - 809,75 MHz | N.º art. 700438

**EW-D CI1 SET (T13-14)** | 819,2 - 823 MHz | N.º art. 700439

**EW-D CI1 SET (U1/5)** | 823,2 - 831,8 MHz e 863,2 - 864,8 MHz | N.º art. 508736

**EW-D CI1 SET (V3-4)** | 925,2 - 937,3 MHz | N.º art. 508738

**EW-D CI1 SET (Y1-3)** | 1785,2 - 1799,8 MHz | N.º art. 508739



**i** Encontra informações mais detalhadas sobre o conjunto nas seguintes secções:

- Colocação em funcionamento e operação: [Manual de instruções](#)
- Dados técnicos: [Dados técnicos](#)



## EW-D SK BASE SET | Base Set



O conjunto é constituído pelos seguintes componentes:

- Recetor estacionário **EW-D EM**
- Emissor de bolso **EW-D SK**

O conjunto está disponível nas seguintes variantes:

**EW-D SK BASE SET (Q1-6)** | 470,2 - 526 MHz | N.º art. 508740

**EW-D SK BASE SET (R1-6)** | 520 - 576 MHz | N.º art. 508741

**EW-D SK BASE SET (R4-9)** | 552 - 607,8 MHz | N.º art. 508742

**EW-D SK BASE SET (S1-7)** | 606,2 - 662 MHz | N.º art. 508743

**EW-D SK BASE SET (S4-7)** | 630 - 662 MHz | N.º art. 508744

**EW-D SK BASE SET (S7-10)** | 662 - 693,8 MHz | N.º art. 508745

**EW-D SK BASE SET (T1/7)** | 694,5 - 702,7 MHz & 748,3 - 757,7 MHz | N.º art. 700440

**EW-D SK BASE SET (T12)** | 806,125 - 809,75 MHz | N.º art. 700441

**EW-D SK BASE SET (T13-14)** | 819,2 - 823 MHz | N.º art. 700442

**EW-D SK BASE SET (U1/5)** | 823,2 - 831,8 MHz e 863,2 - 864,8 MHz | N.º art. 508746

**EW-D SK BASE SET (V3-4)** | 925,2 - 937,3 MHz | N.º art. 508748

**EW-D SK BASE SET (Y1-3)** | 1785,2 - 1799,8 MHz | N.º art. 508749



**i** Encontra informações mais detalhadas sobre o conjunto nas seguintes secções:

- Colocação em funcionamento e operação: [Manual de instruções](#)
- Dados técnicos: [Dados técnicos](#)



## EW-D 835-S SET | Handheld Set



O conjunto é constituído pelos seguintes componentes:

- Recetor estacionário **EW-D EM**
- Emissor portátil **EW-D SKM-S**
- Módulo de microfone **MMD 835**

O conjunto está disponível nas seguintes variantes:

**EW-D 835-S SET (Q1-6)** | 470,2 - 526 MHz | N.º art. 508750

**EW-D 835-S SET (R1-6)** | 520 - 576 MHz | N.º art. 508751

**EW-D 835-S SET (R4-9)** | 552 - 607,8 MHz | N.º art. 508752

**EW-D 835-S SET (S1-7)** | 606,2 - 662 MHz | N.º art. 508753

**EW-D 835-S SET (S4-7)** | 630 - 662 MHz | N.º art. 508754

**EW-D 835-S SET (S7-10)** | 662 - 693,8 MHz | N.º art. 508755

**EW-D 835-S SET (T1/7)** | 694,5 - 702,7 MHz & 748,3 - 757,7 MHz | N.º art. 700443

**EW-D 835-S SET (T12)** | 806,125 - 809,75 MHz | N.º art. 700444

**EW-D 835-S SET (T13-14)** | 819,2 - 823 MHz | N.º art. 700445

**EW-D 835-S SET (U1/5)** | 823,2 - 831,8 MHz e 863,2 - 864,8 MHz | N.º art. 508756

**EW-D 835-S SET (V3-4)** | 925,2 - 937,3 MHz | N.º art. 508758

**EW-D 835-S SET (Y1-3)** | 1785,2 - 1799,8 MHz | N.º art. 508759



**i** Encontra informações mais detalhadas sobre o conjunto nas seguintes secções:

- Colocação em funcionamento e operação: [Manual de instruções](#)
- Dados técnicos: [Dados técnicos](#)



## EW-D SKM-S BASE SET | Base Set



O conjunto é constituído pelos seguintes componentes:

- Recetor estacionário **EW-D EM**
- Emissor portátil **EW-D SKM-S**

O conjunto está disponível nas seguintes variantes:

**EW-D SKM-S BASE SET (Q1-6)** | 470,2 - 526 MHz | N.º art. 508740

**EW-D SKM-S BASE SET (R1-6)** | 520 - 576 MHz | N.º art. 508741

**EW-D SKM-S BASE SET (R4-9)** | 552 - 607,8 MHz | N.º art. 508742

**EW-D SKM-S BASE SET (S1-7)** | 606,2 - 662 MHz | N.º art. 508743

**EW-D SKM-S BASE SET (S4-7)** | 630 - 662 MHz | N.º art. 508744

**EW-D SKM-S BASE SET (S7-10)** | 662 - 693,8 MHz | N.º art. 508745

**EW-D SKM-S BASE SET (T1/7)** | 694,5 - 702,7 MHz & 748,3 - 757,7 MHz | N.º art. 700446

**EW-D SKM-S BASE SET (T12)** | 806,125 - 809,75 MHz | N.º art. 700447

**EW-D SKM-S BASE SET (T13-14)** | 819,2 - 823 MHz | N.º art. 700448

**EW-D SKM-S BASE SET (U1/5)** | 823,2 - 831,8 MHz e 863,2 - 864,8 MHz | N.º art. 508746

**EW-D SKM-S BASE SET (V3-4)** | 925,2 - 937,3 MHz | N.º art. 508748

**EW-D SKM-S BASE SET (Y1-3)** | 1785,2 - 1799,8 MHz | N.º art. 508749



**i** Encontra informações mais detalhadas sobre o conjunto nas seguintes secções:

- Colocação em funcionamento e operação: [Manual de instruções](#)
- Dados técnicos: [Dados técnicos](#)



## EW-D ME2/835-S SET | Combo Set



O conjunto é constituído pelos seguintes componentes:

- Recetor estacionário **EW-D EM**
- Emissor de bolso **EW-D SK**
- Emissor portátil **EW-D SKM-S**
- Microfone Lavalier **ME 2**
- Módulo de microfone **MMD 835**

O conjunto está disponível nas seguintes variantes:

**EW-D ME2/835-S SET (Q1-6)** | 470,2 - 526 MHz | N.º art. 508770

**EW-D ME2/835-S SET (R1-6)** | 520 - 576 MHz | N.º art. 508771

**EW-D ME2/835-S SET (R4-9)** | 552 - 607,8 MHz | N.º art. 508772

**EW-D ME2/835-S SET (S1-7)** | 606,2 - 662 MHz | N.º art. 508773

**EW-D ME2/835-S SET (S4-7)** | 630 - 662 MHz | N.º art. 508774

**EW-D ME2/835-S SET (S7-10)** | 662 - 693,8 MHz | N.º art. 508775

**EW-D ME2/835-S SET (T1/7)** | 694,5 - 702,7 MHz & 748,3 - 757,7 MHz | N.º art. 700446

**EW-D ME2/835-S SET (T12)** | 806,125 - 809,75 MHz | N.º art. 700447

**EW-D ME2/835-S SET (T13-14)** | 819,2 - 823 MHz | N.º art. 700448

**EW-D ME2/835-S SET (U1/5)** | 823,2 - 831,8 MHz e 863,2 - 864,8 MHz | N.º art. 508776

**EW-D ME2/835-S SET (V3-4)** | 925,2 - 937,3 MHz | N.º art. 508778

**EW-D ME2/835-S SET (Y1-3)** | 1785,2 - 1799,8 MHz | N.º art. 508779



**i** Encontra informações mais detalhadas sobre o conjunto nas seguintes secções:

- Colocação em funcionamento e operação: [Manual de instruções](#)
- Dados técnicos: [Dados técnicos](#)



## Produtos da série EW-DX



Para obter informações sobre os **acessórios** disponíveis, consulte [Acessórios](#).

Para obter informações sobre os **conjuntos** disponíveis, consulte [Conjuntos disponíveis da série EW-DX](#).

Para obter informações sobre as **gamas de frequências**, consulte [Gamas de frequências](#).

Para obter informações sobre as **especificações** técnicas da série e de cada um dos produtos, consulte [Dados técnicos](#).

Para obter informações sobre a **colocação em funcionamento** e a **operação** dos produtos, consulte [Manual de instruções](#).

## Recetor estacionário EW-DX EM 2



O recetor estacionário **EW-DX EM 2** está disponível nas seguintes variantes:

**EW-DX EM 2 (Q1-9)** | 470,2 - 550 MHz | N.º art. 509342

**EW-DX EM 2 (R1-9)** | 520 - 607,8 MHz | N.º art. 509343

**EW-DX EM 2 (S1-10)** | 606,2 - 693,8 MHz | N.º art. 509344



**EW-DX EM 2 (S2-10)** | 614,2 - 693,8 MHz | N.º art. 509347

**EW-DX EM 2 (S4-10)** | 630 - 693,8 MHz | N.º art. 509348

**EW-DX EM 2 (U1/5)** | 823,2 - 831,8 MHz e 863,2 - 864,8 MHz | N.º art. 509349

**EW-DX EM 2 (V3-4)** | 925,2 - 937,3 MHz | N.º art. 509351

**EW-DX EM 2 (V5-7)** | 941,7 - 951,8 MHz e 953,05 - 956,05 MHz e 956,65 - 959,65 MHz | N.º art. 509352

**EW-DX EM 2 (Y1-3)** | 1785,2 - 1799,8 MHz | N.º art. 509355

**i** Encontra informações mais detalhadas sobre o EW-DX EM 2 nas seguintes secções:

- **Colocação em funcionamento e operação:** [Recetor estacionário EW-DX EM 2](#)
- **Dados técnicos:** [Recetor estacionário EW-DX EM 2](#)



## Recetor estacionário EW-DX EM 2 Dante



O recetor estacionário **EW-DX EM 2 Dante** está disponível nas seguintes variantes:

**EW-DX EM 2 (Q1-9) Dante** | 470,2 - 550 MHz | N.º art. 509356

**EW-DX EM 2 (R1-9) Dante** | 520 - 607,8 MHz | N.º art. 509357

**EW-DX EM 2 (S1-10) Dante** | 606,2 - 693,8 MHz | N.º art. 509358

**EW-DX EM 2 (S2-10) Dante** | 614,2 - 693,8 MHz | N.º art. 509361

**EW-DX EM 2 (S4-10) Dante** | 630 - 693,8 MHz | N.º art. 509362

**EW-DX EM 2 (U1/5) Dante** | 823,2 - 831,8 MHz e 863,2 - 864,8 MHz | N.º art. 509363

**EW-DX EM 2 (V3-4) Dante** | 925,2 - 937,3 MHz | N.º art. 509365

**EW-DX EM 2 (V5-7) Dante** | 941,7 - 951,8 MHz e 953,05 - 956,05 MHz e 956,65 - 959,65 MHz  
| N.º art. 509366

**EW-DX EM 2 (Y1-3) Dante** | 1785,2 - 1799,8 MHz | N.º art. 509369

**i** Encontra informações mais detalhadas sobre o EW-DX EM 2 Dante nas seguintes secções:

- **Colocação em funcionamento e operação:** [Recetor estacionário EW-DX EM 2 Dante](#)
- **Dados técnicos:** [Recetor estacionário EW-DX EM 2 Dante](#)



## Recetor estacionário EW-DX EM 4 Dante



O recetor estacionário **EW-DX EM 4 Dante** está disponível nas seguintes variantes:

**EW-DX EM 4 (Q1-9) Dante** | 470,2 - 550 MHz | N.º art. 509370

**EW-DX EM 4 (R1-9) Dante** | 520 - 607,8 MHz | N.º art. 509371

**EW-DX EM 4 (S1-10) Dante** | 606,2 - 693,8 MHz | N.º art. 509372

**EW-DX EM 4 (S2-10) Dante** | 614,2 - 693,8 MHz | N.º art. 509375

**EW-DX EM 4 (S4-10) Dante** | 630 - 693,8 MHz | N.º art. 509376

**EW-DX EM 4 (U1/5) Dante** | 823,2 - 831,8 MHz e 863,2 - 864,8 MHz | N.º art. 509377

**EW-DX EM 4 (V3-4) Dante** | 925,2 - 937,3 MHz | N.º art. 509379

**EW-DX EM 4 (V5-7) Dante** | 941,7 - 951,8 MHz e 953,05 - 956,05 MHz e 956,65 - 959,65 MHz  
| N.º art. 509380

**EW-DX EM 4 (Y1-3) Dante** | 1785,2 - 1799,8 MHz | N.º art. 509383

**i** Encontra informações mais detalhadas sobre o EW-DX EM 4 Dante nas seguintes secções:

- **Colocação em funcionamento e operação:** [Recetor estacionário EW-DX EM 4 Dante](#)
- **Dados técnicos:** [Recetor estacionário EW-DX EM 4 Dante](#)



## Emissor portátil EW-DX SKM | EW-DX SKM-S



### Emissor manual sem botão de modo de silêncio

O emissor portátil **EW-DX SKM** sem interruptor Mute está disponível nas seguintes variantes:

**EW-DX SKM (Q1-9)** | 470,2 - 550 MHz | N.º art. 509426

**EW-DX SKM (R1-9)** | 520 - 607,8 MHz | N.º art. 509427

**EW-DX SKM (S1-10)** | 606,2 - 693,8 MHz | N.º art. 509428

**EW-DX SKM (S2-10)** | 614,2 - 693,8 MHz | N.º art. 509431

**EW-DX SKM (S4-10)** | 630 - 693,8 MHz | N.º art. 509432

**EW-DX SKM (U1/5)** | 823,2 - 831,8 MHz e 863,2 - 864,8 MHz | N.º art. 509433

**EW-DX SKM (V3-4)** | 925,2 - 937,3 MHz | N.º art. 509435

**EW-DX SKM (V5-7)** | 941,7 - 951,8 MHz e 953,05 - 956,05 MHz e 956,65 - 959,65 MHz | N.º art. 509436

**EW-DX SKM (Y1-3)** | 1785,2 - 1799,8 MHz | N.º art. 509439



### **Emissor manual com botão de modo de silêncio**

O emissor portátil **EW-DX SKM-S** com interruptor Mute está disponível nas seguintes variantes:

**EW-DX SKM-S (Q1-9)** | 470,2 - 550 MHz | N.º art. 509412

**EW-DX SKM-S (R1-9)** | 520 - 607,8 MHz | N.º art. 509413

**EW-DX SKM-S (S1-10)** | 606,2 - 693,8 MHz | N.º art. 509414

**EW-DX SKM-S (S2-10)** | 614,2 - 693,8 MHz | N.º art. 509417

**EW-DX SKM-S (S4-10)** | 630 - 693,8 MHz | N.º art. 509418

**EW-DX SKM-S (U1/5)** | 823,2 - 831,8 MHz e 863,2 - 864,8 MHz | N.º art. 509419

**EW-DX SKM-S (V3-4)** | 925,2 - 937,3 MHz | N.º art. 509421

**EW-DX SKM-S (V5-7)** | 941,7 - 951,8 MHz e 953,05 - 956,05 MHz e 956,65 - 959,65 MHz | N.º art. 509422

**EW-DX SKM-S (Y1-3)** | 1785,2 - 1799,8 MHz | N.º art. 509423

**i** Encontra informações mais detalhadas sobre o EW-DX SKM e o EW-DX SKM-S nas seguintes secções:

- **Colocação em funcionamento e operação:** [Emissor portátil EW-DX SKM | EW-DX SKM-S](#)
- **Dados técnicos:** [Emissor portátil EW-DX SKM | EW-DX SKM-S](#)
- **Módulos de microfone compatíveis:** [Substituir o módulo de microfone](#)



## Emissor de bolso EW-DX SK | EW-DX SK 3-PIN



### Emissor de bolso EW-DX SK

O emissor de bolso **EW-DX SK** está disponível nas seguintes variantes:

**EW-DX SK (Q1-9)** | 470,2 - 550 MHz | N.º art. 509384

**EW-DX SK (R1-9)** | 520 - 607,8 MHz | N.º art. 509385

**EW-DX SK (S1-10)** | 606,2 - 693,8 MHz | N.º art. 509385

**EW-DX SK (S2-10)** | 614,2 - 693,8 MHz | N.º art. 509389

**EW-DX SK (S4-10)** | 630 - 693,8 MHz | N.º art. 509390

**EW-DX SK (U1/5)** | 823,2 - 831,8 MHz e 863,2 - 864,8 MHz | N.º art. 509391

**EW-DX SK (V3-4)** | 925,2 - 937,3 MHz | N.º art. 509393

**EW-DX SK (V5-7)** | 941,7 - 951,8 MHz e 953,05 - 956,05 MHz e 956,65 - 959,65 MHz | N.º art. 509394

**EW-DX SK (Y1-3)** | 1785,2 - 1799,8 MHz | N.º art. 509397

### Emissor de bolso EW-DX SK 3-PIN

O emissor de bolso **EW-DX SK 3 PIN** está disponível nas seguintes variantes:

**EW-DX SK 3-PIN (Q1-9)** | 470,2 - 550 MHz | N.º art. 509398

**EW-DX SK 3-PIN (R1-9)** | 520 - 607,8 MHz | N.º art. 509399



**EW-DX SK 3-PIN (S1-10)** | 606,2 - 693,8 MHz | N.º art. 509499

**EW-DX SK 3-PIN (S2-10)** | 614,2 - 693,8 MHz | N.º art. 509403

**EW-DX SK 3-PIN (S4-10)** | 630 - 693,8 MHz | N.º art. 509404

**EW-DX SK 3-PIN (U1/5)** | 823,2 - 831,8 MHz e 863,2 - 864,8 MHz | N.º art. 509405

**EW-DX SK 3-PIN (V3-4)** | 925,2 - 937,3 MHz | N.º art. 509407

**EW-DX SK 3-PIN (V5-7)** | 941,7 - 951,8 MHz e 953,05 - 956,05 MHz e 956,65 - 959,65 MHz | N.º art. 509408

**EW-DX SK 3-PIN (Y1-3)** | 1785,2 - 1799,8 MHz | N.º art. 509411

**i** Encontra informações mais detalhadas sobre o EW-DX SK e o EW-DX SK 3-PIN nas seguintes secções:

- **Colocação em funcionamento e operação:** [Emissor de bolso EW-DX SK | EW-DX SK 3-PIN](#)
- **Dados técnicos:** [Emissor de bolso EW-DX SK | EW-DX SK 3-PIN](#)
- **Microfone compatível:** [Ligar um microfone ao emissor de bolso](#)



## Suporte de mesa EW-DX TS 3-pin | EW-DX TS 5-pin



### Suporte de mesa EW-DX TS 3-pin

O suporte de mesa **EW-DX TS 3-pin** está disponível nas seguintes variantes:

**EW-DX TS 3-pin (Q1-9)** | 470,2 - 550 MHz | N.º art. 509440

**EW-DX TS 3-pin (R1-9)** | 520 - 607,8 MHz | N.º art. 509441

**EW-DX TS 3-pin (S1-10)** | 606,2 - 693,8 MHz | N.º art. 509442

**EW-DX TS 3-pin (S2-10)** | 614,2 - 693,8 MHz | N.º art. 509445

**EW-DX TS 3-pin (S4-10)** | 630 - 693,8 MHz | N.º art. 509446

**EW-DX TS 3-pin (U1/5)** | 823,2 - 831,8 MHz e 863,2 - 864,8 MHz | N.º art. 509447

**EW-DX TS 3-pin (V3-4)** | 925,2 - 937,3 MHz | N.º art. 509449

**EW-DX TS 3-pin (V5-7)** | 941,7 - 951,8 MHz e 953,05 - 956,05 MHz e 956,65 - 959,65 MHz | N.º art. 509450

**EW-DX TS 3-pin (Y1-3)** | 1785,2 - 1799,8 MHz | N.º art. 509453

### Suporte de mesa EW-DX TS 5-pin

O suporte de mesa **EW-DX TS 5-pin** está disponível nas seguintes variantes:

**EW-DX TS 5-pin (Q1-9)** | 470,2 - 550 MHz | N.º art. 700191

**EW-DX TS 5-pin (R1-9)** | 520 - 607,8 MHz | N.º art. 700192

**EW-DX TS 5-pin (S1-10)** | 606,2 - 693,8 MHz | N.º art. 700193



**EW-DX TS 5-pin (S2-10)** | 614,2 - 693,8 MHz | N.º art. 700195

**EW-DX TS 5-pin (S4-10)** | 630 - 693,8 MHz | N.º art. 700196

**EW-DX TS 5-pin (U1/5)** | 823,2 - 831,8 MHz e 863,2 - 864,8 MHz | N.º art. 700197

**EW-DX TS 5-pin (V3-4)** | 925,2 - 937,3 MHz | N.º art. 700199

**EW-DX TS 5-pin (V5-7)** | 941,7 - 951,8 MHz e 953,05 - 956,05 MHz e 956,65 - 959,65 MHz | N.º art. 700200

**EW-DX TS 5-pin (Y1-3)** | 1785,2 - 1799,8 MHz | N.º art. 700203

**i** Encontra informações mais detalhadas sobre o EW-DX TS nas seguintes secções:

- **Colocação em funcionamento e operação:** [Suporte de mesa EW-DX TS 3-pin | EW-DX TS 5-pin](#)
- **Dados técnicos:** [Suporte de mesa EW-DX TS 3-pin | EW-DX TS 5-pin](#)
- **Microfone compatível:** [Ligar um microfone pescoço de cisne](#)



## Conjuntos disponíveis da série EW-DX

### EW-DX 835-S SET | Handheld Set



O conjunto é constituído pelos seguintes componentes:

- Recetor estacionário **EW-DX EM 2**
- 2x transmissor portátil **EW-DX SKM-S**
- 2x módulo de microfone **MMD 835**
- 2x bateria **BA 70**

O conjunto está disponível nas seguintes variantes:

**EW-DX 835-S SET (Q1-9)** | 470,2 - 550 MHz | N.º art. 509300

**EW-DX 835-S SET (R1-9)** | 520 - 607,8 MHz | N.º art. 509301

**EW-DX 835-S SET (S1-10)** | 606,2 - 693,8 MHz | N.º art. 509302

**EW-DX 835-S SET (S2-10)** | 614,2 - 693,8 MHz | N.º art. 509305

**EW-DX 835-S SET (S4-10)** | 630 - 693,8 MHz | N.º art. 509306

**EW-DX 835-S SET (U1/5)** | 823,2 - 831,8 MHz e 863,2 - 864,8 MHz | N.º art. 509307

**EW-DX 835-S SET (V3-4)** | 925,2 - 937,3 MHz | N.º art. 509309

**EW-DX 835-S SET (V5-7)** | 941,7 - 951,8 MHz e 953,05 - 956,05 MHz e 956,65 - 959,65 MHz | N.º art. 509310

**EW-DX 835-S SET (Y1-3)** | 1785,2 - 1799,8 MHz | N.º art. 509313



**i** Encontra informações mais detalhadas sobre o conjunto nas seguintes secções:

- Colocação em funcionamento e operação: [Manual de instruções](#)
- Dados técnicos: [Dados técnicos](#)



## EW-DX MKE 2 SET | Lavalier Set



O conjunto é constituído pelos seguintes componentes:

- Recetor estacionário **EW-DX EM**
- 2x emissor de bolso **EW-DX SK**
- 2x microfone Lavalier **MKE 2**
- 2x bateria **BA 70**

O conjunto está disponível nas seguintes variantes:

**EW-DX MKE 2 SET (Q1-9)** | 470,2 - 550 MHz | N.º art. 509314

**EW-DX MKE 2 SET (R1-9)** | 520 - 607,8 MHz | N.º art. 509315

**EW-DX MKE 2 SET (S1-10)** | 606,2 - 693,8 MHz | N.º art. 509316

**EW-DX MKE 2 SET (S2-10)** | 614,2 - 693,8 MHz | N.º art. 509319

**EW-DX MKE 2 SET (S4-10)** | 630 - 693,8 MHz | N.º art. 509320

**EW-DX MKE 2 SET (U1/5)** | 823,2 - 831,8 MHz e 863,2 - 864,8 MHz | N.º art. 509321

**EW-DX MKE 2 SET (V3-4)** | 925,2 - 937,3 MHz | N.º art. 509323

**EW-DX MKE 2 SET (V5-7)** | 941,7 - 951,8 MHz e 953,05 - 956,05 MHz e 956,65 - 959,65 MHz  
| N.º art. 509324

**EW-DX MKE 2 SET (Y1-3)** | 1785,2 - 1799,8 MHz | N.º art. 509327



**i** Encontra informações mais detalhadas sobre o conjunto nas seguintes secções:

- Colocação em funcionamento e operação: [Manual de instruções](#)
- Dados técnicos: [Dados técnicos](#)



## EW-DX MKE 2-835-S SET | Combo Set



O conjunto é constituído pelos seguintes componentes:

- Recetor estacionário **EW-DX EM**
- 1x emissor de bolso **EW-DX SK**
- 1x microfone Lavalier **MKE 2**
- 1x transmissor portátil **EW-DX SKM-S**
- 1x módulo de microfone **MMD 835**
- 2x bateria **BA 70**

O conjunto está disponível nas seguintes variantes:

**EW-DX MKE 2-835-S SET (Q1-9)** | 470,2 - 550 MHz | N.º art. 509328

**EW-DX MKE 2-835-S SET (R1-9)** | 520 - 607,8 MHz | N.º art. 509329

**EW-DX MKE 2-835-S SET (S1-10)** | 606,2 - 693,8 MHz | N.º art. 509330

**EW-DX MKE 2-835-S SET (S2-10)** | 614,2 - 693,8 MHz | N.º art. 509333

**EW-DX MKE 2-835-S SET (S4-10)** | 630 - 693,8 MHz | N.º art. 509334

**EW-DX MKE 2-835-S SET (U1/5)** | 823,2 - 831,8 MHz e 863,2 - 864,8 MHz | N.º art. 509335

**EW-DX MKE 2-835-S SET (V3-4)** | 925,2 - 937,3 MHz | N.º art. 509337



**EW-DX MKE 2-835-S SET (V5-7)** | 941,7 - 951,8 MHz e 953,05 - 956,05 MHz e 956,65 - 959,65 MHz | N.º art. 509338

**EW-DX MKE 2-835-S SET (Y1-3)** | 1785,2 - 1799,8 MHz | N.º art. 509341

**i** Encontra informações mais detalhadas sobre o conjunto nas seguintes secções:

- **Colocação em funcionamento e operação:** [Manual de instruções](#)
- **Dados técnicos:** [Dados técnicos](#)



## EW-DX SK-SKM-S BASE SET | Base Set



O conjunto é constituído pelos seguintes componentes:

- Recetor estacionário **EW-DX EM**
- 1x emissor de bolso **EW-DX SK**
- 1x transmissor portátil **EW-DX SKM-S**
- 2x bateria **BA 70**

O conjunto está disponível nas seguintes variantes:

**EW-DX SK-SKM-S BASE SET (Q1-9)** | 470,2 - 550 MHz | N.º art. 509462

**EW-DX SK-SKM-S BASE SET (R1-9)** | 520 - 607,8 MHz | N.º art. 509463

**EW-DX SK-SKM-S BASE SET (S1-10)** | 606,2 - 693,8 MHz | N.º art. 509464

**EW-DX SK-SKM-S BASE SET (S2-10)** | 614,2 - 693,8 MHz | N.º art. 509467

**EW-DX SK-SKM-S BASE SET (S4-10)** | 630 - 693,8 MHz | N.º art. 509468

**EW-DX SK-SKM-S BASE SET (U1/5)** | 823,2 - 831,8 MHz e 863,2 - 864,8 MHz | N.º art. 509469

**EW-DX SK-SKM-S BASE SET (V3-4)** | 925,2 - 937,3 MHz | N.º art. 509471

**EW-DX SK-SKM-S BASE SET (V5-7)** | 941,7 - 951,8 MHz e 953,05 - 956,05 MHz e 956,65 - 959,65 MHz | N.º art. 509338



EW-DX SK-SKM-S BASE SET (Y1-3) | 1785,2 - 1799,8 MHz | N.º art. 509341

**i** Encontra informações mais detalhadas sobre o conjunto nas seguintes secções:

- Colocação em funcionamento e operação: [Manual de instruções](#)
- Dados técnicos: [Dados técnicos](#)



## Produtos da série EW-DP



Para obter informações sobre os **acessórios** disponíveis, consulte [Acessórios](#).

Para obter informações sobre os **conjuntos** disponíveis, consulte [Conjuntos disponíveis da série EW-DP](#).

Para obter informações sobre as **gamas de frequências**, consulte [Gamas de frequências](#).

Para obter informações sobre as **especificações** técnicas da série e de cada um dos produtos, consulte [Dados técnicos](#).

Para obter informações sobre a **colocação em funcionamento** e a **operação** dos produtos, consulte [Manual de instruções](#).



## Recetor portátil EW-DP EK



O recetor portátil **EW-DP EK** está disponível nas seguintes variantes do produto:

**EW-DP EK (Q1-6)** | 470,2 - 526 MHz | N.º art. 700050

**EW-DP EK (R1-6)** | 520 - 576 MHz | N.º art. 700051

**EW-DP EK (R4-9)** | 552 - 607,8 MHz | N.º art. 700052

**EW-DP EK (S1-7)** | 606,2 - 662 MHz | N.º art. 700053

**EW-DP EK (S4-7)** | 630 - 662 MHz | N.º art. 700054

**EW-DP EK (S7-10)** | 662 - 693,8 MHz | N.º art. 700055

**EW-DP EK (T1/7)** | 694,5 - 702,7 MHz & 748,3 - 757,7 MHz | N.º art. 700475

**EW-DP EK (T12)** | 806,125 - 809,75 MHz | N.º art. 700476

**EW-DP EK (T13-14)** | 819,2 - 823 MHz | N.º art. 700477

**EW-DP EK (U1/5)** | 823,2 - 831,8 MHz e 863,2 - 864,8 MHz | N.º art. 700056

**EW-DP EK (V3-4)** | 925,2 - 937,3 MHz | N.º art. 700058

**EW-DP EK (Y1-3)** | 1785,2 - 1799,8 MHz | N.º art. 700059

**i** Encontra informações mais detalhadas sobre o EW-DP EK nas seguintes secções:

- **Colocação em funcionamento e operação:** [Recetor portátil EW-DP EK](#)
- **Dados técnicos:** [Recetor portátil EW-DP EK](#)



## Emissor "plug-on" EW-DP SKP



O emissor "plug-on" **EW-DP SKP** está disponível nas seguintes variantes do produto:

**EW-DP SKP (Q1-6)** | 470,2 - 526 MHz | N.º art. 700080

**EW-DP SKP (R1-6)** | 520 - 576 MHz | N.º art. 700081

**EW-DP SKP (R4-9)** | 552 - 607,8 MHz | N.º art. 700082

**EW-DP SKP (S1-7)** | 606,2 - 662 MHz | N.º art. 700083

**EW-DP SKP (S4-7)** | 630 - 662 MHz | N.º art. 700084

**EW-DP SKP (S7-10)** | 662 - 693,8 MHz | N.º art. 700085

**EW-DP EK (T1/7)** | 694,5 - 702,7 MHz & 748,3 - 757,7 MHz | N.º art. 700478

**EW-DP EK (T12)** | 806,125 - 809,75 MHz | N.º art. 700479

**EW-DP EK (T13-14)** | 819,2 - 823 MHz | N.º art. 700480

**EW-DP SKP (U1/5)** | 823,2 - 831,8 MHz e 863,2 - 864,8 MHz | N.º art. 700086

**EW-DP SKP (V3-4)** | 925,2 - 937,3 MHz | N.º art. 700088

**EW-DP SKP (Y1-3)** | 1785,2 - 1799,8 MHz | N.º art. 700089

**i** Encontra informações mais detalhadas sobre o EW-DP SKP nas seguintes secções:

- **Colocação em funcionamento e operação:** [Recetor portátil EW-DP EK](#)
- **Dados técnicos:** [Emissor "plug-on" EW-DP SKP](#)



## Conjuntos disponíveis da série EW-DP

### EW-DP ME-2 | Lavalier Set



O conjunto é constituído pelos seguintes componentes:

- Recetor portátil **EW-DP EK**
- Emissor de bolso **EW-D SK**
- Microfone Lavalier **ME 2**

O conjunto está disponível nas seguintes variantes:

**EW-DP ME-2 SET (Q1-6)** | 470,2 - 526 MHz | N.º art. 508710

**EW-DP ME-2 SET (R1-6)** | 520 - 576 MHz | N.º art. 508711

**EW-DP ME-2 SET (R4-9)** | 552 - 607,8 MHz | N.º art. 508712

**EW-DP ME-2 SET (S1-7)** | 606,2 - 662 MHz | N.º art. 508713

**EW-DP ME-2 SET (S4-7)** | 630 - 662 MHz | N.º art. 508714

**EW-DP ME-2 SET (S7-10)** | 662 - 693,8 MHz | N.º art. 508715

**EW-DP ME-2 SET (T1/7)** | 694,5 - 702,7 MHz & 748,3 - 757,7 MHz | N.º art. 700463

**EW-DP ME-2 SET (T12)** | 806,125 - 809,75 MHz | N.º art. 700464

**EW-DP ME-2 SET (T13-14)** | 819,2 - 823 MHz | N.º art. 700465



**EW-DP ME-2 SET (U1/5)** | 823,2 - 831,8 MHz e 863,2 - 864,8 MHz | N.º art. 508716

**EW-DP ME-2 SET (V3-4)** | 925,2 - 937,3 MHz | N.º art. 508718

**EW-DP ME-2 SET (Y1-3)** | 1785,2 - 1799,8 MHz | N.º art. 508719

**i** Encontra informações mais detalhadas sobre o conjunto nas seguintes secções:

- **Colocação em funcionamento e operação:** [Manual de instruções](#)
- **Dados técnicos:** [Dados técnicos](#)



## EW-DP ME-4 | Lavalier Set



O conjunto é constituído pelos seguintes componentes:

- Recetor portátil **EW-DP EK**
- Emissor de bolso **EW-D SK**
- Microfone Lavalier **ME 4**

O conjunto está disponível nas seguintes variantes:

**EW-DP ME-4 SET (Q1-6)** | 470,2 - 526 MHz | N.º art. 508720

**EW-DP ME-4 SET (R1-6)** | 520 - 576 MHz | N.º art. 508721

**EW-DP ME-4 SET (R4-9)** | 552 - 607,8 MHz | N.º art. 508722

**EW-DP ME-4 SET (S1-7)** | 606,2 - 662 MHz | N.º art. 508723

**EW-DP ME-4 SET (S4-7)** | 630 - 662 MHz | N.º art. 508724

**EW-DP ME-4 SET (S7-10)** | 662 - 693,8 MHz | N.º art. 508725

**EW-DP ME-4 SET (T1/7)** | 694,5 - 702,7 MHz & 748,3 - 757,7 MHz | N.º art. 700466

**EW-DP ME-4 SET (T12)** | 806,125 - 809,75 MHz | N.º art. 700467

**EW-DP ME-4 SET (T13-14)** | 819,2 - 823 MHz | N.º art. 700468

**EW-DP ME-4 SET (U1/5)** | 823,2 - 831,8 MHz e 863,2 - 864,8 MHz | N.º art. 508726

**EW-DP ME-4 SET (V3-4)** | 925,2 - 937,3 MHz | N.º art. 508728



EW-DP ME-4 SET (Y1-3) | 1785,2 - 1799,8 MHz | N.º art. 508729

**i** Encontra informações mais detalhadas sobre o conjunto nas seguintes secções:

- Colocação em funcionamento e operação: [Manual de instruções](#)
- Dados técnicos: [Dados técnicos](#)



## EW-DP 835 | Handheld Set



O conjunto é constituído pelos seguintes componentes:

- Recetor portátil **EW-DP EK**
- Emissor portátil **EW-D SKM-S**
- Módulo de microfone **MMD 835**

O conjunto está disponível nas seguintes variantes:

**EW-DP 835 SET (Q1-6)** | 470,2 - 526 MHz | N.º art. 508730

**EW-DP 835 SET (R1-6)** | 520 - 576 MHz | N.º art. 508731

**EW-DP 835 SET (R4-9)** | 552 - 607,8 MHz | N.º art. 508732

**EW-DP 835 SET (S1-7)** | 606,2 - 662 MHz | N.º art. 508733

**EW-DP 835 SET (S4-7)** | 630 - 662 MHz | N.º art. 508734

**EW-DP 835 SET (S7-10)** | 662 - 693,8 MHz | N.º art. 508735

**EW-DP 835 SET (T1/7)** | 694,5 - 702,7 MHz & 748,3 - 757,7 MHz | N.º art. 700469

**EW-DP 835 SET (T12)** | 806,125 - 809,75 MHz | N.º art. 700470



**EW-DP 835 SET (T13-14)** | 819,2 - 823 MHz | N.º art. 700471

**EW-DP 835 SET (U1/5)** | 823,2 - 831,8 MHz e 863,2 - 864,8 MHz | N.º art. 508736

**EW-DP 835 SET (V3-4)** | 925,2 - 937,3 MHz | N.º art. 508738

**EW-DP 835 SET (Y1-3)** | 1785,2 - 1799,8 MHz | N.º art. 508739

**i** Encontra informações mais detalhadas sobre o conjunto nas seguintes secções:

- **Colocação em funcionamento e operação:** [Manual de instruções](#)
- **Dados técnicos:** [Dados técnicos](#)



## EW-DP ENG | Lavalier Set



O conjunto é constituído pelos seguintes componentes:

- Recetor portátil **EW-DP EK**
- Emissor de bolso **EW-D SK**
- 
- Microfone Lavalier **ME 2**

O conjunto está disponível nas seguintes variantes:

**EW-DP ENG SET (Q1-6)** | 470.2 - 526 MHz | N.º art. 700040

**EW-DP ENG SET (R1-6)** | 520 - 576 MHz | N.º art. 700041

**EW-DP ENG SET (R4-9)** | 552 - 607.8 MHz | N.º art. 700042

**EW-DP ENG SET (S1-7)** | 606.2 - 662 MHz | N.º art. 700043

**EW-DP ENG SET (S4-7)** | 630 - 662 MHz | N.º art. 700044

**EW-DP ENG SET (S7-10)** | 662 - 693.8 MHz | N.º art. 700045

**EW-DP ENG SET (T1/7)** | 694,5 - 702,7 MHz & 748,3 - 757,7 MHz | N.º art. 700472

**EW-DP ENG SET (T12)** | 806,125 - 809,75 MHz | N.º art. 700473

**EW-DP ENG SET (T13-14)** | 819,2 - 823 MHz | N.º art. 700474

**EW-DP ENG SET (U1/5)** | 823.2 - 831.8 MHz & 863.2 - 864.8 MHz | N.º art. 700046

**EW-DP ENG SET (V3-4)** | 925.2 - 937.3 MHz | N.º art. 700048

**EW-DP ENG SET (Y1-3)** | 1785.2 - 1799.8 MHz | N.º art. 700049



**i** Encontra informações mais detalhadas sobre o conjunto nas seguintes secções:

- Colocação em funcionamento e operação: [Manual de instruções](#)
- Dados técnicos: [Dados técnicos](#)



## Aplicação Smart Assist

A aplicação **Smart Assist** disponível para iOS e Android permite-lhe utilizar os seus produtos de forma simples e intuitiva.

Pode efetuar todas as configurações dos dispositivos na aplicação e utilizar ainda outras funções que não estão disponíveis nos próprios dispositivos.



A aplicação oferece-lhe as seguintes vantagens:

- Utilizar todos os produtos de forma simples e intuitiva
- Atualizar o firmware de todos os dispositivos
- Configurar facilmente sistemas multicanal com a configuração de frequências automática
- Identificar ligações sem fios com cores e atribuir nomes
- Obter dicas e ajuda



## Acessórios

### Bateria BA 70 e carregador L 70 USB



**BA 70** | Bateria | N.º art. 508860

**L 70 USB** | Carregador | N.º art. 508861

**EW-D CHARGING SET** | Carregador L 70 USB com 2 baterias BA 70 | N.º art. 508862

**i** Poderá encontrar informações mais detalhadas acerca da bateria BA 70 e carregador L 70 USB nas seguintes secções:

- **Colocação em funcionamento e operação:** [Carregador L 70 USB](#)
- **Dados técnicos:** [Bateria BA 70](#) | [Carregador L 70 USB](#)



## Carregador de rede CHG 70N-C



**CHG 70N-C** | Carregador | N.º art. 700332



**CHG 70N-C + PSU KIT** | Carregador CHG 70N-C com alimentador NT 12-35 CS | N.º art. 700333

**i** Poderá consultar informações mais detalhadas sobre o CHG 70N-C nas seguintes secções:

- **Colocação em funcionamento e operação:** [Carregador CHG 70N-C](#)
- **Dados técnicos:** [Bateria BA 70](#) | [Carregador CHG 70N-C](#)



## Splitter de antenas EW-D ASA



### Splitter de antenas ativo **EW-D ASA**

Variantes do produto:

**EW-D ASA (Q-R-S)** | 470 - 694 MHz | N.º art. 508879

**EW-D ASA CN/ANZ (Q-R-S)** | 470 - 694 MHz | N.º art. 508998

**EW-D ASA (T-U-V-W)** | 694 - 1075 MHz | N.º art. 508880

**EW-D ASA (X-Y)** | 1350 - 1805 MHz | N.º art. 508881

**i** Encontra informações mais detalhadas sobre o EW-D ASA nas seguintes secções:

- **Colocação em funcionamento e operação:** [Splitter de antenas EW-D ASA](#)
- **Dados técnicos:** [Splitter de antenas EW-D ASA](#)



## Amplificador de antena EW-D AB



Variantes do produto:

**EW-D AB (Q)** | 470 - 550 MHz | N.º art. 508873

**EW-D AB (R)** | 520 - 608 MHz | N.º art. 508874

**EW-D AB (S)** | 606 - 694 MHz | N.º art. 508875

**EW-D AB (T)** | 694 - 824 MHz | N.º art. 700462

**EW-D AB (U)** | 823 - 865 MHz | N.º art. 508876

**EW-D AB (V)** | 902 - 960 MHz | N.º art. 508877

**EW-D AB (Y)** | 1785 - 1805 MHz | N.º art. 508878

**i** Encontra informações mais detalhadas sobre o EW-D AB nas seguintes secções:

- **Utilização:** [Informações sobre os amplificadores de antena e comprimento dos cabos](#)
- **Dados técnicos:** [Amplificador de antena EW-D AB](#)



## Antenas

### Antenas de haste

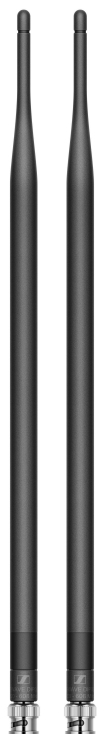

Variantes do produto:

**Antena dipolo de meia onda (Q)** | 470 - 550 MHz | N.º art. 508868

**Antena dipolo de meia onda (R)** | 520 - 608 MHz | N.º art. 508869

**Antena dipolo de meia onda (S)** | 606 - 694 MHz | N.º art. 508870

**Antena dipolo de meia onda (T1-7)** | 694,5 - 757,7 MHz | N.º art. 700461

**Antena dipolo de meia onda (T12-14)** | 806,125 - 823 MHz | N.º art. 700504

**Antena dipolo de meia onda (U)** | 823 - 865 MHz | N.º art. 508871

**Antena dipolo de meia onda (V)** | 902 - 960 MHz | N.º art. 508966

**Antena dipolo de meia onda (Y)** | 1785 - 1805 MHz | N.º art. 508872



## Antena direcional ativa AWM

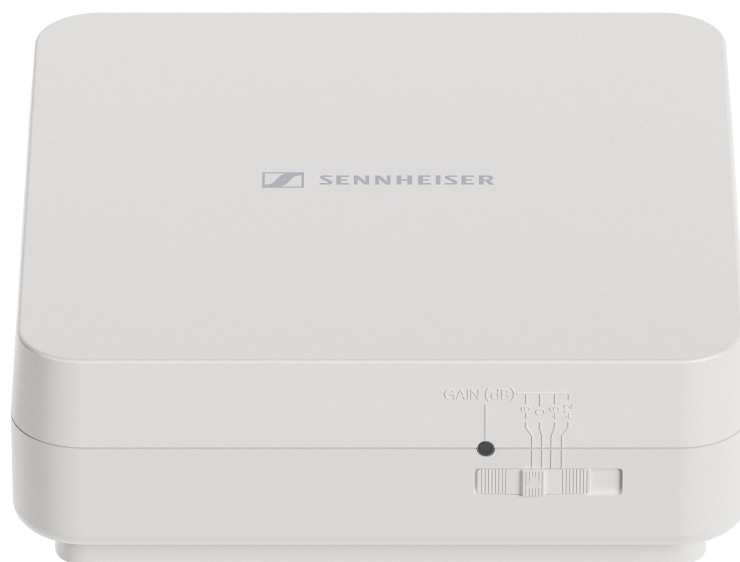

Variantes do produto:

**AWM UHF I** | 470 - 694 MHz | N.º art. 508865

**AWM UHF II** | 823 - 1075 MHz | N.º art. 508866

**AWM 1800** | 1785 - 1805 MHz | N.º art. 508867

**i** É possível encontrar informações mais detalhadas acerca da antena AWM nas seguintes secções:

- **Colocação em funcionamento e operação:** [Antena direcional ativa AWM](#)
- **Dados técnicos:** [Antena direcional ativa AWM](#)



### Antena direcional passiva ADP UHF (470 - 1075 MHz)



ADP UHF | 470 - 1075 MHz | N.º art. 508863

**i** Dados técnicos: [Antena direcional passiva ADP UHF \(470 - 1075 MHz\)](#)



**Antena direcional passiva AD 1800**



**AD 1800** | 1400 - 2400 MHz | N.º art. 504916



## Acessórios para a montagem em bastidor

### Conjunto de montagem em bastidor GA 3

Adaptador para bastidor de 19" para a montagem do EW-D EM, EW-DX EM 2 ou EW-D ASA num bastidor de 19".

N.º art. 503167



### Conjunto de montagem frontal de antenas AM 2

Conjunto de montagem frontal de antenas para dispor as ligações das antenas na parte frontal do bastidor ao utilizar o EW-D EM, EW-DX EM 2 ou EW-D ASA juntamente com o conjunto de montagem em bastidor GA 3.

N.º art. 009912



### Antenna Front Mount Kit

Kit de montagem frontal de antena para unidades de rack sem fios Sennheiser de 19", incluindo EW-DX EM 4 Dante.

N.º art. 700667





## Acessórios de montagem para EW-DP EK



Variantes do produto:

**Placa de montagem (single)** | N.º art. 588188

**Placa de montagem** | N.º art. 700005

**i** Conjunto de montagem para fixação do recetor portátil EW-DP EK a câmaras, cages ou soundbags.

• **Colocação em funcionamento e operação:** [Recetor portátil EW-DP EK](#)



## Cabo para EW-DP EK

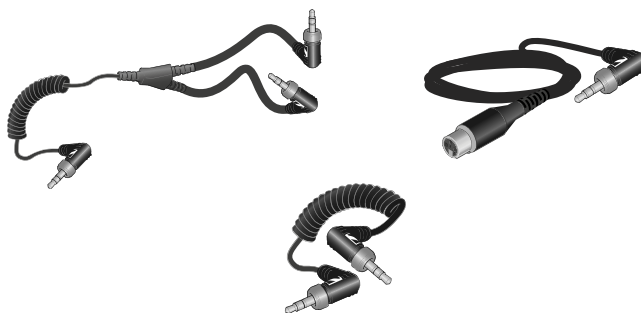

**CL 35** | Cabo com conector jack de 3,5 mm | N.º art. 586365

**CL 35-Y** | Cabo em Y de 3,5 mm | N.º art. 700061

**CL 35 XLR** | Cabo XLR de 3,5 mm | N.º art. 700062

**i** Cabo com conector jack de 3,5 mm, cabo em Y de 3,5 mm e cabo XLR de 3,5 mm para ligar um ou mais EW-DP EK a uma câmara.

- **Colocação em funcionamento e operação:** [Recetor portátil EW-DP EK](#)



## Conjuntos de codificação por cores

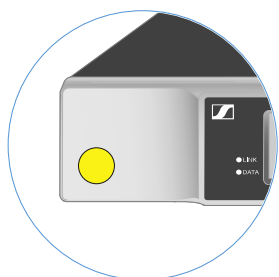

EM



SKM-S



SK

**EW-D COLOR CODING SET** | para EM, SKM-S, SK | N.º art. 508989

**EW-D SK COLOR CODING** | para SK | N.º art. 508990

**EW-D SKM COLOR CODING** | para SKM-S | N.º art. 508991

**EW-D EM COLOR CODING** | para EM | N.º art. 508992

**i** Utilizar os conjuntos de codificação por cores EW-D para a identificação de ligações



## Gamas de frequências

**i** Encontra as tabelas de frequências com as predefinições de fábrica para todas as gamas de frequências disponíveis na área de download da página da internet da Sennheiser em:

[sennheiser.com/download](https://sennheiser.com/download)

- Introduza **EW-D**, **EW-DX** ou **EW-DP** no campo de pesquisa para visualizar as tabelas de frequências.

### EW-D | EW-DP

Os produtos **EW-D EM**, **EW-D SKM-S**, **EW-D SK**, **EW-DP EK** e **EW-DP SKP** estão disponíveis nas seguintes gamas de frequências:

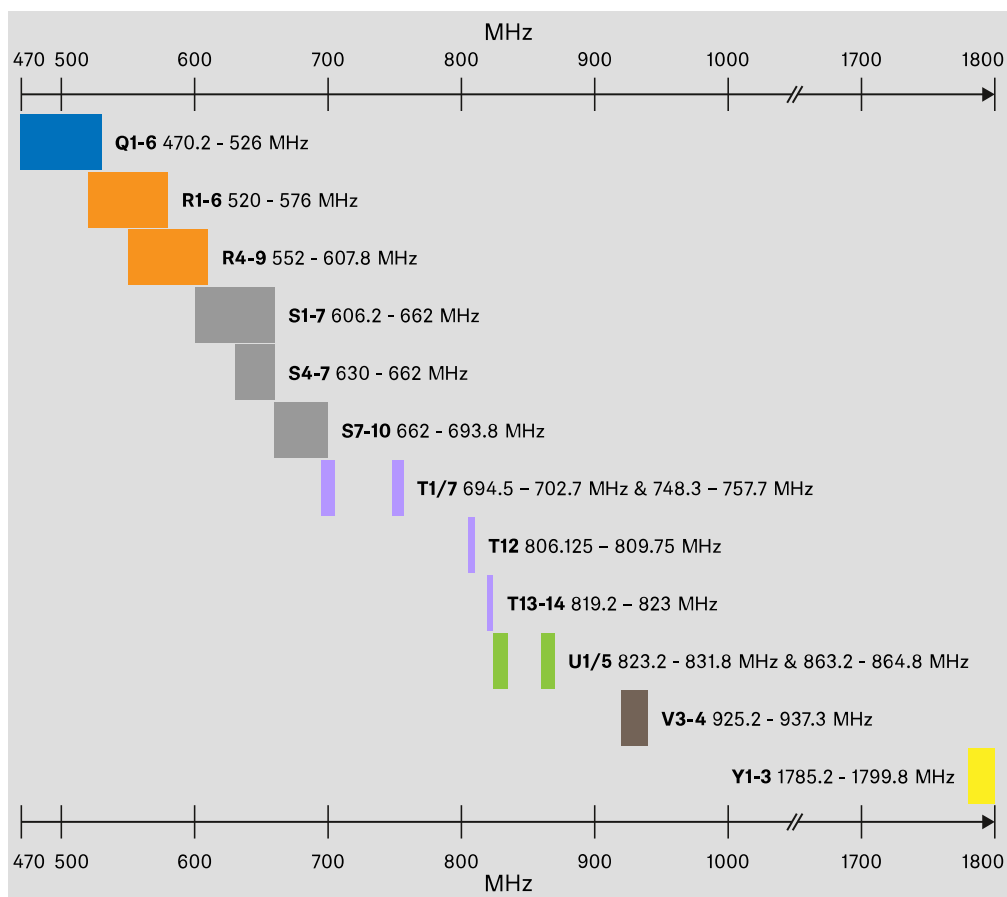



## EW-DX

Os produtos **EW-DX EM 2**, **EW-DX EM 2 Dante**, **EW-DX EM 4 Dante**, **EW-DX SKM**, **EW-DX SKM-S**, **EW-DX SK**, **EW-D SK 3-PIN**, **EW-DX TS 3-pin** e **EW-DX TS 5-pin** estão disponíveis nas seguintes gamas de frequências:

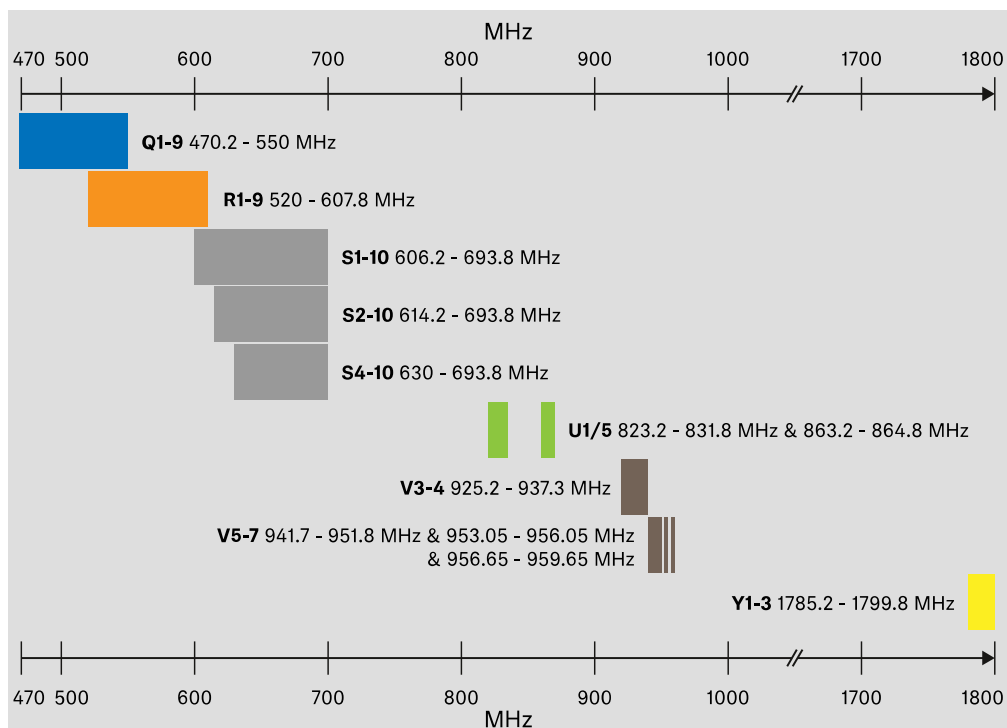

## Acessórios

O amplificador de antena **EW-D AB** e as antenas de haste **Half Wave Dipole** estão disponíveis nas seguintes gamas de frequências:

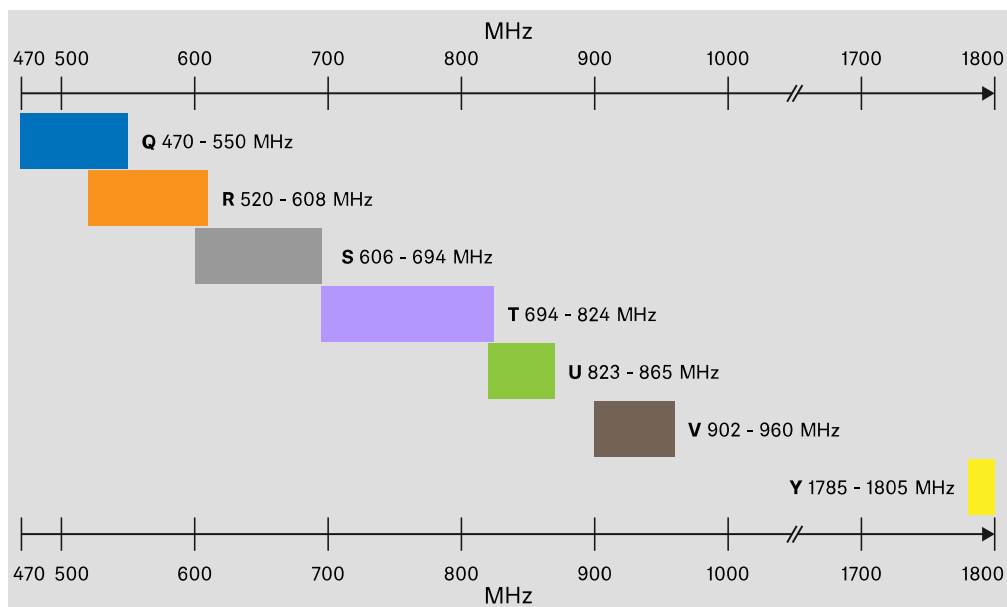



O splitter de antenas **EW-D ASA** está disponível nas seguintes gamas de frequências:

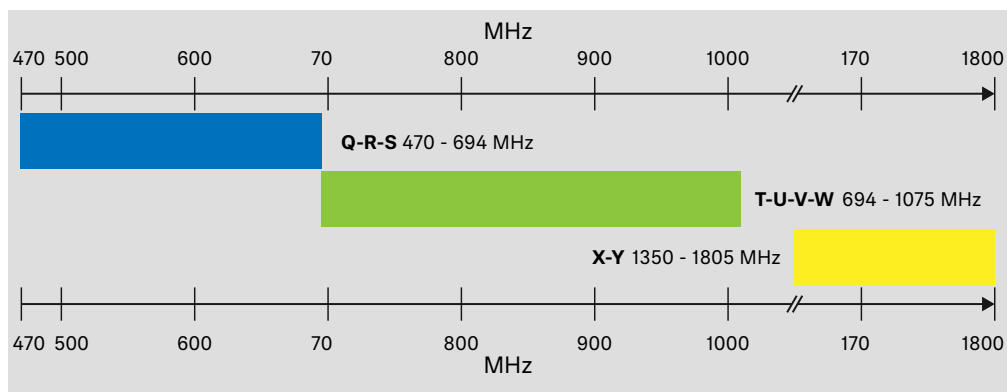



### 3. Manual de instruções

Colocar em funcionamento e utilizar os dispositivos da série Evolution Wireless Digital.

#### Recetor estacionário EW-D EM

##### Vista geral do produto

##### Parte frontal

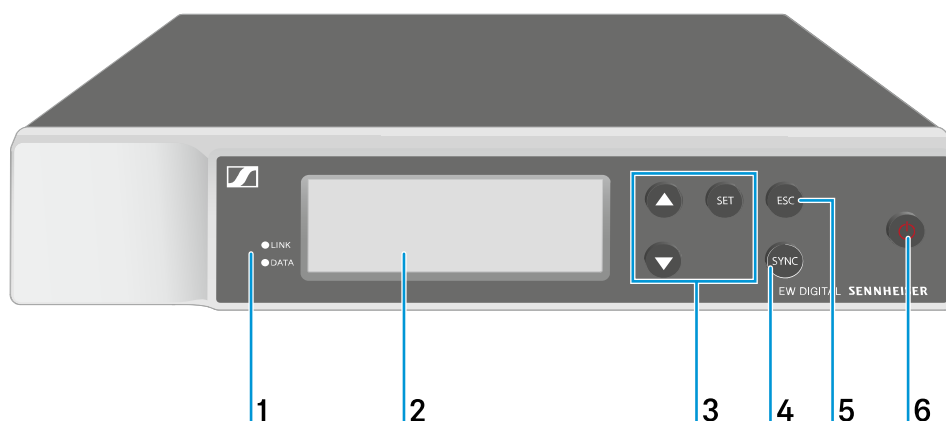

1 LED **LINK** e **DATA** para indicação do estado da ligação e do estado Bluetooth

- Ver [Significado dos LED](#)

2 Visor para a apresentação de informações de estado e do menu de operação

- Ver [Indicações no visor do recetor](#)

3 Botões do menu **UP/DOWN/SET** para navegar pelo menu de operação

- Ver [Botões para navegar pelo menu](#)

4 Botão **SYNC**

- Ver [Estabelecer a ligação sem fios | Sincronizar o recetor e o emissor](#)

5 Botão **ESC** para cancelar uma ação no menu

- Ver [Botões para navegar pelo menu](#)



6 Botão **ON/OFF** para ligar e desligar o dispositivo

- Ver [Ligar e desligar o recetor](#)

### Parte traseira

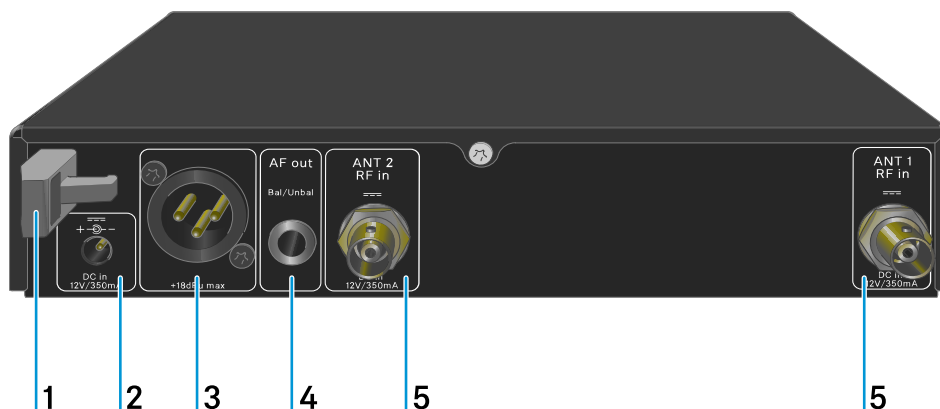

1 Passa-cabos com alívio de tração para o cabo de ligação do alimentador com ficha

- Ver [Ligar o recetor à rede elétrica/desconectar o recetor da rede elétrica](#)

2 Tomada de ligação **DC in** para o alimentador com ficha

- Ver [Ligar o recetor à rede elétrica/desconectar o recetor da rede elétrica](#)

3 Tomada XLR-3 para saída de áudio **AF out Bal**

- ver [Emitir sinais de áudio](#)

4 Conector jack fêmea de 6,3 mm para saída de áudio **AF out Unbal**

- Ver [Emitir sinais de áudio](#)

5 Tomadas BNC, entradas de antena **ANT 1 RF in** e **ANT 2 RF in**

- Ver [Ligar antenas](#)



## Ligar o recetor à rede elétrica/desconectar o recetor da rede elétrica

Utilize exclusivamente o alimentador com ficha fornecido. Este está ajustado ao seu recetor e garante um funcionamento seguro.

- i** O alimentador e o adaptador internacional encontram-se na embalagem, por baixo do tabuleiro:

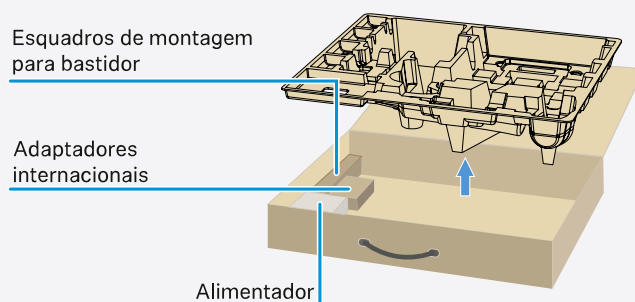

### Para ligar o recetor à rede elétrica:

- ▶ Insira o conector do alimentador com ficha na tomada **DC in** do recetor.
- ▶ Passe o cabo do alimentador com ficha pelo passa-cabos com alívio de tração.
- ▶ Encaixe o adaptador internacional fornecido no alimentador com ficha.



- ▶ Ligue o alimentador com ficha à tomada.

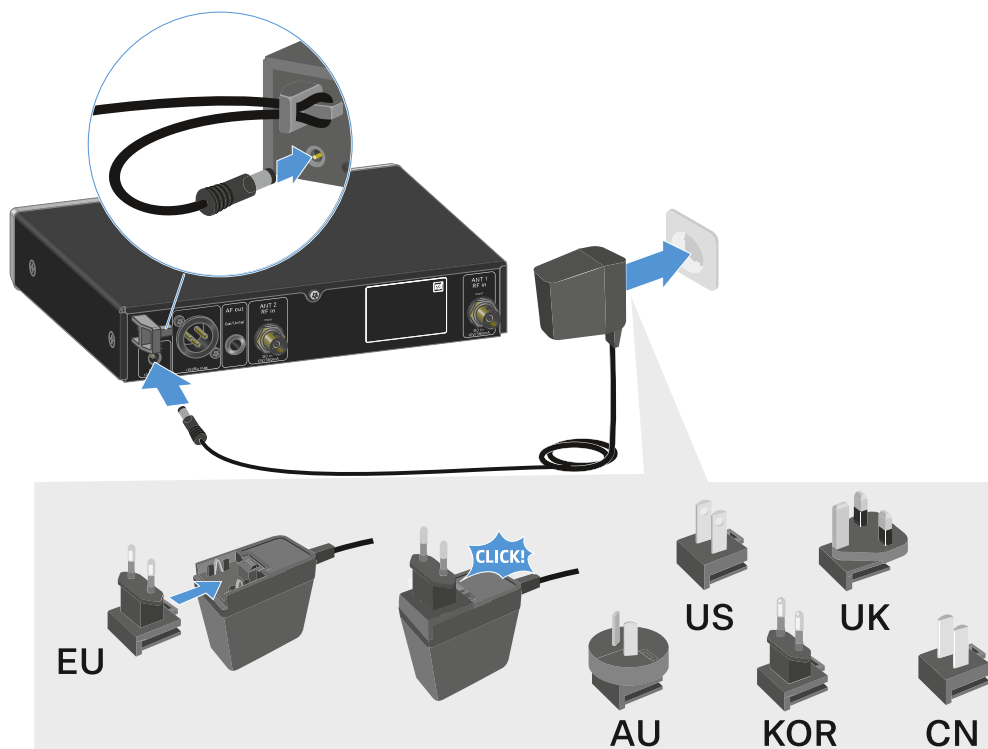

Para desconectar o recetor completamente da rede elétrica:

- ▶ Retire o alimentador com ficha da tomada.
- ▶ Retire o conector do alimentador com ficha da tomada **DC in** do recetor.



## Ligar antenas

### Para ligar as antenas de haste fornecidas:

- ▶ Conecte as antenas conforme ilustrado na figura às duas entradas de antena do recetor.
- ▶ Rode ligeiramente as antenas para a direita e para a esquerda conforme ilustrado na figura.

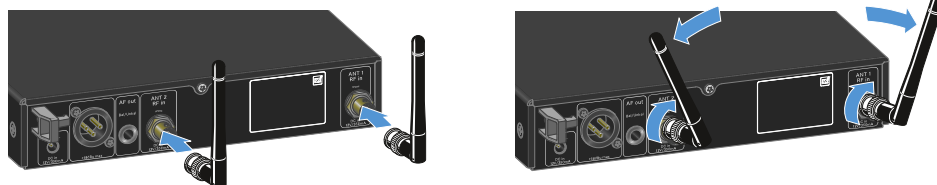

- i** Se utilizar mais do que um recetor, recomendamos a utilização de antenas externas e, se necessário, do splitter de antenas EW-D ASA ([Splitter de antenas EW-D ASA](#)).

### Para ligar antenas externas:

- ▶ Conecte as antenas conforme ilustrado na figura às duas entradas de antena do recetor.

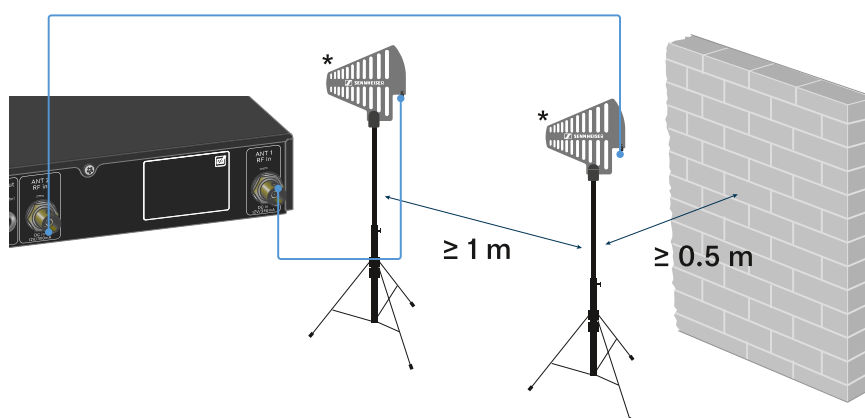

- ▶ Tenha em atenção as distâncias mínimas indicadas.



- ▶ Tenha também em atenção as distâncias mínimas indicadas para os emissores.

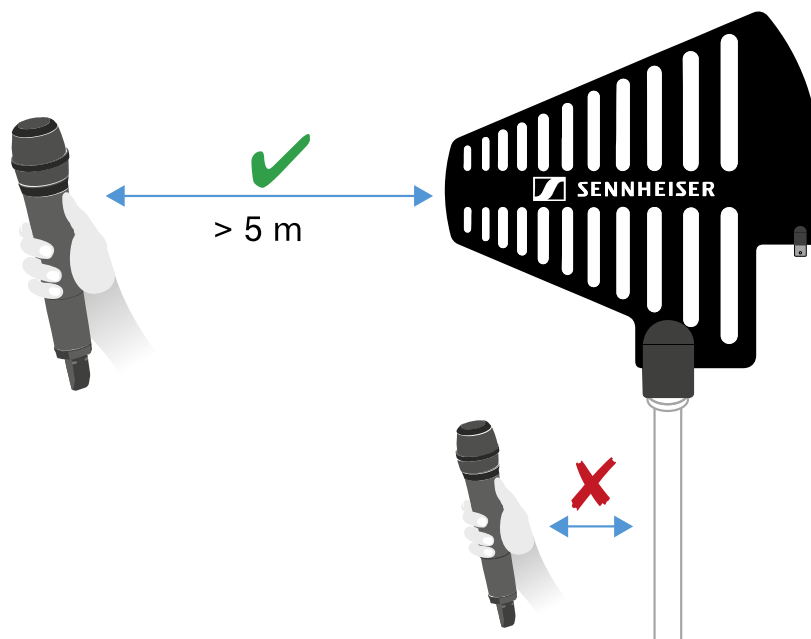

**\*Antenas recomendadas:**

- ADP UHF | 470 - 1075 MHz
- AD 1800 | 1400 - 2400 MHz

**i** Se utilizar mais do que um recetor, recomendamos a utilização de antenas externas e, se necessário, do splitter de antenas EW-D ASA ([Splitter de antenas EW-D ASA](#)).



## Emitir sinais de áudio

O EW-D EM dispõe não só de uma tomada de saída XLR-3M balanceada, como também de uma tomada de saída com conector jack de 6,3 mm não balanceada.

- ▶ Use sempre apenas uma das duas tomadas de saída.

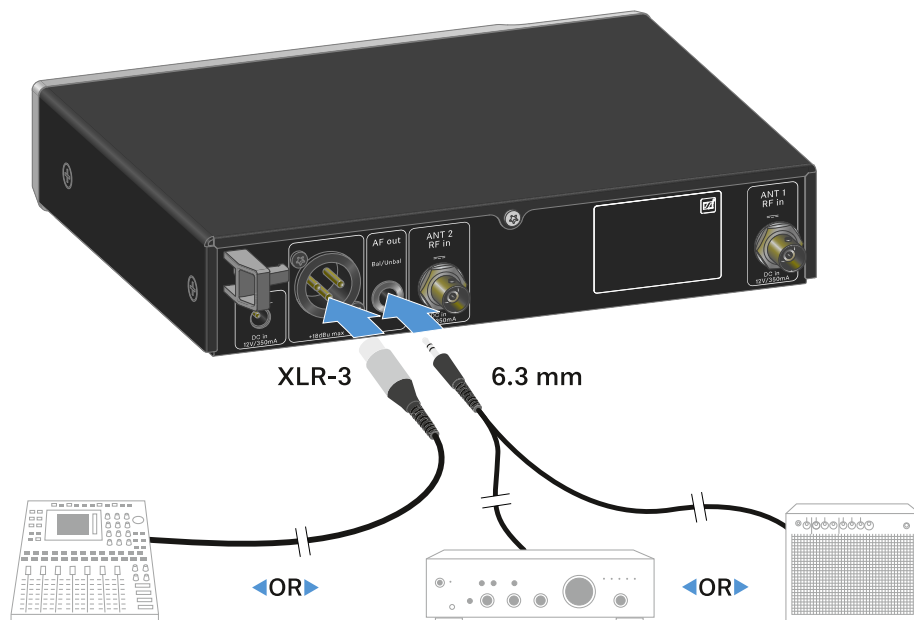

### Para ligar um cabo XLR:

- ▶ Insira o cabo XLR na tomada **AF out Bal** do EW-D EM.

### Para ligar um cabo com conector jack:

- ▶ Insira o cabo com conector jack na tomada **AF out Unbal** do EW-D EM.



## Montar o recetor num bastidor

Tenha em consideração as seguintes indicações durante a montagem do recetor no bastidor.

- i** O esquadro de montagem para a montagem em bastidor encontra-se na embalagem, por baixo do tabuleiro:

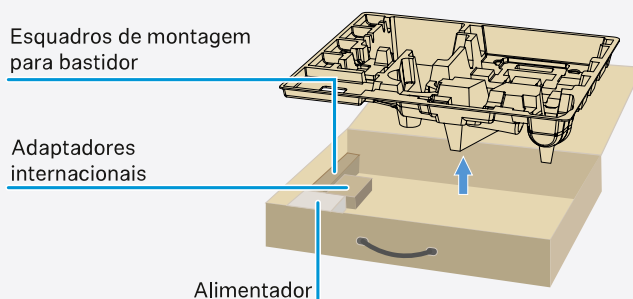

### ATENÇÃO



#### Perigos decorrentes da montagem em bastidor!

Ao montar o aparelho num bastidor de 19" fechado ou com vários aparelhos num bastidor múltiplo, a temperatura ambiente, a carga mecânica e os potenciais elétricos podem apresentar um comportamento diferente do dos aparelhos que estão isolados.

- ▶ Certifique-se de que a temperatura ambiente no bastidor não ultrapassa a temperatura máxima indicada nos dados técnicos. Ver ([Dados técnicos](#)).
- ▶ Garanta uma ventilação suficiente; se necessário, assegure ventilação adicional.
- ▶ Ao optar pela instalação num bastidor, assegure-se de que a carga mecânica fica distribuída uniformemente.
- ▶ Certifique-se de que a ligação à rede elétrica está em conformidade com as indicações na placa de características. Evite uma sobrecarga dos circuitos. Se necessário, instale uma proteção contra sobrecorrente.
- ▶ Na instalação num bastidor, as correntes de fuga de cada um dos alimentadores, isoladamente inofensivas, podem somar-se e, desta forma, ultrapassar os valores limite permitidos. Como solução, use uma ligação adicional para ligar o bastidor à terra.



**Montar um recetor individual num bastidor:**

- ▶ Fixe o esquadro de montagem nas laterais do recetor conforme ilustrado.

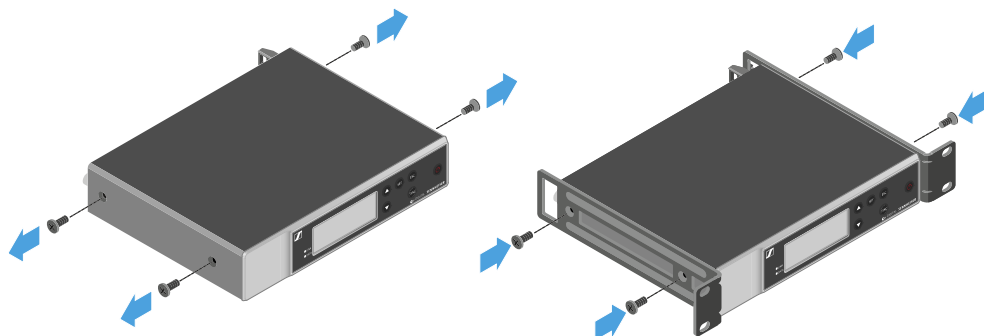

- ▶ Monte o painel frontal conforme ilustrado.
- ▶ Se assim o desejar, monte as antenas no painel frontal conforme ilustrado. Para o efeito, precisa do conjunto de montagem frontal de antenas AM 2 (ver [Acessórios para a montagem em bastidor](#)).

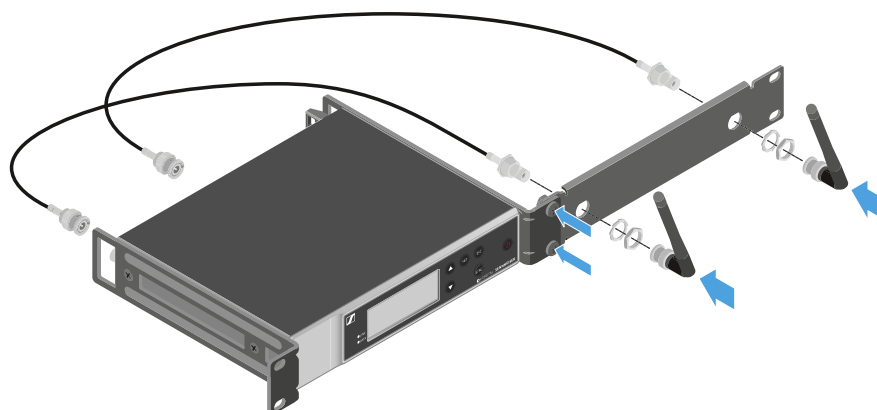

**Montar dois recetores ao lado um do outro num bastidor:**

- ▶ Coloque os dois recetores, um ao lado do outro e virados ao contrário, sobre uma superfície plana.
- ▶ Aparafuse a chapa de ligação conforme ilustrado.



- ▶ Fixe o esquadro de montagem conforme ilustrado.

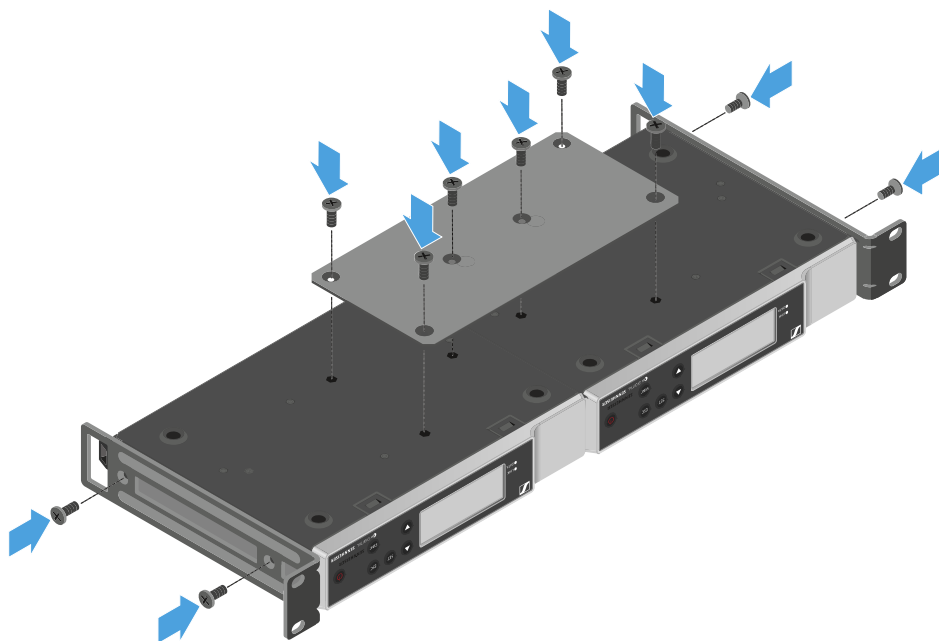



## Ligar e desligar o recetor

### Para ligar o recetor:

- ▶ Prima brevemente o botão **ON/OFF**.
- ✔ O recetor liga-se.

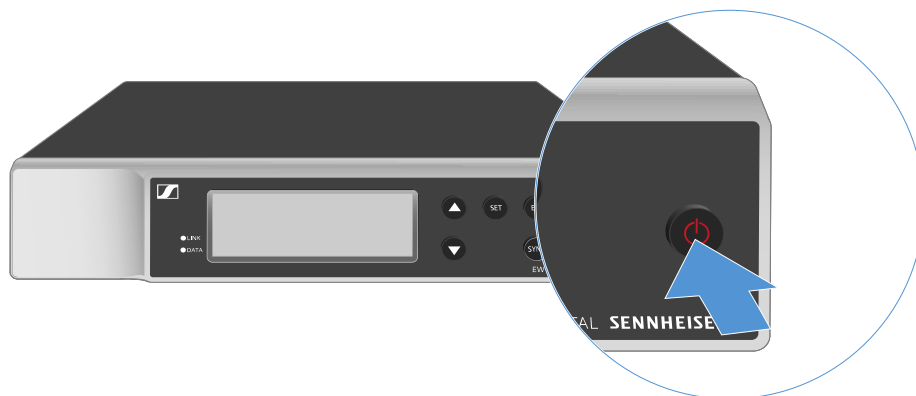

### Para colocar o recetor em modo standby:

- ▶ Se necessário, desative o bloqueio dos botões (ver [Bloqueio dos botões](#)).
- ▶ Mantenha o botão **ON/OFF** premido até que o visor se desligue.

### Para desligar completamente o recetor:

- ▶ Desconecte o recetor da rede elétrica retirando o alimentador da tomada.



## Bloqueio dos botões

### Para ativar o bloqueio de botões:

- ▶ Prima os botões **UP** e **DOWN** simultaneamente.
- ✓ O bloqueio de botões é ativado e o símbolo do cadeado é apresentado no visor.

### Para desativar o bloqueio de botões:

- ▶ Prima novamente os botões **UP** e **DOWN** simultaneamente.
- ✓ O bloqueio de botões é desativado e o símbolo do cadeado no visor apaga-se.



## Significado dos LED

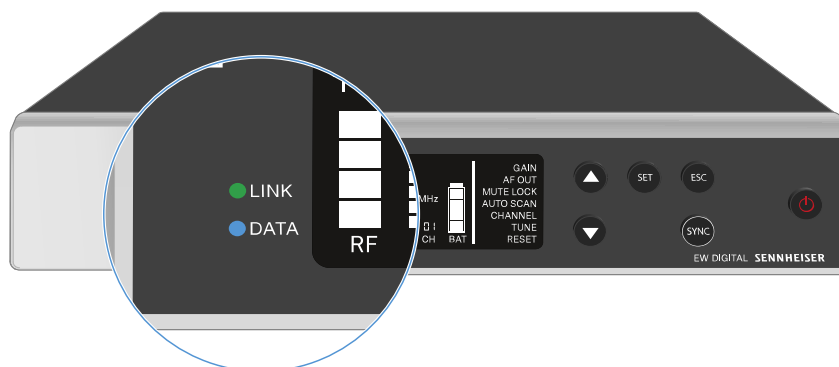

Ambos os LED **LINK** e **DATA** na parte frontal do recetor podem apresentar as seguintes indicações.

### LED LINK

O LED **LINK** apresenta informações sobre o estado da ligação sem fios entre o emissor e o recetor, bem como informações de estado do emissor emparelhado.

O LED acende a verde:



- A ligação entre o emissor e o recetor está estabelecida.
- O sinal de áudio está ativo.

O LED acende a amarelo:



- A ligação entre o emissor e o recetor está estabelecida.
- O sinal de áudio está sem som.

- Não está montado nenhum módulo de microfone no emissor portátil SKM-S.

O LED pisca a amarelo:



- A ligação entre o emissor e o recetor está estabelecida.
- O sinal de áudio está sobressaturado ("Clipping").

O LED acende a vermelho:

- Não existe nenhuma ligação entre o emissor e o recetor.



O LED pisca a vermelho:

- A pilha/bateria do emissor emparelhado está fraca.



### LED DATA

O LED **DATA** apresenta informações sobre a ligação do recetor à aplicação **Smart Assist** via **Bluetooth Low Energy** e sobre a sincronização dos emissores e recetores.

O LED pisca a azul:



- A ligação **Bluetooth Low Energy** entre o recetor e um smartphone ou tablet com a aplicação **Smart Assist** está a ser estabelecida.

ou

- O recetor está a ser sincronizado com um emissor.

O LED acende a azul:



- Está em curso uma atualização do firmware.

O LED não acende:



- Operação normal
- De momento, não está ativa nenhuma ligação de dados



## Indicações no visor do recetor

No visor são apresentadas informações de estado como a frequência, a qualidade de receção, o estado das pilhas e o nível de áudio.

No visor é também apresentado o menu de operação no qual pode efetuar todas as definições (ver [Botões para navegar pelo menu](#)).

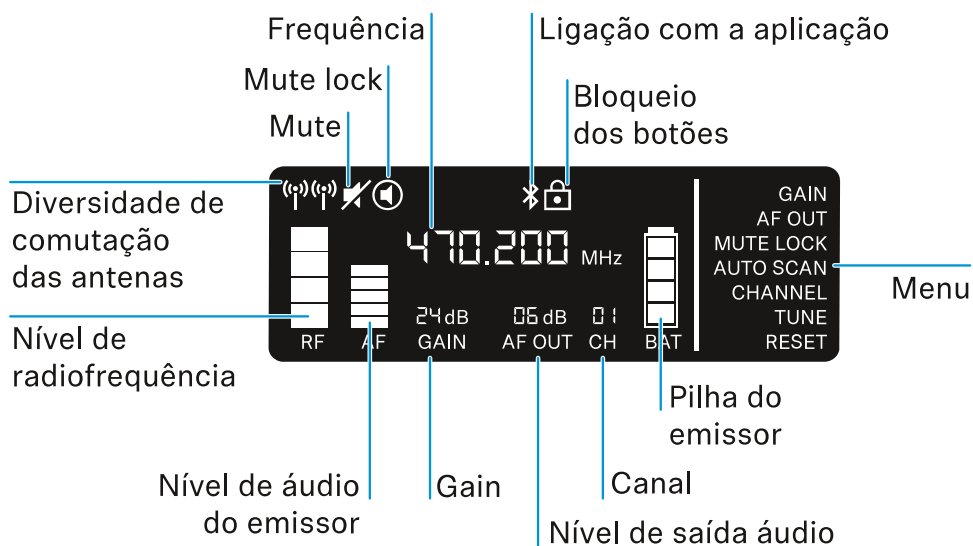

### Outras informações

Diversidade de comutação das antenas/nível de radiofrequência:

- [Estabelecer a ligação sem fios | Sincronizar o recetor e o emissor](#)

Mute/Mute Lock:

- [Item de menu MUTE LOCK | Desativar o som do emissor de mão | Desativar o som do emissor de bolso](#)

Frequência:

- [Item de menu AUTO SCAN | Item de menu CHANNEL | Item de menu TUNE](#)

Ligação com a aplicação:

- [Aplicação Smart Assist](#)

Bloqueio dos botões:

- [Bloqueio dos botões](#)

Menu:

- [Botões para navegar pelo menu](#)



Pilha do emissor

- SKM-S: [Inserir e remover pilhas/baterias](#) | SK: [Inserir e remover pilhas/baterias](#)

Canal:

- [Item de menu CHANNEL](#)

Nível de saída áudio:

- [Item de menu AF OUT](#)

Gain:

- [Item de menu GAIN](#)

Nível de áudio do emissor:

- [Item de menu GAIN](#)



## Botões para navegar pelo menu

Para navegar pelo menu de operação do recetor, precisa dos seguintes botões.

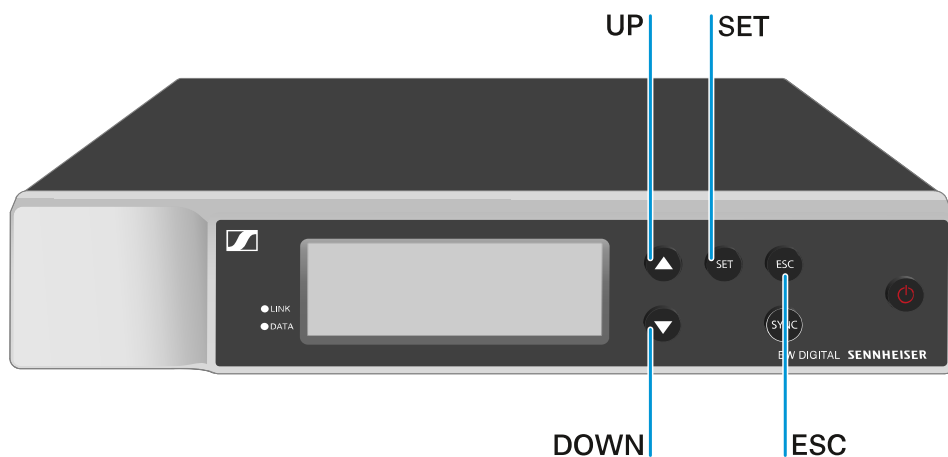

Premir o botão **SET**

- Abrir o menu
- Guardar as definições num item de menu

Premir o botão **UP** ou **DOWN**

- Mudar para o item de menu anterior ou seguinte
- Alterar valores de um item de menu

Premir o botão **ESC**

- Cancelar a introdução

**i** [Abrir o menu e navegar pelos itens de menu](#)



## Abrir o menu e navegar pelos itens de menu

Para abrir o menu:

- ▶ Prima o botão **SET**.
- ✓ O primeiro item de menu **GAIN** começa a piscar.

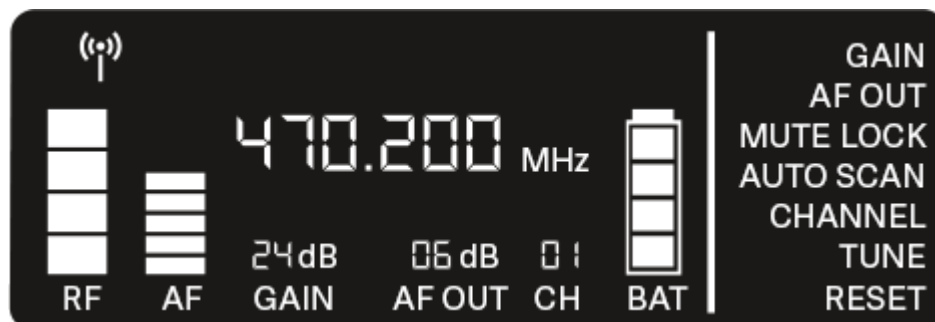

Para navegar pelos itens de menu:

- ▶ Prima os botões **UP** e **DOWN**.
- ✓ O item de menu ativo começa a piscar.

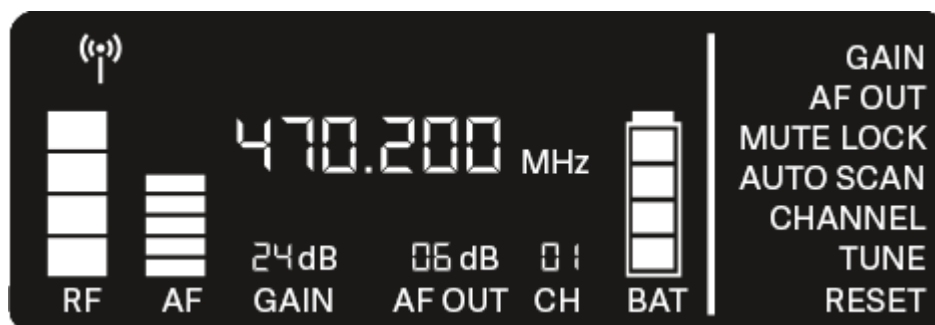

Para abrir um item de menu:

- ▶ Navegue até ao item de menu pretendido até que este comece a piscar.
- ▶ Prima o botão **SET** para abrir o item de menu pretendido.

## Item de menu GAIN

No item de menu **GAIN** pode ajustar o nível do sinal de áudio proveniente do emissor emparelhado (p. ex., voz via EW-D SKM-S ou guitarra via EW-D SK).

- ▶ Abra o item de menu **GAIN**.
- ✓ A indicação no visor pisca da seguinte forma.

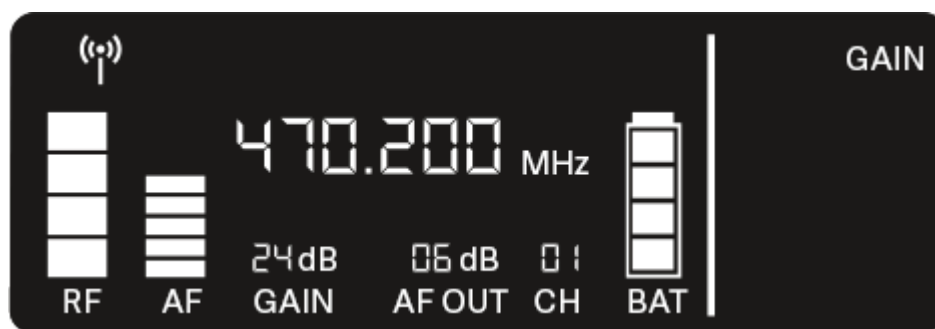

- ▶ Prima o botão **UP** ou **DOWN** para ajustar o valor. Preste atenção para que a indicação de nível **AF** não suba demasiado no visor.
- ✔ Se o sinal estiver sobressaturado, o LED **LINK** pisca a amarelo.
- ▶ Prima o botão **SET** para guardar o valor definido.

**i** Definições recomendadas para uma ligação neutra do ponto de vista do ganho (Unity Gain):

**Unity Gain** designa a definição que determina que o sinal de áudio proveniente de um dispositivo volta a ser emitido pelo dispositivo com o mesmo nível.

**Exemplo:** se, em vez de um cabo de guitarra, se utilizar uma ligação sem fios EW-D, nas definições do **Unity Gain**, o volume da guitarra no amplificador da guitarra será exatamente tão alto como se utilizasse o cabo da guitarra.

Possíveis definições do **Unity Gain**:

- AF Out **18 dB** | Gain **27 dB**
- AF Out **12 dB** | Gain **33 dB**
- AF Out **6 dB** | Gain **39 dB**



## Item de menu AF OUT

No item de menu **AF OUT** pode definir o nível do sinal de áudio emitido através das saídas de áudio do recetor (**AF out Bal/Unbal**). Este sinal de áudio pode, p. ex., ser emitido para uma mesa de mistura ou para um amplificador.

- ▶ Abra o item de menu **AF OUT**.
- ✓ A indicação no visor pisca da seguinte forma.

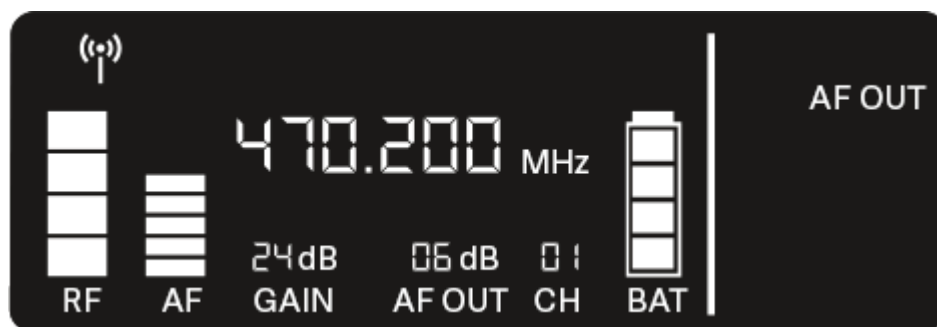

- ▶ Prima o botão **UP** ou **DOWN** para ajustar o valor. Ao fazê-lo, certifique-se de que o sinal não fica sobressaturado no dispositivo seguinte da cadeia de sinais (p. ex., mesa de mistura, amplificador de potência, amplificador da guitarra, etc.).
- ▶ Prima o botão **SET** para guardar o valor definido.

### **i** Definições recomendadas para uma ligação neutra do ponto de vista do ganho (Unity Gain):

**Unity Gain** designa a definição que determina que o sinal de áudio proveniente de um dispositivo volta a ser emitido pelo dispositivo com o mesmo nível.

**Exemplo:** se, em vez de um cabo de guitarra, se utilizar uma ligação sem fios EW-D, nas definições do **Unity Gain**, o volume da guitarra no amplificador da guitarra será exatamente tão alto como se utilizasse o cabo da guitarra.

Possíveis definições do **Unity Gain**:

- AF Out **18 dB** | Gain **27 dB**
- AF Out **12 dB** | Gain **33 dB**
- AF Out **6 dB** | Gain **39 dB**



## Item de menu MUTE LOCK

No item de menu **MUTE LOCK** pode desativar a função do interruptor Mute do emissor emparelhado.

Já não será então possível desativar o som do emissor.

- ▶ Abra o item de menu **MUTE LOCK**.
- ✓ A indicação no visor pisca da seguinte forma.

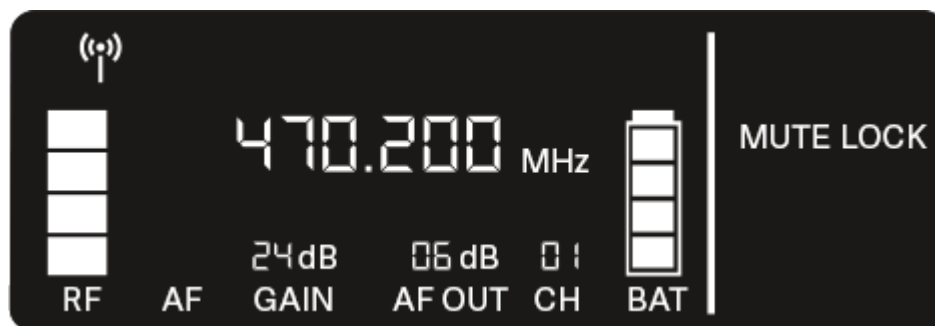

- ▶ Prima o botão **UP** ou **DOWN** para ativar ou desativar a função.
- ✓ Se o símbolo seguinte aparecer no visor, o interruptor Mute do emissor está desativado.

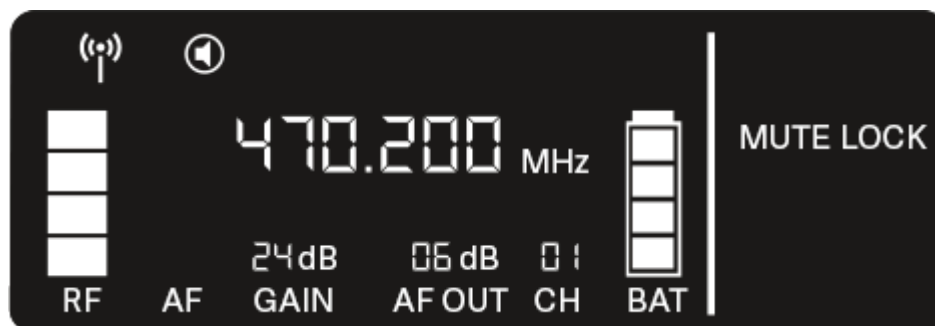

- ▶ Prima o botão **SET** para guardar o valor definido.



## Item de menu AUTO SCAN

No item de menu **AUTO SCAN**, é executada uma busca de frequências automática do ambiente envolvente. É assim possível identificar e atribuir facilmente radiofrequências.

A busca é iniciada na frequência mais baixa da gama de frequências do dispositivo utilizado.

- ▶ Abra o item de menu **AUTO SCAN**.
  - ✓ A busca é iniciada automaticamente. Depois, a frequência livre seguinte é apresentada no visor.

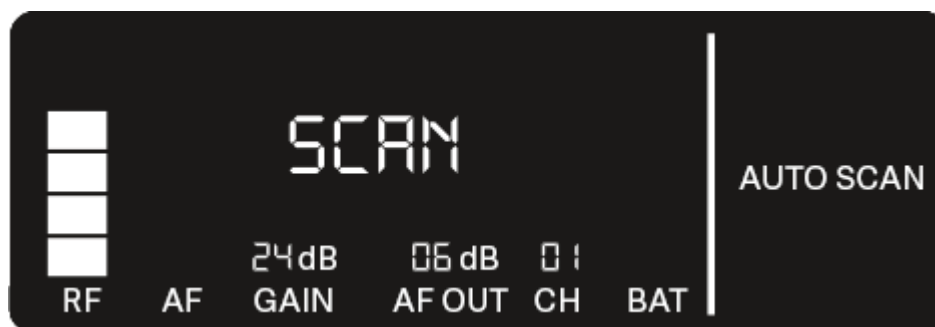

- ▶ Prima o botão **SET** para aceitar a frequência indicada.  
Ou
- ▶ Prima o botão **UP** ou **DOWN** para visualizar a frequência livre seguinte.  
Ou
- ▶ Prima o botão **ESC** para cancelar a busca.
  - ✓ A frequência definida anteriormente não sofre alterações.

**i** Se tiver definido uma nova frequência, deverá ainda **sincronizar o recetor** com o **emissor** para estabelecer a ligação sem fios (ver [Estabelecer a ligação sem fios | Sincronizar o recetor e o emissor](#)).



## Item de menu CHANNEL

No item de menu CHANNEL pode ajustar a radiofrequência selecionando um canal predefinido.

- i** Se não tiver a certeza de que a frequência selecionada está livre, recomendamos que execute uma busca que identifique todas as frequências livres: [Item de menu AUTO SCAN](#).

- ▶ Abra o item de menu **CHANNEL**.
  - ✓ A indicação no visor pisca da seguinte forma.

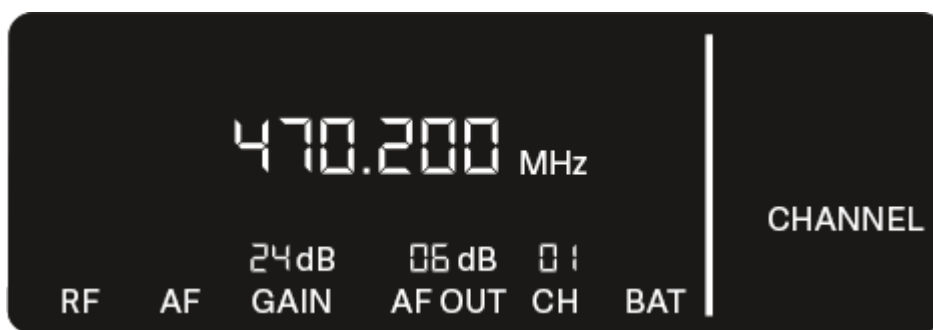

- ▶ Prima o botão **UP** ou **DOWN** para selecionar um canal predefinido.
- ▶ Prima o botão **SET** para aceitar a frequência indicada.  
Ou
- ▶ Prima o botão **ESC** para cancelar a busca.
  - ✓ A frequência definida anteriormente não sofre alterações.

- i** Se tiver definido uma nova frequência, deverá ainda **sincronizar o recetor** com o **emissor** para estabelecer a ligação sem fios (ver [Estabelecer a ligação sem fios | Sincronizar o recetor e o emissor](#)).



## Item de menu TUNE

No item de menu **TUNE** pode ajustar manualmente a radiofrequência independentemente dos canais predefinidos.

- i** Se não tiver a certeza de que a frequência selecionada está livre, recomendamos que execute uma busca que identifique todas as frequências livres: [Item de menu AUTO SCAN](#).

- ▶ Abra o item de menu **TUNE**.
  - ✓ A indicação no visor pisca da seguinte forma.



- ▶ Prima o botão **UP** ou **DOWN** para ajustar a frequência na faixa de Megahertz.
- ▶ Prima o botão **SET** para guardar o valor definido.
  - ✓ A indicação no visor pisca da seguinte forma.

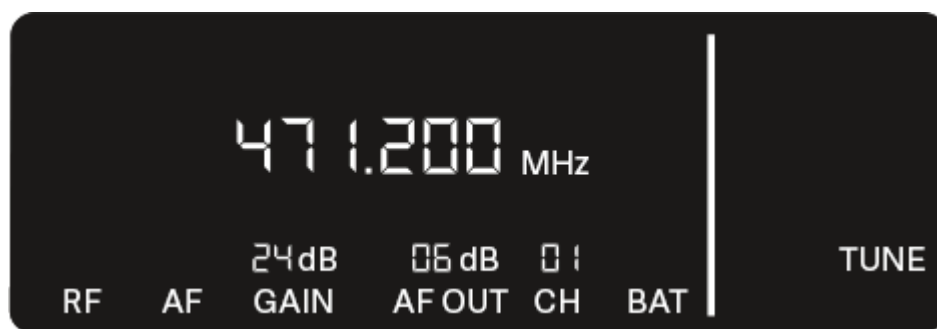

- ▶ Prima o botão **UP** ou **DOWN** para efetuar o ajuste preciso da frequência na faixa de quilohertz.
- ▶ Prima o botão **SET** para aceitar a frequência indicada.  
Ou
- ▶ Prima o botão **ESC** para cancelar a busca.
  - ✓ A frequência definida anteriormente não sofre alterações.



- i** Se tiver definido uma nova frequência, deverá ainda **sincronizar o recetor** com o **emissor** para estabelecer a ligação sem fios (ver [Estabelecer a ligação sem fios](#) | [Sincronizar o recetor e o emissor](#)).



## Item de menu RESET

No item de menu **RESET** pode repor as definições de fábrica do recetor.

- ▶ Abra o item de menu **RESET**.
- ✓ A indicação no visor pisca da seguinte forma.



- ▶ Prima o botão **UP** ou **DOWN** para seleccionar a opção YES ou NO.



- **YES:** o recetor é reposto para as definições de fábrica.
- **NO:** o recetor não é reposto.
- ▶ Prima o botão **SET** para guardar o valor definido.



## Utilizar os conjuntos de codificação por cores EW-D para a identificação de ligações

Com os **conjuntos de codificação por cores EW-D** (ver [Conjuntos de codificação por cores](#)) pode identificar os emissores e os recetores correspondentes. Esta codificação facilita a atribuição dos vários dispositivos, sobretudo em sistemas multicanal.

**i** Na aplicação **Smart Assist** também tem a possibilidade de atribuir uma identificação colorida aos dispositivos.

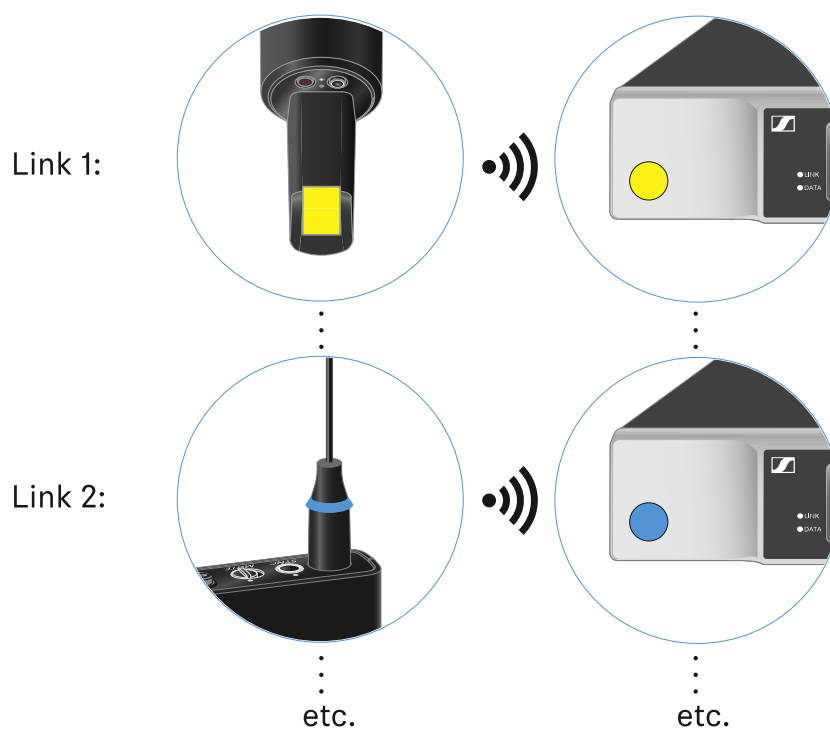



## Emissor portátil EW-D SKM-S

### Vista geral do produto

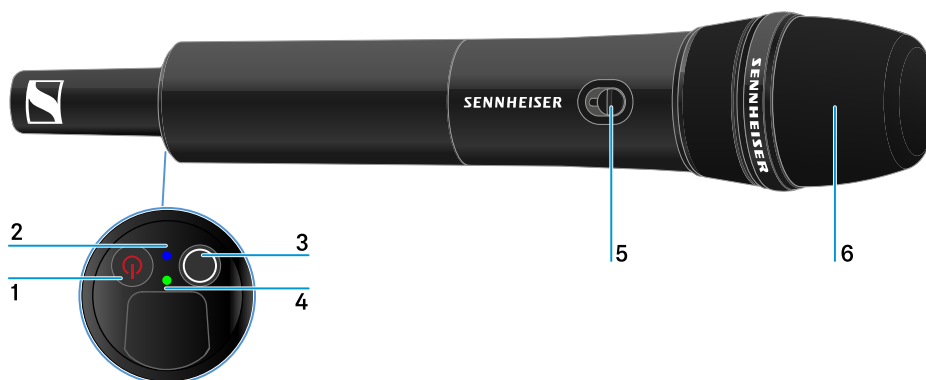

**1** Botão **ON/OFF**

- Ver [Ligar e desligar o emissor de mão](#)

**2** LED **DATA**

- Ver [Significado dos LED](#)

**3** Botão **SYNC**

- Ver [Estabelecer a ligação sem fios | Sincronizar o recetor e o emissor](#)

**4** LED **LINK**

- Ver [Significado dos LED](#)

**5** Interruptor **Mute**

- Ver [Desativar o som do emissor de mão](#)

**6** Módulo de microfona

- Ver [Substituir o módulo de microfona](#)



## Inserir e remover pilhas/baterias

Pode utilizar o emissor portátil com pilhas (tipo AA de 1,5 V) ou com a bateria recarregável BA 70 da Sennheiser.



- ▶ Desenrosque a caixa do microfone conforme ilustrado na figura e puxe-a para baixo até ao batente.
- ▶ Insira as pilhas ou a bateria BA 70 de acordo com a indicação no compartimento para pilhas. Respeite a polaridade correta.
- ▶ Volte a enroscar a caixa do microfone.



**Nota relativa à bateria BA 70**

- Certifique-se de que insere a bateria BA 70 da seguinte forma:

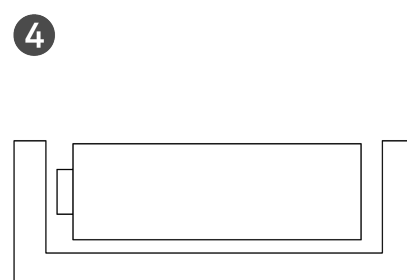
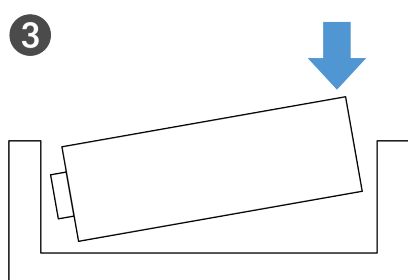
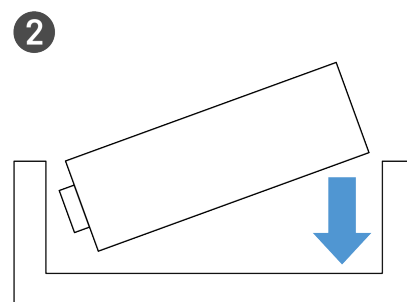
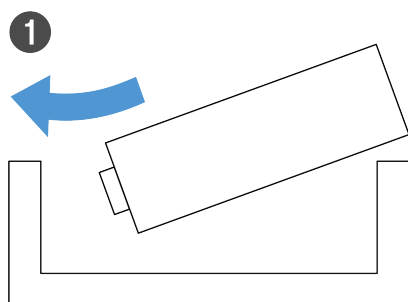



## Substituir o módulo de microfone

Para substituir o módulo de microfone:

- ▶ Desaperte o módulo de microfone.
- ▶ Enrosque o módulo de microfone pretendido.
- ▶ Não toque nos contactos do microfone sem fios nem nos do módulo de microfone. Se o fizer, estes poderão ficar sujos ou deformados.



### Módulos de microfone compatíveis

Os módulos de microfone que se seguem são compatíveis com o emissor portátil:

- **MMD 835-1** | Módulo de microfone dinâmico com característica cardioide
- **MMD 845-1** | Módulo de microfone dinâmico com característica super cardioide
- **MME 865-1** | Módulo de microfone de condensador com característica super cardioide
- **MMD 935-1** | Módulo de microfone dinâmico com característica cardioide
- **MMD 945-1** | Módulo de microfone dinâmico com característica super cardioide
- **MMK 965-1** | Módulo de microfone de condensador com característica comutável: cardioide e super cardioide
- **MMD 42-1** | Módulo de microfone dinâmico com característica omnidirecional



- **Neumann KK 204** | Módulo de microfone de condensador com característica cardioide
- **Neumann KK 205** | Módulo de microfone de condensador com característica super cardioide
- **MM 435** | Módulo de microfone dinâmico com característica cardioide
- **MM 445** | Módulo de microfone dinâmico com característica super cardioide
- **ME 9002** | Módulo de microfone de condensador com característica omnidirecional
- **ME 9004** | Módulo de microfone de condensador com característica cardioide
- **ME 9005** | Módulo de microfone de condensador com característica super cardioide



## Utilizar os conjuntos de codificação por cores EW-D para a identificação de ligações

Com os **conjuntos de codificação por cores EW-D** (ver [Conjuntos de codificação por cores](#)) pode identificar os emissores e os recetores correspondentes. Esta codificação facilita a atribuição dos vários dispositivos, sobretudo em sistemas multicanal.

**i** Na aplicação **Smart Assist** também tem a possibilidade de atribuir uma identificação colorida aos dispositivos.

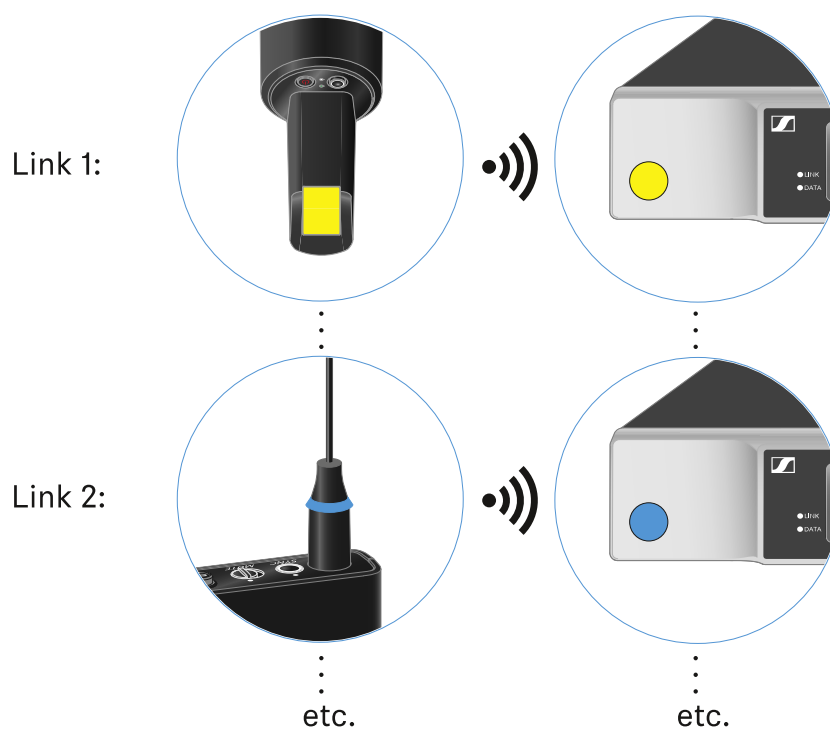



## Ligar e desligar o emissor de mão

Para ligar o emissor portátil:

- ▶ Prima brevemente o botão **ON/OFF**.
- ✓ O LED **LINK** acende-se e o emissor liga-se.

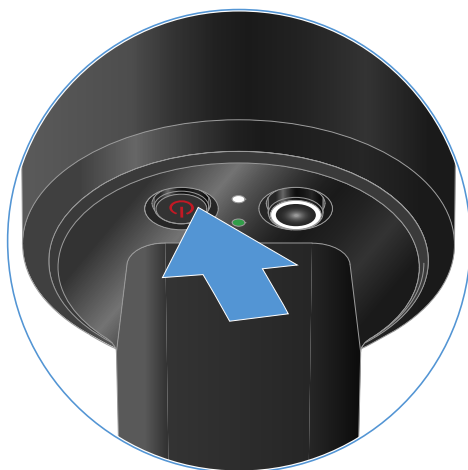

Para desligar o emissor de mão:

- ▶ Mantenha o botão **ON/OFF** premido até que os LED se apaguem.





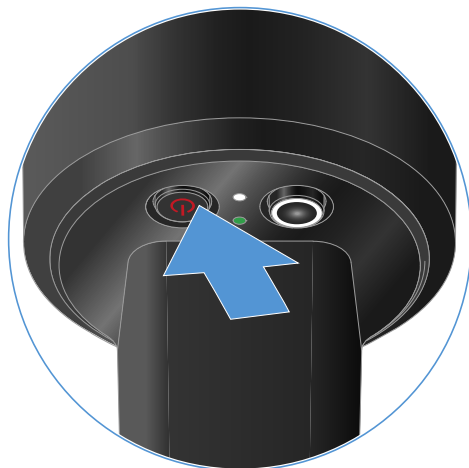

## Verificar o estado da pilha do emissor (função Check)

Para verificar o estado da pilha do emissor:

- ▶ Prima brevemente o botão **ON/OFF** do emissor.

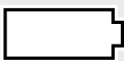

- ✓ O LED **LINK** do emissor começa a piscar e indica o estado de carga atual da pilha ou da bateria BA 70.

LINK LED	
	≤ 100 %
	≤ 60 %
	≤ 20 %

- i** Ao premir o botão **ON/OFF** do emissor, a função Identify é ativada em simultâneo: [Identificar recetores emparelhados \(função Identify\)](#).



## Identificar recetores emparelhados (função Identify)

Em sistemas multicanal, pode utilizar a função **Check** para identificar rapidamente o recetor com o qual o emissor está emparelhado.

Para o efeito, tanto o emissor como o recetor têm de estar ligados.

- ▶ Prima brevemente o botão **ON/OFF** do emissor.

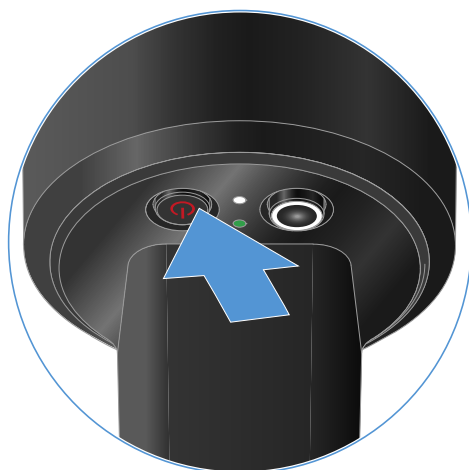

- ✓ O visor do recetor emparelhado começa a piscar.

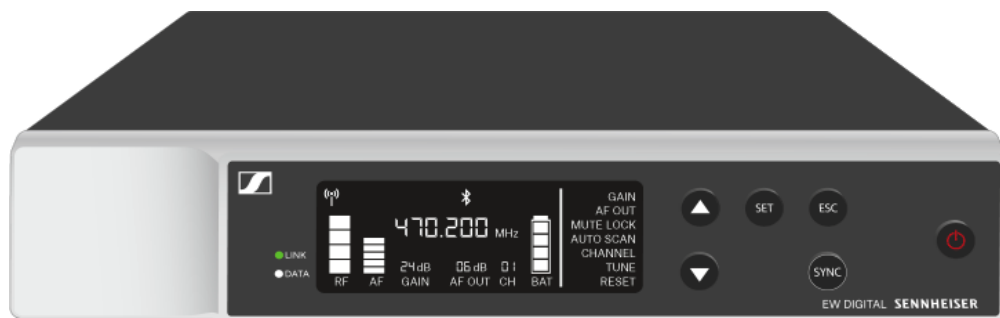

- i** Ao premir o botão **ON/OFF** do emissor, a função Check é ativada em simultâneo: [Verificar o estado da pilha do emissor \(função Check\)](#).



## Significado dos LED

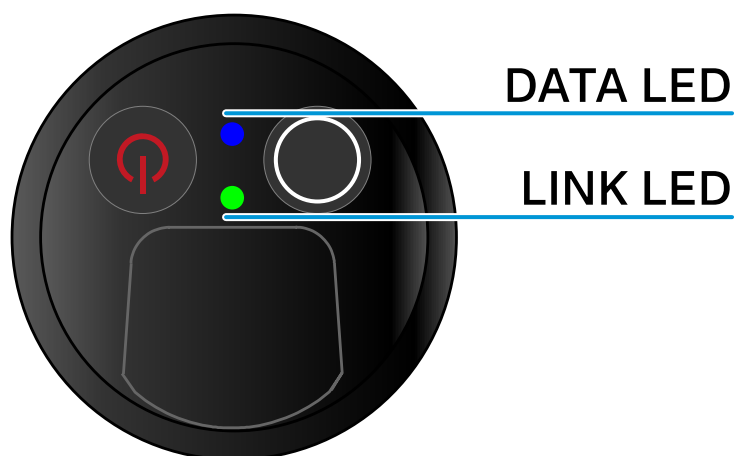

Ambos os LED **LINK** e **DATA** na parte inferior do emissor podem apresentar as seguintes informações.

### LED LINK

O LED **LINK** apresenta informações sobre o estado da ligação sem fios entre o emissor e o recetor, bem como informações de estado do emissor emparelhado.

O LED acende a verde:



- A ligação entre o emissor e o recetor está estabelecida.
- A frequência de emissão está ativa.

O LED acende a amarelo:

- A ligação entre o emissor e o recetor está estabelecida.
- O sinal de áudio está sem som ou
- Não está montado nenhum módulo de microfone no emissor portátil SKM-S.



O LED pisca a amarelo:



- A ligação entre o emissor e o recetor está estabelecida.
- O sinal de áudio está sobressaturado ("Clipping").

O LED acende a vermelho:



- A pilha ou bateria do emissor está descarregada.

O LED pisca a vermelho:



- A ligação entre o emissor e o recetor está estabelecida.
- A pilha/bateria do emissor está fraca.

O LED não se acende:



- Não existe nenhuma ligação entre o emissor e o recetor.
- O emissor está desligado.

### LED DATA

O LED **DATA** apresenta informações sobre a sincronização de emissores e recetores.



---

O LED pisca a azul:



- O emissor está a ser sincronizado com um recetor.

---

O LED acende a azul:



- Está em curso uma atualização do firmware.

---

O LED não se acende:



- De momento, não está ativa nenhuma ligação de dados.



## Estabelecer uma ligação com o recetor

Para que o emissor consiga estabelecer uma ligação sem fios com o recetor, é necessário sincronizar os dois dispositivos.

Ver [Estabelecer a ligação sem fios | Sincronizar o recetor e o emissor](#)

- i** **Condições adicionais e restrições para a utilização de frequências**  
Provavelmente, no seu país aplicam-se condições adicionais e restrições especiais à utilização de frequências.  
Antes da colocação em funcionamento do produto, consulte o seguinte endereço:  
[sennheiser.com/sifa](https://sennheiser.com/sifa)



## Desativar o som do emissor de mão

Pode desativar o som do sinal de áudio premindo o interruptor Mute.

- ▶ Desloque o interruptor Mute para a posição correspondente para desativar ou ativar o som do sinal de áudio.

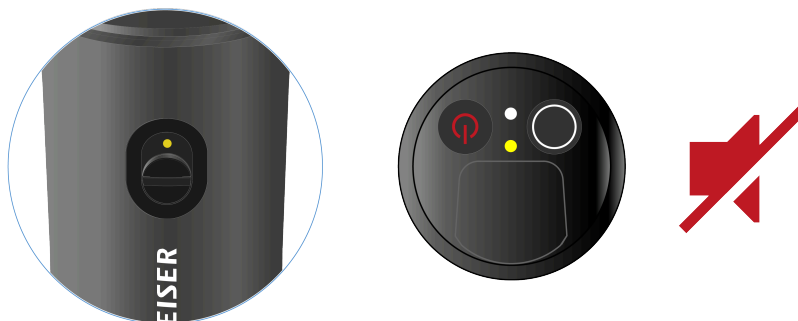

- i** Pode desativar a função do interruptor Mute ativando a opção **MUTE LOCK** no recetor (ver [Item de menu MUTE LOCK](#)).



## Emissor de bolso EW-D SK

### Vista geral do produto

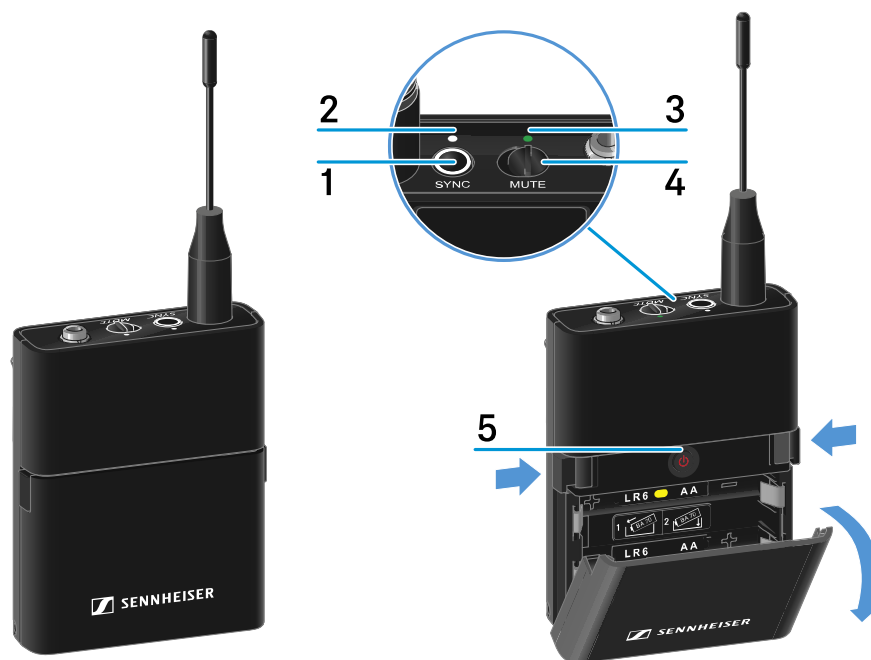

**1** Botão SYNC

- Ver [Estabelecer a ligação sem fios | Sincronizar o recetor e o emissor](#)

**2** LED DATA

- Ver [Significado dos LED](#)

**3** LED LINK

- Ver [Significado dos LED](#)

**4** Interruptor Mute

- Ver [Desativar o som do emissor de bolso](#)

**5** Botão ON/OFF

- Ver [Ligar e desligar o emissor de bolso](#)



## Inserir e remover pilhas/baterias

Pode utilizar o emissor portátil com pilhas (tipo AA de 1,5 V) ou com a bateria recarregável BA 70 da Sennheiser.

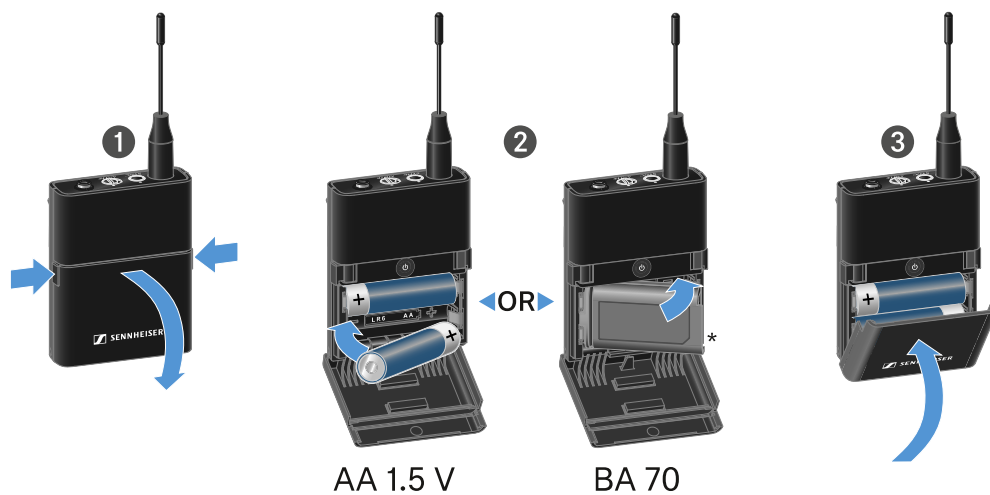

- ▶ Prima os dois botões de abertura e abra a tampa do compartimento para pilhas.
- ▶ Insira as pilhas ou a bateria BA 70 de acordo com a indicação no compartimento para pilhas. Respeite a polaridade correta.
- ▶ Feche o compartimento para pilhas.
  - ✓ A tampa encaixa de forma audível.



**Nota relativa à bateria BA 70**

- Certifique-se de que insere a bateria BA 70 da seguinte forma:

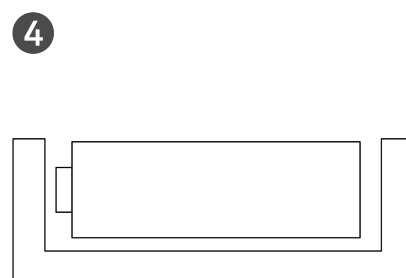
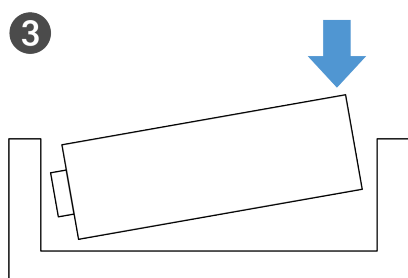
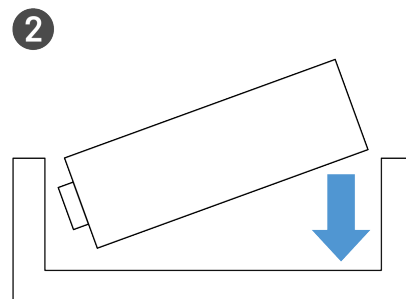
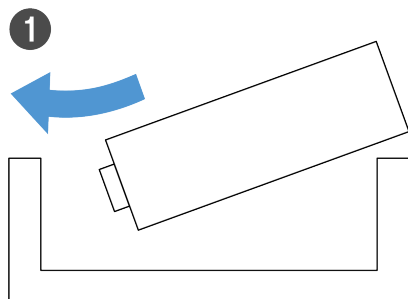



## Ligar um microfone ao emissor de bolso

Para ligar um microfone ao emissor de bolso:

- ▶ Ligue o conector jack macho de 3,5 mm do cabo à tomada do emissor de bolso conforme ilustrado na figura.
- ▶ Enrosque a porca de união do conector na rosca da tomada de áudio do emissor de bolso.



### Microfones compatíveis

Os microfones que se seguem são compatíveis com o emissor de bolso:

#### Microfones Lavalier:

- **ME 2** | Microfone Lavalier com característica omnidirecional (modelos a partir de 2021 com conector revestido a ouro\*)
- **ME 4** | Microfone Lavalier com característica cardioide (modelos a partir de 2021 com conector revestido a ouro\*)
- **MKE Essential (EW)** | Microfone Lavalier com característica omnidirecional
- **MKE 2 (EW)** | Microfone Lavalier com característica omnidirecional (modelos a partir de 2018 com etiqueta do número de série azul)
- **MKE 1 (EW)** | Microfone Lavalier com característica omnidirecional



**Microfones de cabeça:**

- **ME 3** | Microfone de cabeça com característica cardioide (modelos a partir de 2021 com conector revestido a ouro\*)
- **HSP Essential (EW)** | Microfone de cabeça com característica omnidirecional
- **HSP 2 (EW)** | Microfone de cabeça com característica omnidirecional (modelos a partir de março de 2020 com código 1090 ou superior)
- **HS 2 (EW)** | Microfone de cabeça com característica omnidirecional (modelos a partir de 2021 com conector revestido a ouro\*)
- **Headmic 1 (EW)** | Microfone de cabeça com característica omnidirecional

\*Modelos anteriores a 2021 com um conector de níquel não são recomendáveis. Estes podem captar ruídos interferentes se forem colocados muito perto do emissor.



## Ligar um instrumento ou uma fonte de linha ao emissor de bolso

Pode ligar instrumentos ou fontes áudio de nível de linha ao emissor de bolso.

Para o efeito, precisa do cabo **CI 1** (conector jack macho de 6,3 mm para conector jack macho roscado de 3,5 mm) ou **CL 2** (conector XLR-3F para conector jack macho roscado de 3,5 mm) da Sennheiser.

### Para ligar um instrumento ou uma fonte de linha ao emissor de bolso:

- ▶ Ligue o conector jack macho de 3,5 mm do cabo à tomada do emissor de bolso conforme ilustrado na figura.
- ▶ Enrosque a porca de união do conector na rosca da tomada de áudio do emissor de bolso.





## Utilizar os conjuntos de codificação por cores EW-D para a identificação de ligações

Com os **conjuntos de codificação por cores EW-D** (ver [Conjuntos de codificação por cores](#)) pode identificar os emissores e os recetores correspondentes. Esta codificação facilita a atribuição dos vários dispositivos, sobretudo em sistemas multicanal.

**i** Na aplicação **Smart Assist** também tem a possibilidade de atribuir uma identificação colorida aos dispositivos.

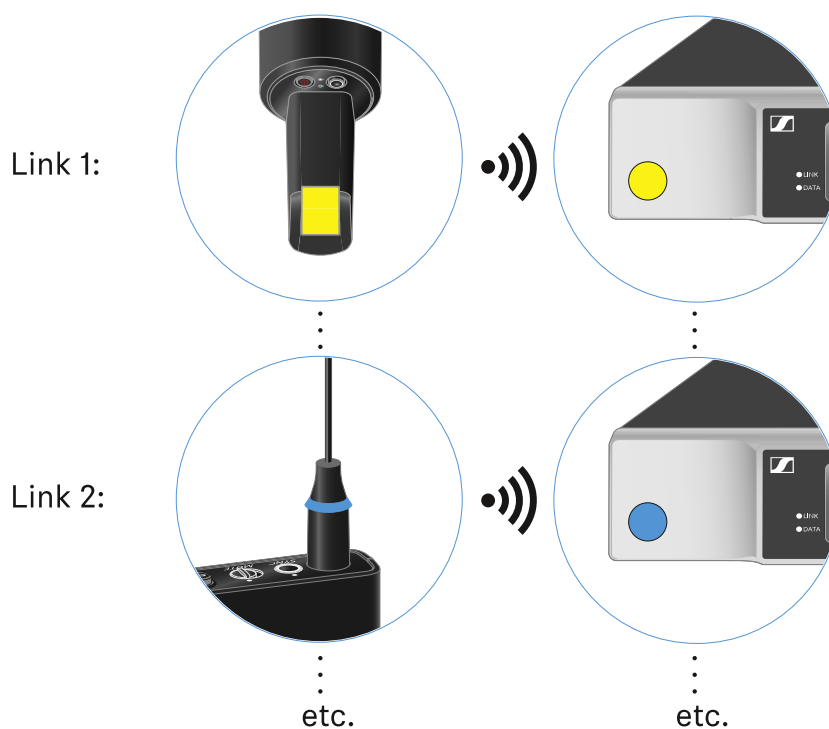



## Substituir o clipe para cinto

Pode substituir o clipe para cinto do emissor de bolso ou pode rodá-lo, consoante o tipo de utilização pretendido.

### Para remover o clipe para cinto:

- ▶ Solte o clipe para cinto cuidadosamente com uma pequena chave de fendas conforme ilustrado na figura.
- ▶ Proceda com muito cuidado para não riscar a caixa.

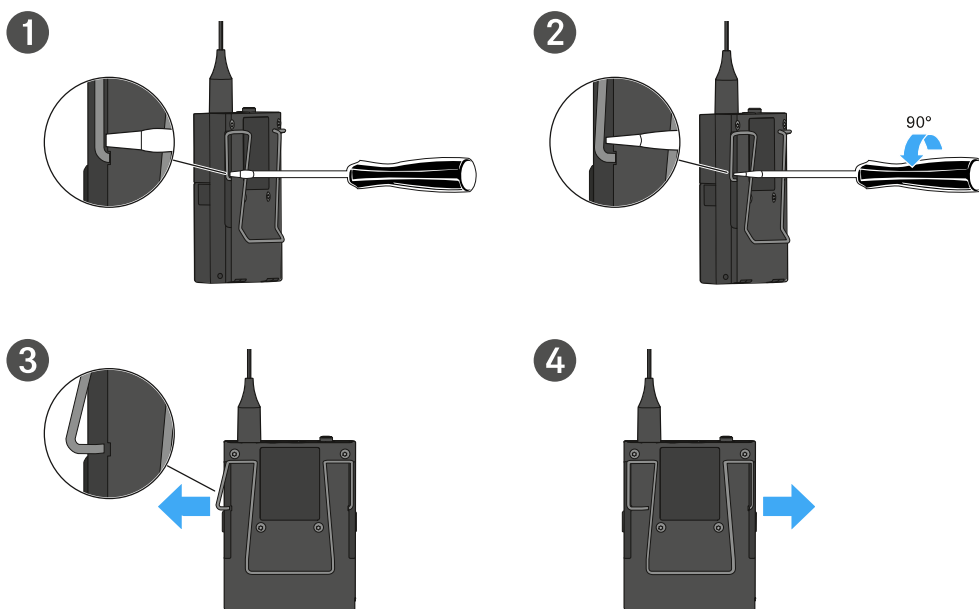

### Para colocar o clipe para cinto:

- ▶ Insira primeiro um dos lados do clipe para cinto conforme ilustrado na figura.
- ▶ Insira depois o outro lado do clipe para cinto.
- ▶ Pressione cuidadosamente o clipe para cinto dos dois lados até ao batente.
- ▶ Insira sempre um lado de cada vez e não os dois em simultâneo, caso contrário, o clipe para cinto pode ficar deformado.

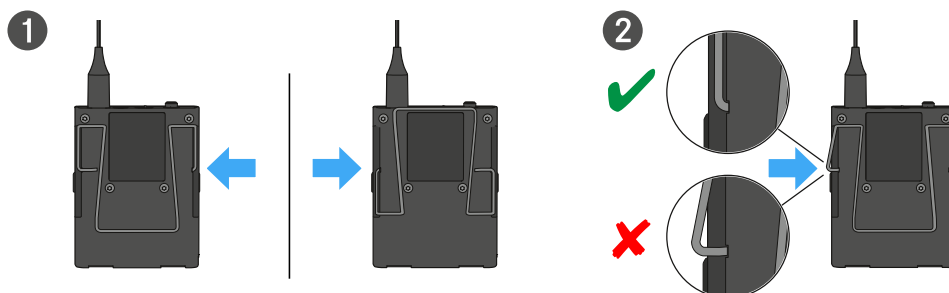



## Ligar e desligar o emissor de bolso

Para ligar o emissor de bolso:

- ▶ Prima brevemente o botão **ON/OFF**.
- ✓ O LED **LINK** acende-se e o emissor liga-se.

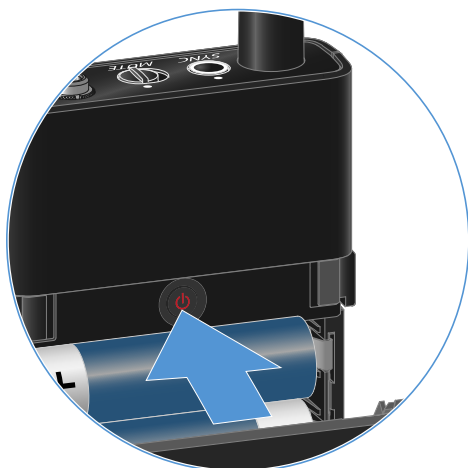

Para desligar o emissor de bolso:

- ▶ Mantenha o botão **ON/OFF** premido até que os LED se apaguem.





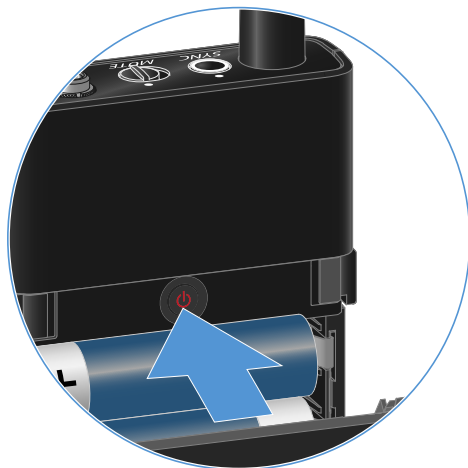

## Verificar o estado da pilha do emissor (função Check)

Para verificar o estado da pilha do emissor:

- ▶ Prima brevemente o botão **ON/OFF** do emissor.

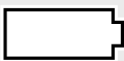

- ✓ O LED **LINK** do emissor começa a piscar e indica o estado de carga atual da pilha ou da bateria BA 70.

LINK LED	
	≤ 100 %
	≤ 60 %
	≤ 20 %

- i** Ao premir o botão **ON/OFF** do emissor, a função Identify é ativada em simultâneo: [Identificar recetores emparelhados \(função Identify\)](#).



## Identificar recetores emparelhados (função Identify)

Em sistemas multicanal, pode utilizar a função **Check** para identificar rapidamente o recetor com o qual o emissor está emparelhado.

Para o efeito, tanto o emissor como o recetor têm de estar ligados.

- ▶ Prima brevemente o botão **ON/OFF** do emissor.

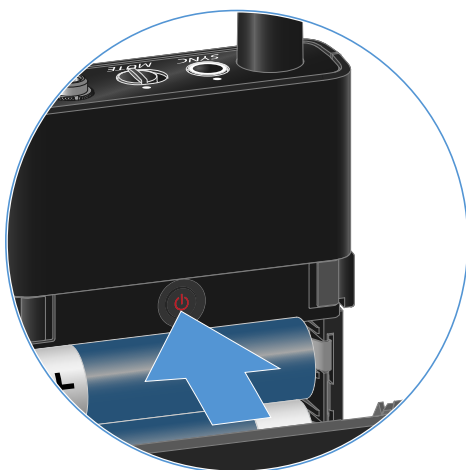

- ✓ O visor do recetor emparelhado começa a piscar.

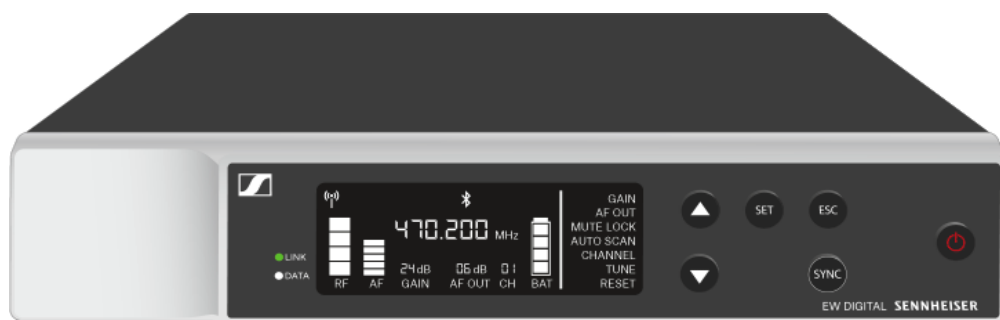

- i** Ao premir o botão **ON/OFF** do emissor, a função Check é ativada em simultâneo: [Verificar o estado da pilha do emissor \(função Check\)](#).



## Significado dos LED

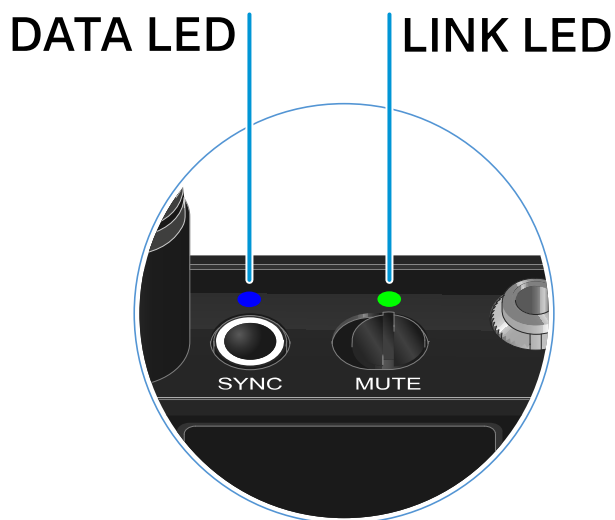

Ambos os LED **LINK** e **DATA** na parte superior do emissor podem apresentar as seguintes informações.

### LED LINK

O LED **LINK** apresenta informações sobre o estado da ligação sem fios entre o emissor e o recetor, bem como informações de estado do emissor emparelhado.

O LED acende a verde:



- A ligação entre o emissor e o recetor está estabelecida.
- A frequência de emissão está ativa.

O LED acende a amarelo:

- A ligação entre o emissor e o recetor está estabelecida.
- O sinal de áudio está sem som.



Ou

- Não está montado nenhum módulo de microfone no emissor portátil SKM-S.

O LED pisca a amarelo:



- A ligação entre o emissor e o recetor está estabelecida.
- O sinal de áudio está sobressaturado ("Clipping").

O LED acende a vermelho:



- A pilha ou bateria do emissor está descarregada.

O LED pisca a vermelho:



- A ligação entre o emissor e o recetor está estabelecida.
- A pilha/bateria do emissor está fraca.

O LED não se acende:



- Não existe nenhuma ligação entre o emissor e o recetor.
- O emissor está desligado.

## LED DATA

O LED **DATA** apresenta informações sobre a sincronização de emissores e recetores.

O LED pisca a azul:

- O emissor está a ser sincronizado com um recetor.



O LED acende a azul:

- Está em curso uma atualização do firmware.

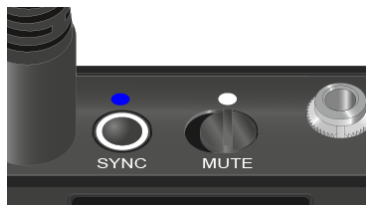

O LED não se acende:

- De momento, não está ativa nenhuma ligação de dados.





## Estabelecer uma ligação com o recetor

Para que o emissor consiga estabelecer uma ligação sem fios com o recetor, é necessário sincronizar os dois dispositivos.

Ver [Estabelecer a ligação sem fios | Sincronizar o recetor e o emissor](#)

- i** **Condições adicionais e restrições para a utilização de frequências**  
Provavelmente, no seu país aplicam-se condições adicionais e restrições especiais à utilização de frequências.  
Antes da colocação em funcionamento do produto, consulte o seguinte endereço:  
[sennheiser.com/sifa](https://sennheiser.com/sifa)



## Desativar o som do emissor de bolso

Pode desativar o som do sinal de áudio premindo o interruptor Mute.

- ▶ Desloque o interruptor Mute para a posição correspondente para desativar ou ativar o som do sinal de áudio.



- i** Pode desativar a função do interruptor Mute ativando a opção **MUTE LOCK** no recetor (ver [Item de menu MUTE LOCK](#)).



## Recetor estacionário EW-DX EM 2

### Vista geral do produto

#### Parte frontal

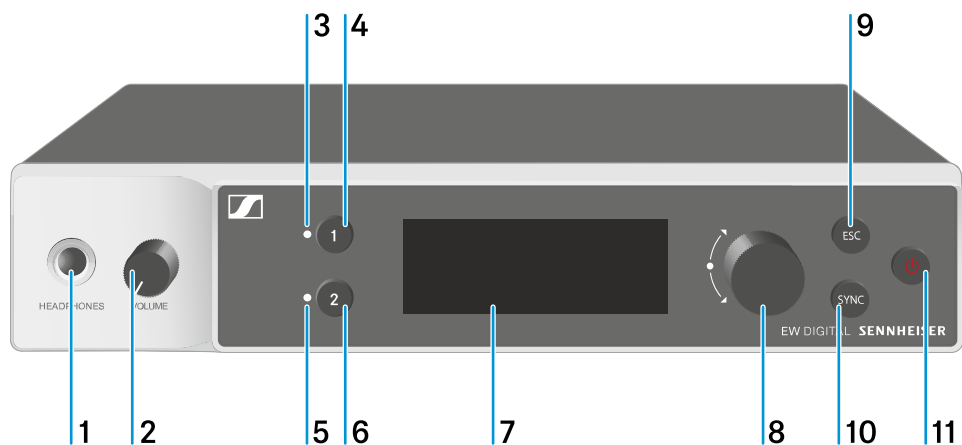

- 1 Entrada para auscultadores
  - Ver [Utilizar saída para auscultadores](#)
- 2 Regulador de volume para entrada para auscultadores
  - Ver [Utilizar saída para auscultadores](#)
- 3 LED **CH 1** de indicação do estado do canal 1
  - Ver [Significado dos LED](#)
- 4 Botão **CH 1** para seleção do canal 1
  - Ver [Indicações no visor do recetor](#)
  - Ver [Botões para navegar pelo menu](#)
- 5 LED **CH 2** de indicação do estado do canal 2
  - Ver [Significado dos LED](#)
- 6 Botão **CH 2** para seleção do canal 2
  - Ver [Indicações no visor do recetor](#)
  - Ver [Botões para navegar pelo menu](#)



7 Visor para a apresentação de informações de estado e do menu de operação

- Ver [Indicações no visor do recetor](#)

8 Botão rotativo (**UP/DOWN/SET**) para navegar pelo menu de operação

- Ver [Botões para navegar pelo menu](#)

9 Botão **ESC** para cancelar uma ação no menu

- Ver [Botões para navegar pelo menu](#)

10 Botão **SYNC** para sincronizar o emissor e o recetor

- Ver [Estabelecer a ligação sem fios | Sincronizar o recetor e o emissor](#)

11 Botão **ON/OFF** para ligar e desligar o dispositivo

- Ver [Ligar e desligar o recetor](#)

### Parte traseira

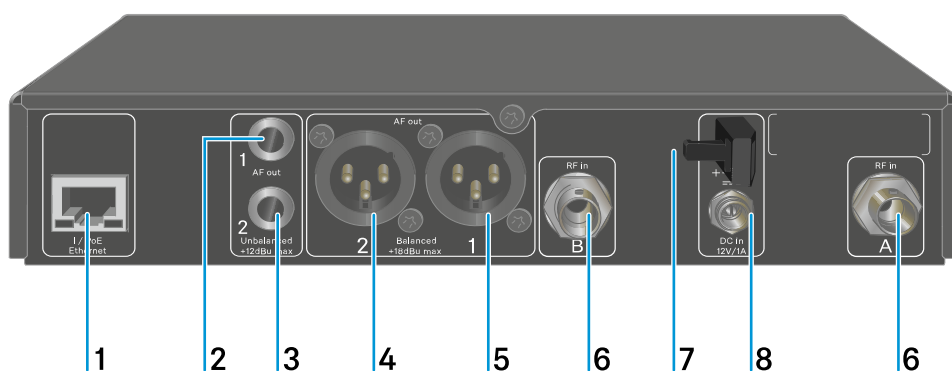

1 Entrada RJ-45 **PoE/Ethernet** para controlar o dispositivo através da rede e fornecer alimentação de tensão através de Power over Ethernet

- Ver [Ligar o recetor à rede](#)
- Ver [Ligar o recetor à rede elétrica/desconectar o recetor da rede elétrica](#)

2 Conector jack fêmea de 6,3 mm para saída de áudio **AF out Unbalanced** para o canal 1

- Ver [Emitir sinais de áudio](#)



- 3 Conector jack fêmea de 6,3 mm para saída de áudio **AF out Unbalanced** para o canal 2
  - Ver [Emitir sinais de áudio](#)
- 4 Tomada XLR-3 para saída de áudio **AF out Balanced** para o canal 2
  - Ver [Emitir sinais de áudio](#)
- 5 Tomada XLR-3 para saída de áudio **AF out Balanced** para o canal 1
  - Ver [Emitir sinais de áudio](#)
- 6 Tomadas BNC, entradas de antena **ANT 1 RF in** e **ANT 2 RF in**
  - Ver [Ligar antenas](#)
- 7 Passa-cabos com alívio de tração para o cabo de ligação do alimentador com ficha
  - Ver [Ligar o recetor à rede elétrica/desconectar o recetor da rede elétrica](#)
- 8 Tomada de ligação **DC in** para o alimentador com ficha
  - Ver [Ligar o recetor à rede elétrica/desconectar o recetor da rede elétrica](#)



## Ligar o recetor à rede elétrica/desconectar o recetor da rede elétrica

Pode utilizar o recetor através do alimentador com ficha fornecido ou através de Power over Ethernet (PoE IEEE 802.3af Classe 0). Para tal, tenha em consideração as seguintes indicações.

### alimentação de tensão através do alimentador

**i** Ao utilizar através do alimentador, utilize apenas o alimentador fornecido. Este está ajustado ao seu recetor e garante um funcionamento seguro.

**i** O alimentador e o adaptador internacional encontram-se na embalagem, por baixo do tabuleiro:

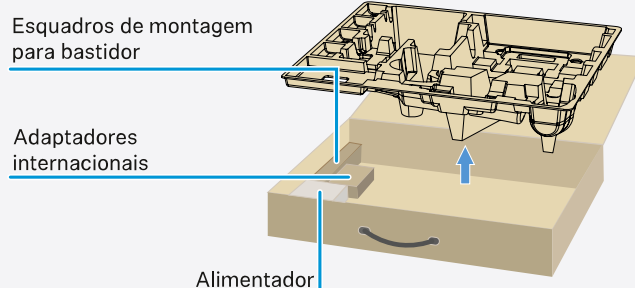

### Para ligar o recetor à rede elétrica:

- ▶ Insira o conector do alimentador com ficha na tomada **DC in** do recetor.
- ▶ Passe o cabo do alimentador com ficha pelo passa-cabos com alívio de tração.
- ▶ Encaixe o adaptador internacional fornecido no alimentador com ficha.



- ▶ Ligue o alimentador com ficha à tomada.

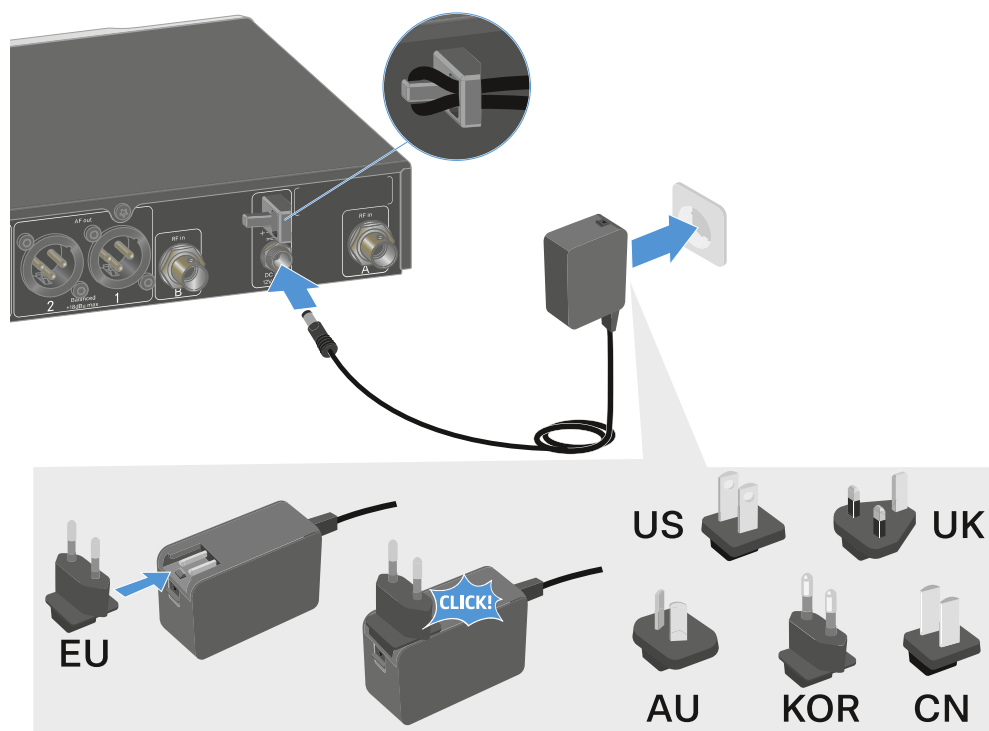

**Para desconectar o recetor completamente da rede elétrica:**

- ▶ Retire o alimentador com ficha da tomada.
- ▶ Retire o conector do alimentador com ficha da tomada **DC in** do recetor.



### Alimentação de tensão por Power over Ethernet (PoE)

**i** O recetor pode ser alimentado com tensão via **Power over Ethernet** (PoE IEEE 802.3af Classe 0).

- ▶ Ligue o recetor a um switch de rede compatível com **PoE**.

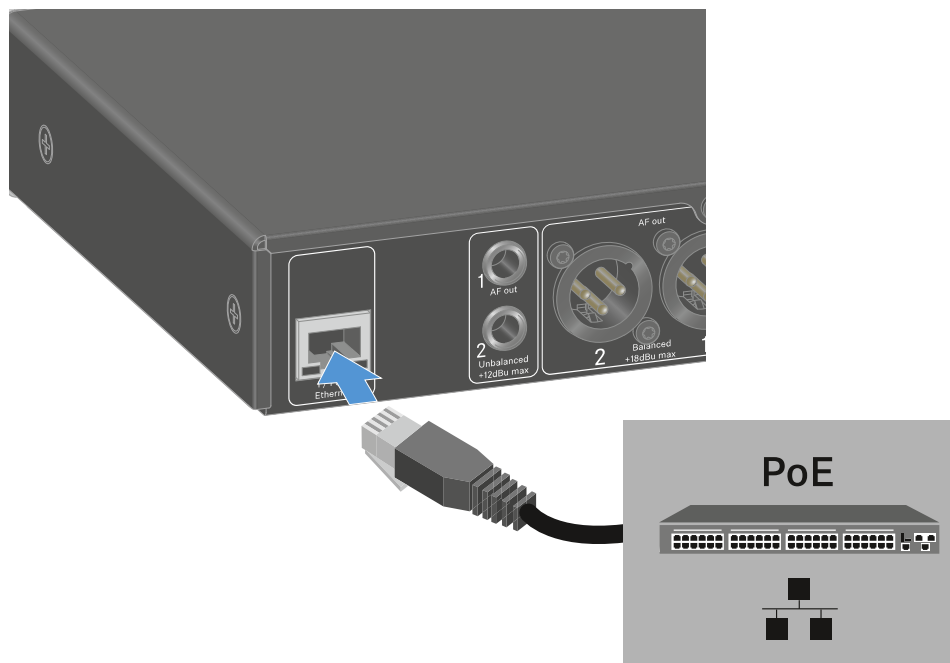



## Ligar o recetor à rede

Pode controlar e monitorizar um ou vários recetores através de uma ligação de rede com recurso ao software **Sennheiser Wireless Systems Manager (WSM)** ou ao software **Sennheiser Control Cockpit (SCC)**.

- i** Não é necessário utilizar uma rede separada exclusivamente com recetores. Pode integrar o recetor na sua infraestrutura de rede existente com quaisquer outros dispositivos.

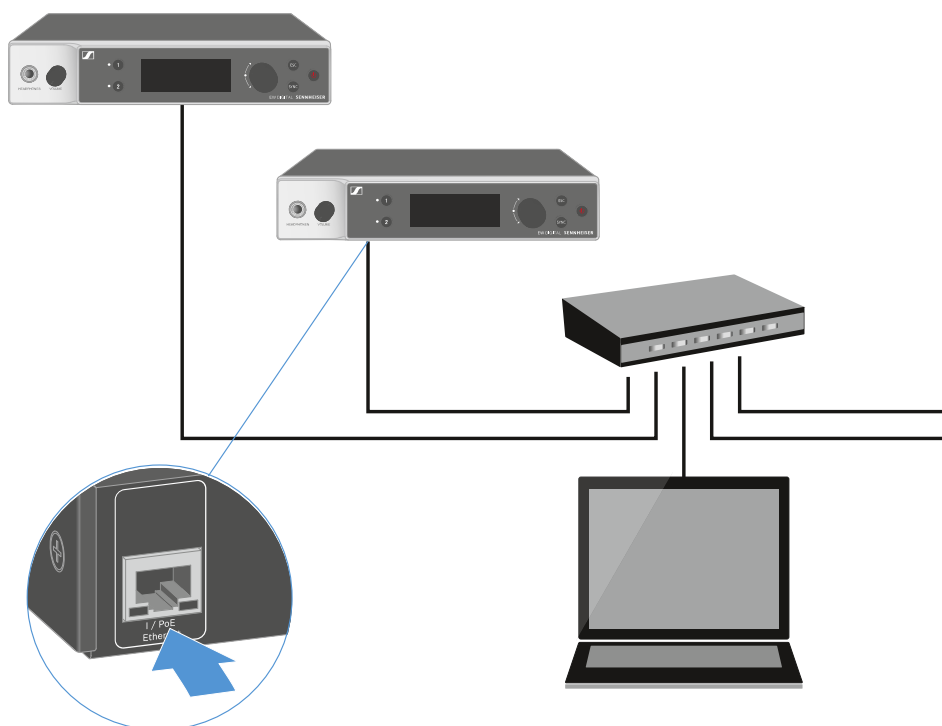

- i** Para obter mais informações sobre o controlo de dispositivos com o software Sennheiser Wireless Systems Manager ou com o software Sennheiser Control Cockpit, consulte o manual de instruções do software. Pode transferir o software aqui:

[sennheiser.com/wsm](https://sennheiser.com/wsm)

[sennheiser.com/scc](https://sennheiser.com/scc)



## Ligar antenas

### Para ligar as antenas de haste fornecidas:

- ▶ Conecte as antenas conforme ilustrado na figura às duas entradas de antena do recetor.
- ▶ Rode ligeiramente as antenas para a direita e para a esquerda conforme ilustrado na figura.

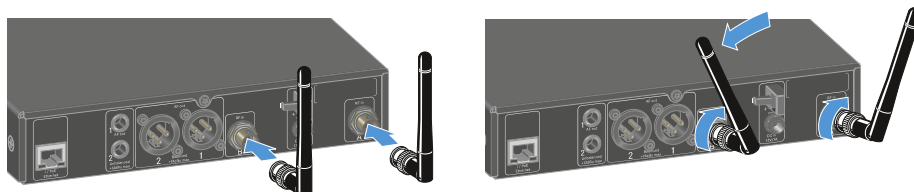

**i** Se utilizar mais do que um recetor, recomendamos a utilização de antenas externas e, se necessário, do splitter de antenas EW-D ASA ([Splitter de antenas EW-D ASA](#)).

### Para ligar antenas externas:

- ▶ Conecte as antenas conforme ilustrado na figura às duas entradas de antena do recetor.

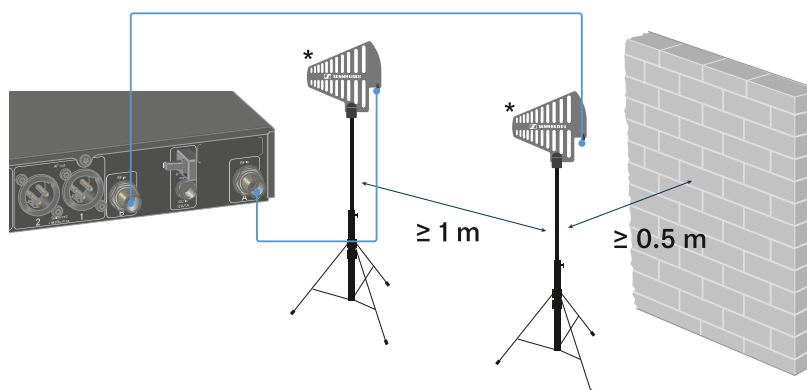

- ▶ Tenha em atenção as distâncias mínimas indicadas.
- ▶ Tenha também em atenção as distâncias mínimas indicadas para os emissores.

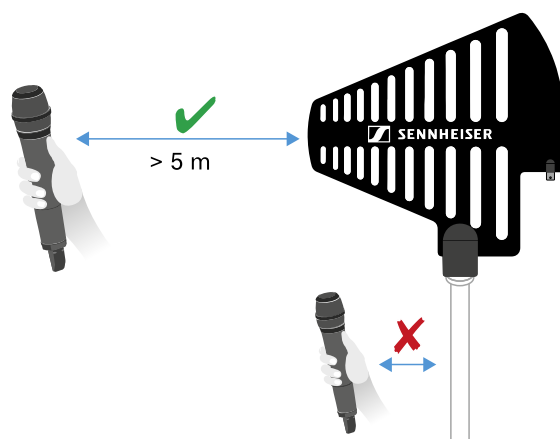

**\*Antenas recomendadas:**

- **ADP UHF** | 470 - 1075 MHz
- **AD 1800** | 1400 - 2400 MHz

**i** Se utilizar mais do que um recetor, recomendamos a utilização de antenas externas e, se necessário, do splitter de antenas EW-D ASA ([Splitter de antenas EW-D ASA](#)).



## Emitir sinais de áudio

Ambos os canais do EW-DX EM 2 dispõem de uma tomada de saída XLR-3M balanceada e de uma tomada de saída com conector jack de 6,3 mm não balanceada.

- ▶ Utilize sempre apenas uma das duas tomadas de saída do respetivo canal.

### Para ligar um cabo XLR:

- ▶ Insira o cabo XLR na tomada **AF out Balanced** do respetivo canal do EW-DX EM 2.

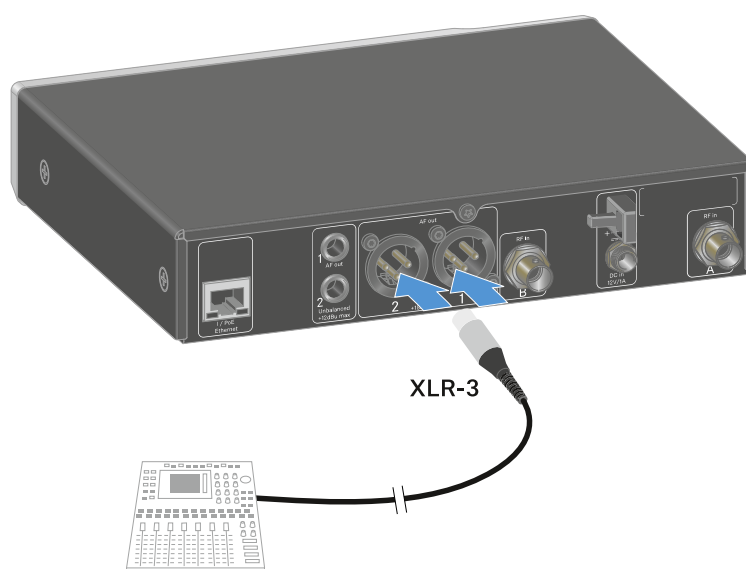



**Para ligar um cabo com conector jack:**

- ▶ Insira o cabo com conector jack na tomada **AF out Unbalanced** do respetivo canal do EW-DX EM 2.

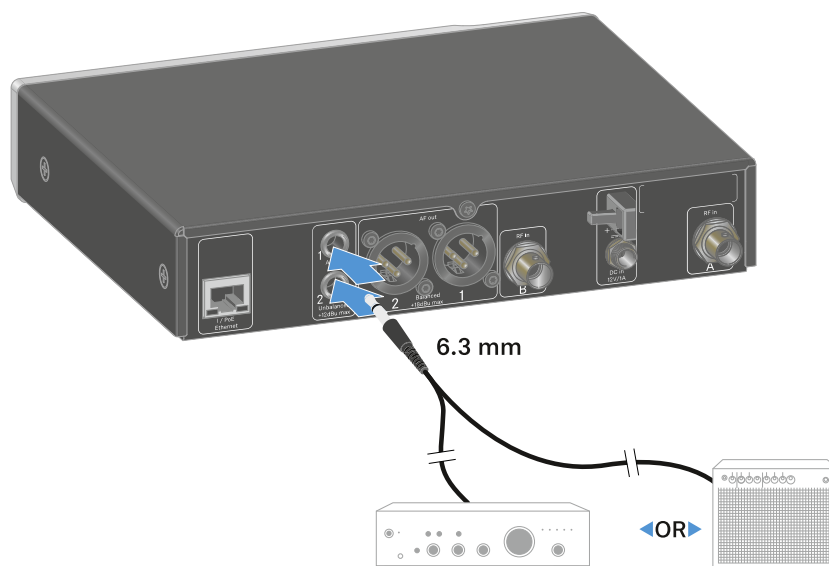



## Montar o recetor num bastidor

Tenha em consideração as seguintes indicações durante a montagem do recetor no bastidor.

- i** O esquadro de montagem para a montagem em bastidor encontra-se na embalagem, por baixo do tabuleiro:

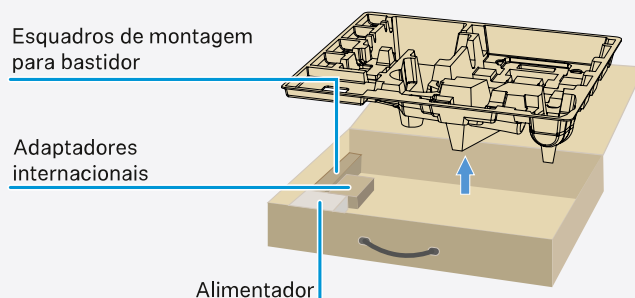

### ATENÇÃO



#### Perigos decorrentes da montagem em bastidor!

Ao montar o aparelho num bastidor de 19" fechado ou com vários aparelhos num bastidor múltiplo, a temperatura ambiente, a carga mecânica e os potenciais elétricos podem apresentar um comportamento diferente do dos aparelhos que estão isolados.

- ▶ Certifique-se de que a temperatura ambiente no bastidor não ultrapassa a temperatura máxima indicada nos dados técnicos. Ver [Dados técnicos](#).
- ▶ Garanta uma ventilação suficiente; se necessário, assegure ventilação adicional.
- ▶ Ao optar pela instalação num bastidor, assegure-se de que a carga mecânica fica distribuída uniformemente.
- ▶ Certifique-se de que a ligação à rede elétrica está em conformidade com as indicações na placa de características. Evite uma sobrecarga dos circuitos. Se necessário, instale uma proteção contra sobrecorrente.
- ▶ Na instalação num bastidor, as correntes de fuga de cada um dos alimentadores, isoladamente inofensivas, podem somar-se e, desta forma, ultrapassar os valores limite permitidos. Como solução, use uma ligação adicional para ligar o bastidor à terra.



### Montar um único recetor num bastidor

- ▶ Fixe o esquadro de montagem nas laterais do recetor conforme ilustrado.

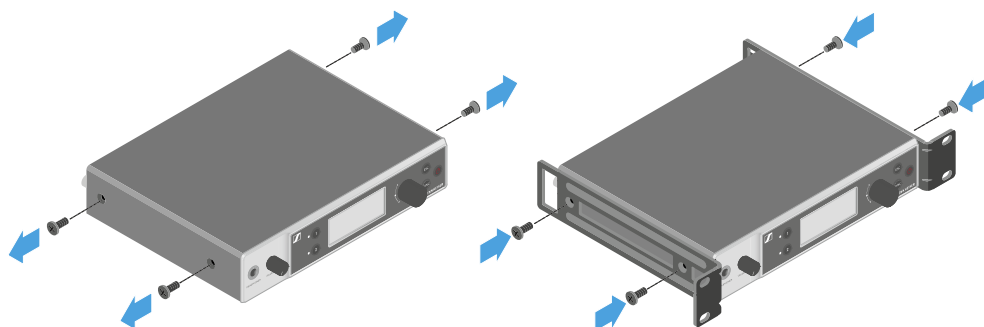

- ▶ Monte o painel frontal conforme ilustrado.
- ▶ Se assim o desejar, monte as antenas no painel frontal conforme ilustrado. Para o efeito, precisa do conjunto de montagem frontal de antenas AM 2 (ver [Acessórios para a montagem em bastidor](#)).

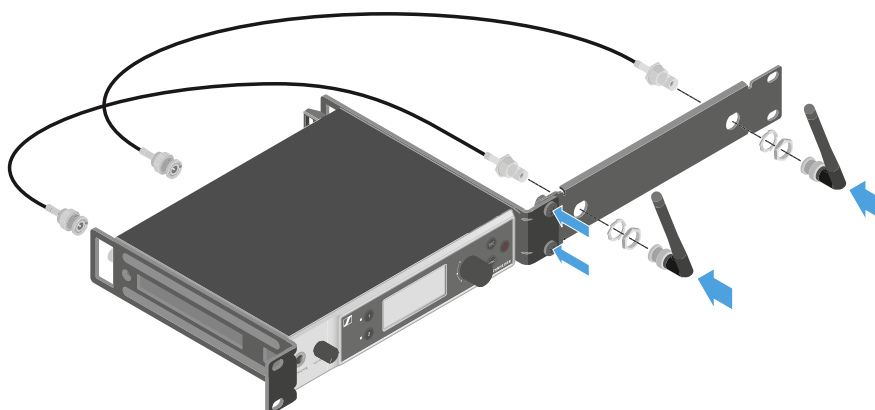

### Montar dois recetores ao lado um do outro num bastidor

- ▶ Coloque os dois recetores, um ao lado do outro e virados ao contrário, sobre uma superfície plana.
- ▶ Aparafuse a chapa de ligação conforme ilustrado.



- ▶ Fixe o esquadro de montagem conforme ilustrado.

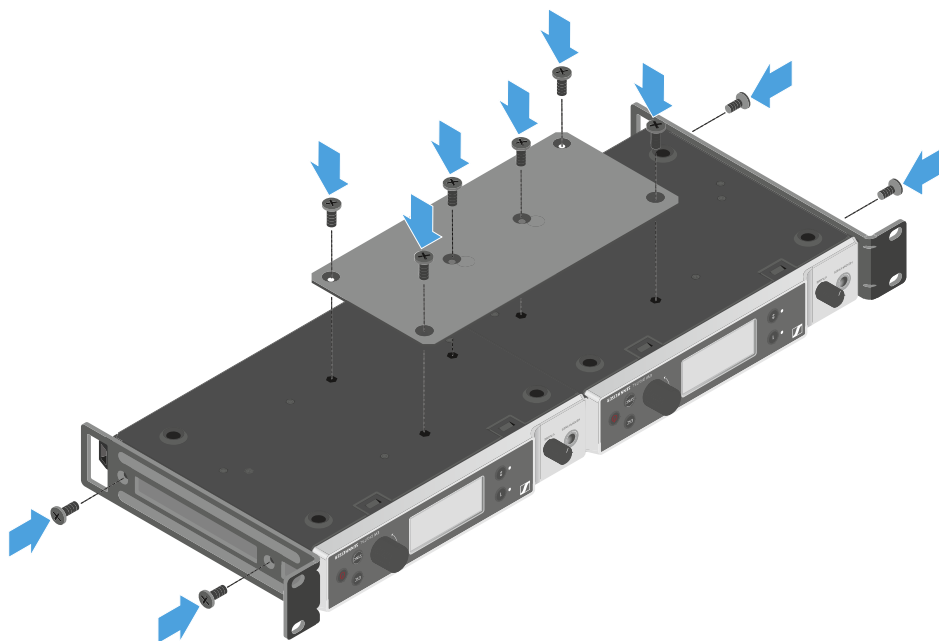



## Ligar e desligar o recetor

### Para ligar o recetor:

- ▶ Prima brevemente o botão **ON/OFF**.
- ✓ O recetor liga-se.

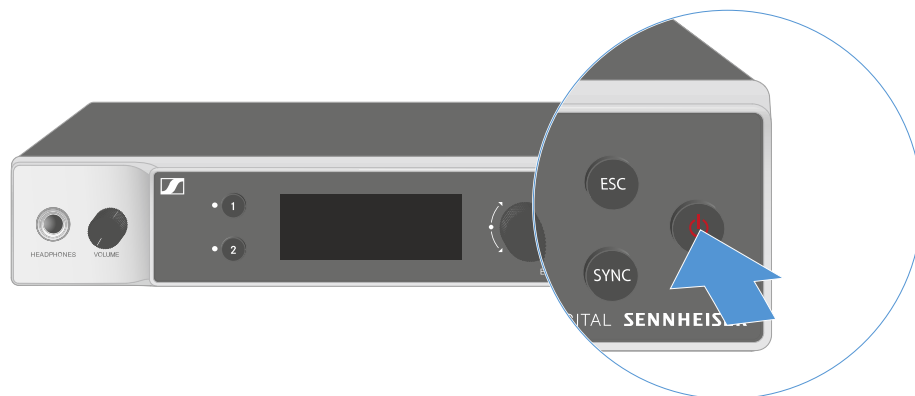

### Para colocar o recetor em modo standby:

- ▶ Se necessário, desative o bloqueio dos botões (ver [Bloqueio dos botões](#)).
- ▶ Mantenha o botão **ON/OFF** premido até que o visor se desligue.

### Para desligar completamente o recetor:

- ▶ Desligue o recetor da rede elétrica retirando o alimentador da tomada ou desligando a ligação PoE.



## Bloqueio dos botões

Pode utilizar o item de menu **This Device** -> **Device Lock** para ativar ou desativar o bloqueio dos botões automático (ver [Item de menu System](#) -> [This Device](#)).

**Para desativar temporariamente o bloqueio dos botões:**

- ▶ Prima o **botão rotativo**.
  - ✓ Surge **Locked** no indicador.
- ▶ Rode o **botão rotativo**.
  - ✓ Surge **Unlock?** no indicador.
- ▶ Prima o **botão rotativo**.
  - ✓ O bloqueio dos botões é desativado temporariamente.

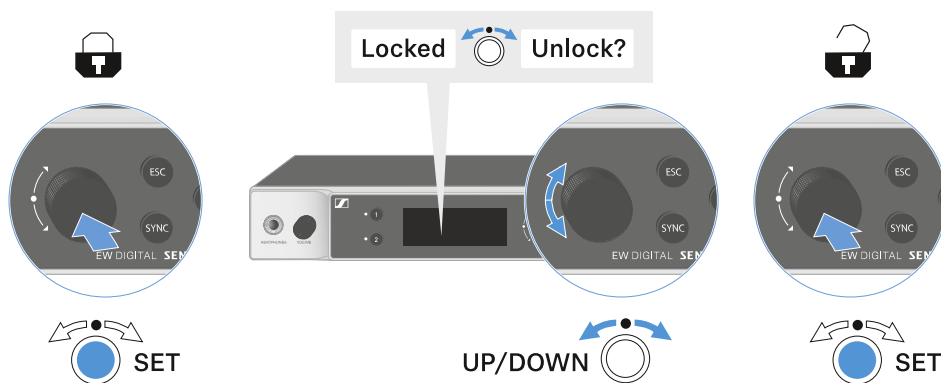

✓ Enquanto trabalhar no menu de operação, o bloqueio dos botões permanecerá desativado.

**i** Após 10 segundos de inatividade, este liga-se automaticamente.



## Utilizar saída para auscultadores

Através da saída para auscultadores na parte frontal do recetor (jack macho de 6,3 mm) pode ouvir o sinal de áudio de ambos os canais.



### CUIDADO

#### Perigo decorrente de volume elevado

Um volume mais elevado pode prejudicar a sua audição.

- ▶ Reduza o volume da saída para auscultadores antes de colocar os auscultadores.

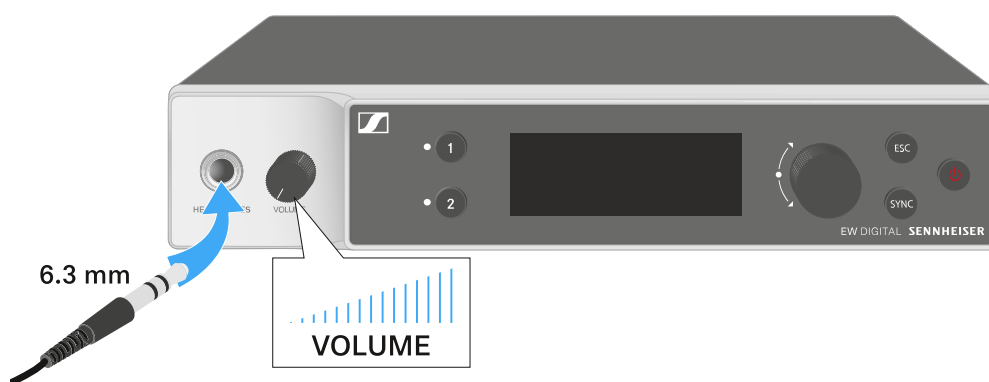

- ▶ Ligue os auscultadores à saída para auscultadores.
- ▶ Prima o botão **CH 1** ou **CH 2** para ouvir o sinal de áudio do canal 1 ou do canal 2.
  - ✓ O símbolo dos auscultadores no visor indica precisamente que canal está ativo na saída para auscultadores. Como predefinição, o sinal do canal 1 está ativo na saída de auscultadores.
- ▶ Regule o volume rodando o regulador de volume junto à saída para auscultadores.



## Significado dos LED

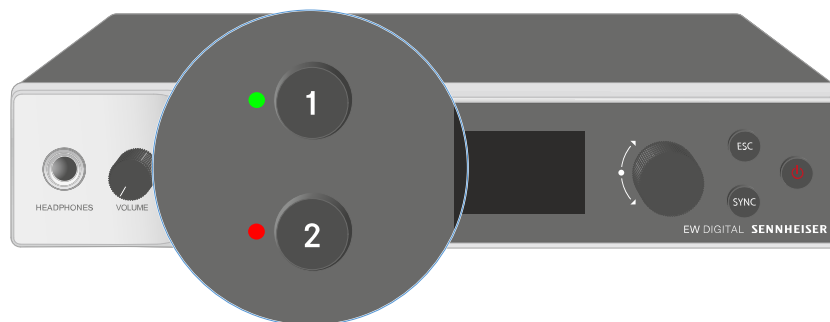

Os dois LED na parte frontal do recetor podem apresentar as seguintes informações relativas ao canal 1 e ao canal 2, respetivamente.

O LED acende a verde:



- A ligação entre o emissor e o canal de receção está estabelecida.
- O sinal de áudio está ativo.

O LED acende a amarelo:



- A ligação entre o emissor e o canal de receção está estabelecida.
- O sinal de áudio está sem som.

ou

- Não está montado nenhum módulo de microfone no emissor portátil.

O LED pisca a amarelo:



- A ligação entre o emissor e o canal de receção está estabelecida.
- O sinal de áudio está sobressaturado ("Clipping").

O LED acende a vermelho:

- A ligação entre o emissor e o canal de receção está estabelecida.
- O sinal de áudio está sobressaturado ("Clipping").



O LED pisca a vermelho:



- A ligação entre o emissor e o canal de receção está estabelecida.
- A pilha/bateria do emissor emparelhado está fraca.

O LED pisca a azul:



- A ligação **Bluetooth Low Energy** entre o recetor e um smartphone ou tablet com a aplicação **Smart Assist** está a ser estabelecida.

ou

- O canal de receção está a ser sincronizado com um emissor.

O LED acende a azul:



- Está em curso uma atualização do firmware.



## Indicações no visor do recetor

No visor são apresentadas informações de estado como a frequência, a qualidade de receção, o estado das pilhas e o nível de áudio.

No visor é também apresentado o menu de operação no qual pode efetuar todas as definições (ver [Botões para navegar pelo menu](#)).

### Home Screen

O Home Screen é a indicação padrão do visor. Aqui são apresentadas as seguintes informações relativas a ambos os canais de receção.

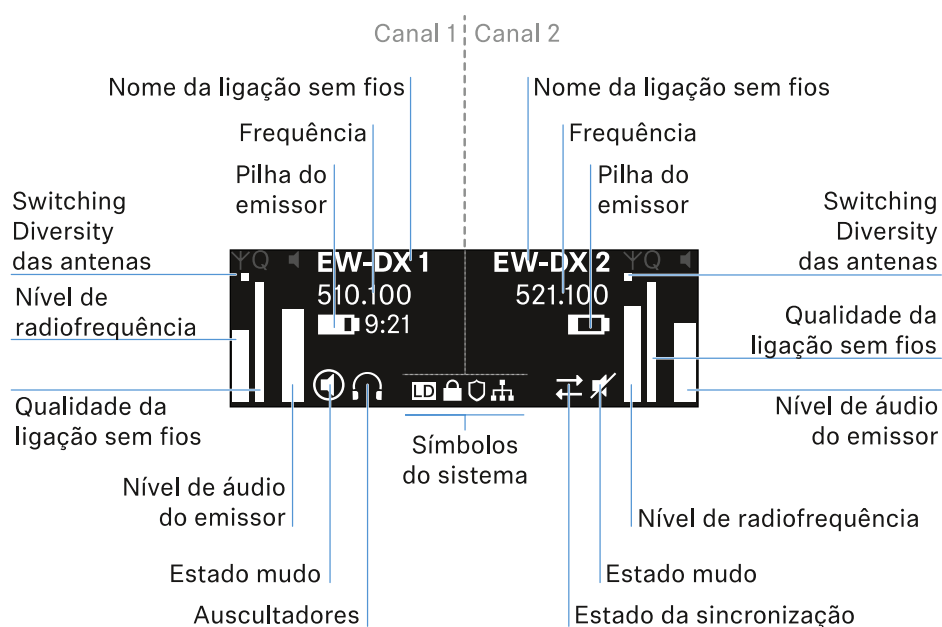

#### Switching Diversity das antenas:

Indica qual das duas antenas está ativa (esquerda ou direita).

#### Nível de radiofrequência:

Indica a intensidade do sinal de radiofrequência do respetivo canal.

#### Qualidade da ligação sem fios:

Indica a qualidade de transmissão do respetivo canal.



- i** A qualidade de transmissão depende, por um lado, da intensidade de campo (indicação do nível de radiofrequência no visor), mas por outro também de fontes de interferência externas, que não é possível detetar na indicação do nível de radiofrequência, p. ex., quando estas existem na mesma frequência ou numa muito próxima ou não afetam a intensidade de campo. Para uma transmissão segura, é fundamental que seja alcançado um valor significativamente superior a 50%.

#### Nome da ligação sem fios:

O nome da ligação sem fios pode ser atribuído no menu do recetor (ver [Item de menu Ch 1/Ch 2 -> Name](#)).

#### Frequência:

A frequência da ligação sem fios pode ser ajustada manualmente ou através da função Auto-Setup.

- Ver [Item de menu Ch 1/Ch 2 -> Frequency](#)
- Ver [Item de menu Ch 1/Ch 2 -> Scan/Auto Setup](#)

#### Nível de áudio do emissor:

Indica o nível de entrada de áudio do respetivo canal (ver [Item de menu Ch 1/Ch 2 -> Gain](#)).

Este é independente do nível de áudio emitido pelo recetor (ver [Item de menu Ch 1/Ch 2 -> AF Out](#)).

#### Pilha do emissor:

Indica o estado de carga da bateria BA 70 ou das pilhas do emissor.

Ao utilizar a bateria BA 70, é exibido adicionalmente o tempo de funcionamento restante, em horas e minutos.

#### Mute-Status:



O interruptor Mute do emissor recebido está desativado.



O interruptor Mute do emissor recebido está definido em **AF Mute** e o sinal de áudio está em modo de silêncio.

- **EW-DX SKM-S:** [Defina o modo Mute e coloque o emissor portátil em modo de silêncio \(apenas EW-DX SKM-S\)](#)
- **EW-DX-SK:** [Definir o modo Mute e colocar o emissor de bolso no modo de silêncio](#)

#### Auscultadores:



O símbolo dos auscultadores indica precisamente que canal está ativo na saída para auscultadores (ver [Utilizar saída para auscultadores](#)).

#### Sync-Status:



O símbolo indica que diferentes valores estão definidos no canal de receção do recetor e no emissor. Estes podem ser ajustados por sincronização (ver [Estabelecer uma ligação aos recetores EW-DX EM/sincronizar o EW-DX EM](#)).

#### Símbolos do sistema:



O símbolo LD é apresentado se o modo Link Density tiver sido ativado. Ver [Item de menu System -> Link Density](#).



O símbolo do cadeado é apresentado quando a função Auto Lock é ativada. Ver [Bloqueio dos botões](#).



O símbolo de rede é apresentado quando é estabelecida uma ligação de rede. Ver [Ligar o recetor à rede](#).



O símbolo do escudo protetor é apresentado caso a encriptação AES-256 tenha sido ativada. Ver [Item de menu System -> Link Encryption](#).

### Selecionar os ecrãs iniciais

- ▶ Rode o **botão rotativo** no Home Screen para a direita.
  - ✓ É apresentado o segundo Home Screen com informações de rede do dispositivo.
- ▶ Rode o **botão rotativo** novamente para a direita.
  - ✓ O terceiro ecrã inicial com informações relativas ao software e ao hardware é apresentado.

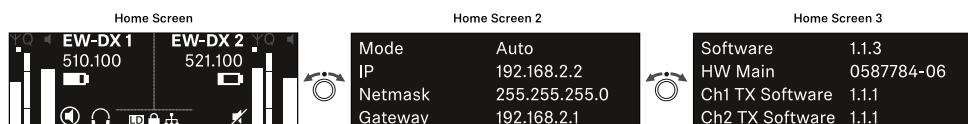



## Significado do Link Quality Indicator

A indicação **LQI** (Link Quality Indicator) no visor do recetor exibe a qualidade de transmissão do respetivo canal.

A qualidade de transmissão depende, por um lado, da intensidade de campo (indicação **RF** no visor do canal de receção), mas por outro, também de fontes de interferência externas, que não é possível detetar na indicação **RF**, por ex., quando estas existem na mesma frequência ou numa muito próxima ou não afetam a potência AF.

Para uma transmissão segura, é fundamental que seja alcançado um valor de LQI significativamente superior a 50%.

A indicação LQI exibe as seguintes informações:

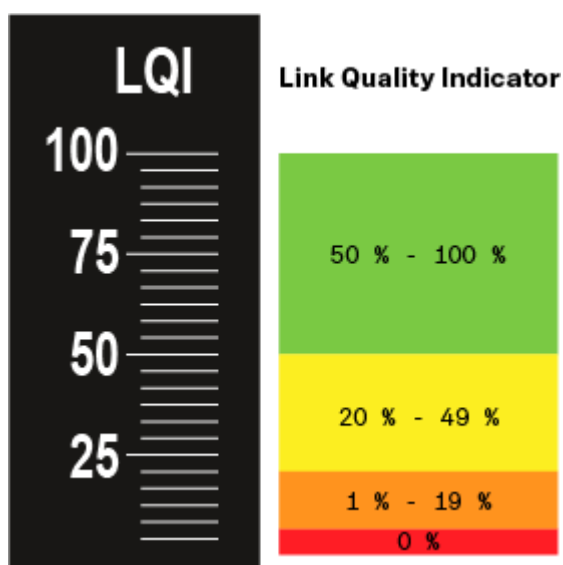

### Zona verde 50% - 100%:

- sem erros de transmissão

A qualidade da transmissão é suficientemente boa para garantir uma qualidade de áudio de 100%.

### Zona amarela 20% - 49%:

- erros de transmissão isolados: ocultação de erros ativa durante um curto período
- é possível que se ouçam interferências de áudio isoladas

Ocorrem os primeiros erros de transmissão. É possível ouvir esporadicamente as primeiras perturbações de áudio. A ocultação de erros pode ser ativada.



**Zona laranja 1% - 19%:**

- erros de transmissão frequentes: ocultação de erros ativada prolongadamente
- Perigo de perdas de áudio

Os erros de transmissão aumentam, de modo que também aumenta a duração da ocultação de erros. Existe o perigo de interrupções de áudio.

**Zona vermelha 0%:**

- sem transmissão

Nesta zona, a qualidade da transmissão é tão má que já não é possível evitar as interrupções de áudio.



## Mensagens de estado

Em determinadas situações, o visor pode exibir mensagens de estado.

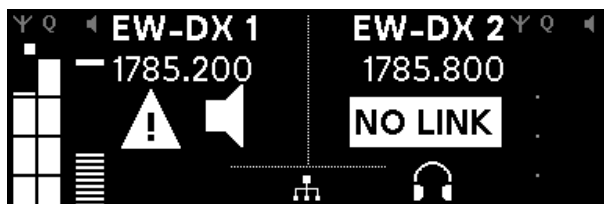

### AF Peak

Existe um ceifamento áudio repetido ou mais prolongado.

- Verifique o sinal de entrada do emissor e adapte-o.



### RF Peak

Existe um ceifamento do sinal de antena.

- Aumente a distância entre a antena de recepção e o emissor.

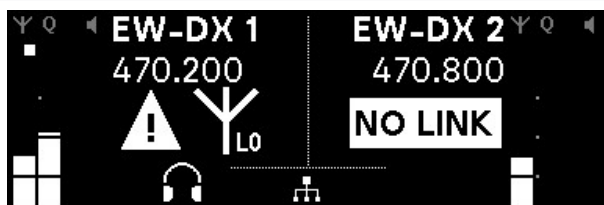

### Low Signal

O sinal de recepção é demasiado baixo ou possui uma má qualidade de transmissão.

- Verifique a ligação da antena e a cablagem correta do sistema.
- Verifique se o emissor se encontra dentro do alcance de recepção.
- Verifique o alinhamento da antena do emissor.

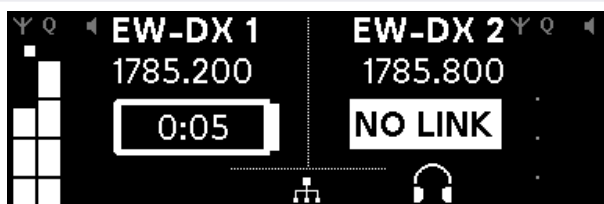

### Low Battery

A bateria ou as pilhas do emissor têm pouco tempo de autonomia (menos de 30 minutos).

- Substitua a bateria ou as pilhas.

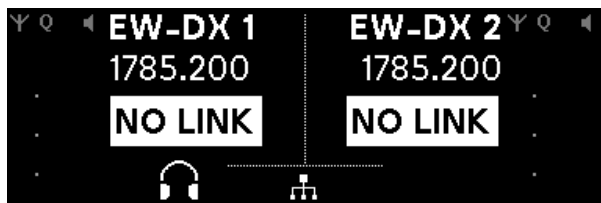

**No Link**

Não existe nenhuma ligação a um emissor.

- Verifique se o emissor está ligado e ao alcance.
- Verifique se o emissor está no modo silencioso (definição "RF Mute").



## Canal 1

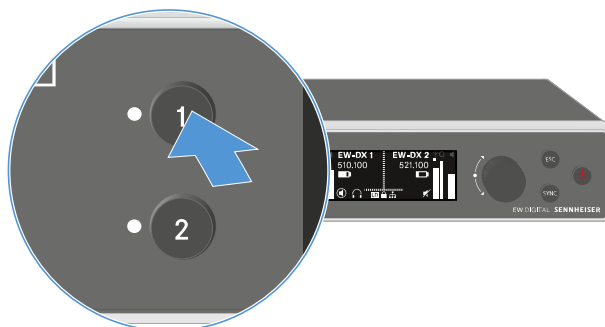

- ▶ Prima o botão **CH 1** no Home Screen do recetor.

✓ É apresentado o Home Screen do canal 1.

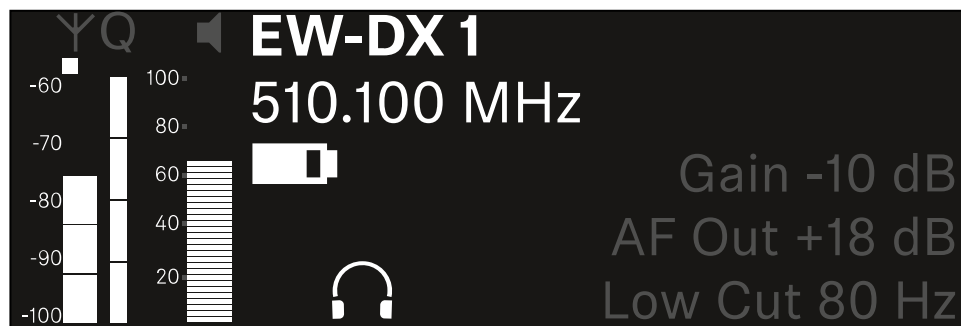

Para além das informações de estado apresentadas no Home Screen, são também apresentadas informações relativas às configurações áudio do canal.

- ▶ Rode o **botão rotativo** para a direita para visualizar mais informações acerca do emissor recebido.

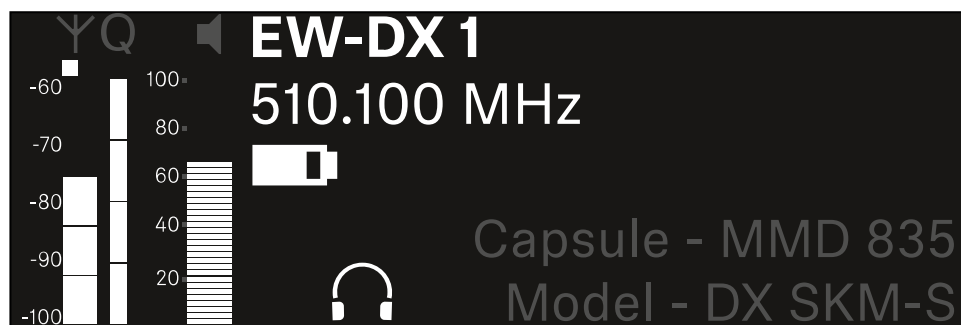

- ▶ Continue a rodar o **botão rotativo** para a direita para ativar o modo de silêncio do sinal de áudio do canal ou para voltar a desativar o modo de silêncio.

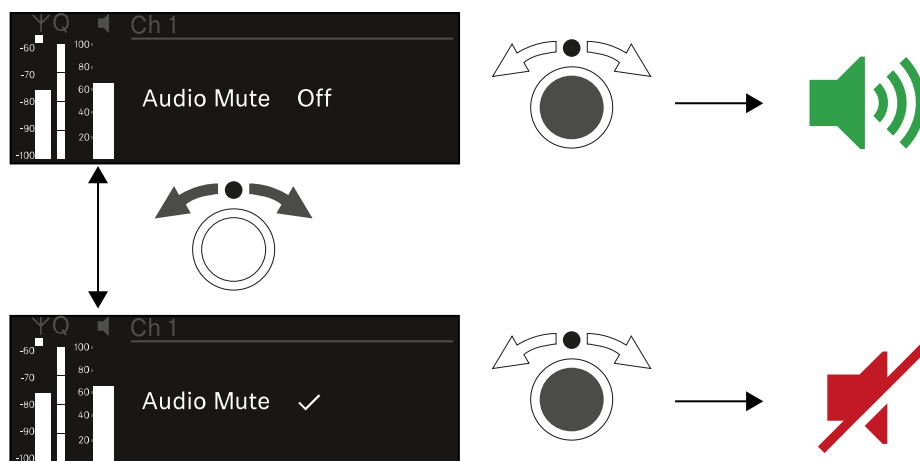

- ▶ Prima o **botão rotativo** para confirmar a seleção pretendida.



## Canal 2

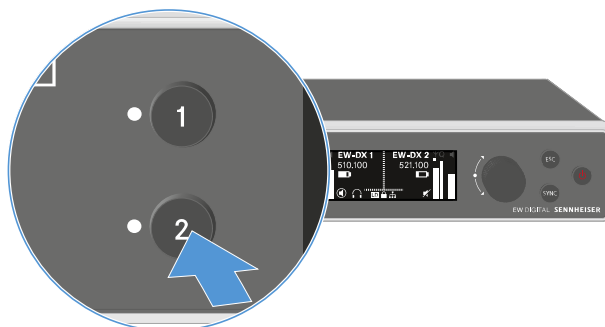

- ▶ Prima o botão **CH 2** no Home Screen do recetor.
- ✔ É apresentado o Home Screen do canal 2.

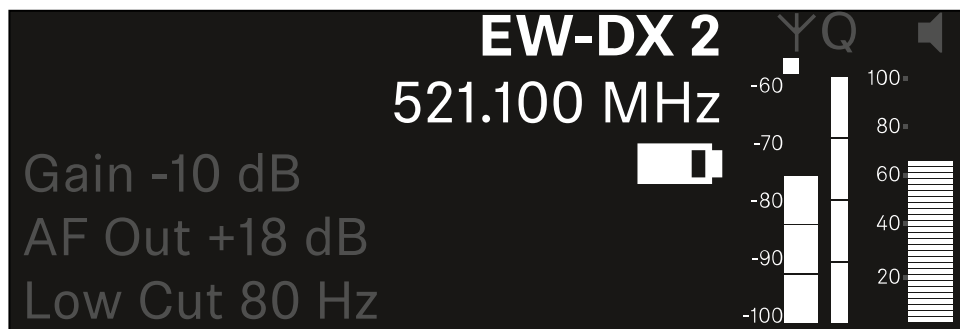

É possível visualizar as mesmas informações e configurar as mesmas definições que para o canal 1, ver [Canal 1](#).



## Botões para navegar pelo menu

Para navegar pelo menu de operação do recetor, precisa dos seguintes botões.

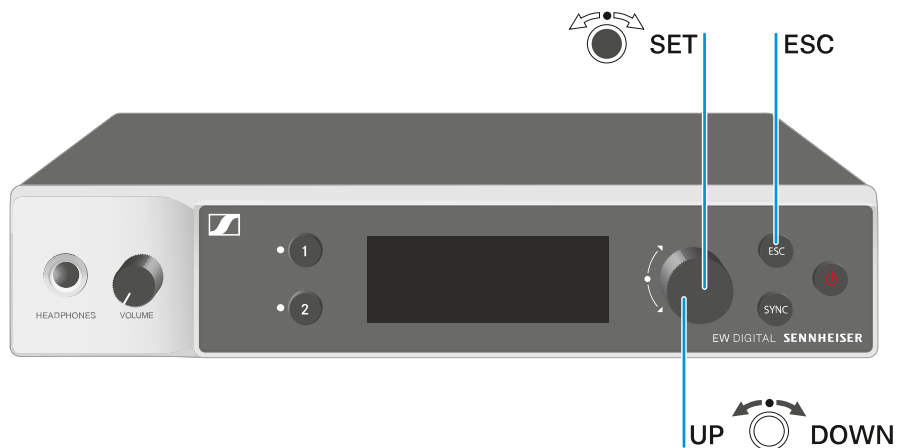

### Premir o **botão rotativo**



- Passar do Home Screen para o menu de operação
- Abrir um item de menu
- Mudar para um submenu
- Guardar definições

### Rodar o **botão rotativo**



- Selecionar uma indicação padrão (ver [Indicações no visor do recetor](#))
- Mudar para o item de menu anterior ou seguinte
- Alterar valores de um item de menu

### Premir o botão **ESC**



- Cancelar a entrada e voltar à indicação anterior

**i** [Abrir o menu e navegar pelos itens de menu](#)



## Abrir o menu e navegar pelos itens de menu

Para abrir o menu:

- ▶ No **Home Screen**, rode o **botão rotativo**.

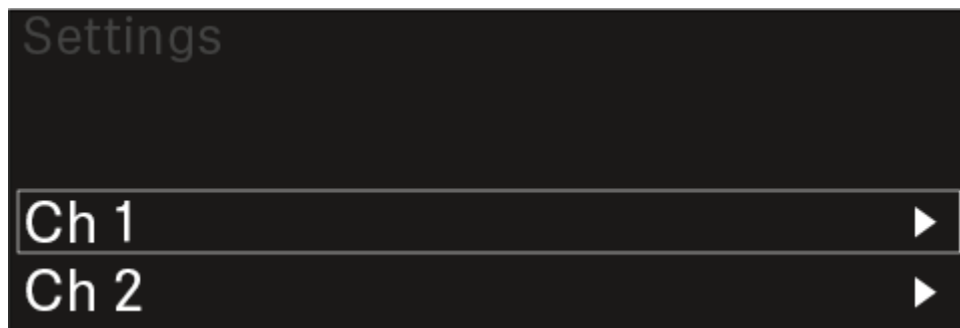

- ▶ Rode o **botão rotativo** para navegar para o item de menu pretendido.
- ▶ Prima o **botão rotativo** para abrir o item de menu selecionado.

Para sair do menu:

- ▶ Prima o botão **ESC** para sair do menu e regressar ao **Home Screen**.
  - ✓ As alterações que não tenham sido previamente guardadas ao premir o **botão rotativo** são perdidas.



## Estrutura do menu

A figura ilustra a estrutura completa do menu do recetor numa vista geral sintetizada.

Versão: Firmware 3.0.0

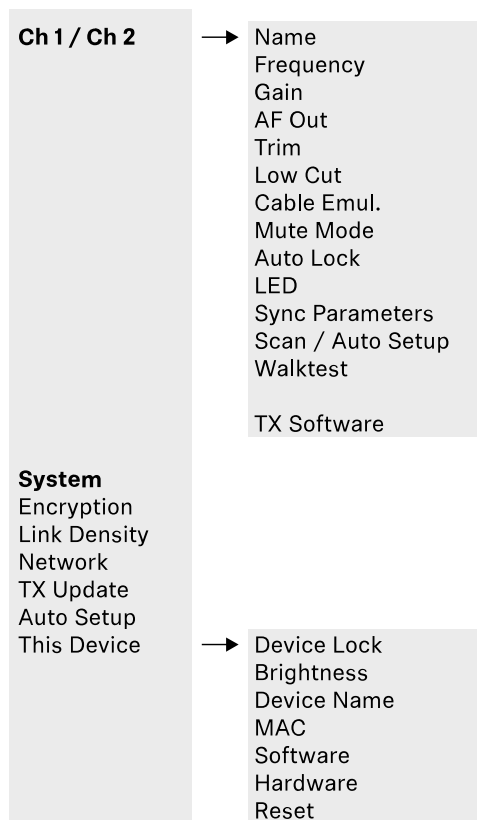



## Opções de definição no menu

No menu do recetor pode configurar as seguintes definições.

### Alterar o nome da ligação sem fios

- [Item de menu Ch 1/Ch 2 -> Name](#)

### Definir frequências

- [Item de menu Ch 1/Ch 2 -> Frequency](#)

### Definir o Gain da ligação sem fios

- [Item de menu Ch 1/Ch 2 -> Gain](#)

### Definir o nível de saída do sinal de áudio

- [Item de menu Ch 1/Ch 2 -> AF Out](#)

### Definir o Trim do emissor ligado

- [Item de menu Ch 1/Ch 2 -> Trim](#)

### Definir o Low Cut-Filter

- [Item de menu Ch 1/Ch 2 -> Low Cut](#)

### Definir a emulação do cabo do emissor de bolso

- [Item de menu Ch 1/Ch 2 -> Cable Emul.](#)

### Definir a função do interruptor Mute do emissor

- [Item de menu Ch 1/Ch 2 -> Mute Mode](#)

### Ativar o bloqueio dos botões automático do emissor

- [Item de menu Ch 1/Ch 2 -> Auto Lock](#)

### Definir a iluminação dos LED do emissor

- [Item de menu Ch 1/Ch 2 -> LED](#)

### Parâmetro para ativar/desativar a sincronização para o emissor

- [Item de menu Ch 1/Ch 2 -> Sync Parameters](#)

### Executar uma busca de frequências e configuração automática de frequências

- [Item de menu Ch 1/Ch 2 -> Scan/Auto Setup](#)



#### Realizar um teste de receção

- [Item de menu Ch 1/Ch 2 -> Walktest](#)

#### Apresentar a versão do software do emissor ligado

- [Item de menu Ch 1/Ch 2 -> TX Software](#)

#### Configurar diversas definições do sistema

- Ativar a encriptação AES-256
- Definir o modo de transmissão
- Configurar definições de rede
- Atualizar o firmware do emissor
- Ativar a função Auto Setup
- Adaptar os nomes dos dispositivos
- [Item de menu System](#)

**i** Para obter uma vista geral de toda a estrutura do menu, consulte [Estrutura do menu](#).

#### Item de menu Ch 1/Ch 2 -> Name

No item de menu **Name** pode especificar o nome da ligação do respetivo canal.

**i** Trata-se do nome da ligação sem fios entre o emissor e o canal do recetor. É possível definir o nome do recetor, conforme apresentado numa rede, no menu do sistema, no item de menu **This Device**. Ver [Item de menu System -> This Device](#).

#### Para abrir o item de menu Name:

- ▶ No menu, navegue até ao item de menu **Name** do canal pretendido.

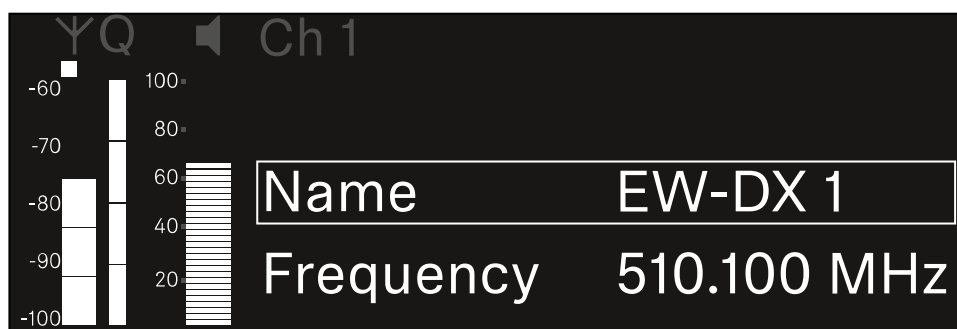



- ▶ Prima o **botão rotativo** para abrir o item de menu.

✓ É apresentada a seguinte vista:

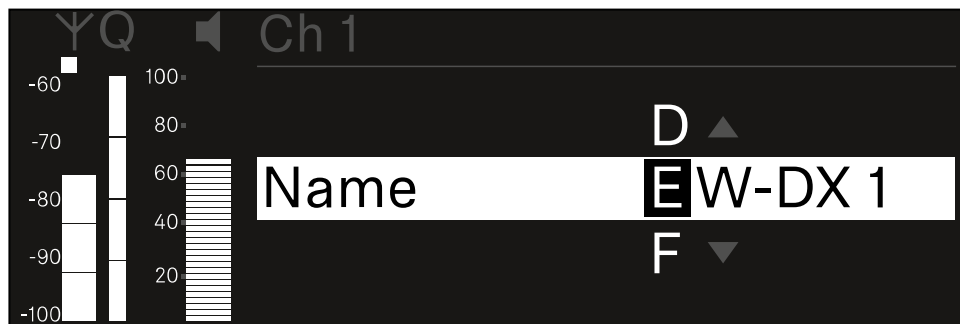

**Para introduzir o nome da ligação pretendido:**

- ▶ Rode o **botão rotativo** para seleccionar os caracteres pretendidos.
- ▶ Prima o **botão rotativo** para passar para o carácter seguinte.
- ▶ No último carácter, prima o **botão rotativo** para guardar o nome definido.  
Ou
- ▶ Prima o botão **ESC** para cancelar a entrada sem guardar as definições.

**i** Para que o nome definido da ligação seja também apresentado no visor do emissor recebido, é necessário sincronizar o canal ([Estabelecer uma ligação aos recetores EW-DX EM/sincronizar o EW-DX EM](#)).



## Item de menu Ch 1/Ch 2 -> Frequency

No item de menu **Frequency** define a frequência do respetivo canal.

Pode seleccionar uma frequência da lista predefinida ou definir a frequência manualmente.

**Para abrir o item de menu Frequency:**

- ▶ No menu, navegue até ao item de menu **Frequency** do canal pretendido.

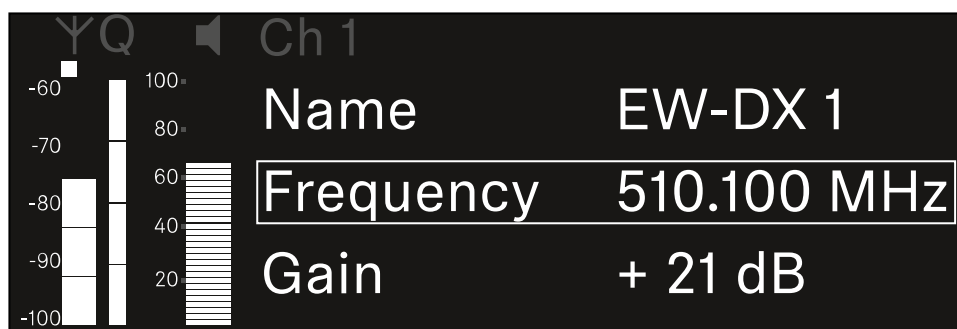

- ▶ Prima o **botão rotativo** para abrir o item de menu.

- É apresentada a seguinte vista:

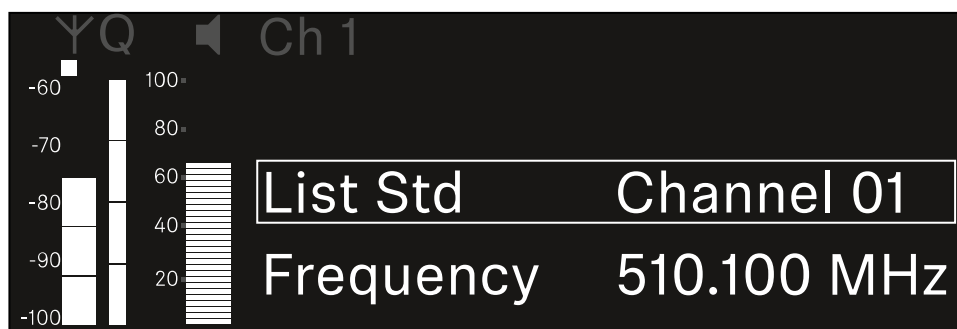

- ▶ Rode o **botão rotativo** para seleccionar entre os subitens **List** e **Frequency**.

- No subitem **List**, pode seleccionar uma frequência a partir da lista predefinida. No subitem **Frequency**, pode definir manualmente a frequência pretendida.



Para seleccionar uma frequência a partir de uma lista predefinida.

- ▶ Abra o subitem **List**.

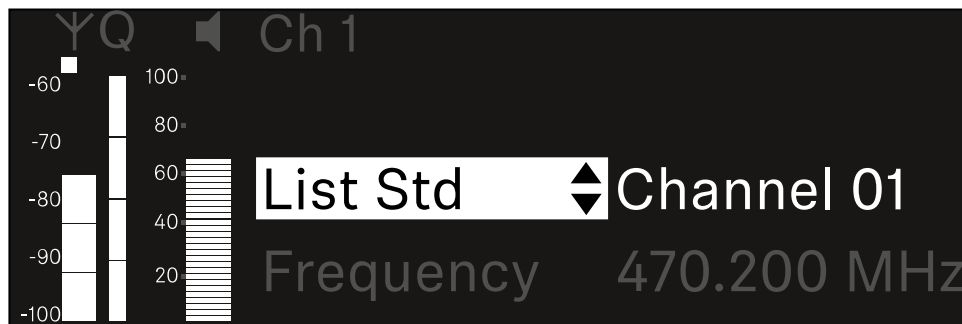

- ▶ Rode o **botão rotativo** para seleccionar entre a lista predefinida (**List Std**) e a lista personalizada (**List Usr**).

**i** Pode criar a lista personalizada com a ajuda do software **Wireless Systems Manager** (WSM) e carregá-la para o recetor. Encontra mais informações sobre o software **WSM** em: [sennheiser.com/wsm](http://sennheiser.com/wsm)

- ▶ Prima o **botão rotativo** para confirmar a seleção.

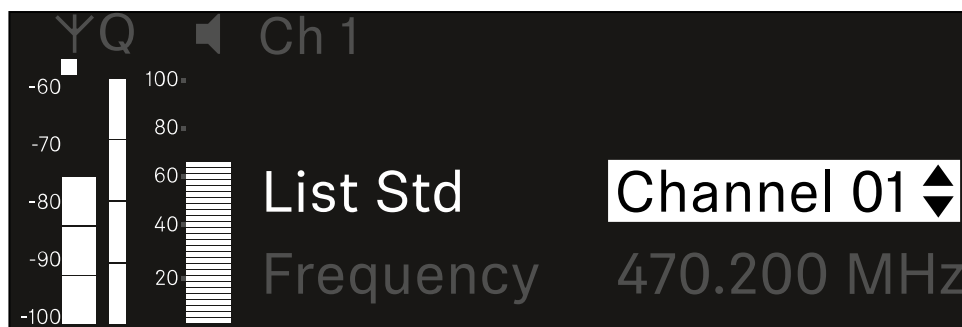

- ▶ Rode o **botão rotativo** para seleccionar o canal pretendido na lista.
  - ✓ A frequência atribuída ao canal é apresentada no visor.
- ▶ Prima o **botão rotativo** para guardar o canal seleccionado.  
Ou
- ▶ Prima o botão **ESC** para cancelar a entrada sem guardar as definições.



Para definir manualmente a frequência:

- ▶ Abra o subitem **Frequency**.

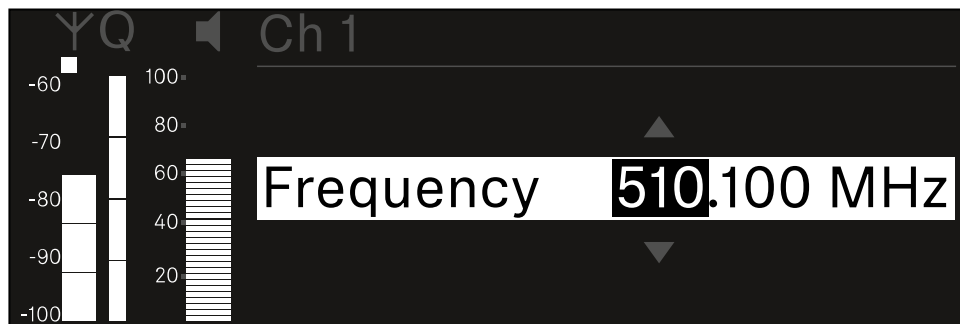

- ▶ Rode o **botão rotativo** para definir a gama MHz da frequência.
- ▶ Prima o **botão rotativo** para confirmar a seleção.

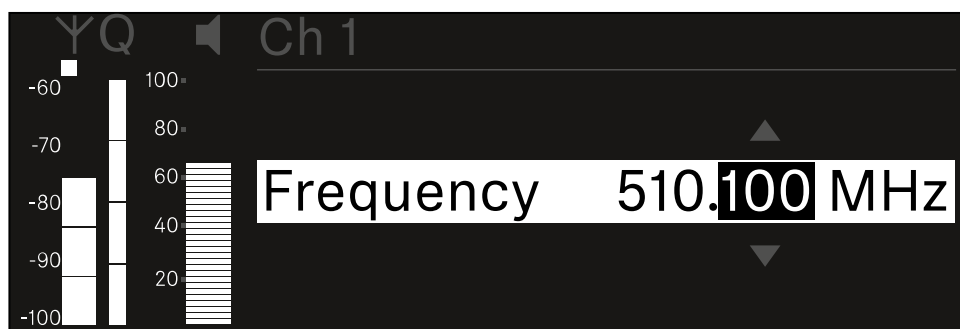

- ▶ Rode o **botão rotativo** para definir a gama KHz da frequência.
- ▶ Prima o **botão rotativo** para guardar a frequência definida.ou  
Ou
- ▶ Prima o botão **ESC** para cancelar a entrada sem guardar as definições.



## Item de menu Ch 1/Ch 2 -> Gain

No item de menu **Gain** defina o nível de áudio do sinal de áudio proveniente do emissor recebido (p. ex., música ou voz via EW-DX SKM ou guitarra via EW-DX SK).

- Gama de regulação: De **-3 dB** a **+42 dB** em intervalos de 3 dB

Para abrir o item de menu **Gain**:

- ▶ No menu, navegue até ao item de menu **Gain** do canal pretendido.

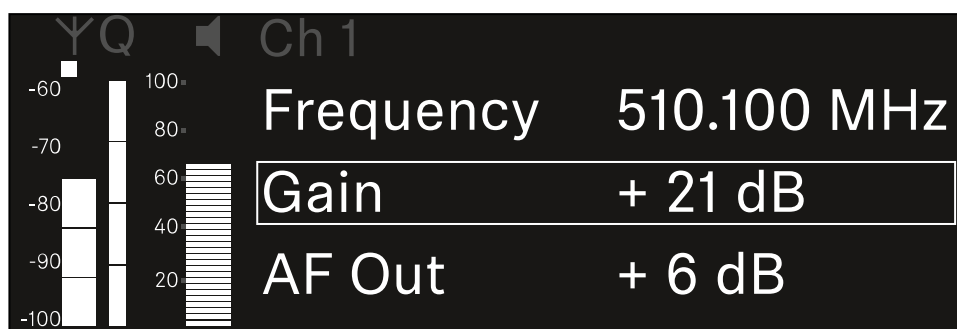

- ▶ Prima o **botão rotativo** para abrir o item de menu.

✓ É apresentada a seguinte vista:

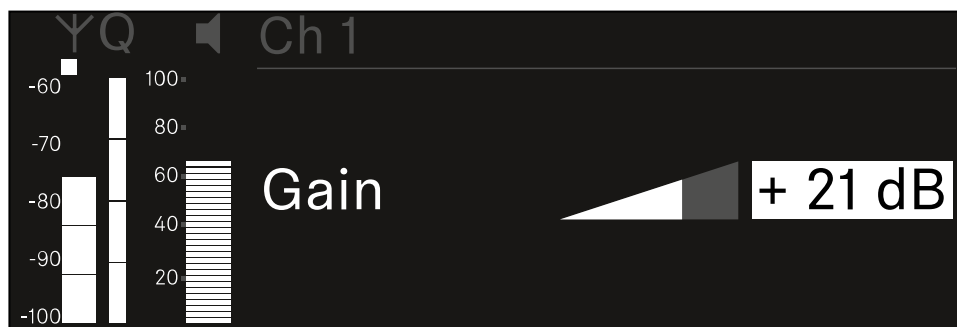

- ▶ Rode o **botão rotativo** para definir o valor pretendido.
- ▶ Prima o **botão rotativo** para guardar a definição.  
Ou
- ▶ Prima o botão **ESC** para cancelar a entrada sem guardar as definições.



## Item de menu Ch 1/Ch 2 -> AF Out

No item de menu **AF Out**, defina o nível de áudio que é emitido através das saídas de áudio do respetivo canal do recetor.

Para abrir o item de menu **AF Out**:

- ▶ No menu, navegue até ao item de menu **AF Out** do canal pretendido.



- ▶ Prima o **botão rotativo** para abrir o item de menu.

✓ É apresentada a seguinte vista:

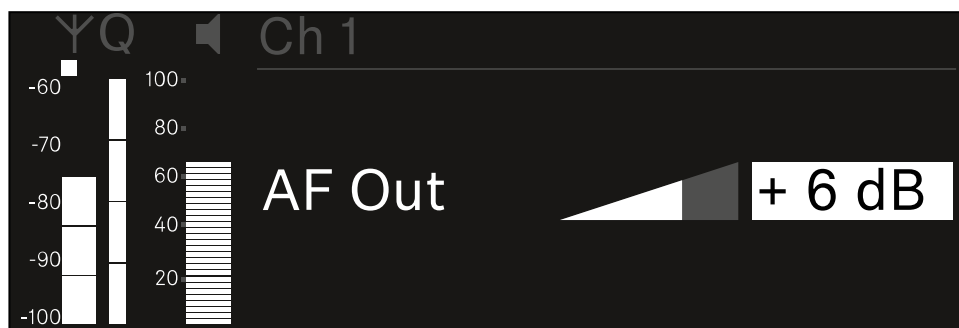

- ▶ Rode o **botão rotativo** para definir o valor pretendido.
- ▶ Prima o **botão rotativo** para guardar a definição.  
Ou
- ▶ Prima o botão **ESC** para cancelar a entrada sem guardar as definições.



## Item de menu Ch 1/Ch 2 -> Trim

No item de menu **Trim**, pode ajustar o nível de áudio do emissor recebido para diferentes sinais de entrada de som.

- i** P. ex., se existirem vários canais alternados para um canal de receção, pode ajustar os emissores aos diferentes sinais de entrada através da definição do **Trim**. No entanto, não é necessário alterar a definição **Gain** do canal.

- Gama de regulação: De **-12 dB** a **+6 dB** em intervalos de 1 dB

**Para abrir o item de menu Trim:**

- ▶ No menu, navegue até ao item de menu **Trim** do canal pretendido.



- ▶ Prima o **botão rotativo** para abrir o item de menu.

- É apresentada a seguinte vista:

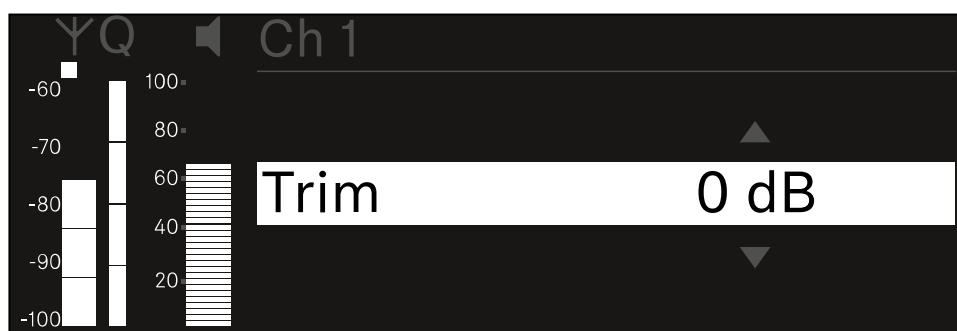

- ▶ Rode o **botão rotativo** para definir o valor pretendido.
- ▶ Prima o **botão rotativo** para guardar a definição.  
Ou
- ▶ Prima o botão **ESC** para cancelar a entrada sem guardar as definições.



- i** Para que o valor definido seja também assumido no emissor recebido, é necessário sincronizar o canal ([Estabelecer uma ligação aos recetores EW-DX EM/sincronizar o EW-DX EM](#)).



## Item de menu Ch 1/Ch 2 -> Low Cut

No item de menu **Low Cut**, defina o valor do Low Cut-Filter para o respetivo canal.

Gama de regulação:

- Para **EW-DX SK | EW-DX SK 3-PIN**: Off, 30 Hz, 60 Hz, 80 Hz, 100 Hz, 120 Hz
- Para **EW-DX SKM | EW-DX SKM-S**: 60 Hz, 80 Hz, 100 Hz, 120 Hz

**Para abrir o item de menu Low Cut:**

- ▶ No menu, navegue até ao item de menu **Low Cut** do canal pretendido.

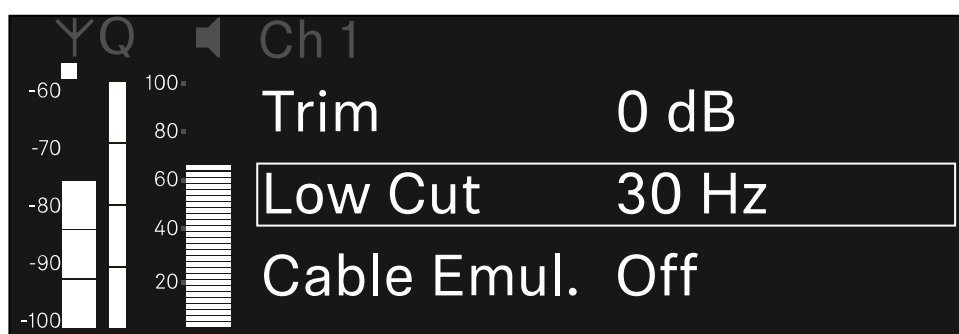

- ▶ Prima o **botão rotativo** para abrir o item de menu.

✓ É apresentada a seguinte vista:

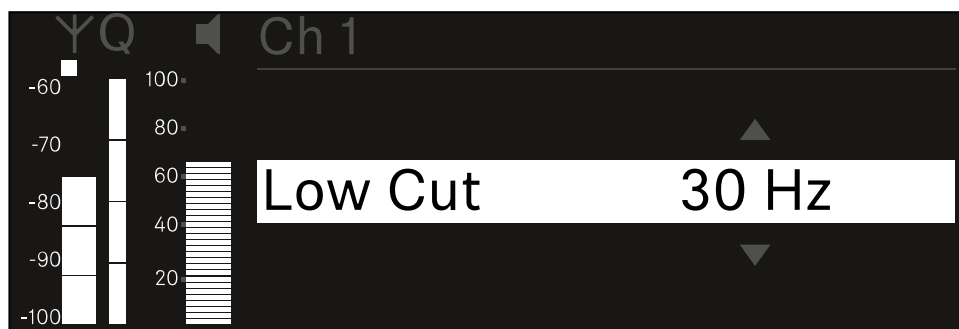

- ▶ Rode o **botão rotativo** para definir o valor pretendido.
- ▶ Prima o **botão rotativo** para guardar a definição.  
Ou
- ▶ Prima o botão **ESC** para cancelar a entrada sem guardar as definições.

**i** Para que o valor definido seja também assumido no emissor recebido, é necessário sincronizar o canal ([Estabelecer uma ligação aos recetores EW-DX EM/sincronizar o EW-DX EM](#)).



## Item de menu Ch 1/Ch 2 -> Cable Emul.

No item de menu **Cable** pode emular o comprimento de cabos de instrumentos.

Gama de regulação:

- Off, Type 1, Type 2, Type 3

### Para abrir o item de menu **Cable Emul.:**

- ▶ No menu, navegue até ao item de menu **Cable Emul.** do canal pretendido.

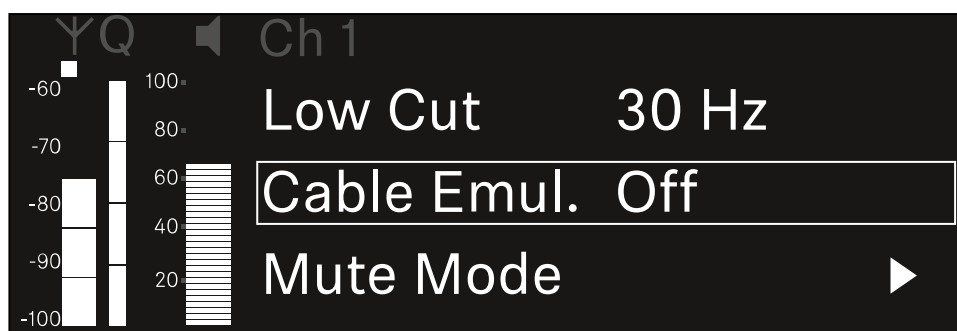

- ▶ Prima o **botão rotativo** para abrir o item de menu.

✓ É apresentada a seguinte vista:

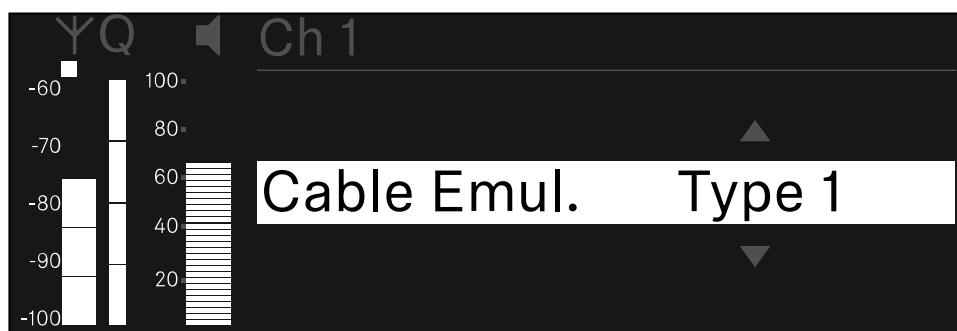

- ▶ Rode o **botão rotativo** para definir o valor pretendido.
- ▶ Prima o **botão rotativo** para guardar a definição.  
Ou
- ▶ Prima o botão **ESC** para cancelar a entrada sem guardar as definições.



## Item de menu Ch 1/Ch 2 -> Mute Mode

No item de menu **Mute Mode**, defina a função do interruptor Mute do emissor ligado (EW-DX SK, EW-DX SK 3-PIN, EW-DX SKM-S, EW-DX TS).

Gama de regulação EW-DX SKM-S, EW-DX SK/EW-DX SK 3-PIN:

- **Disabled:** O interruptor Mute não tem função.
- **RF Mute:** Ao acionar o interruptor Mute, o sinal de radiofrequência é desativado.
- **AF Mute:** Ao acionar o interruptor Mute, o sinal de áudio fica em modo de silêncio.

Gama de regulação EW-DX TS:

- **Disabled:** O botão **MUTE** não possui qualquer função.
- **AF Mute:** Ao acionar o botão **MUTE**, o sinal de áudio é comutado para o modo de silêncio. Quando premido novamente, o sinal de áudio é ativado.
- **PTT (Push to talk):** Manter o botão **MUTE** premido para ativar o sinal de áudio.
- **PTM (Push to mute):** Manter o botão **MUTE** premido para comutar o sinal de áudio para o modo de silêncio.

### Para abrir o item de menu Mute Mode:

- ▶ No menu, navegue até ao item de menu **Mute Mode** do canal pretendido.

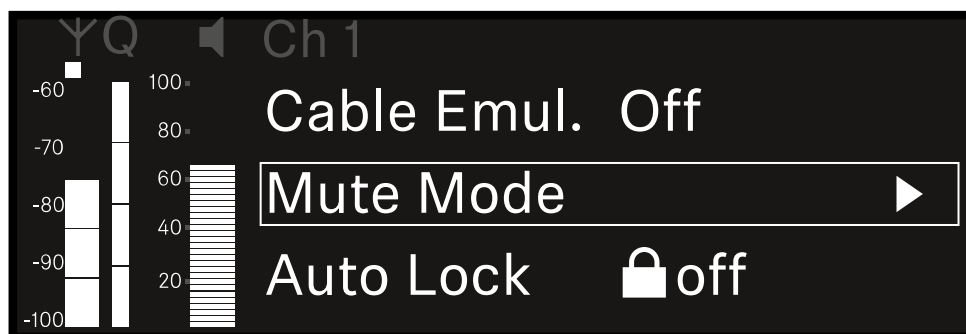

- ▶ Prima o **botão rotativo** para abrir o item de menu.

- ✓ É apresentada a seguinte vista:

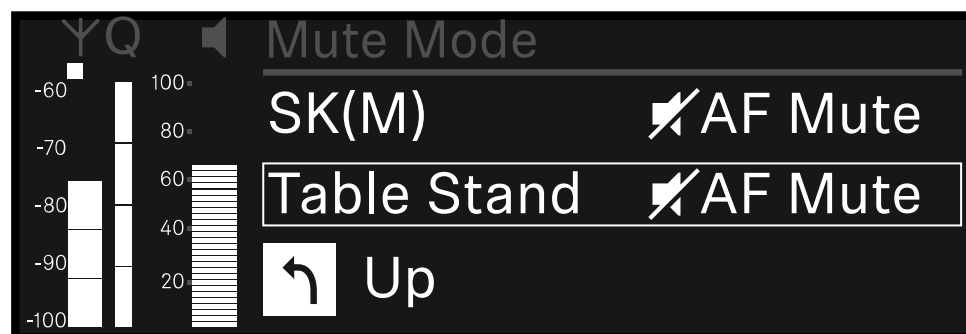

- ▶ Rode o **botão rotativo** para definir o valor pretendido.



- ▶ Prima o **botão rotativo** para guardar a definição.  
Ou
- ▶ Prima o botão **ESC** para cancelar a entrada sem guardar as definições.

**i** Para que o valor definido seja também assumido no emissor recebido, é necessário sincronizar o canal ([Estabelecer uma ligação aos recetores EW-DX EM/sincronizar o EW-DX EM](#)).



## Item de menu Ch 1/Ch 2 -> Auto Lock

No item de menu **Auto Lock**, pode ativar ou desativar o bloqueio dos botões do emissor recebido.

O bloqueio impede que o emissor seja inadvertidamente desligado ou que sejam efetuadas alterações no menu.

**i** Caso pretenda alterar definições no menu do emissor enquanto o bloqueio dos botões do emissor está ativado, deve desativar temporariamente o bloqueio dos botões:

- EW-DX SKM: [Bloqueio dos botões](#)
- EW-DX SK: [Bloqueio dos botões](#)

**Para abrir o item de menu Auto Lock:**

- ▶ No menu, navegue até ao item de menu **Auto Lock** do canal pretendido.

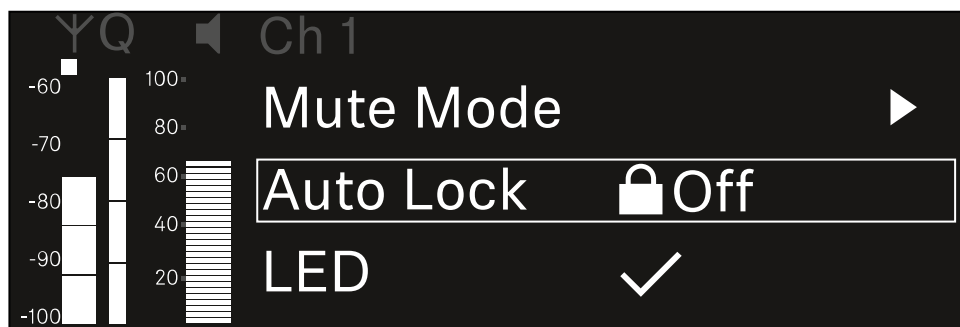

- ▶ Prima o **botão rotativo** para abrir o item de menu.

✓ É apresentada a seguinte vista:

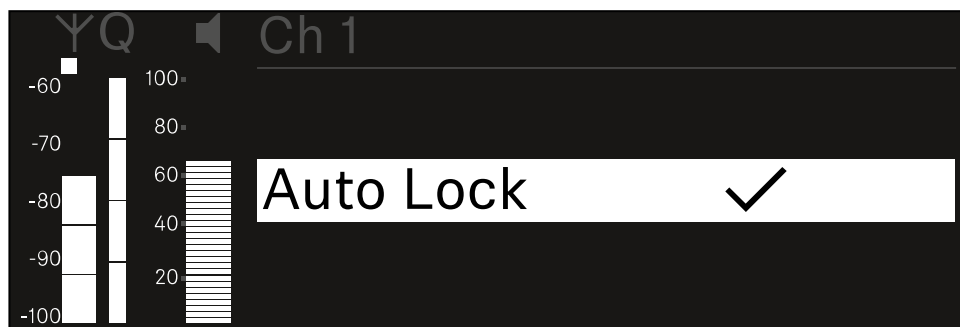

- ▶ Rode o **botão rotativo** para definir o valor pretendido.
- ▶ Prima o **botão rotativo** para guardar a definição.



Ou

- ▶ Prima o botão **ESC** para cancelar a entrada sem guardar as definições.

**i** Para que o valor definido seja também assumido no emissor recebido, é necessário sincronizar o canal ([Estabelecer uma ligação aos recetores EW-DX EM/sincronizar o EW-DX EM](#)).



## Item de menu Ch 1/Ch 2 -> LED

No item de menu **LED**, pode definir a iluminação do LED LINK do emissor recebido.

Gama de regulação:

- **ON**: O LED LINK permanece aceso.
- **OFF**: O LED LINK desliga-se quando o bloqueio dos botões está ativado.

**i** Para tal, deve ativar o bloqueio dos botões automático no menu Auto Lock (ver [Item de menu Ch 1/Ch 2 -> Auto Lock](#)).

**Para abrir o item de menu LED:**

- ▶ No menu, navegue até ao item de menu **LED** do canal pretendido.

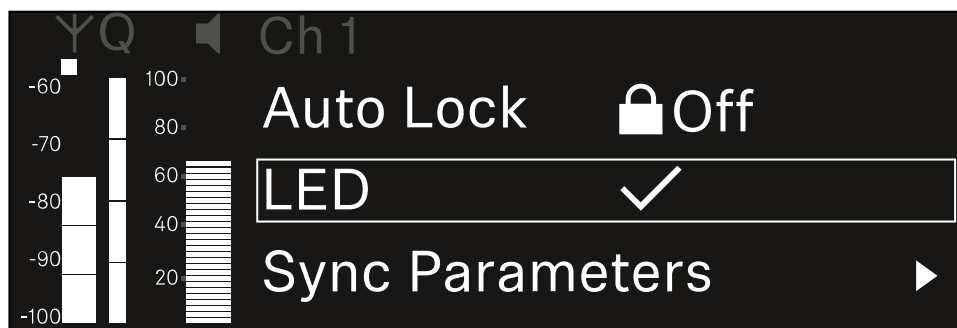

- ▶ Prima o **botão rotativo** para abrir o item de menu.

✓ É apresentada a seguinte vista:

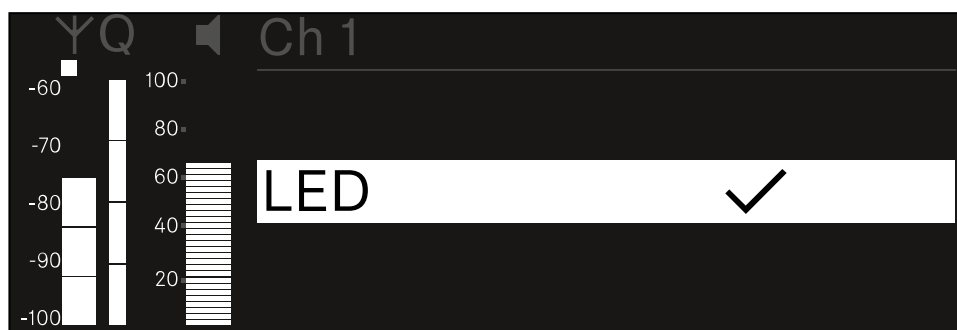

- ▶ Rode o **botão rotativo** para definir o valor pretendido.
- ▶ Prima o **botão rotativo** para guardar a definição.  
Ou
- ▶ Prima o botão **ESC** para cancelar a entrada sem guardar as definições.



- i** Para que o valor definido seja também assumido no emissor recebido, é necessário sincronizar o canal ([Estabelecer uma ligação aos recetores EW-DX EM/sincronizar o EW-DX EM](#)).



## Item de menu Ch 1/Ch 2 -> Sync Parameters

No item de menu **Sync Parameters** pode especificar que definições devem ser transferidas para o emissor durante a sincronização entre o recetor e o emissor.

- i** Também é possível configurar todas as definições em separado no emissor, no menu. Durante a sincronização, os valores definidos no emissor são substituídos pelos valores definidos no recetor.

Os seguintes parâmetros podem ser ativados ou desativados para a transmissão.

- Name
- Frequency
- Trim
- Low Cut
- Cable Emul.
- Mute Mode
- Auto Lock
- LED

Para abrir o item de menu **Sync Settings**:

- ▶ No menu, navegue até ao item de menu **Sync Settings** do canal pretendido.

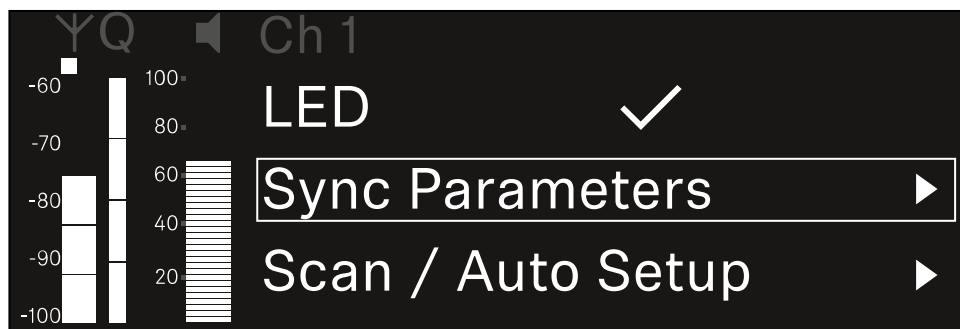

- ▶ Prima o **botão rotativo** para abrir o item de menu.

- É apresentada a seguinte vista:

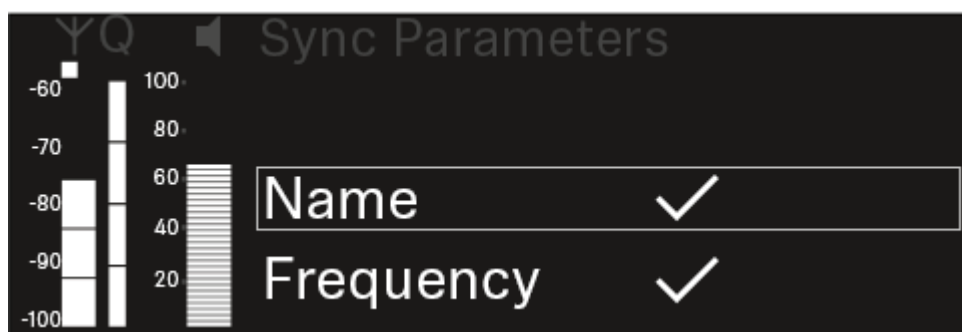



- ▶ Rode o **botão rotativo** para escolher entre as opções.
- ▶ Prima o **botão rotativo** para aceder à opção pretendida.

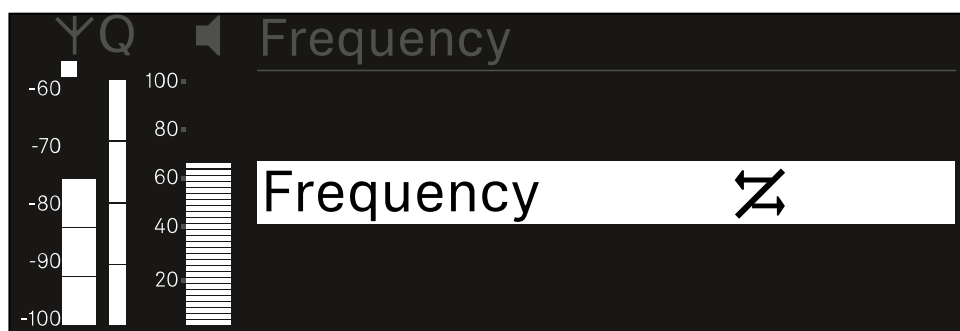
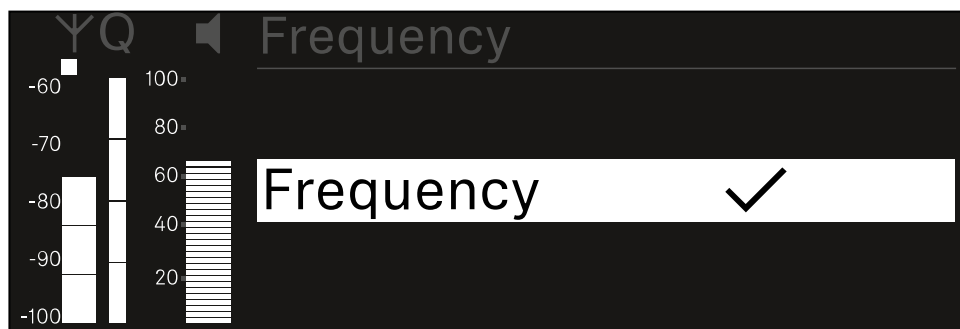

- ▶ Seleccione se a respetiva opção deve ou não ser sincronizada.
  - ✓ O valor definido para esta função é transmitido ao sincronizar.
  - ✗ O valor definido para esta função não é transmitido ao sincronizar.
- ▶ Prima o **botão rotativo** para guardar a definição.



## Item de menu Ch 1/Ch 2 -> Scan/Auto Setup

O recetor oferece a possibilidade de efetuar uma busca no espetro de frequências e apresentar todas as frequências livres na gama de frequências selecionada. A configuração automática de frequências permite distribuir automaticamente as frequências livres por todos os EW-DX EM 2 disponíveis na rede.

- ▶ Desligue todos os emissores antes de executar a busca.
  - ✓ Se ainda houver emissores ligados, estes são detetados como frequências não livres e as frequências realmente disponíveis não poderão ser utilizadas.

**i** Para poder executar a configuração de frequências automática para todos os aparelhos integrados na rede, a função "Auto Setup" deve estar ativada no menu do sistema do recetor: [Item de menu System -> Auto Setup](#)

**i** Um EM que executa qualquer uma das seguintes ações não participa na configuração de frequência de outro EM:

- Remote (full) scan
- Scan Me/Scan Network -> Autosetup
- Bonding
- TX Sync
- TX Update
- Device Update (quando em execução)

### Para abrir o item de menu Scan/Auto Setup:

- ▶ No menu, navegue até ao item de menu **Scan / Auto Setup** do canal pretendido.

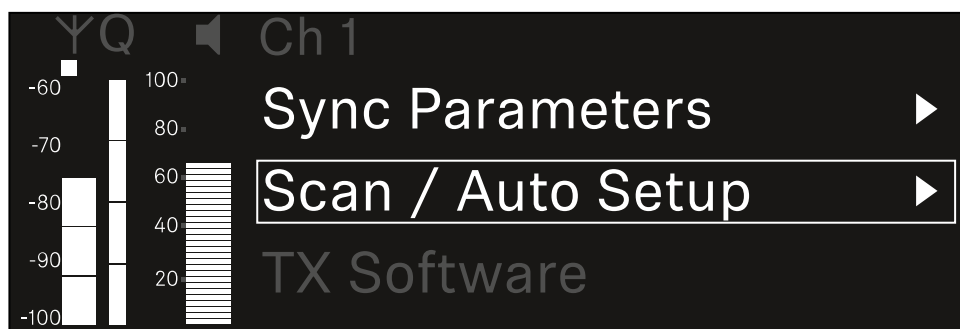

- ▶ Prima o **botão rotativo** para abrir o item de menu.
  - ✓ É apresentada a seguinte vista:

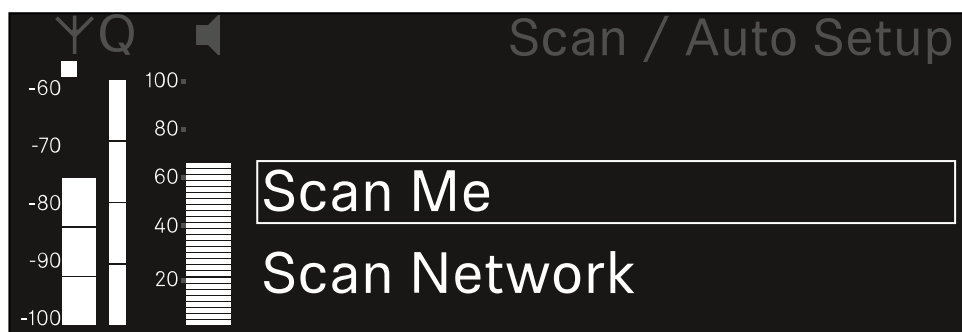

- ▶ Rode o **botão rotativo** para escolher entre as opções **Scan Me** e **Scan Network**.
  - **Scan Me:** A busca de frequências e a configuração de frequências são realizadas apenas para o canal de recepção selecionado.
  - **Scan Network:** A busca de frequências e a configuração de frequências são realizadas para ambos os canais do receptor e para todos os outros receptores disponíveis na rede.
- ▶ Prima o **botão rotativo** para aceder à opção pretendida.

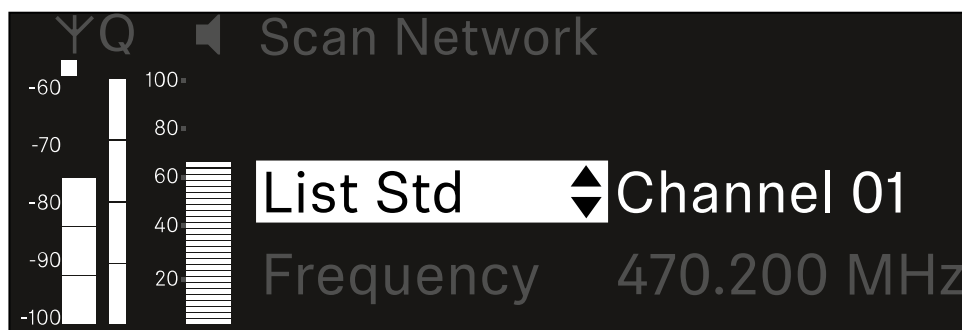

- ▶ Selecione uma frequência como frequência de início para a busca.
- ▶ Prima o **botão rotativo** para iniciar a busca.
  - ✓ O espectro é verificado quanto a frequências livres acima da frequência selecionada.

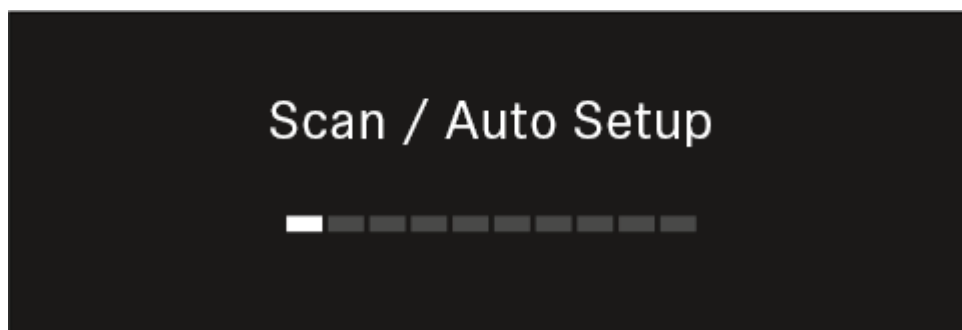

**i** Após a busca, as frequências livres são apresentadas e podem ser atribuídas aos canais.



**Auto Setup**  
CH1: 471.400 MHz  
CH2: 472.000 MHz  
Press SET to accept or ESC to abort

- ▶ Prima o **botão rotativo** para atribuir as frequências livres aos canais de receção.  
Ou
- ▶ Prima o botão **ESC** para cancelar o processo e não atribuir novas frequências.
- ▶ Em seguida, sincronize os canais de receção com os emissores associados para estabelecer a ligação sem fios nas novas frequências definidas ([Sincronizar o recetor e o emissor](#)).



## Item de menu Ch 1/Ch 2 -> Walktest

No item de menu **Walktest**, pode realizar um teste de receção.

Depois de instalar todos os recetores e emissores para o seu evento, recomendamos que execute um teste de receção (Walktest). Este permite verificar se está disponível potência de receção suficiente em toda a superfície utilizada.

Inicie a função Walktest neste item de menu e percorra toda a superfície com um emissor. Os resultados do Walktest fornecem informações sobre a qualidade da receção.

### Para abrir o item de menu Walktest

- ▶ No menu, navegue até ao item de menu **Walktest** do canal pretendido.

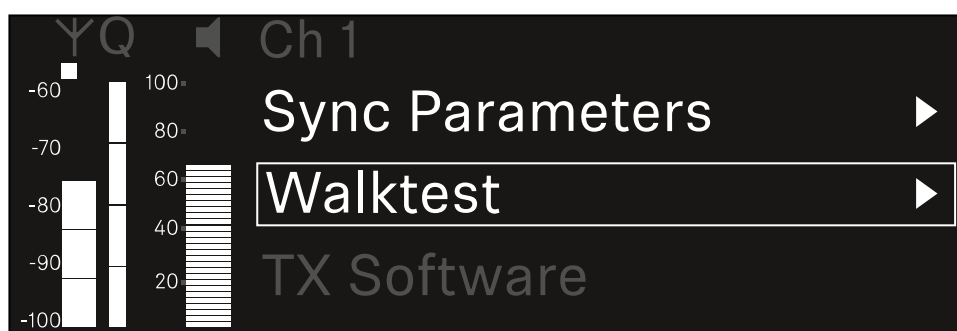

- ▶ Prima o **botão rotativo** para abrir o item de menu.

✓ É apresentada a seguinte vista:



### Para iniciar o teste de receção:

- ▶ Prima o **botão rotativo**.
- ▶ Percorra toda a superfície no qual o sistema deve ser utilizado com o emissor.
- ✓ No visor são registados os seguintes valores:
  - **RF**: Receção da antena em dBm
  - **LQI**: Qualidade da ligação em %, ver [Significado do Link Quality Indicator](#)
  - **AF**: Frequência de áudio do emissor em dBFS



Para terminar o teste de receção:

- ▶ Prima o **botão rotativo** para terminar o Walktest quando estiver pronto.

ΨQ	Ch 1	Walktest		
		RF	LQI	AF
•				
•	Max	-92.4	0	-138.5
•	Min	-107.0	0	-138.5

Press SET to stop



## Item de menu Ch 1/Ch 2 -> TX Software

O item de menu **TX Software** apresenta a versão de software do emissor recebido.

Não pode abrir este item de menu para efetuar definições.

- ▶ No menu, navegue até ao item de menu **TX Software** do canal pretendido.

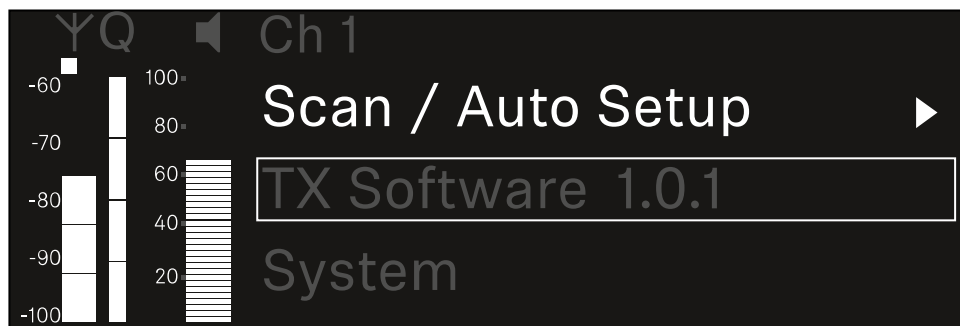

- ✓ O número da versão do software do emissor será apresentado no ecrã. Para tal, o emissor deve estar ligado.

**i** Para obter informações sobre a atualização do firmware do emissor, consulte o capítulo [Item de menu System -> TX Update](#).



## Item de menu System

No menu do sistema, é possível efetuar definições de todo o sistema, as quais abrangem todo o dispositivo e não apenas o respetivo canal de receção.

Estão disponíveis os seguintes itens de menu:

### Link Encryption

- Neste item de menu, pode proteger a ligação sem fios com uma encriptação AES-256.
- [Item de menu System -> Link Encryption](#)

### Link Density

- Neste item de menu é possível definir o modo de transmissão pretendido.
- [Item de menu System -> Link Density](#)

### Network

- Neste item de menu pode configurar as definições da ligação de rede.
- [Item de menu System -> Network](#)

### TX Update

- Este item de menu permite executar uma atualização do firmware do emissor.
- [Item de menu System -> TX Update](#)

### Auto Setup

- Neste item de menu, pode ativar a configuração automática de frequências para o recetor.
- [Item de menu System -> Auto Setup](#)

### This Device

- Neste item de menu, é possível introduzir um nome de dispositivo e visualizar informações sobre o hardware e o software do recetor.
- [Item de menu System -> This Device](#)

## Item de menu System -> Link Encryption

Pode proteger a ligação sem fios entre o emissor e o recetor por meio de uma encriptação AES-256.



Para abrir o item de menu Link Encryption:

- ▶ Navegue no menu do sistema até ao item de menu **Link Encryption**.

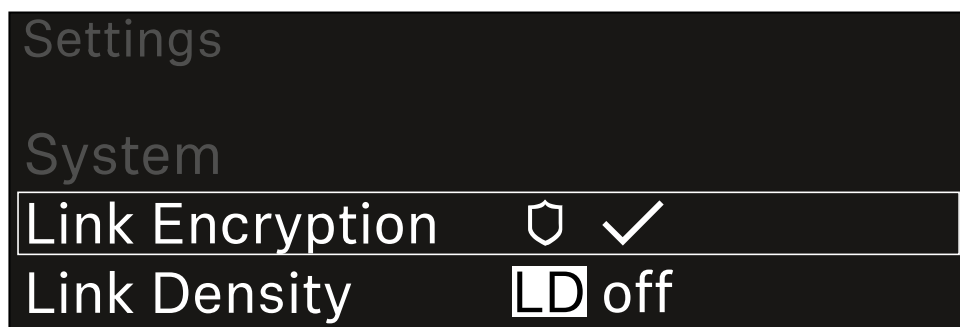

- ▶ Prima o **botão rotativo** para abrir o item de menu.

✓ É apresentada a seguinte vista:

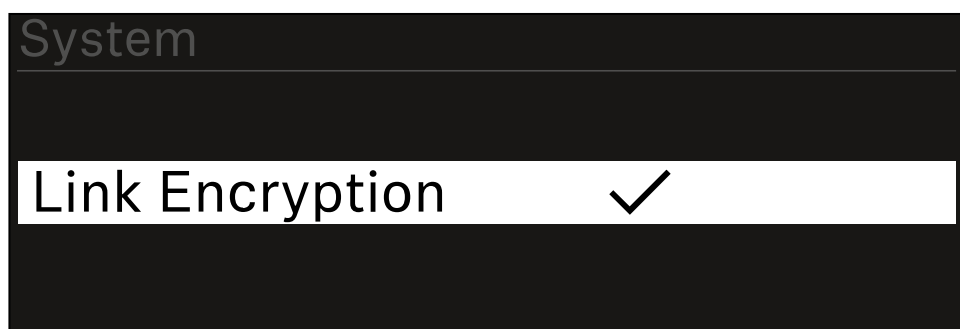

- ▶ Rode o **botão rotativo** para escolher entre as opções **On** e **Off**.
- ▶ Prima o **botão rotativo** para guardar a definição.

**i** Após a ativação da encriptação AES-256, o emissor correspondente tem de ser novamente sincronizado com o recetor para ativar a encriptação também no emissor.



## Item de menu System -> Link Density

### **i** Modo Link Density (Modo LD)

O modo LD duplica o número de frequências portadoras utilizáveis no espectro disponível, uma vez que a distância mínima para a grade de frequências equidistante é reduzida para metade.

Isto é possível com a redução da largura de banda de modulação do emissor. Desta forma, o intervalo de frequência entre as frequências adjacentes a ser selecionado pode ser muito menor, podendo ser utilizadas mais frequências no mesmo espectro sem intermodulação.

A utilização do modo LD é recomendada quando são cumpridos os seguintes critérios:

- O número de canais necessários não pode ser atingido no modo normal, uma vez que, eventualmente, o espectro disponível é reduzido.
- A distância entre o emissor e as antenas não é demasiado grande.

### Para abrir o item de menu Link Density:

- ▶ No menu do sistema, navegue até ao item de menu **Link Density**.

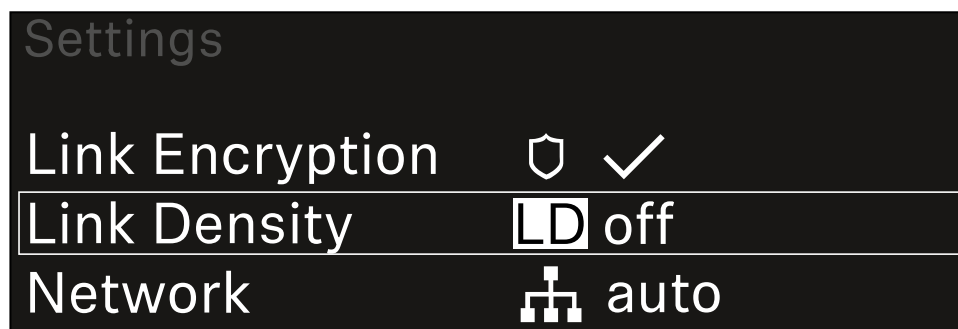

- ▶ Prima o **botão rotativo** para abrir o item de menu.

- ✓ É apresentada a seguinte vista:

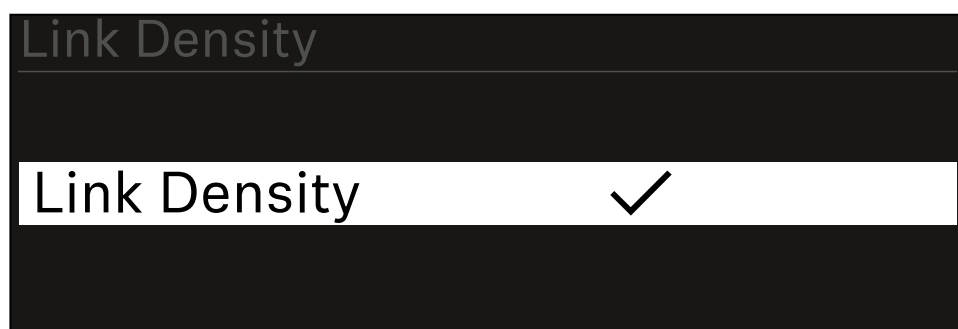



- ▶ Rode o **botão rotativo** para escolher entre as opções **On** e **Off**.
- ▶ Prima o **botão rotativo** para guardar a definição.
- ✓ Se o modo LD for ativado, o recetor deve ser reiniciado.

**LD Mode changed!**  
**Restart required**

**Press SET to apply or ESC to cancel**

- ▶ Prima o **botão rotativo** para reiniciar o recetor,
  - a. ou prima o botão **ESC** para cancelar a mudança de modo.

**i** Após a ativação do modo LD e do subsequente reinício do recetor, o emissor correspondente tem de ser novamente sincronizado com o recetor para ativar o modo LD também no emissor.



## Item de menu System -> Network

Neste item de menu pode configurar as definições da ligação de rede.

Para abrir o item de menu **Network**:

- ▶ No menu do sistema, navegue até ao item de menu **Network**.

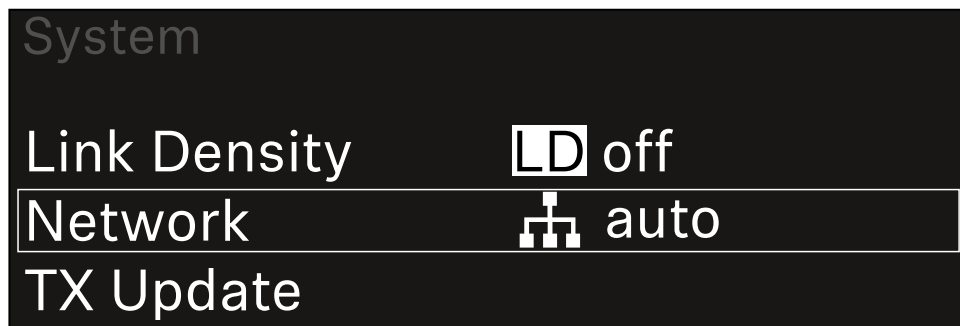

- ▶ Rode o **botão rotativo** para navegar pelo item de menu **Network** e seleccione o item de menu pretendido.



- ✓ Pode efetuar as seguintes definições:

### Mode

- **Auto**: a configuração de rede é efetuada automaticamente.
- **Manual**: a configuração de rede pode ser efetuada manualmente.

### mDNS

- Caso pretenda utilizar mDNS para a deteção automática de dispositivos na rede, pode ativar ou desativar esta opção aqui.

### IP

- Se a opção **Mode** estiver definida para **Auto**, o endereço IP atribuído automaticamente será apresentado aqui.
- Se a opção **Mode** estiver definida para **Manual**, pode definir o endereço IP aqui.



#### Netmask

- Se a opção **Mode** estiver definida para **Auto**, a máscara de rede atribuída automaticamente será apresentada aqui.
- Se a opção **Mode** estiver definida para **Manual**, pode definir a máscara de rede aqui.

#### Gateway

- Se a opção **Mode** estiver definida para **Auto**, o Gateway atribuído automaticamente será apresentado aqui.
- Se a opção **Mode** estiver definida para **Manual**, pode definir o Gateway aqui.

Para guardar as definições efetuadas:

- ▶ Rode o **botão rotativo** até ver **Apply** no quadro de seleção.

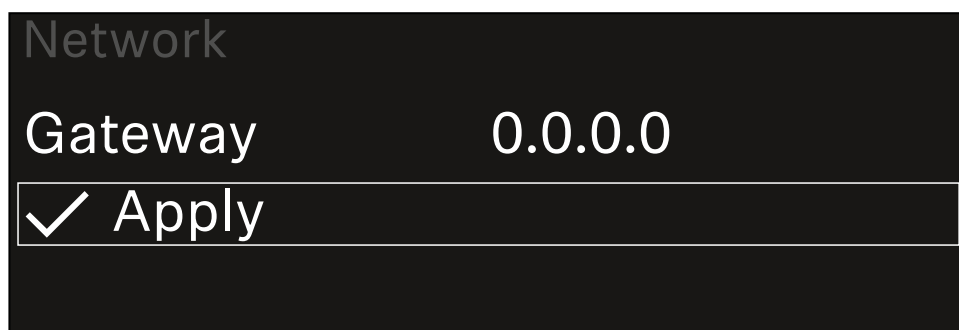

- ▶ Prima o **botão rotativo** para guardar as definições.



## Item de menu System -> TX Update

Este item de menu permite executar uma atualização do firmware do emissor. Tal é recomendável depois de realizar uma atualização do firmware do recetor (ver [Executar a atualização de firmware do recetor](#)).

- i** As versões de firmware atualmente instaladas no emissor ligado podem ser apresentadas no item de menu TX Software do respetivo canal (ver [Item de menu Ch 1/Ch 2 -> TX Software](#)).

Para abrir o item de menu TX Update:

- ▶ No menu do sistema, navegue até ao item de menu **TX Update**.

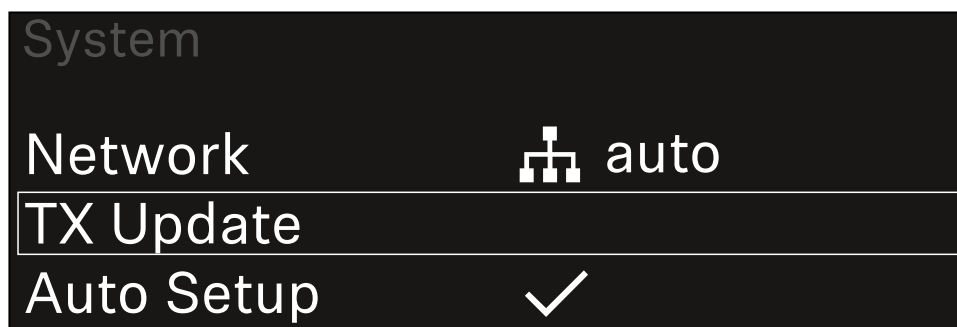

- ▶ Prima o **botão rotativo** para abrir o item de menu.
  - ✓ É apresentado o firmware do emissor disponível:

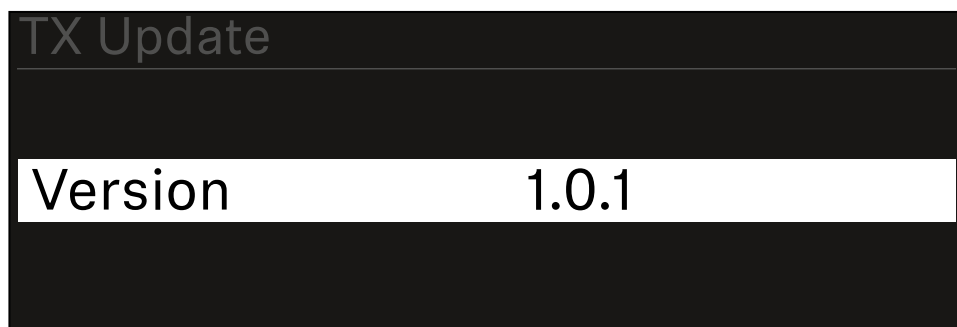

- ▶ Prima o **botão rotativo** para iniciar a atualização do firmware.

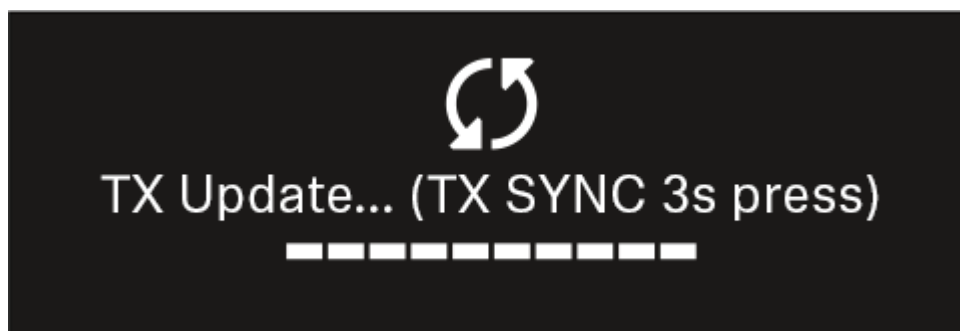

- ▶ Prima o botão **SYNC** do emissor ligado durante 3 segundos.
- ✓ Dispõe de aprox. 20 segundos para o fazer. A barra de progresso indica o tempo restante.

A atualização do firmware do emissor está em curso.

No visor do recetor é exibido o progresso da atualização.

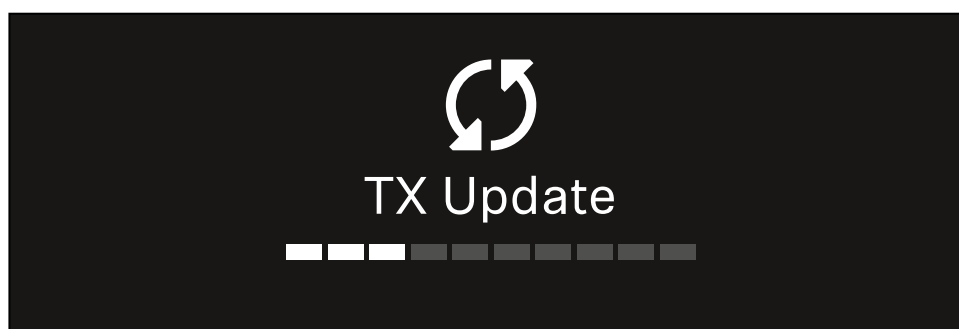

No visor do emissor surge a indicação de que a atualização do FW está a ser executada nesse momento.

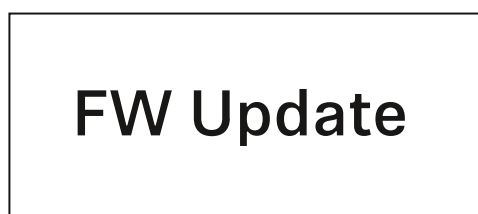



## ATENÇÃO



### Interferência no funcionamento do emissor devido à interrupção da atualização

Se o emissor for desligado durante a atualização do firmware, a atualização pode falhar e deixa de ser possível garantir o funcionamento correto do emissor.

- ▶ Não desligue o emissor durante a atualização.
- ▶ Não remova as pilhas ou a bateria durante a atualização.
- ▶ Certifique-se de que a bateria ou as pilhas do emissor estão suficientemente carregadas antes da atualização.



## Item de menu System -> Auto Setup

Neste item de menu pode ativar a função **Auto Setup** para o recetor.

Se a função estiver ativada aqui, é possível efetuar a configuração automática de frequências para ambos os canais deste recetor através do item de menu **Scan / Auto Setup**.

Ver [Item de menu Ch 1/Ch 2 -> Scan/Auto Setup](#).

Além disso, o recetor é desbloqueado para uma configuração automática de frequências numa rede com vários recetores.

Se a função estiver desativada aqui, só é possível atribuir uma frequência para o canal selecionado do recetor através do item de menu **Scan / Auto Setup**.

### Para abrir o item de menu Auto Setup:

- ▶ No menu do sistema, navegue até ao item de menu **Auto Setup**.

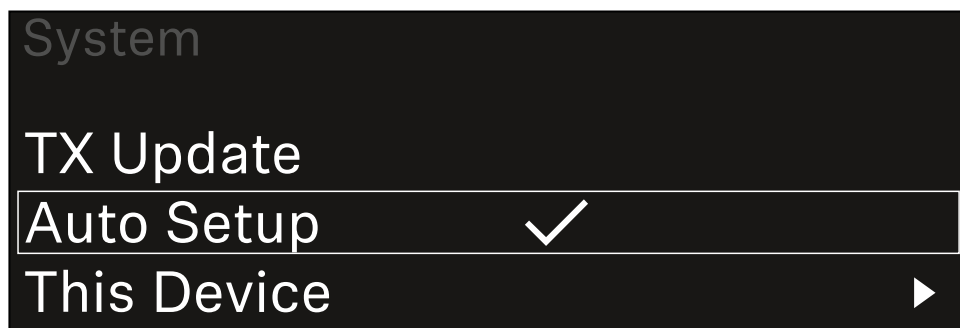

- ▶ Prima o **botão rotativo** para abrir o item de menu.

- ✓ É apresentada a seguinte vista:

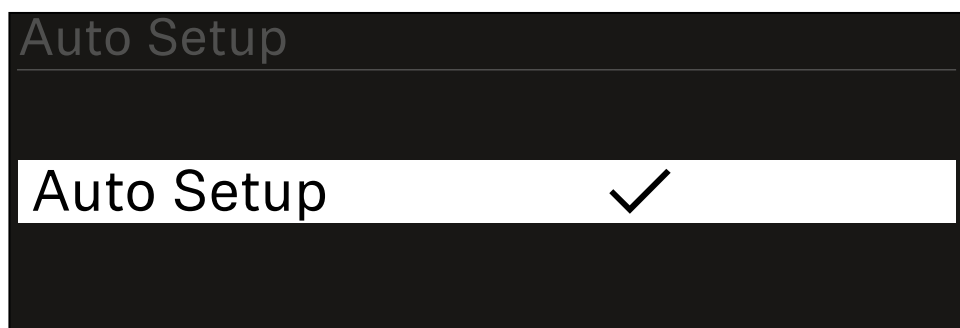

- ▶ Rode o **botão rotativo** para escolher entre as opções **On** e **Off**.
- ▶ Prima o **botão rotativo** para guardar a definição.



## Item de menu System -> This Device

Neste item de menu, pode alterar o nome do dispositivo, visualizar informações sobre o software e o hardware ou repor o dispositivo para as definições de fábrica.

Para abrir o item de menu **This Device**:

- ▶ No menu do sistema, navegue até ao item de menu **This Device**.

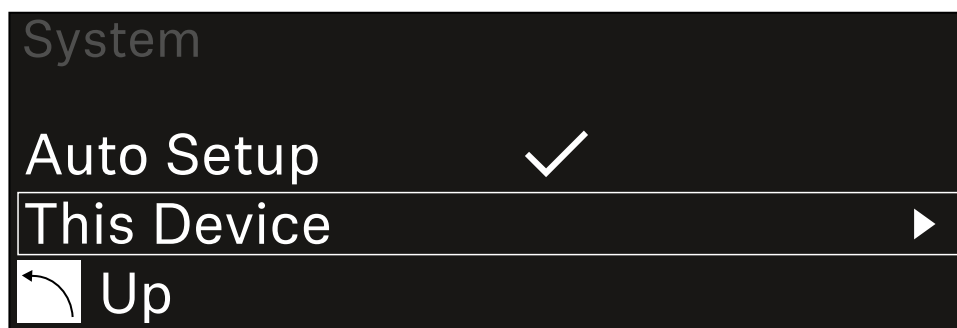

- ▶ Prima o **botão rotativo** para abrir o item de menu.

- ✓ É apresentada a seguinte vista:

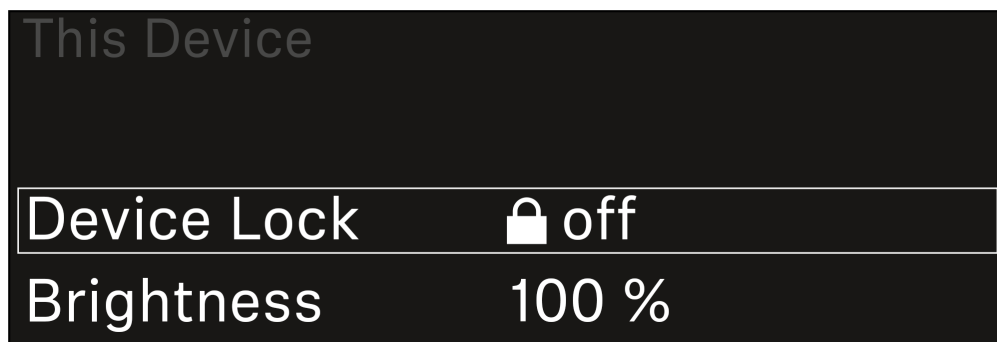

- ▶ Escolha entre os seguintes itens:
  - **Device Lock**: Ajuste o bloqueio dos botões do recetor.
  - **Brightness**: Ajuste a luminosidade do visor.
  - **Device Name**: Abra este item de menu para alterar o nome do dispositivo. Este nome é apresentado na rede para este recetor.
  - **MAC**: Indica o endereço MAC do recetor.
  - **Software**: Indica a versão de software do recetor.
  - **HW Main/HW Front/HW Tuner**: Indica as versões do hardware das placas integradas no recetor.
  - **Reset**:
    - **Audio Ch1 | Audio Ch2 | Audio All** (EW-DX EM 2 / EW-DX EM 2 Dante): redefine as definições do canal de áudio seleccionado ou todas as definições do canal de áudio para os seus valores padrão.
    - **Audio Ch1 | Audio Ch2 | Audio Ch3 | Audio Ch4 | Audio All** (EW-DX EM 4 Dante): redefine as definições do canal de áudio seleccionado ou todas as definições do canal de áudio para os seus valores padrão.



- **Network:** redefine as definições de rede e a palavra-passe de reivindicação para as definições de fábrica.
- **Factory:** redefine o receptor para as definições de fábrica.



## Executar a atualização de firmware do recetor

O firmware do recetor pode ser atualizado através do software **Sennheiser Control Cockpit**, do software **Wireless Systems Manager** ou da aplicação **Smart Assist**.

### Atualizar com o Sennheiser Control Cockpit ou o Wireless Systems Manager:

- ▶ Para tal, ligue o recetor a uma rede (ver [Ligar o recetor à rede](#)) e estabeleça a ligação ao software.

**i** Encontra mais informações sobre o controlo de aparelhos com a ajuda do software **Sennheiser Control Cockpit** ou do software **Wireless Systems Manager** na respetiva secção de ajuda do software.

Pode transferir o software aqui:

[sennheiser.com/scc](https://sennheiser.com/scc)

[sennheiser.com/wsm](https://sennheiser.com/wsm)

**i** A atualização do firmware do emissor é realizada através do item de menu System -> TX Update do recetor. Ver [Item de menu System -> TX Update](#)

### Atualizar com a aplicação Smart Assist:

- ▶ Para tal, ligue o recetor a uma rede (ver [Ligar o recetor à rede](#)).
- ▶ Ligue um Wireless Access Point à rede.
- ▶ Ligue o seu smartphone a esta rede.
- ▶ Inicie o processo de atualização na aplicação **Smart Assist**:
- ▶ Clique em "Update" quando o dispositivo estiver na rede.
- ▶ Siga as instruções.
- Ou
- ▶ Pesquise dispositivos que possam ser atualizados.
- ▶ Siga as instruções.



## Recetor estacionário EW-DX EM 2 Dante

### Vista geral do produto

#### Parte frontal

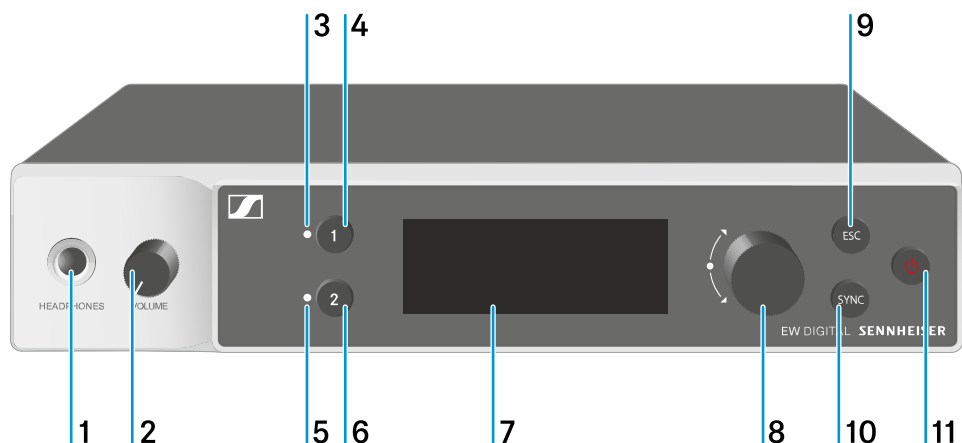

- 1 Entrada para auscultadores
  - Ver [Utilizar saída para auscultadores](#)
- 2 Regulador de volume para entrada para auscultadores
  - Ver [Utilizar saída para auscultadores](#)
- 3 LED **CH 1** de indicação do estado do canal 1
  - Ver [Significado dos LED](#)
- 4 Botão **CH 1** para seleção do canal 1
  - Ver [Indicações no visor do recetor](#)
  - Ver [Botões para navegar pelo menu](#)
- 5 LED **CH 2** de indicação do estado do canal 2
  - Ver [Significado dos LED](#)
- 6 Botão **CH 2** para seleção do canal 2
  - Ver [Indicações no visor do recetor](#)
  - Ver [Botões para navegar pelo menu](#)



7 Visor para a apresentação de informações de estado e do menu de operação

- Ver [Indicações no visor do recetor](#)

8 Botão rotativo (**UP/DOWN/SET**) para navegar pelo menu de operação

- Ver [Botões para navegar pelo menu](#)

9 Botão **ESC** para cancelar uma ação no menu

- Ver [Botões para navegar pelo menu](#)

10 Botão **SYNC** para sincronizar o emissor e o recetor

- Ver [Estabelecer a ligação sem fios | Sincronizar o recetor e o emissor](#)

11 Botão **ON/OFF** para ligar e desligar o dispositivo

- Ver [Ligar e desligar o recetor](#)

## Parte traseira

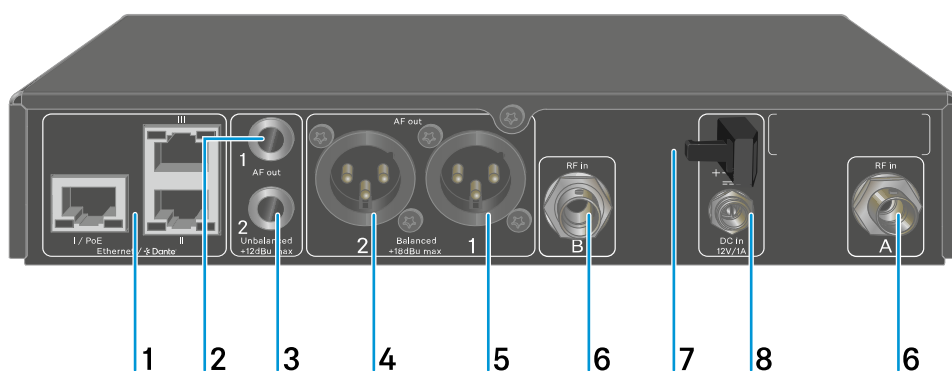

1 Tomadas RJ-45: **I/PoE** (alimentação de tensão Power over Ethernet), **II + III** (controlo do dispositivo através da rede Wireless Systems Manager/Sennheiser Control Cockpit e Dante)

- Ver [Ligar o recetor à rede](#)
- Ver [Ligar o recetor à rede elétrica/desconectar o recetor da rede elétrica](#)

2 Conector jack fêmea de 6,3 mm para saída de áudio **AF out Unbalanced** para o canal 1

- Ver [Emitir sinais de áudio](#)



- 3 Conector jack fêmea de 6,3 mm para saída de áudio **AF out Unbalanced** para o canal 2
  - Ver [Emitir sinais de áudio](#)
- 4 Tomada XLR-3 para saída de áudio **AF out Balanced** para o canal 2
  - Ver [Emitir sinais de áudio](#)
- 5 Tomada XLR-3 para saída de áudio **AF out Balanced** para o canal 1
  - Ver [Emitir sinais de áudio](#)
- 6 Tomadas BNC, entradas de antena **ANT 1 RF in** e **ANT 2 RF in**
  - Ver [Ligar antenas](#)
- 7 Passa-cabos com alívio de tração para o cabo de ligação do alimentador com ficha
  - Ver [Ligar o recetor à rede elétrica/desconectar o recetor da rede elétrica](#)
- 8 Tomada de ligação **DC in** para o alimentador com ficha
  - Ver [Ligar o recetor à rede elétrica/desconectar o recetor da rede elétrica](#)



## Ligar o recetor à rede elétrica/desconectar o recetor da rede elétrica

Pode utilizar o recetor através do alimentador com ficha fornecido ou através de Power over Ethernet (PoE IEEE 802.3af Classe 0). Para tal, tenha em consideração as seguintes indicações.

### alimentação de tensão através do alimentador

**i** Ao utilizar através do alimentador, utilize apenas o alimentador fornecido. Este está ajustado ao seu recetor e garante um funcionamento seguro.

**i** O alimentador e o adaptador internacional encontram-se na embalagem, por baixo do tabuleiro:

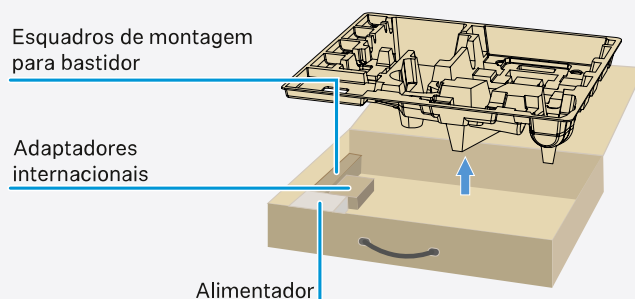

### Para ligar o recetor à rede elétrica:

- ▶ Insira o conector do alimentador com ficha na tomada **DC in** do recetor.
- ▶ Passe o cabo do alimentador com ficha pelo passa-cabos com alívio de tração.
- ▶ Encaixe o adaptador internacional fornecido no alimentador com ficha.



- ▶ Ligue o alimentador com ficha à tomada.

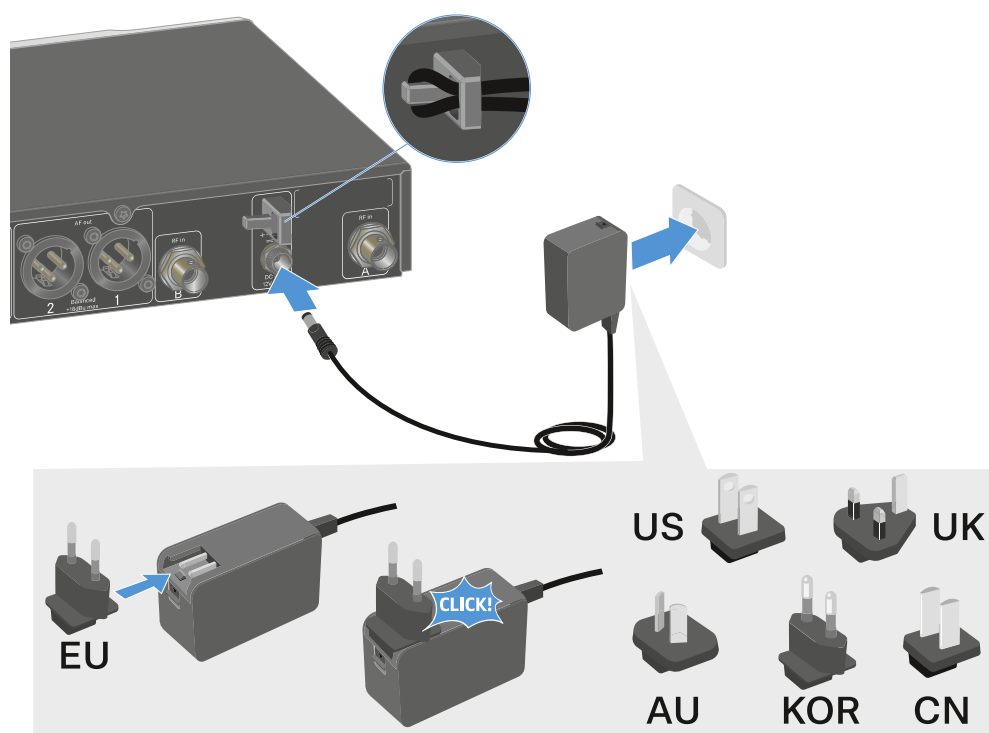

**Para desconectar o recetor completamente da rede elétrica:**

- ▶ Retire o alimentador com ficha da tomada.
- ▶ Retire o conector do alimentador com ficha da tomada **DC in** do recetor.



### Alimentação de tensão por Power over Ethernet (PoE)

**i** O recetor pode ser alimentado com tensão via **Power over Ethernet** (PoE IEEE 802.3af Classe 0).

▶ Ligue o recetor a um switch de rede compatível com **PoE**.

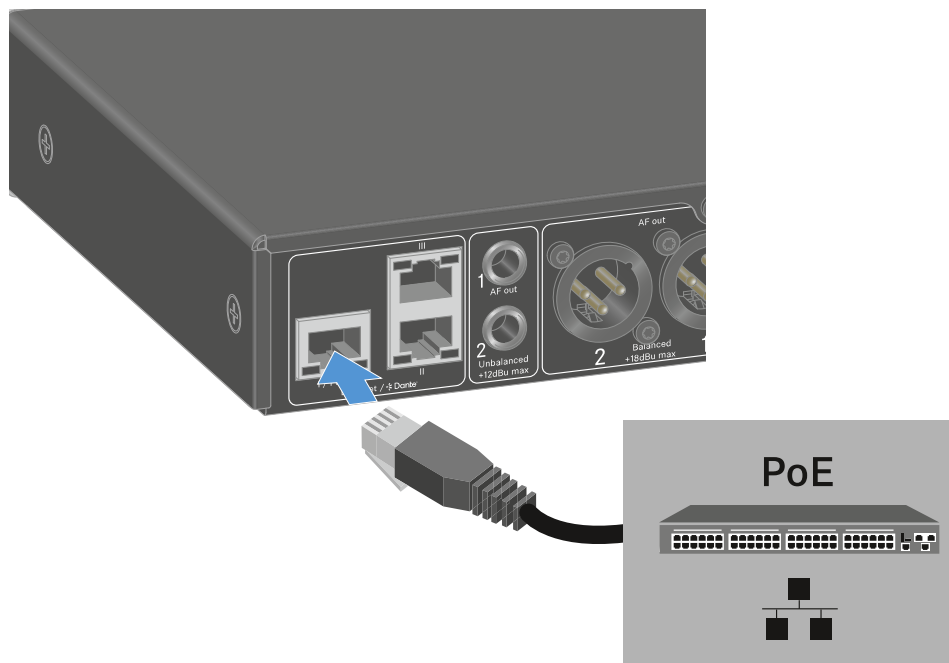

**i** Observe as diferentes disposições das tomadas, ver [Ligar o recetor à rede](#).



## Ligar o recetor à rede

Pode controlar e monitorizar um ou vários recetores através de uma ligação de rede com recurso ao **software Sennheiser Wireless Systems Manager (WSM)** ou ao software **Sennheiser Control Cockpit (SCC)**.

- i** Não é necessário utilizar uma rede separada exclusivamente com recetores. Pode integrar o recetor na sua infraestrutura de rede existente com quaisquer outros dispositivos.

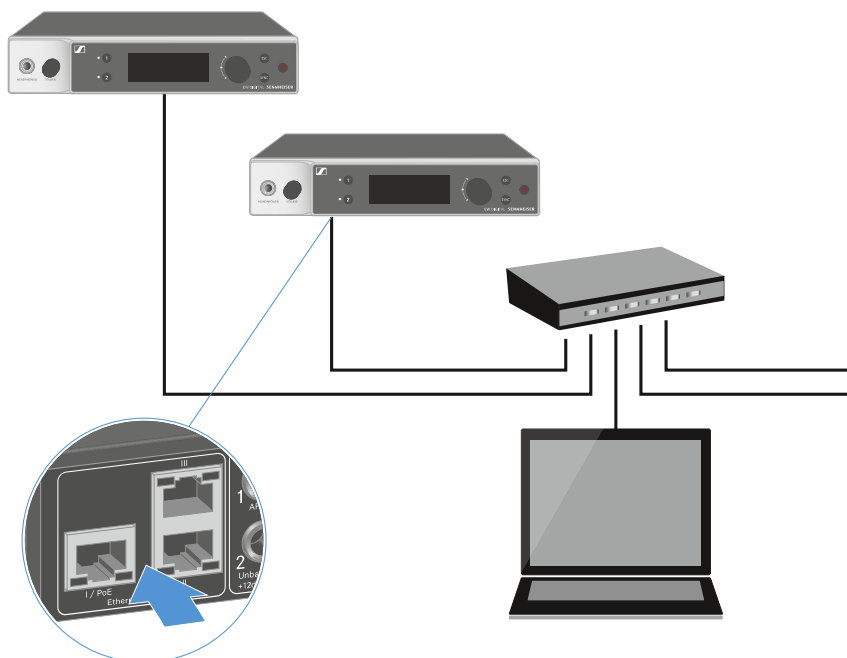

- i** Para obter mais informações sobre o controlo de dispositivos com o software Sennheiser Wireless Systems Manager ou com o software Sennheiser Control Cockpit, consulte o manual de instruções do software. Pode transferir o software aqui:  
[sennheiser.com/wsm](http://sennheiser.com/wsm)  
[sennheiser.com/scc](http://sennheiser.com/scc)



## Ligar o recetor a uma rede Dante®

### Ocupação das ligações de rede

Dependendo do modo de rede definido, as ligações de rede possuem uma ocupação diferente.

O modo de rede pode ser comutado no menu **Network**, ver [Item de menu System -> Network](#).

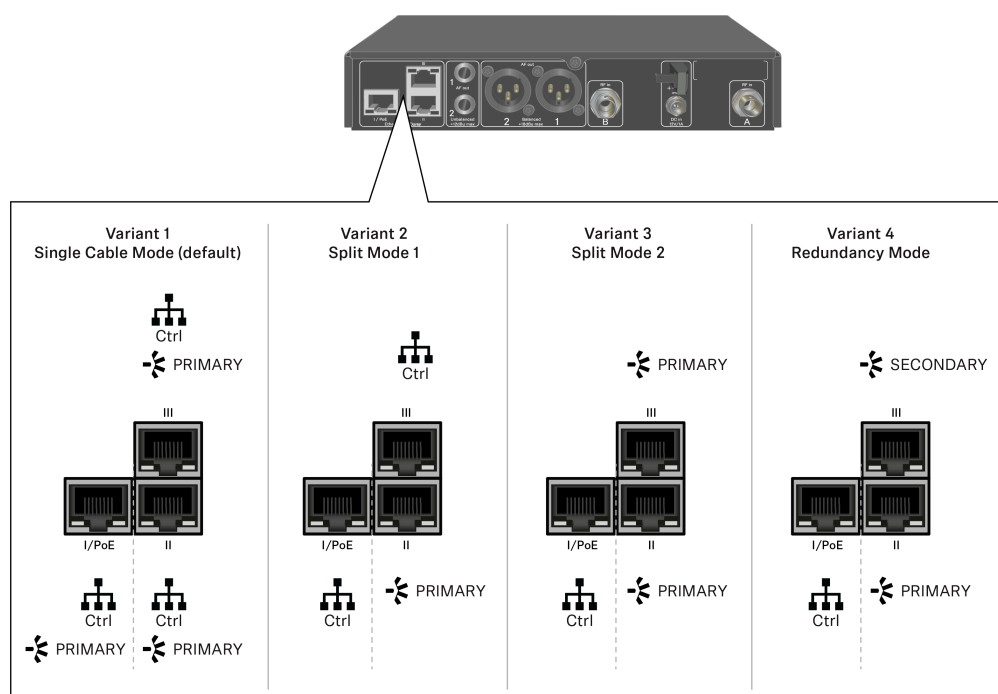

- i** PoE = Power over Ethernet  
Ctrl = Controlo de rede através de, p. ex., Wireless Systems Manager (WSM), Sennheiser Control Cockpit (SCC) ou controlo de meios de terceiros  
PRIMARY = Dante® primary  
SECONDARY = Dante® secondary

### Informação

Os recetores EW-DX EM 2 Dante e EW-DX EM 4 Dante estão equipados com uma interface de rede versátil que permite seleccionar os modos de rede para uma transmissão de sinal flexível. Nas páginas seguintes estão disponíveis informações adicionais.

Em sistemas de redes compactos com apenas um número limitado de recetores, o modo "Cabo único" é a melhor opção. Esta configuração fácil simplifica a instalação e reduz o trabalho necessário para a colocação de cabos.



Para configurações de rede maiores e mais extensas, recomenda-se o "Modo de divisão ou redundância". Nestes modos de funcionamento, os diferentes dados de controlo podem ser ligados separadamente, juntamente com os dados do protocolo de áudio digital, permitindo também uma cablagem redundante.

Para integrar vários comutadores numa rede, é importante considerar cuidadosamente os possíveis efeitos no desempenho da rede. Se a cablagem estiver danificada, um modo de funcionamento selecionado pode restringir o funcionamento da rede ou resultar na falha do sistema. Em relação a isto, é igualmente importante garantir que os comutadores de rede dos respetivos fabricantes utilizados também suportam os protocolos de dados e áudio (por exemplo, Dante) e que foram configurados em conformidade.

O Spanning Tree Protocol (STP) foi implementado para evitar erros de configuração entre os modos de rede e a cablagem, e os congestionamentos de transmissões resultantes. O STP é configurado com uma prioridade de 57344 e deve ser considerado ao configurar uma rede com um comutador gerido para que um EW-DX EM não chegue à ponte de roteamento. O STP pode estar ativado ou desativado.

É possível obter instruções detalhadas juntos dos respetivos fabricantes das aplicações de software individuais.

- ▶ Em primeiro lugar, defina o modo de rede no recetor; consulte EW-DX EM 2 Dante [Item de menu System -> Network](#) e EW-DX EM 4 Dante [Item de menu System -> Network](#).
- ▶ Tenha em atenção a atribuição das entradas e os exemplos de cablagem nas páginas seguintes.

**i** Os exemplos que se seguem não apresentam todas as opções de cablagem.

- ▶ Ligue os cabos.

**i** Estão disponíveis informações sobre o Controlador Dante e as definições do protocolo de rede Dante no site da Audinate: [audinate.com](http://audinate.com).

**i** Estão disponíveis informações sobre a utilização de software remoto na área de transferências do site da Sennheiser: [sennheiser.com/download](http://sennheiser.com/download).



## Ligações e definições de rede

### Modo Single cable

Definições de fábrica

- Controlo de rede/Dante primary
- Dante primary

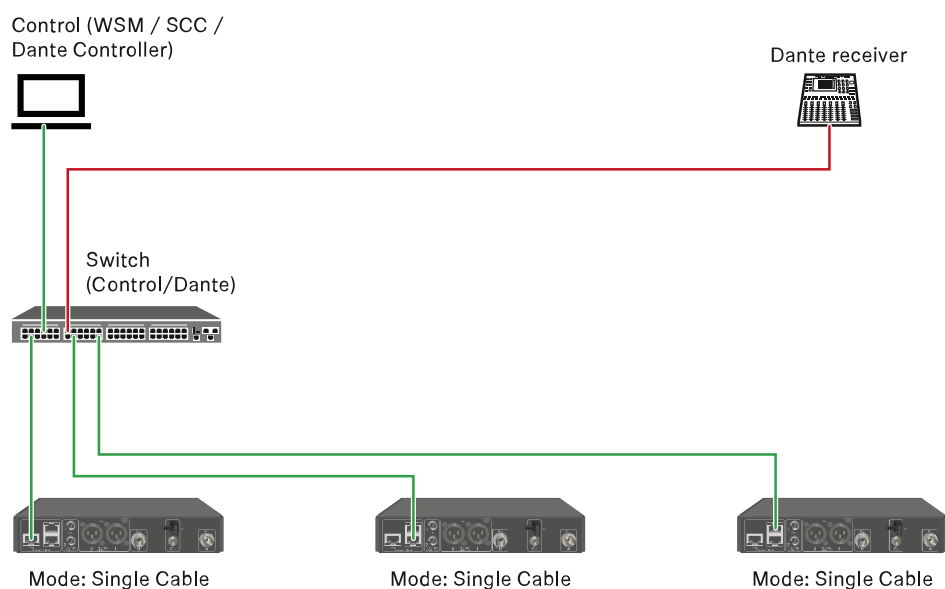

**i** O cabo pode ser conectado às ligações de rede I, II ou III.

Daisy-chain

- Controlo de rede/Dante
- Dante

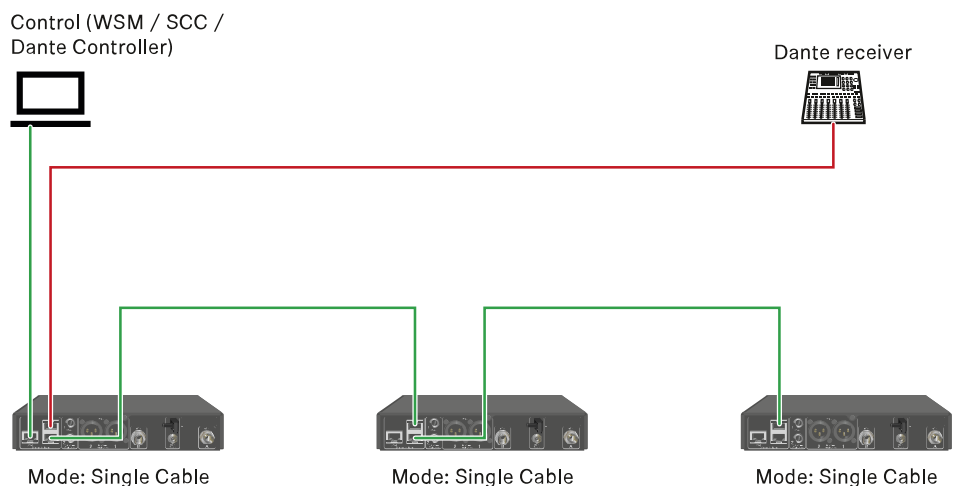

### Modo Split 1

Split 1 sem daisy-chain

- Controlo de rede
- Dante primary

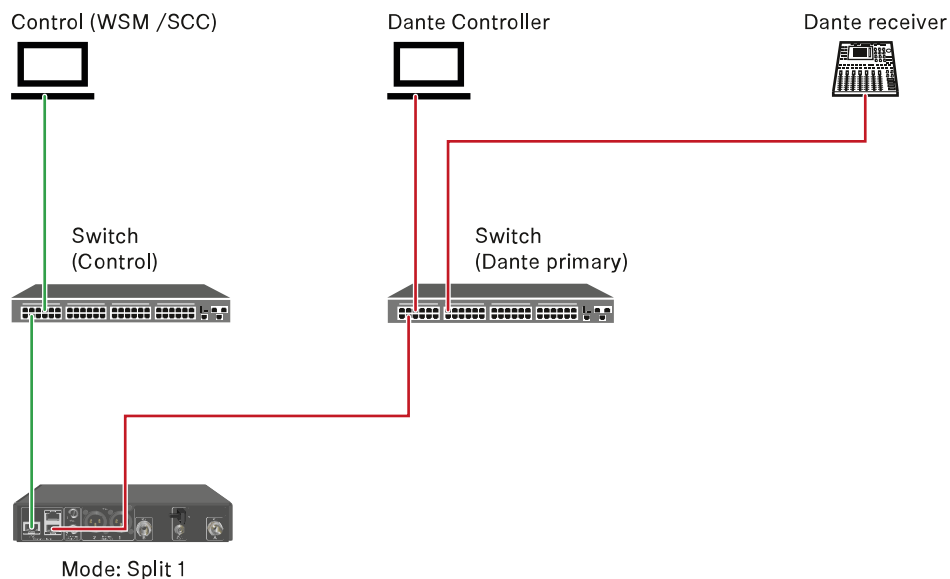

Split 1 com daisy-chain

- Controlo de rede
- Dante primary

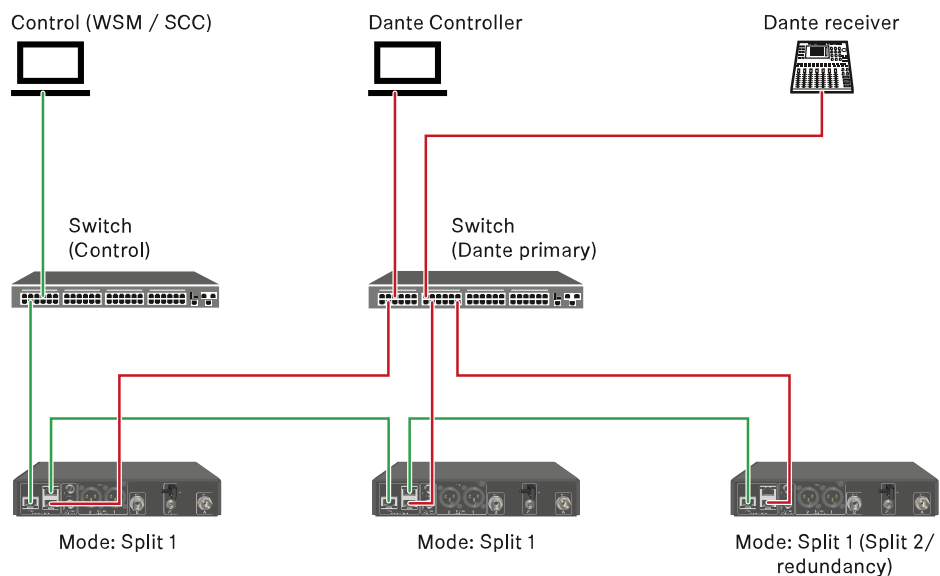

### Modo Split 2

- Controlo de rede
- Dante primary

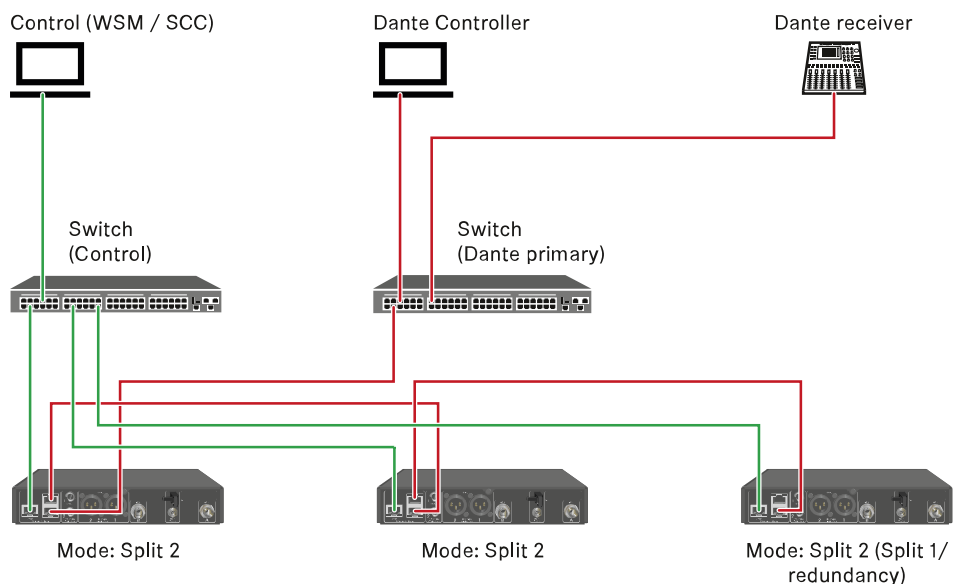

### Modo Redundancy

- Controlo de rede
- Dante primary
- Dante secondary

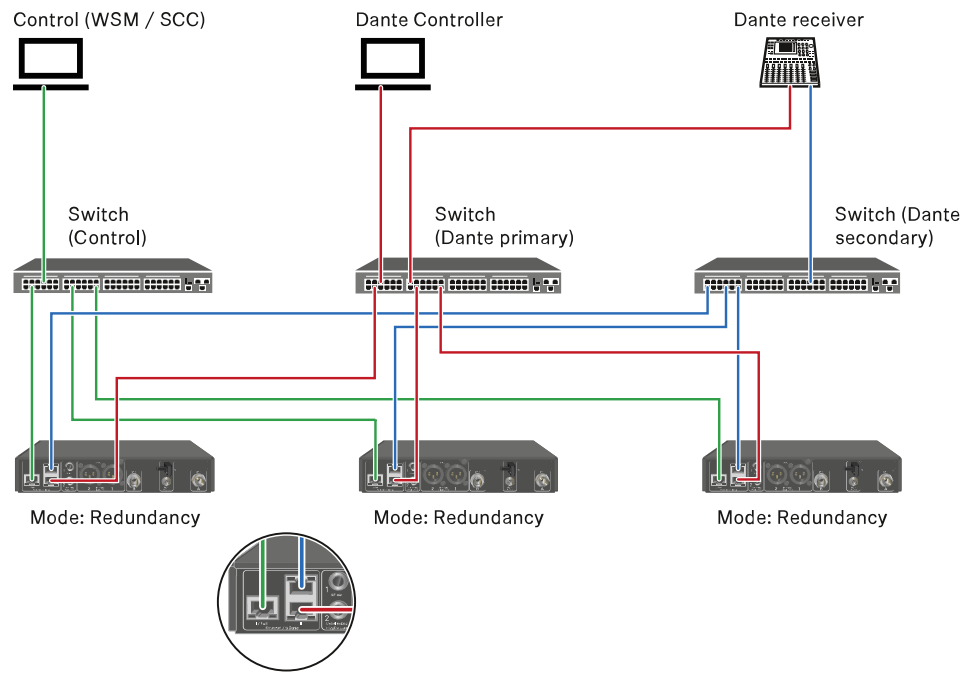



## Ligar antenas

### Para ligar as antenas de haste fornecidas:

- ▶ Conecte as antenas conforme ilustrado na figura às duas entradas de antena do recetor.
- ▶ Rode ligeiramente as antenas para a direita e para a esquerda conforme ilustrado na figura.

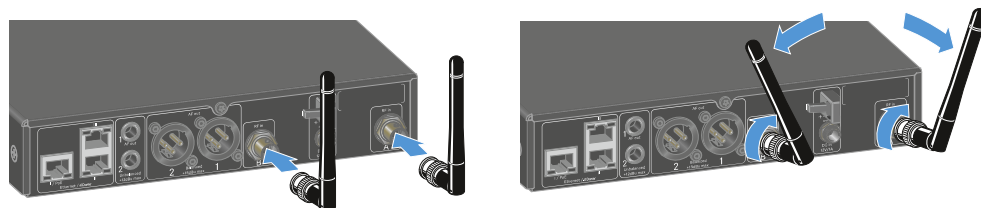

Se utilizar mais do que um recetor, recomendamos a utilização de antenas externas e, se necessário, do splitter de antenas EW-D ASA ([Splitter de antenas EW-D ASA](#)).

### Para ligar antenas externas:

- ▶ Conecte as antenas conforme ilustrado na figura às duas entradas de antena do recetor.

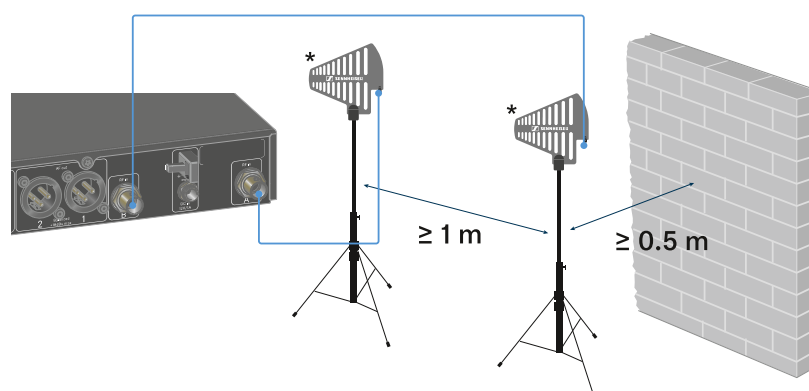

- ▶ Tenha em atenção as distâncias mínimas indicadas.
- ▶ Tenha também em atenção as distâncias mínimas indicadas para os emissores.

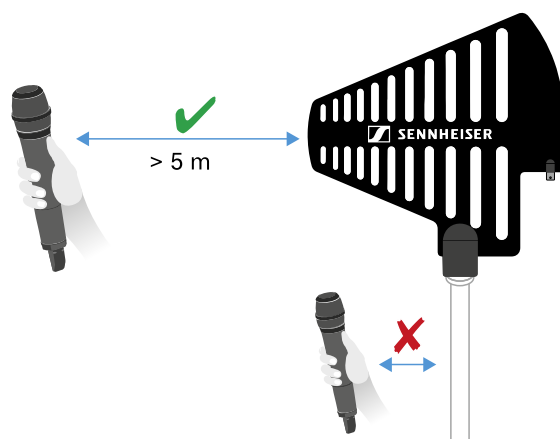

**\*Antenas recomendadas:**

- **ADP UHF** | 470 - 1075 MHz
- **AD 1800** | 1400 - 2400 MHz
- **AWM UHF I** | 470 - 694 MHz
- **AWM UHF II** | 823 - 1075 MHz
- **AWM 1G8** | 1785 - 1805 MHz

**i** Se utilizar mais do que um recetor, recomendamos a utilização de antenas externas e, se necessário, do splitter de antenas EW-D ASA ([Splitter de antenas EW-D ASA](#)).



## Emitir sinais de áudio

Ambos os canais do EW-DX EM 2 Dante dispõem de uma tomada de saída XLR-3M balanceada e de uma tomada de saída com conector jack de 6,3 mm não balanceada.

- ▶ Utilize sempre apenas uma das duas tomadas de saída do respetivo canal.

### Para ligar um cabo XLR:

- ▶ Insira o cabo XLR na tomada **AF out Balanced** do respetivo canal do EW-DX EM 2 Dante.

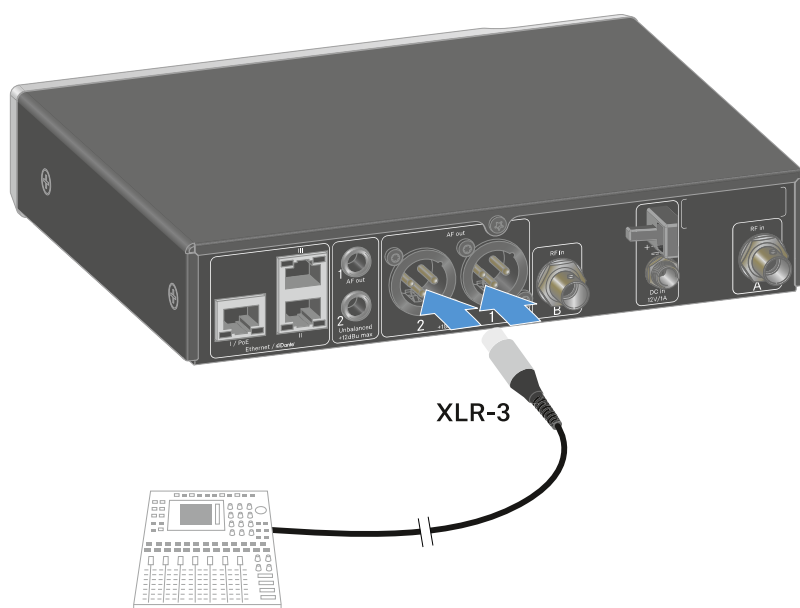



**Para ligar um cabo com conector jack:**

- ▶ Insira o cabo com conector jack na tomada **AF out Unbalanced** do respetivo canal do EW-DX EM 2 Dante.

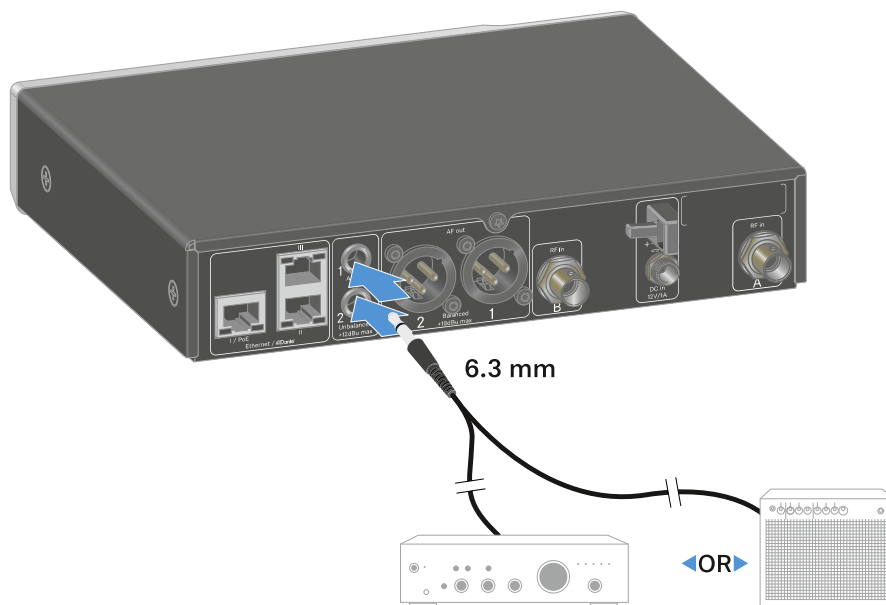

**Para emitir um sinal de áudio através do Dante:**

- ▶ Ligue o recetor, conforme descrito em [Ligar o recetor à rede](#).



## Montar o recetor num bastidor

Tenha em consideração as seguintes indicações durante a montagem do recetor no bastidor.

- i** O esquadro de montagem para a montagem em bastidor encontra-se na embalagem, por baixo do tabuleiro:

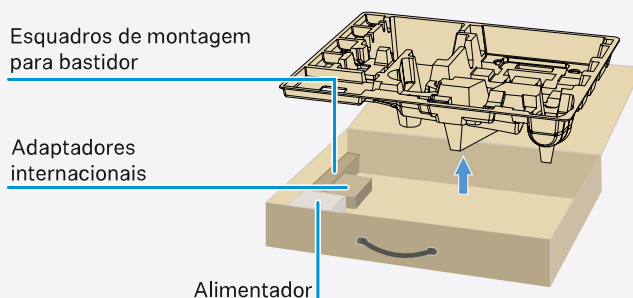

### ATENÇÃO



#### Perigos decorrentes da montagem em bastidor!

Ao montar o aparelho num bastidor de 19" fechado ou com vários aparelhos num bastidor múltiplo, a temperatura ambiente, a carga mecânica e os potenciais elétricos podem apresentar um comportamento diferente do dos aparelhos que estão isolados.

- ▶ Certifique-se de que a temperatura ambiente no bastidor não ultrapassa a temperatura máxima indicada nos dados técnicos. Ver [Dados técnicos](#).
- ▶ Garanta uma ventilação suficiente; se necessário, assegure ventilação adicional.
- ▶ Ao optar pela instalação num bastidor, assegure-se de que a carga mecânica fica distribuída uniformemente.
- ▶ Certifique-se de que a ligação à rede elétrica está em conformidade com as indicações na placa de características. Evite uma sobrecarga dos circuitos. Se necessário, instale uma proteção contra sobrecorrente.
- ▶ Na instalação num bastidor, as correntes de fuga de cada um dos alimentadores, isoladamente inofensivas, podem somar-se e, desta forma, ultrapassar os valores limite permitidos. Como solução, use uma ligação adicional para ligar o bastidor à terra.



### Montar um único recetor num bastidor

- ▶ Fixe o esquadro de montagem nas laterais do recetor conforme ilustrado.

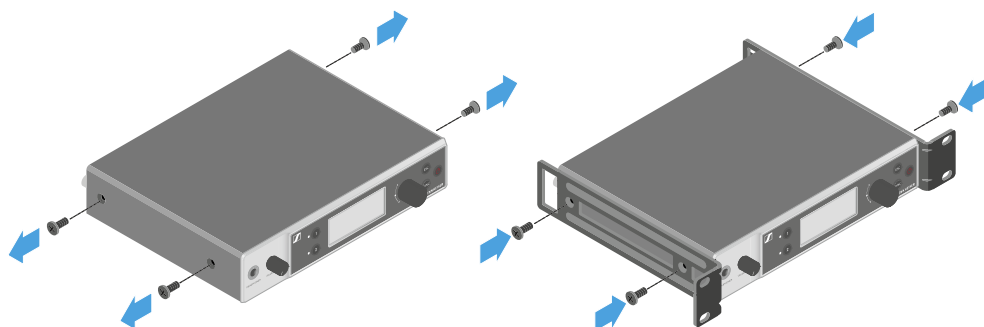

- ▶ Monte o painel frontal conforme ilustrado.
- ▶ Se assim o desejar, monte as antenas no painel frontal conforme ilustrado. Para o efeito, precisa do conjunto de montagem frontal de antenas AM 2 (ver [Acessórios para a montagem em bastidor](#)).

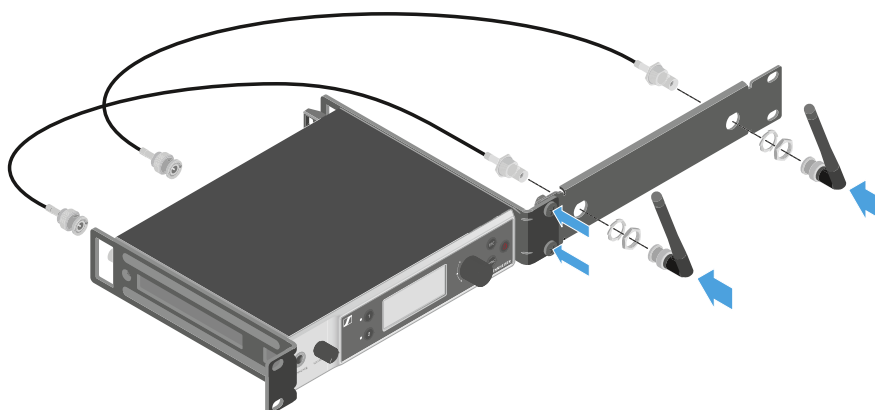

### Montar dois recetores ao lado um do outro num bastidor

- ▶ Coloque os dois recetores, um ao lado do outro e virados ao contrário, sobre uma superfície plana.
- ▶ Aparafuse a chapa de ligação conforme ilustrado.



- ▶ Fixe o esquadro de montagem conforme ilustrado.

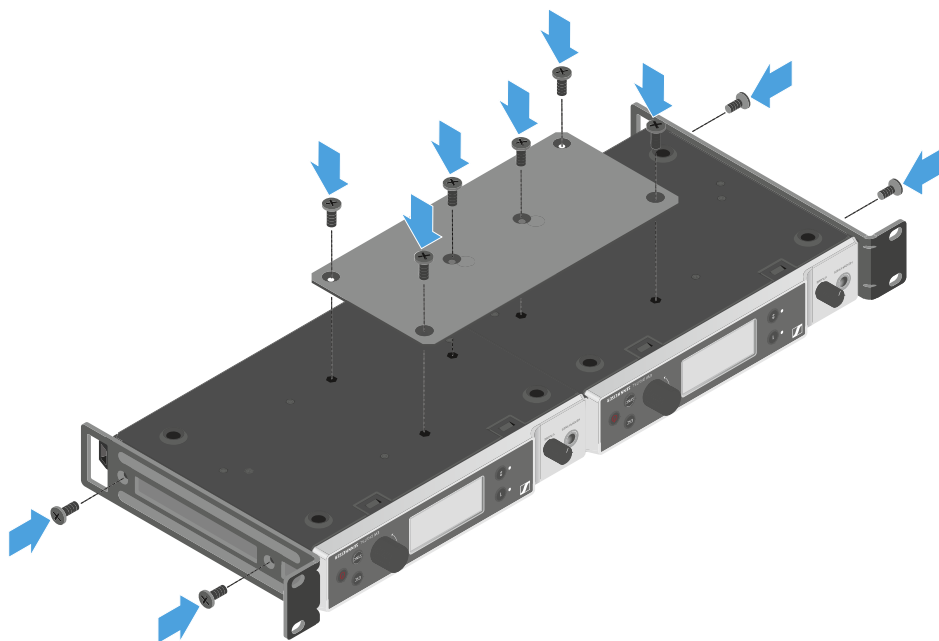



## Ligar e desligar o recetor

### Para ligar o recetor:

- ▶ Prima brevemente o botão **ON/OFF**.
- ✓ O recetor liga-se.

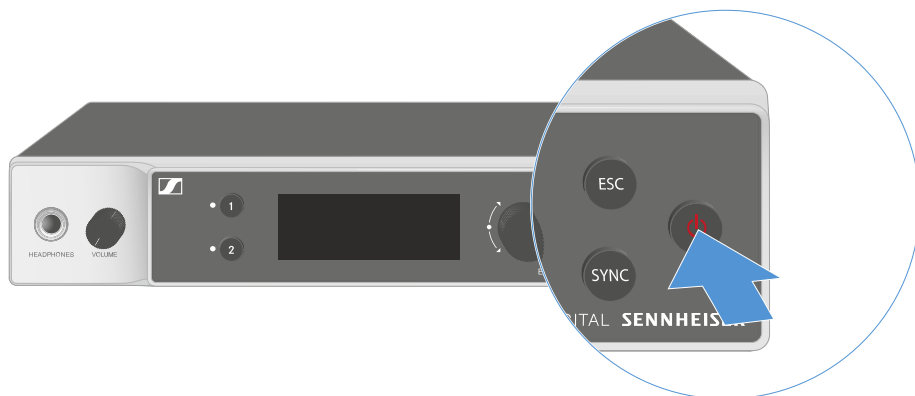

### Para colocar o recetor em modo standby:

- ▶ Se necessário, desative o bloqueio dos botões (ver [Bloqueio dos botões](#)).
- ▶ Mantenha o botão **ON/OFF** premido até que o visor se desligue.

### Para desligar completamente o recetor:

- ▶ Desligue o recetor da rede elétrica retirando o alimentador da tomada ou desligando a ligação PoE.



## Bloqueio dos botões

Pode utilizar o item de menu **This Device** -> **Device Lock** para ativar ou desativar o bloqueio dos botões automático (ver [Item de menu System -> This Device](#)).

**Para desativar temporariamente o bloqueio dos botões:**

- ▶ Prima o **botão rotativo**.
  - ✓ Surge **Locked** no indicador.
- ▶ Rode o **botão rotativo**.
  - ✓ Surge **Unlock?** no indicador.
- ▶ Prima o **botão rotativo**.
  - ✓ O bloqueio dos botões é desativado temporariamente.

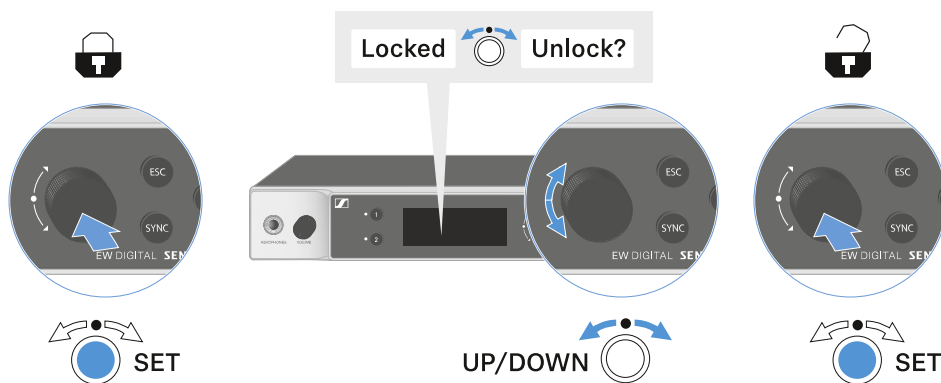

- ✓ Enquanto trabalhar no menu de operação, o bloqueio dos botões permanecerá desativado.

- i** Após 10 segundos de inatividade, este liga-se automaticamente.



## Utilizar saída para auscultadores

Através da saída para auscultadores na parte frontal do recetor (jack macho de 6,3 mm) pode ouvir o sinal de áudio de ambos os canais.



### CUIDADO

#### Perigo decorrente de volume elevado

Um volume mais elevado pode prejudicar a sua audição.

- ▶ Reduza o volume da saída para auscultadores antes de colocar os auscultadores.

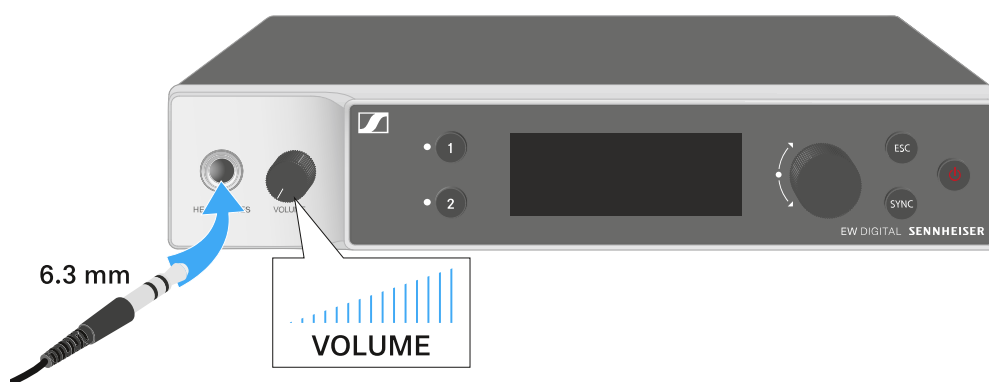

- ▶ Ligue os auscultadores à saída para auscultadores.
- ▶ Prima o botão **CH 1** ou **CH 2** para ouvir o sinal de áudio do canal 1 ou do canal 2.
  - ✓ O símbolo dos auscultadores no visor indica precisamente que canal está ativo na saída para auscultadores. Como predefinição, o sinal do canal 1 está ativo na saída de auscultadores.
- ▶ Regule o volume rodando o regulador de volume junto à saída para auscultadores.



## Significado dos LED

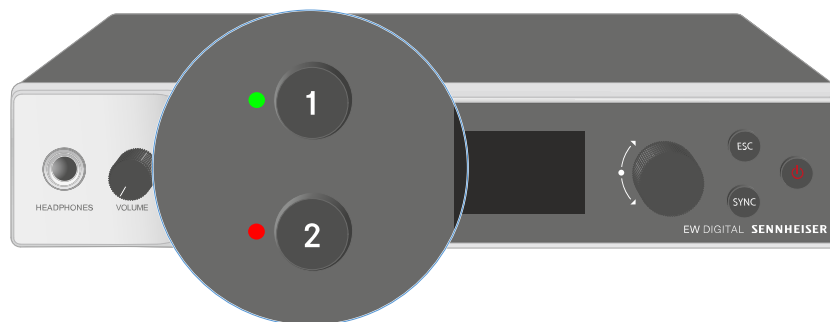

Os dois LED na parte frontal do recetor podem apresentar as seguintes informações relativas ao canal 1 e ao canal 2, respetivamente.

O LED acende a verde:



- A ligação entre o emissor e o canal de receção está estabelecida.
- O sinal de áudio está ativo.

O LED acende a amarelo:



- A ligação entre o emissor e o canal de receção está estabelecida.
- O sinal de áudio está sem som.

ou

- Não está montado nenhum módulo de microfone no emissor portátil.

O LED pisca a amarelo:



- A ligação entre o emissor e o canal de receção está estabelecida.
- O sinal de áudio está sobressaturado ("Clipping").

O LED acende a vermelho:

- A ligação entre o emissor e o canal de receção está estabelecida.
- O sinal de áudio está sobressaturado ("Clipping").



O LED pisca a vermelho:

- A ligação entre o emissor e o canal de receção está estabelecida.
- A pilha/bateria do emissor emparelhado está fraca.



O LED pisca a azul:

- A ligação **Bluetooth Low Energy** entre o recetor e um smartphone ou tablet com a aplicação **Smart Assist** está a ser estabelecida.

ou

- O canal de receção está a ser sincronizado com um emissor.

O LED acende a azul:

- Está em curso uma atualização do firmware.





## Indicações no visor do recetor

No visor são apresentadas informações de estado como a frequência, a qualidade de receção, o estado das pilhas e o nível de áudio.

No visor é também apresentado o menu de operação no qual pode efetuar todas as definições (ver [Botões para navegar pelo menu](#)).

### Home Screen

O Home Screen é a indicação padrão do visor. Aqui são apresentadas as seguintes informações relativas a ambos os canais de receção.

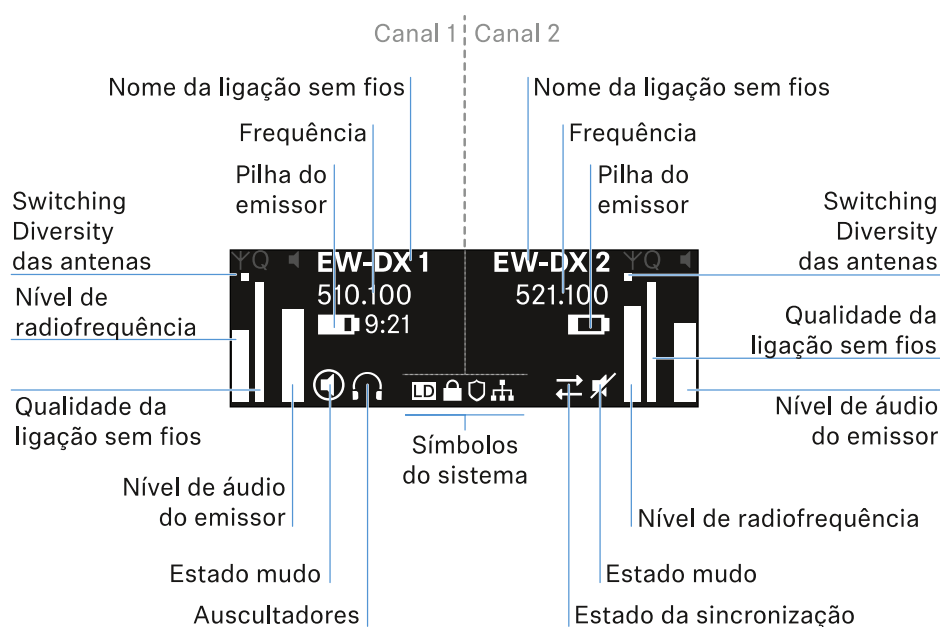

#### Switching Diversity das antenas:

Indica qual das duas antenas está ativa (esquerda ou direita).

#### Nível de radiofrequência:

Indica a intensidade do sinal de radiofrequência do respetivo canal.

#### Qualidade da ligação sem fios:

Indica a qualidade de transmissão do respetivo canal.



**i** A qualidade de transmissão depende, por um lado, da intensidade de campo (indicação do nível de radiofrequência no visor), mas por outro também de fontes de interferência externas, que não é possível detetar na indicação do nível de radiofrequência, p. ex., quando estas existem na mesma frequência ou numa muito próxima ou não afetam a intensidade de campo. Para uma transmissão segura, é fundamental que seja alcançado um valor significativamente superior a 50%.

#### Nome da ligação sem fios:

O nome da ligação sem fios pode ser atribuído no menu do recetor (ver [Item de menu Ch 1/Ch 2 -> Name](#)).

#### Frequência:

A frequência da ligação sem fios pode ser ajustada manualmente ou através da função Auto-Setup.

- Ver [Item de menu Ch 1/Ch 2 -> Frequency](#)
- Ver [Item de menu Ch 1/Ch 2 -> Scan/Auto Setup](#)

#### Nível de áudio do emissor:

Indica o nível de entrada de áudio do respetivo canal (ver [Item de menu Ch 1/Ch 2 -> Gain](#)).

Este é independente do nível de áudio emitido pelo recetor (ver [Item de menu Ch 1/Ch 2 -> AF Out](#)).

#### Pilha do emissor:

Indica o estado de carga da bateria BA 70 ou das pilhas do emissor.

Ao utilizar a bateria BA 70, é exibido adicionalmente o tempo de funcionamento restante, em horas e minutos.

#### Mute-Status:



O interruptor Mute do emissor recebido está desativado.



O interruptor Mute do emissor recebido está definido em **AF Mute** e o sinal de áudio está em modo de silêncio.

- **EW-DX SKM-S:** [Defina o modo Mute e coloque o emissor portátil em modo de silêncio \(apenas EW-DX SKM-S\)](#)
- **EW-DX-SK:** [Definir o modo Mute e colocar o emissor de bolso no modo de silêncio](#)

#### Auscultadores:



O símbolo dos auscultadores indica precisamente que canal está ativo na saída para auscultadores (ver [Utilizar saída para auscultadores](#)).

#### Sync-Status:



O símbolo indica que diferentes valores estão definidos no canal de receção do recetor e no emissor. Estes podem ser ajustados por sincronização (ver [Estabelecer uma ligação aos recetores EW-DX EM/sincronizar o EW-DX EM](#)).

#### Símbolos do sistema:



O símbolo LD é apresentado se o modo Link Density tiver sido ativado. Ver [Item de menu System -> Link Density](#).



O símbolo do cadeado é apresentado quando a função Auto Lock é ativada. Ver [Bloqueio dos botões](#).



O símbolo de rede é apresentado quando é estabelecida uma ligação de rede. Ver [Ligar o recetor à rede](#).



O símbolo do escudo protetor é apresentado caso a encriptação AES-256 tenha sido ativada. Ver [Item de menu System -> Link Encryption](#).

### Selecionar os ecrãs iniciais

- ▶ Rode o **botão rotativo** no Home Screen para a direita.
  - ✓ É apresentado o segundo Home Screen com informações de rede do dispositivo.
- ▶ Rode o **botão rotativo** novamente para a direita.
  - ✓ O terceiro ecrã inicial com informações relativas ao software e ao hardware é apresentado.

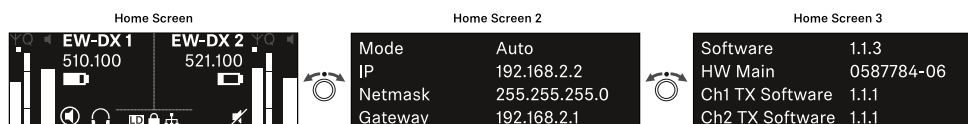



## Significado do Link Quality Indicator

A indicação **LQI** (Link Quality Indicator) no visor do recetor exibe a qualidade de transmissão do respetivo canal.

A qualidade de transmissão depende, por um lado, da intensidade de campo (indicação **RF** no visor do canal de receção), mas por outro, também de fontes de interferência externas, que não é possível detetar na indicação **RF**, por ex., quando estas existem na mesma frequência ou numa muito próxima ou não afetam a potência AF.

Para uma transmissão segura, é fundamental que seja alcançado um valor de LQI significativamente superior a 50%.

A indicação LQI exibe as seguintes informações:

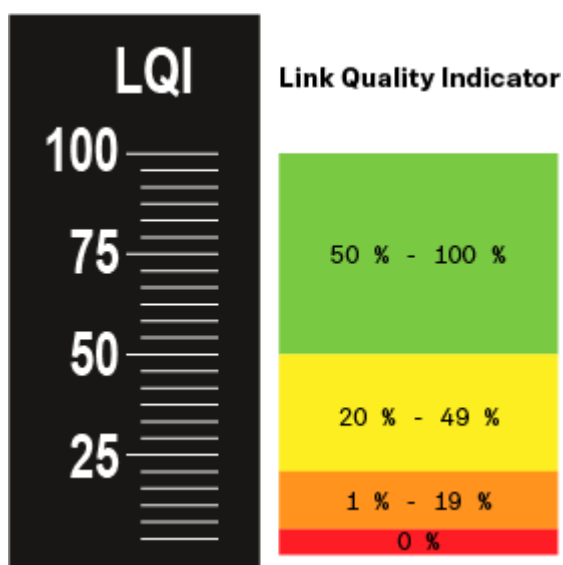

### Zona verde 50% - 100%:

- sem erros de transmissão

A qualidade da transmissão é suficientemente boa para garantir uma qualidade de áudio de 100%.

### Zona amarela 20% - 49%:

- erros de transmissão isolados: ocultação de erros ativa durante um curto período
- é possível que se ouçam interferências de áudio isoladas

Ocorrem os primeiros erros de transmissão. É possível ouvir esporadicamente as primeiras perturbações de áudio. A ocultação de erros pode ser ativada.



**Zona laranja 1% - 19%:**

- erros de transmissão frequentes: ocultação de erros ativada prolongadamente
- Perigo de perdas de áudio

Os erros de transmissão aumentam, de modo que também aumenta a duração da ocultação de erros. Existe o perigo de interrupções de áudio.

**Zona vermelha 0%:**

- sem transmissão

Nesta zona, a qualidade da transmissão é tão má que já não é possível evitar as interrupções de áudio.



## Mensagens de estado

Em determinadas situações, o visor pode exibir mensagens de estado.

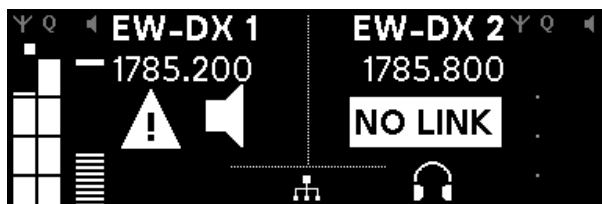

### AF Peak

Existe um ceifamento áudio repetido ou mais prolongado.

- Verifique o sinal de entrada do emissor e adapte-o.



### RF Peak

Existe um ceifamento do sinal de antena.

- Aumente a distância entre a antena de recepção e o emissor.

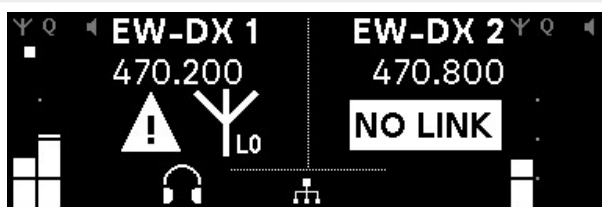

### Low Signal

O sinal de recepção é demasiado baixo ou possui uma má qualidade de transmissão.

- Verifique a ligação da antena e a cablagem correta do sistema.
- Verifique se o emissor se encontra dentro do alcance de recepção.
- Verifique o alinhamento da antena do emissor.

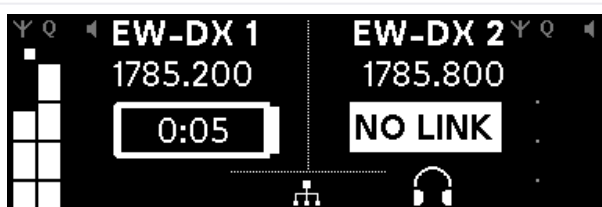

### Low Battery

A bateria ou as pilhas do emissor têm pouco tempo de autonomia (menos de 30 minutos).

- Substitua a bateria ou as pilhas.

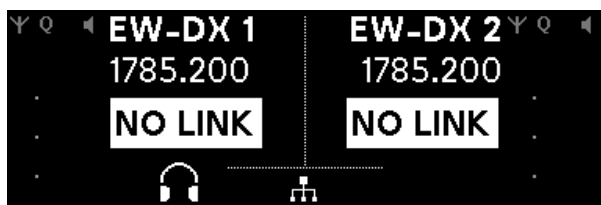

#### No Link

Não existe nenhuma ligação a um emissor.

- Verifique se o emissor está ligado e ao alcance.
- Verifique se o emissor está no modo silencioso (definição "RF Mute").



## Canal 1

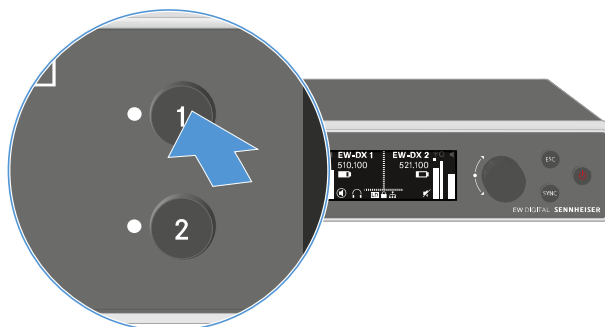

- ▶ Prima o botão **CH 1** no Home Screen do recetor.

✓ É apresentado o Home Screen do canal 1.

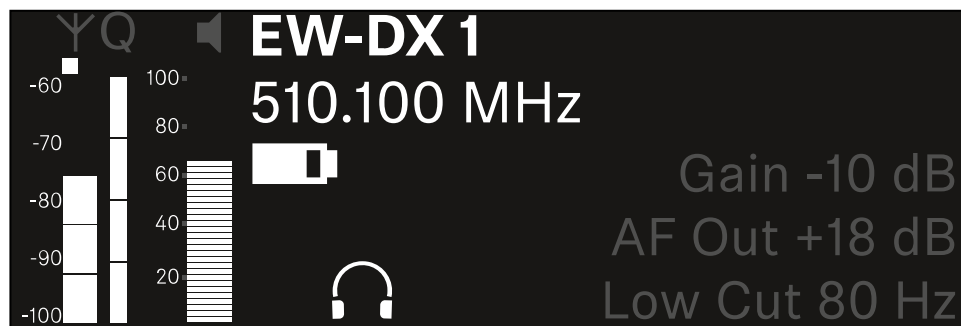

Para além das informações de estado apresentadas no Home Screen, são também apresentadas informações relativas às configurações áudio do canal.

- ▶ Rode o **botão rotativo** para a direita para visualizar mais informações acerca do emissor recebido.

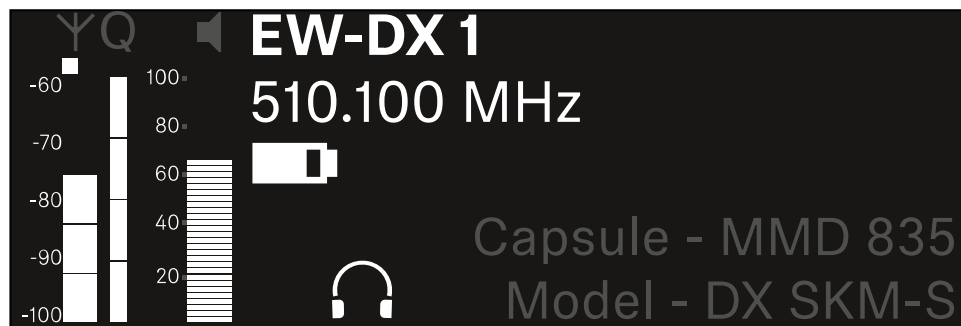

- ▶ Continue a rodar o **botão rotativo** para a direita para ativar o modo de silêncio do sinal de áudio do canal ou para voltar a desativar o modo de silêncio.

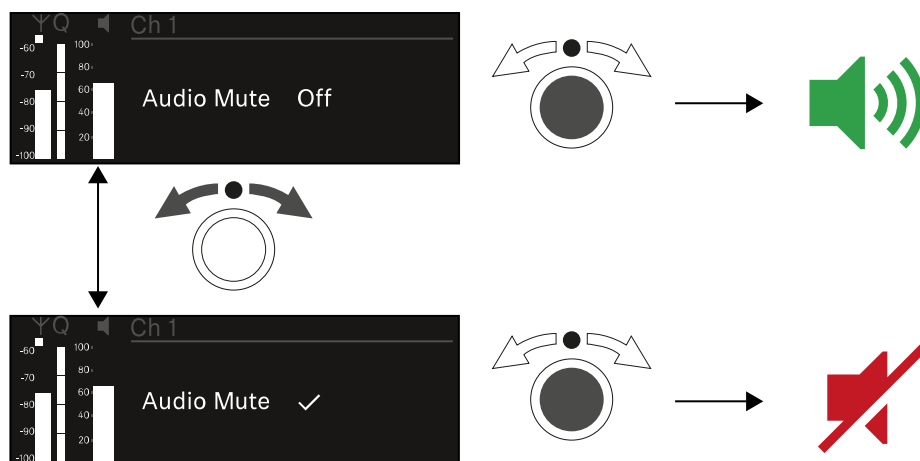

- ▶ Prima o **botão rotativo** para confirmar a seleção pretendida.



## Canal 2

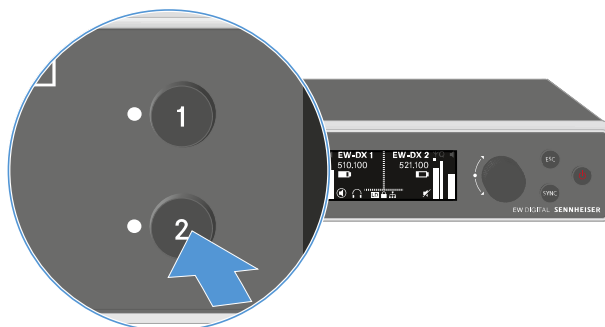

- ▶ Prima o botão **CH 2** no Home Screen do recetor.
- ✔ É apresentado o Home Screen do canal 2.

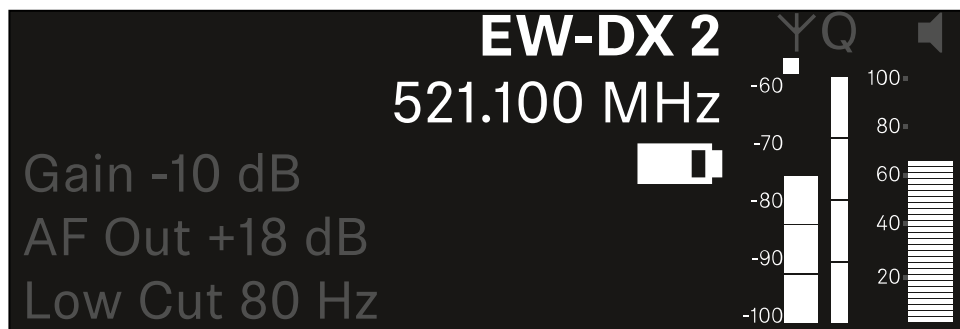

É possível visualizar as mesmas informações e configurar as mesmas definições que para o canal 1, ver [Canal 1](#).



## Botões para navegar pelo menu

Para navegar pelo menu de operação do recetor, precisa dos seguintes botões.

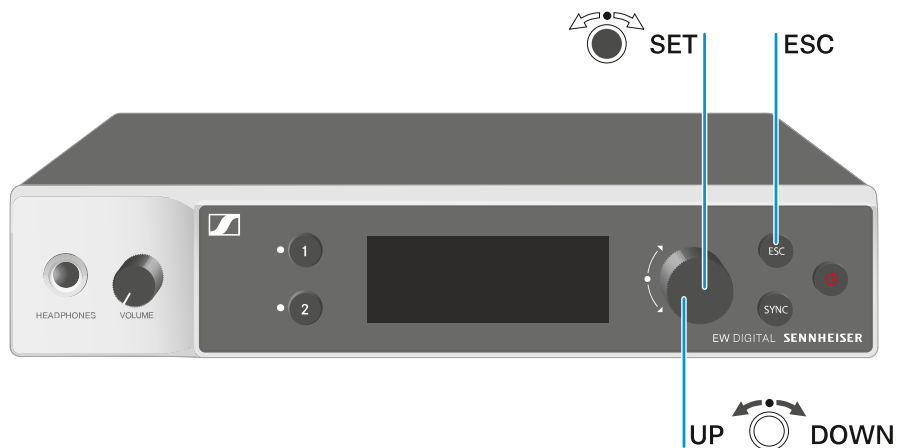

Premir o **botão rotativo**



- Passar do Home Screen para o menu de operação
- Abrir um item de menu
- Mudar para um submenu
- Guardar definições

Rodar o **botão rotativo**



- Selecionar uma indicação padrão (ver [Indicações no visor do recetor](#))
- Mudar para o item de menu anterior ou seguinte
- Alterar valores de um item de menu

Premir o botão **ESC**



- Cancelar a entrada e voltar à indicação anterior

**i** [Abrir o menu e navegar pelos itens de menu](#)



## Abrir o menu e navegar pelos itens de menu

Para abrir o menu:

- ▶ No **Home Screen**, rode o **botão rotativo**.

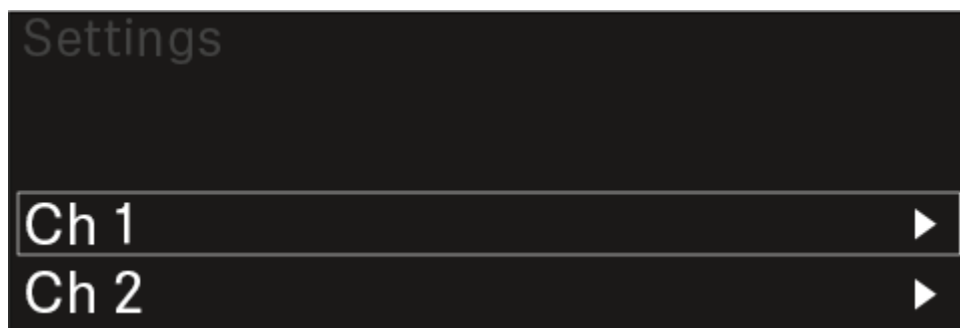

- ▶ Rode o **botão rotativo** para navegar para o item de menu pretendido.
- ▶ Prima o **botão rotativo** para abrir o item de menu selecionado.

Para sair do menu:

- ▶ Prima o botão **ESC** para sair do menu e regressar ao **Home Screen**.
  - ✓ As alterações que não tenham sido previamente guardadas ao premir o **botão rotativo** são perdidas.



## Estrutura do menu

A figura ilustra a estrutura completa do menu do recetor numa vista geral sintetizada.

Versão: Firmware 3.0.0

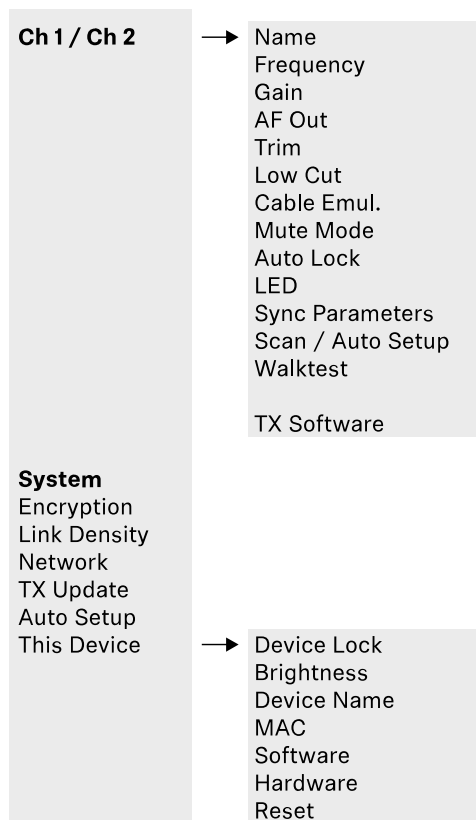



## Opções de definição no menu

No menu do recetor pode configurar as seguintes definições.

### Alterar o nome da ligação sem fios

- [Item de menu Ch 1/Ch 2 -> Name](#)

### Definir frequências

- [Item de menu Ch 1/Ch 2 -> Frequency](#)

### Definir o Gain da ligação sem fios

- [Item de menu Ch 1/Ch 2 -> Gain](#)

### Definir o nível de saída do sinal de áudio

- [Item de menu Ch 1/Ch 2 -> AF Out](#)

### Definir o Trim do emissor ligado

- [Item de menu Ch 1/Ch 2 -> Trim](#)

### Definir o Low Cut-Filter

- [Item de menu Ch 1/Ch 2 -> Low Cut](#)

### Definir a emulação do cabo do emissor de bolso

- [Item de menu Ch 1/Ch 2 -> Cable Emul.](#)

### Definir a função do interruptor Mute do emissor

- [Item de menu Ch 1/Ch 2 -> Mute Mode](#)

### Ativar o bloqueio dos botões automático do emissor

- [Item de menu Ch 1/Ch 2 -> Auto Lock](#)

### Definir a iluminação dos LED do emissor

- [Item de menu Ch 1/Ch 2 -> LED](#)

### Parâmetro para ativar/desativar a sincronização para o emissor

- [Item de menu Ch 1/Ch 2 -> Sync Parameters](#)

### Executar uma busca de frequências e configuração automática de frequências

- [Item de menu Ch 1/Ch 2 -> Scan/Auto Setup](#)



#### Realizar um teste de recepção

- [Item de menu Ch 1/Ch 2 -> Walktest](#)

#### Apresentar a versão do software do emissor ligado

- [Item de menu Ch 1/Ch 2 -> TX Software](#)

#### Configurar diversas definições do sistema

- Ativar a encriptação AES-256
- Definir o modo de transmissão
- Configurar definições de rede
- Atualizar o firmware do emissor
- Ativar a função Auto Setup
- Adaptar os nomes dos dispositivos
- [Item de menu System](#)

**i** Para obter uma vista geral de toda a estrutura do menu, consulte [Estrutura do menu](#).

#### Item de menu Ch 1/Ch 2 -> Name

No item de menu **Name** pode especificar o nome da ligação do respetivo canal.

**i** Trata-se do nome da ligação sem fios entre o emissor e o canal do recetor. É possível definir o nome do recetor, conforme apresentado numa rede, no menu do sistema, no item de menu **This Device**. Ver [Item de menu System -> This Device](#).

#### Para abrir o item de menu Name:

- ▶ No menu, navegue até ao item de menu **Name** do canal pretendido.

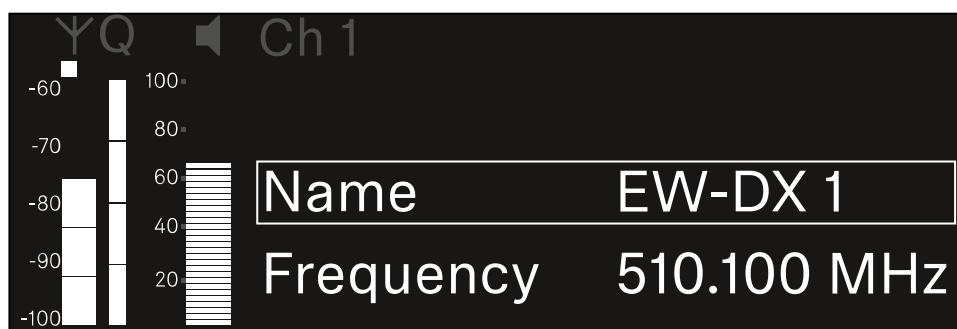



- ▶ Prima o **botão rotativo** para abrir o item de menu.

✓ É apresentada a seguinte vista:

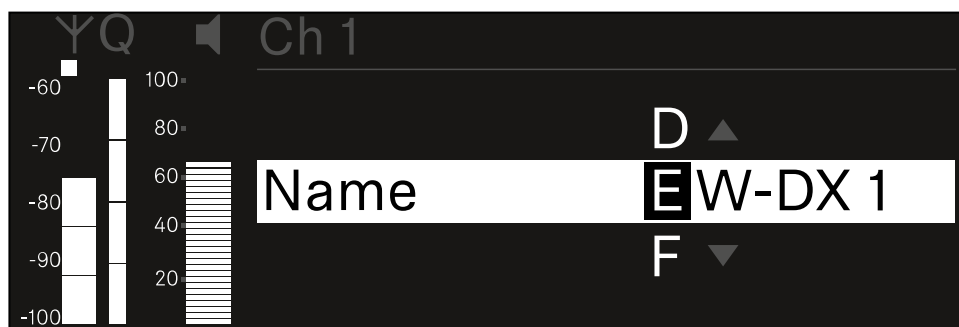

**Para introduzir o nome da ligação pretendido:**

- ▶ Rode o **botão rotativo** para seleccionar os caracteres pretendidos.
- ▶ Prima o **botão rotativo** para passar para o carácter seguinte.
- ▶ No último carácter, prima o **botão rotativo** para guardar o nome definido.  
Ou
- ▶ Prima o botão **ESC** para cancelar a entrada sem guardar as definições.

**i** Para que o nome definido da ligação seja também apresentado no visor do emissor recebido, é necessário sincronizar o canal ([Estabelecer uma ligação aos recetores EW-DX EM/sincronizar o EW-DX EM](#)).



## Item de menu Ch 1/Ch 2 -> Frequency

No item de menu **Frequency** defina a frequência do respetivo canal.

Pode seleccionar uma frequência da lista predefinida ou definir a frequência manualmente.

**Para abrir o item de menu Frequency:**

- ▶ No menu, navegue até ao item de menu **Frequency** do canal pretendido.

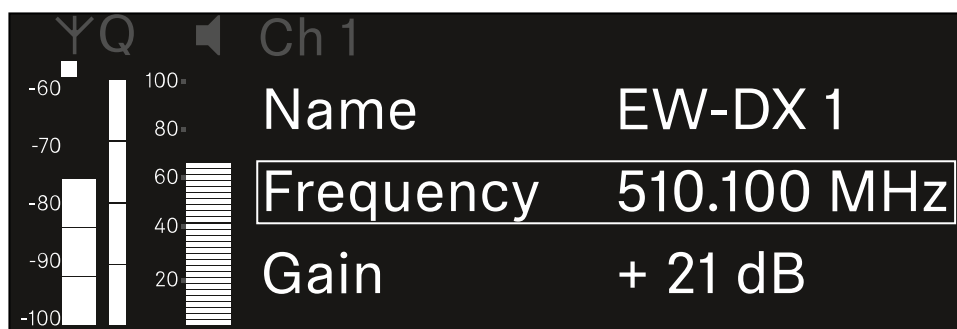

- ▶ Prima o **botão rotativo** para abrir o item de menu.

- É apresentada a seguinte vista:

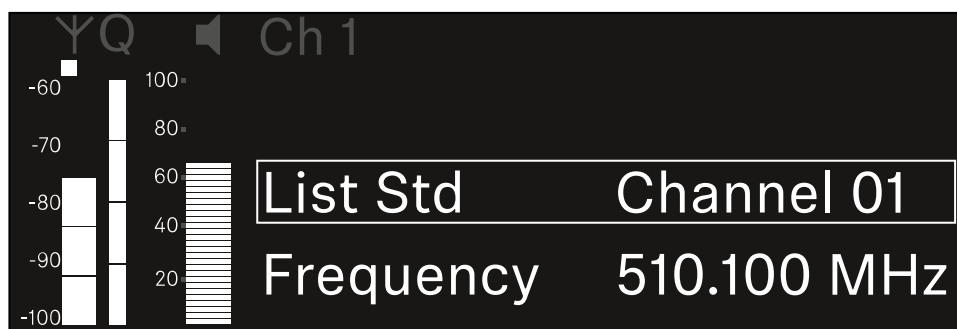

- ▶ Rode o **botão rotativo** para seleccionar entre os subitens **List** e **Frequency**.

- No subitem **List**, pode seleccionar uma frequência a partir da lista predefinida. No subitem **Frequency**, pode definir manualmente a frequência pretendida.



Para seleccionar uma frequência a partir de uma lista predefinida.

- ▶ Abra o subitem **List**.

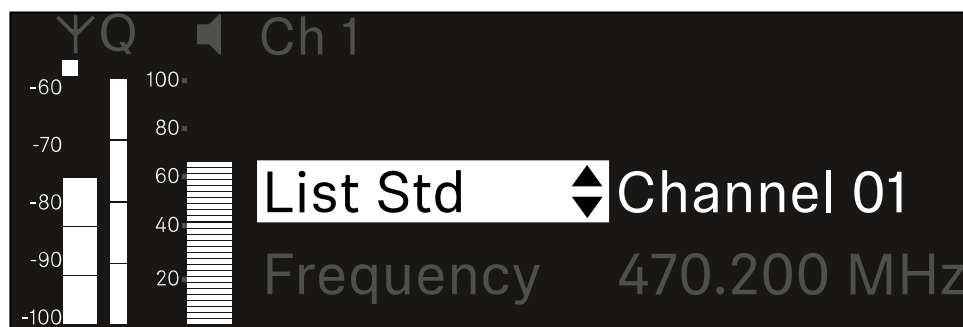

- ▶ Rode o **botão rotativo** para seleccionar entre a lista predefinida (**List Std**) e a lista personalizada (**List Usr**).

**i** Pode criar a lista personalizada com a ajuda do software **Wireless Systems Manager** (WSM) e carregá-la para o recetor. Encontra mais informações sobre o software **WSM** em: [sennheiser.com/wsm](http://sennheiser.com/wsm)

- ▶ Prima o **botão rotativo** para confirmar a seleção.

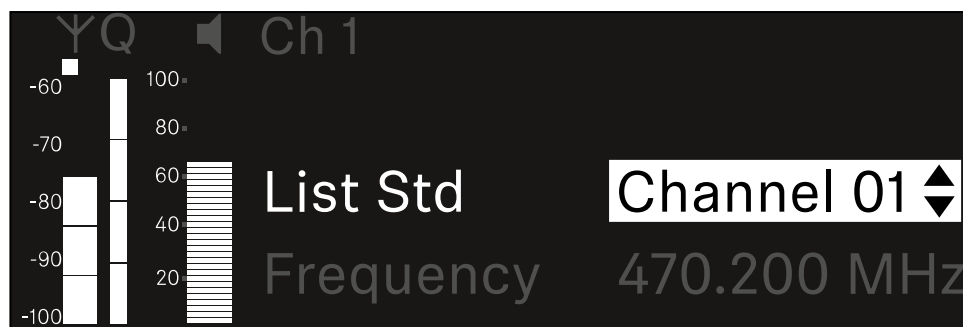

- ▶ Rode o **botão rotativo** para seleccionar o canal pretendido na lista.
  - ✓ A frequência atribuída ao canal é apresentada no visor.
- ▶ Prima o **botão rotativo** para guardar o canal seleccionado.  
Ou
- ▶ Prima o botão **ESC** para cancelar a entrada sem guardar as definições.



Para definir manualmente a frequência:

- ▶ Abra o subitem **Frequency**.

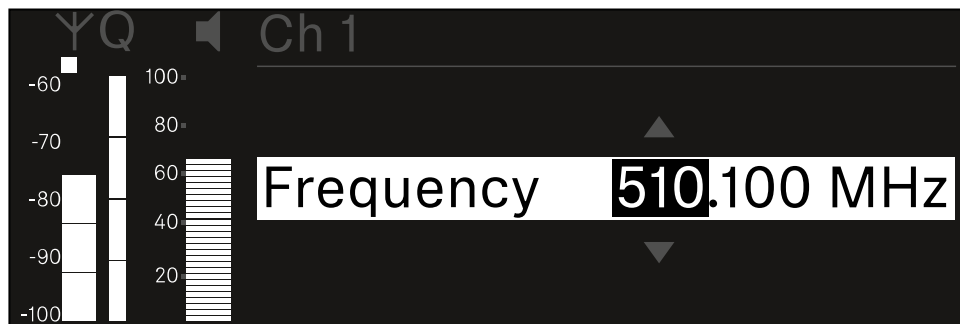

- ▶ Rode o **botão rotativo** para definir a gama MHz da frequência.
- ▶ Prima o **botão rotativo** para confirmar a seleção.

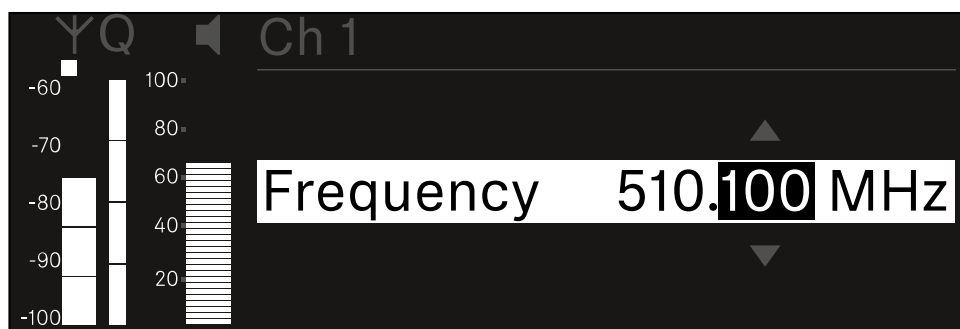

- ▶ Rode o **botão rotativo** para definir a gama KHz da frequência.
- ▶ Prima o **botão rotativo** para guardar a frequência definida.ou  
Ou
- ▶ Prima o botão **ESC** para cancelar a entrada sem guardar as definições.



## Item de menu Ch 1/Ch 2 -> Gain

No item de menu **Gain** defina o nível de áudio do sinal de áudio proveniente do emissor recebido (p. ex., música ou voz via EW-DX SKM ou guitarra via EW-DX SK).

- Gama de regulação: De **-3 dB** a **+42 dB** em intervalos de 3 dB

Para abrir o item de menu **Gain**:

- ▶ No menu, navegue até ao item de menu **Gain** do canal pretendido.

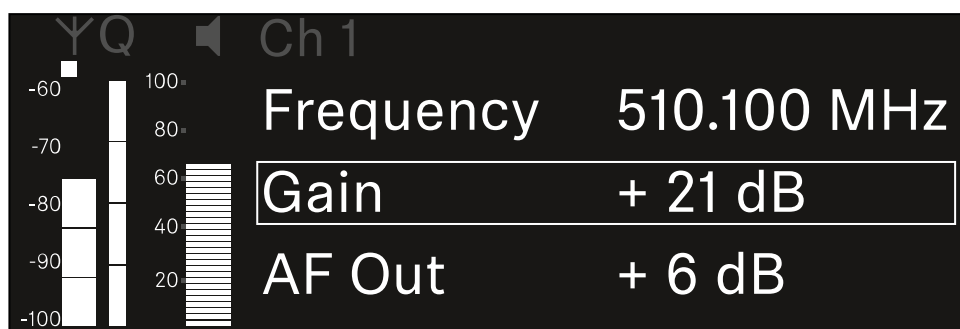

- ▶ Prima o **botão rotativo** para abrir o item de menu.

✓ É apresentada a seguinte vista:

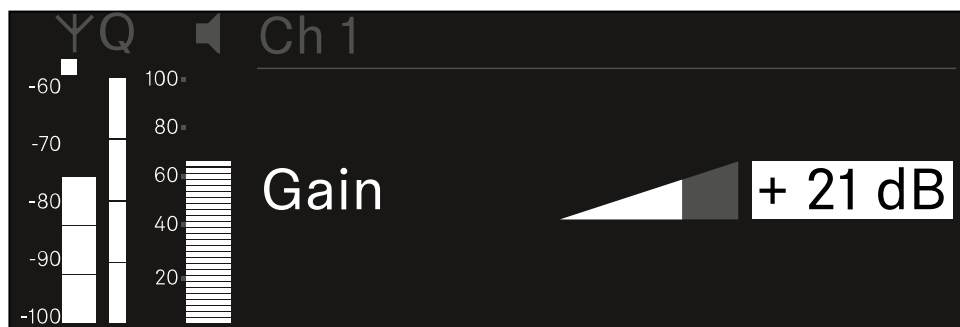

- ▶ Rode o **botão rotativo** para definir o valor pretendido.
- ▶ Prima o **botão rotativo** para guardar a definição.  
Ou
- ▶ Prima o botão **ESC** para cancelar a entrada sem guardar as definições.



### Item de menu Ch 1/Ch 2 -> AF Out

No item de menu **AF Out**, defina o nível de áudio que é emitido através das saídas de áudio do respetivo canal do recetor.

Para abrir o item de menu **AF Out**:

- ▶ No menu, navegue até ao item de menu **AF Out** do canal pretendido.



- ▶ Prima o **botão rotativo** para abrir o item de menu.

✓ É apresentada a seguinte vista:

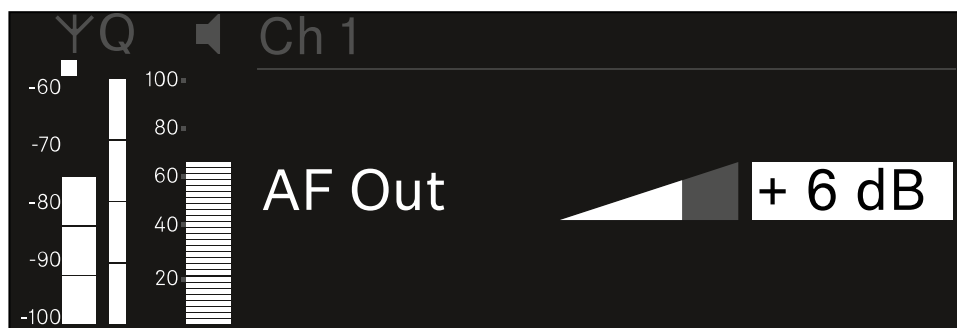

- ▶ Rode o **botão rotativo** para definir o valor pretendido.
- ▶ Prima o **botão rotativo** para guardar a definição.  
Ou
- ▶ Prima o botão **ESC** para cancelar a entrada sem guardar as definições.



## Item de menu Ch 1/Ch 2 -> Trim

No item de menu **Trim**, pode ajustar o nível de áudio do emissor recebido para diferentes sinais de entrada de som.

**i** P. ex., se existirem vários canais alternados para um canal de receção, pode ajustar os emissores aos diferentes sinais de entrada através da definição do **Trim**. No entanto, não é necessário alterar a definição **Gain** do canal.

- Gama de regulação: De **-12 dB** a **+6 dB** em intervalos de 1 dB

### Para abrir o item de menu **Trim**:

- ▶ No menu, navegue até ao item de menu **Trim** do canal pretendido.



- ▶ Prima o **botão rotativo** para abrir o item de menu.

✓ É apresentada a seguinte vista:

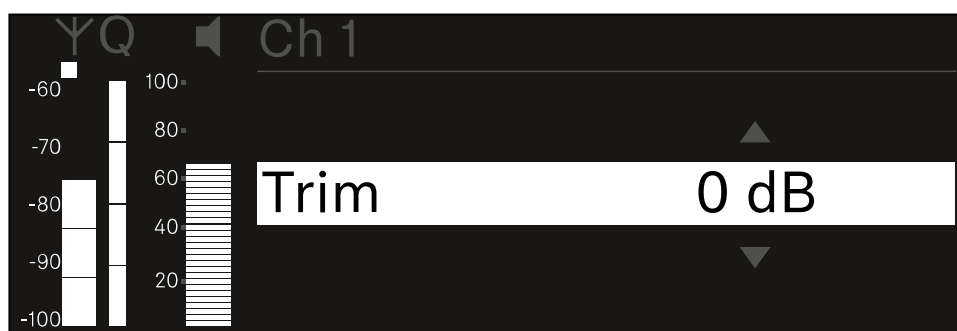

- ▶ Rode o **botão rotativo** para definir o valor pretendido.
- ▶ Prima o **botão rotativo** para guardar a definição.  
Ou
- ▶ Prima o botão **ESC** para cancelar a entrada sem guardar as definições.



- i** Para que o valor definido seja também assumido no emissor recebido, é necessário sincronizar o canal ([Estabelecer uma ligação aos recetores EW-DX EM/sincronizar o EW-DX EM](#)).



## Item de menu Ch 1/Ch 2 -> Low Cut

No item de menu **Low Cut**, defina o valor do Low Cut-Filter para o respetivo canal.

Gama de regulação:

- Para **EW-DX SK | EW-DX SK 3-PIN**: Off, 30 Hz, 60 Hz, 80 Hz, 100 Hz, 120 Hz
- Para **EW-DX SKM | EW-DX SKM-S**: 60 Hz, 80 Hz, 100 Hz, 120 Hz

**Para abrir o item de menu Low Cut:**

- ▶ No menu, navegue até ao item de menu **Low Cut** do canal pretendido.

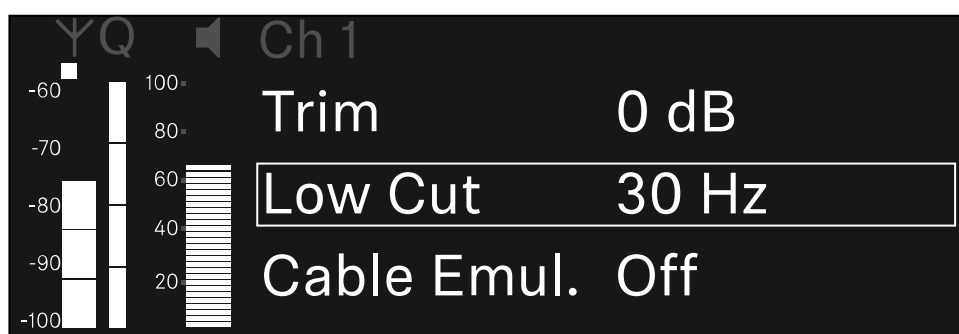

- ▶ Prima o **botão rotativo** para abrir o item de menu.

✓ É apresentada a seguinte vista:

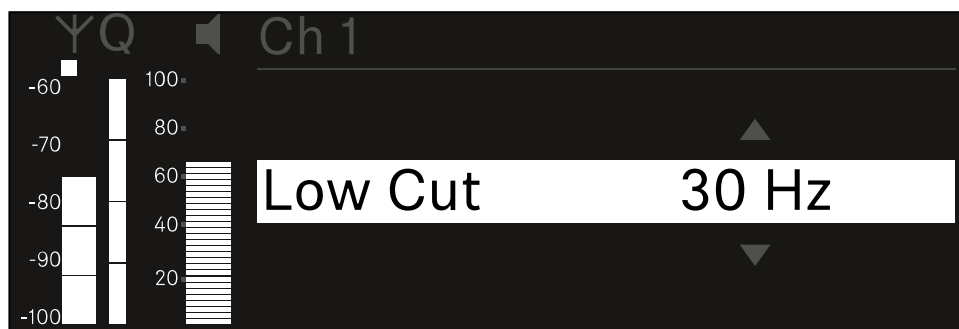

- ▶ Rode o **botão rotativo** para definir o valor pretendido.
- ▶ Prima o **botão rotativo** para guardar a definição.  
Ou
- ▶ Prima o botão **ESC** para cancelar a entrada sem guardar as definições.

**i** Para que o valor definido seja também assumido no emissor recebido, é necessário sincronizar o canal ([Estabelecer uma ligação aos recetores EW-DX EM/sincronizar o EW-DX EM](#)).



## Item de menu Ch 1/Ch 2 -> Cable Emul.

No item de menu **Cable** pode emular o comprimento de cabos de instrumentos.

Gama de regulação:

- Off, Type 1, Type 2, Type 3

### Para abrir o item de menu **Cable Emul.:**

- ▶ No menu, navegue até ao item de menu **Cable Emul.** do canal pretendido.

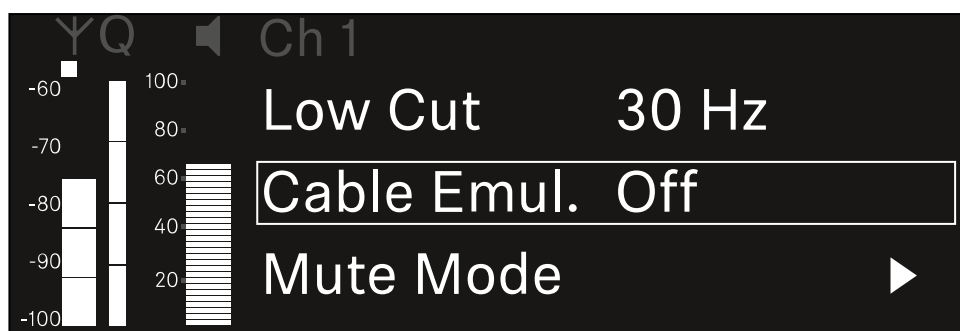

- ▶ Prima o **botão rotativo** para abrir o item de menu.

✓ É apresentada a seguinte vista:

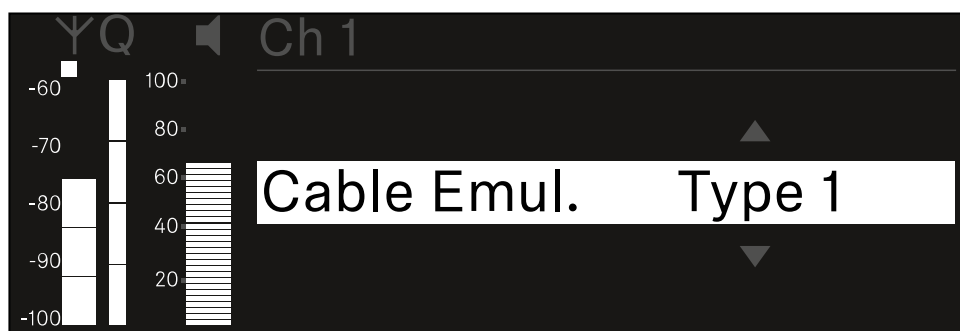

- ▶ Rode o **botão rotativo** para definir o valor pretendido.
- ▶ Prima o **botão rotativo** para guardar a definição.  
Ou
- ▶ Prima o botão **ESC** para cancelar a entrada sem guardar as definições.



## Item de menu Ch 1/Ch 2 -> Mute Mode

No item de menu **Mute Mode**, defina a função do interruptor Mute do emissor ligado (EW-DX SK, EW-DX SK 3-PIN, EW-DX SKM-S, EW-DX TS).

Gama de regulação EW-DX SKM-S, EW-DX SK/EW-DX SK 3-PIN:

- **Disabled:** O interruptor Mute não tem função.
- **RF Mute:** Ao acionar o interruptor Mute, o sinal de radiofrequência é desativado.
- **AF Mute:** Ao acionar o interruptor Mute, o sinal de áudio fica em modo de silêncio.

Gama de regulação EW-DX TS:

- **Disabled:** O botão **MUTE** não possui qualquer função.
- **AF Mute:** Ao acionar o botão **MUTE**, o sinal de áudio é comutado para o modo de silêncio. Quando premido novamente, o sinal de áudio é ativado.
- **PTT (Push to talk):** Manter o botão **MUTE** premido para ativar o sinal de áudio.
- **PTM (Push to mute):** Manter o botão **MUTE** premido para comutar o sinal de áudio para o modo de silêncio.

### Para abrir o item de menu Mute Mode:

- ▶ No menu, navegue até ao item de menu **Mute Mode** do canal pretendido.

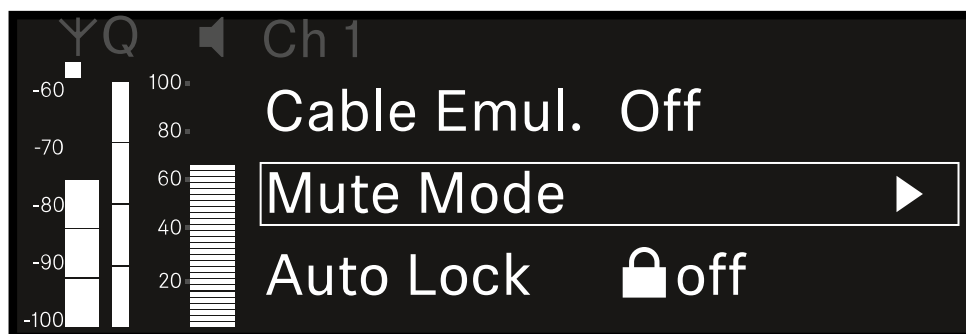

- ▶ Prima o **botão rotativo** para abrir o item de menu.

- ✓ É apresentada a seguinte vista:

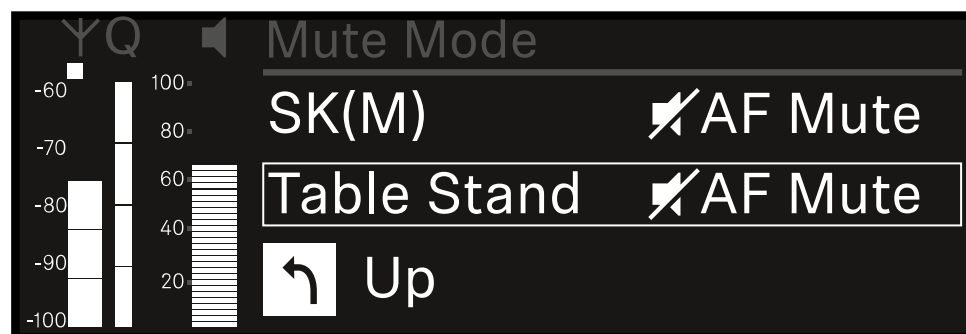

- ▶ Rode o **botão rotativo** para definir o valor pretendido.



- ▶ Prima o **botão rotativo** para guardar a definição.  
Ou
- ▶ Prima o botão **ESC** para cancelar a entrada sem guardar as definições.

**i** Para que o valor definido seja também assumido no emissor recebido, é necessário sincronizar o canal ([Estabelecer uma ligação aos recetores EW-DX EM/sincronizar o EW-DX EM](#)).



## Item de menu Ch 1/Ch 2 -> Auto Lock

No item de menu **Auto Lock**, pode ativar ou desativar o bloqueio dos botões do emissor recebido.

O bloqueio impede que o emissor seja inadvertidamente desligado ou que sejam efetuadas alterações no menu.

**i** Caso pretenda alterar definições no menu do emissor enquanto o bloqueio dos botões do emissor está ativado, deve desativar temporariamente o bloqueio dos botões:

- EW-DX SKM: [Bloqueio dos botões](#)
- EW-DX SK: [Bloqueio dos botões](#)

### Para abrir o item de menu Auto Lock:

- ▶ No menu, navegue até ao item de menu **Auto Lock** do canal pretendido.

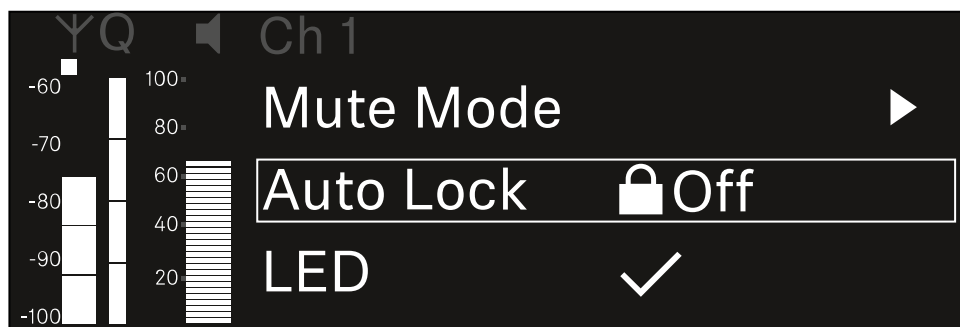

- ▶ Prima o **botão rotativo** para abrir o item de menu.

✓ É apresentada a seguinte vista:

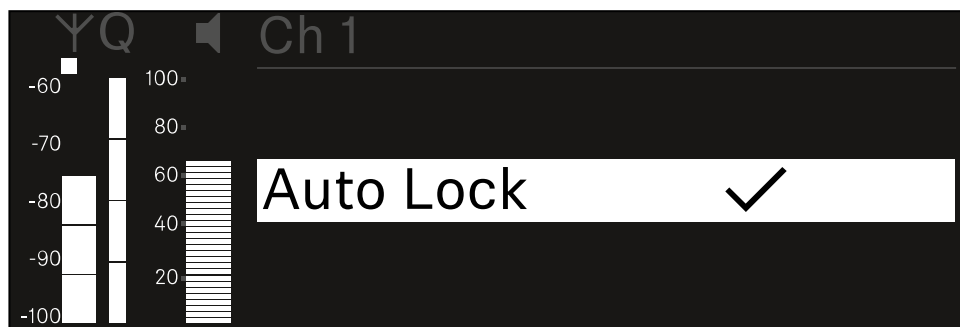

- ▶ Rode o **botão rotativo** para definir o valor pretendido.
- ▶ Prima o **botão rotativo** para guardar a definição.



Ou

- ▶ Prima o botão **ESC** para cancelar a entrada sem guardar as definições.

**i** Para que o valor definido seja também assumido no emissor recebido, é necessário sincronizar o canal ([Estabelecer uma ligação aos recetores EW-DX EM/sincronizar o EW-DX EM](#)).



## Item de menu Ch 1/Ch 2 -> LED

No item de menu **LED**, pode definir a iluminação do LED LINK do emissor recebido.

Gama de regulação:

- **ON**: O LED LINK permanece aceso.
- **OFF**: O LED LINK desliga-se quando o bloqueio dos botões está ativado.

**i** Para tal, deve ativar o bloqueio dos botões automático no menu Auto Lock (ver [Item de menu Ch 1/Ch 2 -> Auto Lock](#)).

**Para abrir o item de menu LED:**

- ▶ No menu, navegue até ao item de menu **LED** do canal pretendido.

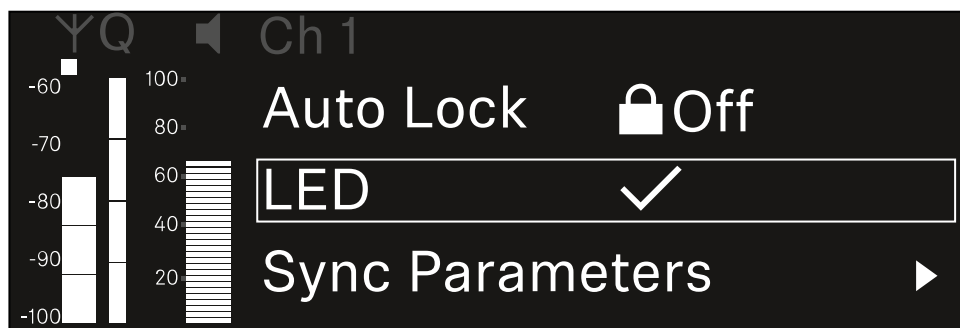

- ▶ Prima o **botão rotativo** para abrir o item de menu.

✓ É apresentada a seguinte vista:

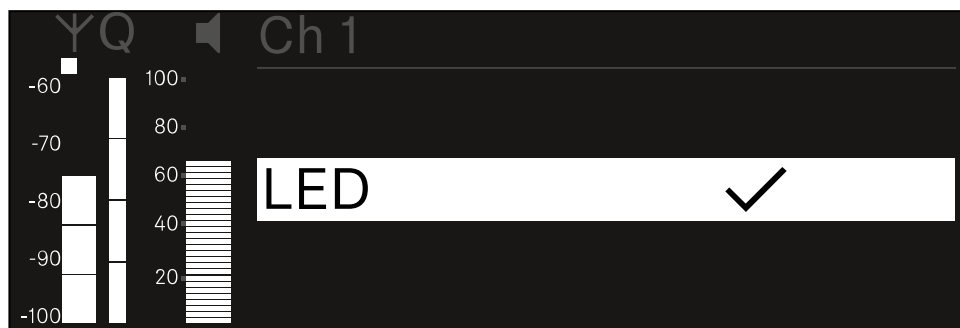

- ▶ Rode o **botão rotativo** para definir o valor pretendido.
- ▶ Prima o **botão rotativo** para guardar a definição.  
Ou
- ▶ Prima o botão **ESC** para cancelar a entrada sem guardar as definições.



- i** Para que o valor definido seja também assumido no emissor recebido, é necessário sincronizar o canal ([Estabelecer uma ligação aos recetores EW-DX EM/sincronizar o EW-DX EM](#)).



## Item de menu Ch 1/Ch 2 -> Sync Parameters

No item de menu **Sync Parameters** pode especificar que definições devem ser transferidas para o emissor durante a sincronização entre o recetor e o emissor.

- i** Também é possível configurar todas as definições em separado no emissor, no menu. Durante a sincronização, os valores definidos no emissor são substituídos pelos valores definidos no recetor.

Os seguintes parâmetros podem ser ativados ou desativados para a transmissão.

- Name
- Frequency
- Trim
- Low Cut
- Cable Emul.
- Mute Mode
- Auto Lock
- LED

Para abrir o item de menu **Sync Settings**:

- ▶ No menu, navegue até ao item de menu **Sync Settings** do canal pretendido.

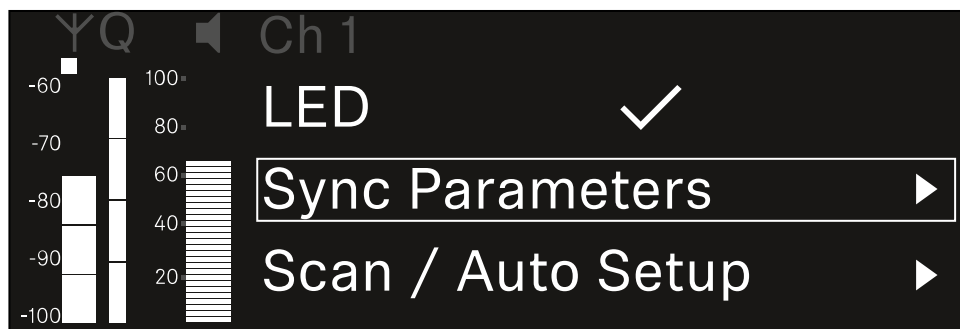

- ▶ Prima o **botão rotativo** para abrir o item de menu.

- É apresentada a seguinte vista:

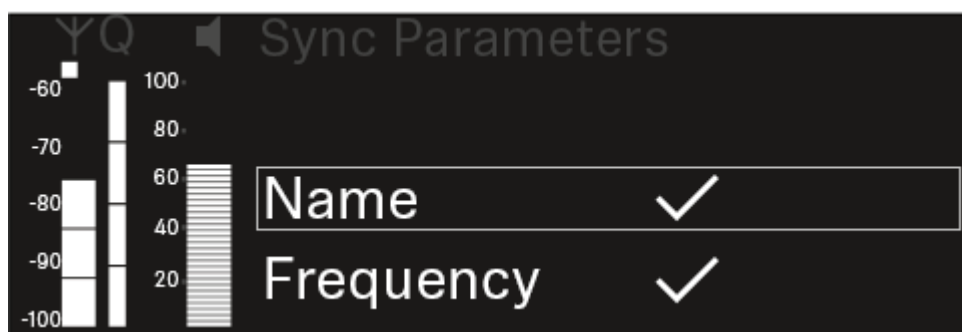



- ▶ Rode o **botão rotativo** para escolher entre as opções.
- ▶ Prima o **botão rotativo** para aceder à opção pretendida.

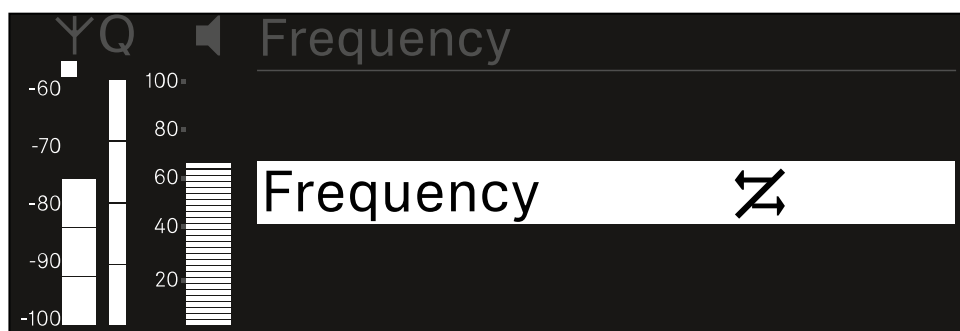
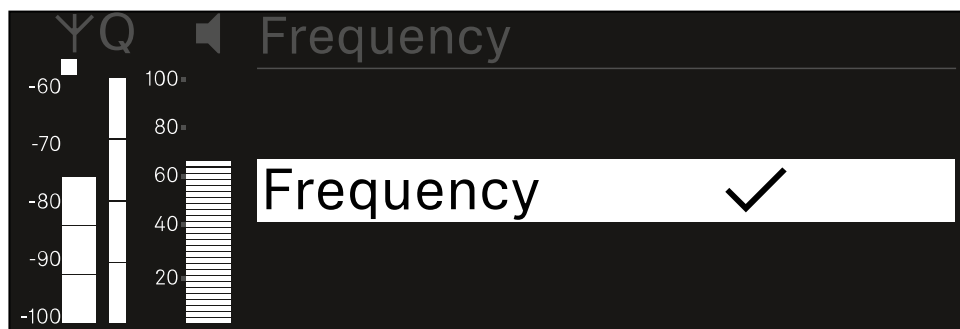

- ▶ Seleccione se a respetiva opção deve ou não ser sincronizada.
  - ✓ O valor definido para esta função é transmitido ao sincronizar.
  - ↯ O valor definido para esta função não é transmitido ao sincronizar.
- ▶ Prima o **botão rotativo** para guardar a definição.



## Item de menu Ch 1/Ch 2 -> Scan/Auto Setup

O recetor oferece a possibilidade de efetuar uma busca no espetro de frequências e apresentar todas as frequências livres na gama de frequências selecionada. A configuração automática de frequências permite distribuir automaticamente as frequências livres por todos os EW-DX EM 2 Dante disponíveis na rede.

- ▶ Desligue todos os emissores antes de executar a busca.
- ✓ Se ainda houver emissores ligados, estes são detetados como frequências não livres e as frequências realmente disponíveis não poderão ser utilizadas.

**i** Para poder executar a configuração de frequências automática para todos os aparelhos integrados na rede, a função "Auto Setup" deve estar ativada no menu do sistema do recetor: [Item de menu System -> Auto Setup](#)

**i** Um EM que executa qualquer uma das seguintes ações não participa na configuração de frequência de outro EM:

- Remote (full) scan
- Scan Me/Scan Network -> Autosetup
- Bonding
- TX Sync
- TX Update
- Device Update (quando em execução)

### Para abrir o item de menu Scan/Auto Setup:

- ▶ No menu, navegue até ao item de menu **Scan / Auto Setup** do canal pretendido.

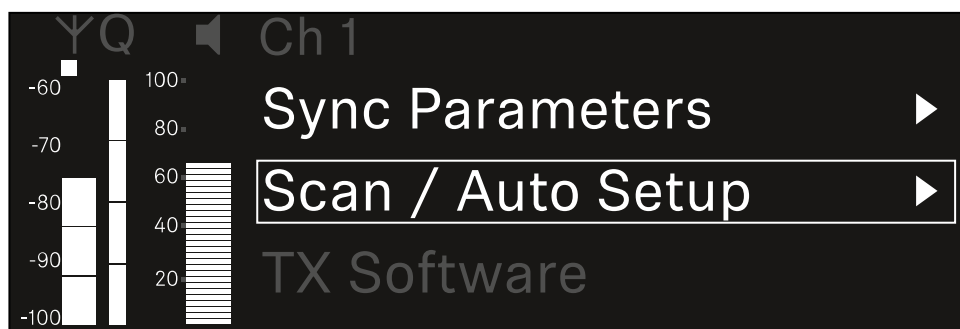

- ▶ Prima o **botão rotativo** para abrir o item de menu.
- ✓ É apresentada a seguinte vista:

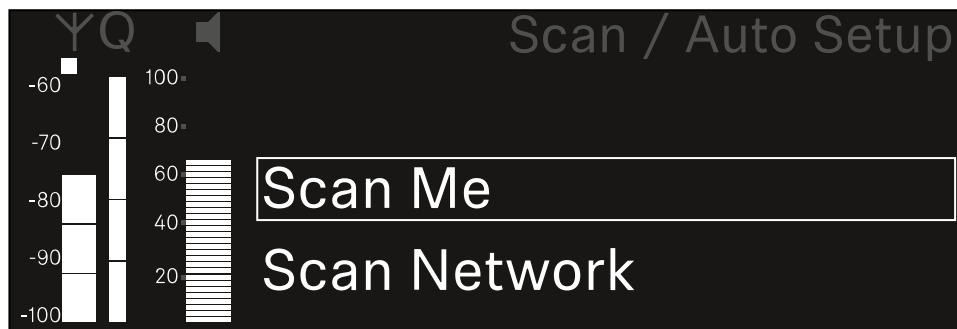

- ▶ Rode o **botão rotativo** para escolher entre as opções **Scan Me** e **Scan Network**.
  - **Scan Me:** A busca de frequências e a configuração de frequências são realizadas apenas para o canal de receção selecionado.
  - **Scan Network:** A busca de frequências e a configuração de frequências são realizadas para ambos os canais do recetor e para todos os outros recetores disponíveis na rede.
- ▶ Prima o **botão rotativo** para aceder à opção pretendida.

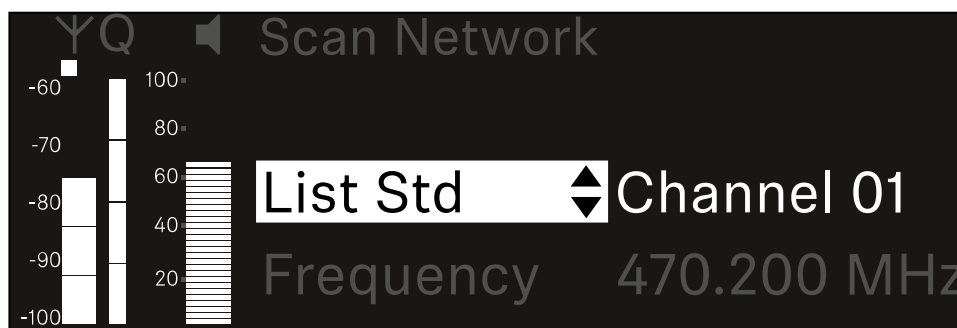

- ▶ Seleccione uma frequência como frequência de início para a busca.
- ▶ Prima o **botão rotativo** para iniciar a busca.
  - ✓ O espetro é verificado quanto a frequências livres acima da frequência selecionada.

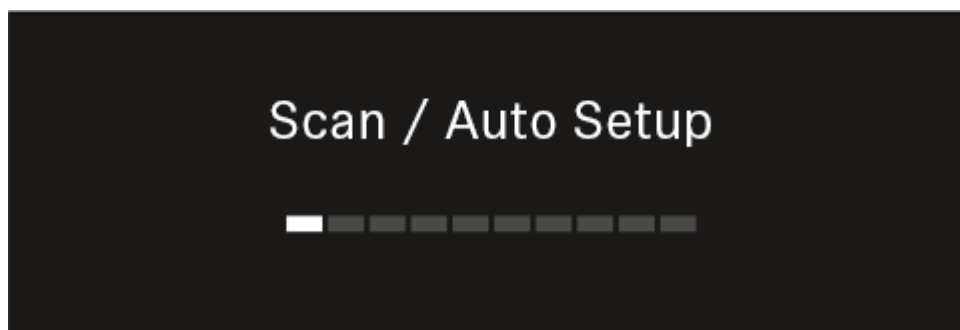

**i** Após a busca, as frequências livres são apresentadas e podem ser atribuídas aos canais.



**Auto Setup**  
CH1: 471.400 MHz  
CH2: 472.000 MHz  
Press SET to accept or ESC to abort

- ▶ Prima o **botão rotativo** para atribuir as frequências livres aos canais de receção.  
Ou
- ▶ Prima o botão **ESC** para cancelar o processo e não atribuir novas frequências.
- ▶ Em seguida, sincronize os canais de receção com os emissores associados para estabelecer a ligação sem fios nas novas frequências definidas ([Sincronizar o recetor e o emissor](#)).



## Item de menu Ch 1/Ch 2 -> Walktest

No item de menu **Walktest**, pode realizar um teste de receção.

Depois de instalar todos os recetores e emissores para o seu evento, recomendamos que execute um teste de receção (Walktest). Este permite verificar se está disponível potência de receção suficiente em toda a superfície utilizada.

Inicie a função Walktest neste item de menu e percorra toda a superfície com um emissor. Os resultados do Walktest fornecem informações sobre a qualidade da receção.

### Para abrir o item de menu Walktest

- ▶ No menu, navegue até ao item de menu **Walktest** do canal pretendido.

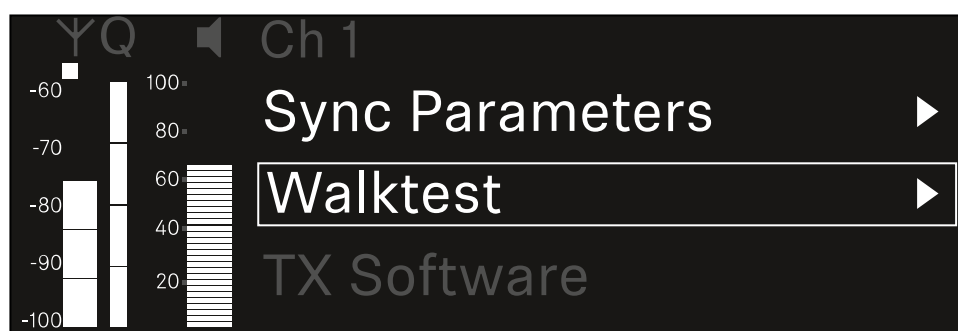

- ▶ Prima o **botão rotativo** para abrir o item de menu.

✓ É apresentada a seguinte vista:



### Para iniciar o teste de receção:

- ▶ Prima o **botão rotativo**.
- ▶ Percorra toda a superfície no qual o sistema deve ser utilizado com o emissor.
- ✓ No visor são registados os seguintes valores:
  - **RF**: Receção da antena em dBm
  - **LQI**: Qualidade da ligação em %, ver [Significado do Link Quality Indicator](#)
  - **AF**: Frequência de áudio do emissor em dBFS



Para terminar o teste de receção:

- ▶ Prima o **botão rotativo** para terminar o Walktest quando estiver pronto.

ΥQ	Ch 1	Walktest		
		RF	LQI	AF
•	Max	-92.4	0	-138.5
•	Min	-107.0	0	-138.5

Press SET to stop



## Item de menu Ch 1/Ch 2 -> TX Software

O item de menu **TX Software** apresenta a versão de software do emissor recebido.

Não pode abrir este item de menu para efetuar definições.

- ▶ No menu, navegue até ao item de menu **TX Software** do canal pretendido.

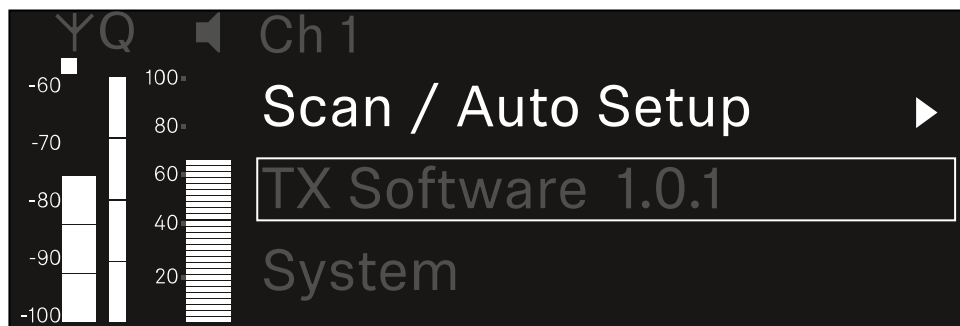

- ✓ O número da versão do software do emissor será apresentado no ecrã. Para tal, o emissor deve estar ligado.

**i** Para obter informações sobre a atualização do firmware do emissor, consulte o capítulo [Item de menu System -> TX Update](#).



## Item de menu System

No menu do sistema, é possível efetuar definições de todo o sistema, as quais abrangem todo o dispositivo e não apenas o respetivo canal de receção.

Estão disponíveis os seguintes itens de menu:

### Link Encryption

- Neste item de menu, pode proteger a ligação sem fios com uma encriptação AES-256.
- [Item de menu System -> Link Encryption](#)

### Link Density

- Neste item de menu é possível definir o modo de transmissão pretendido.
- [Item de menu System -> Link Density](#)

### Network

- Neste item de menu pode configurar as definições da ligação de rede.
- [Item de menu System -> Network](#)

### TX Update

- Este item de menu permite executar uma atualização do firmware do emissor.
- [Item de menu System -> TX Update](#)

### Auto Setup

- Neste item de menu, pode ativar a configuração automática de frequências para o recetor.
- [Item de menu System -> Auto Setup](#)

### This Device

- Neste item de menu, é possível introduzir um nome de dispositivo e visualizar informações sobre o hardware e o software do recetor.
- [Item de menu System -> This Device](#)

## Item de menu System -> Link Encryption

Pode proteger a ligação sem fios entre o emissor e o recetor por meio de uma encriptação AES-256.



Para abrir o item de menu Link Encryption:

- ▶ Navegue no menu do sistema até ao item de menu **Link Encryption**.

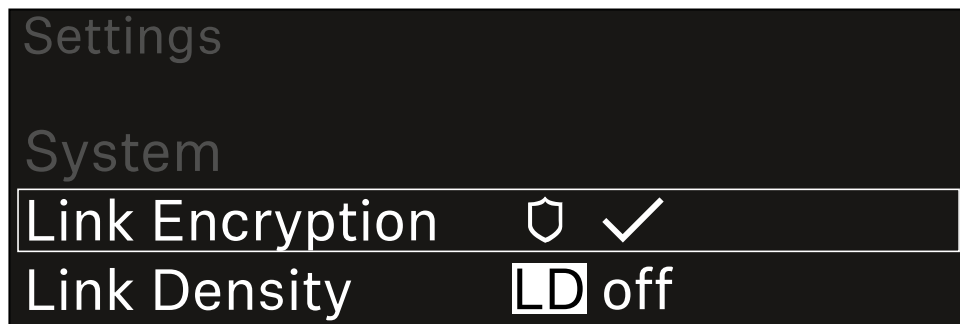

- ▶ Prima o **botão rotativo** para abrir o item de menu.

✓ É apresentada a seguinte vista:

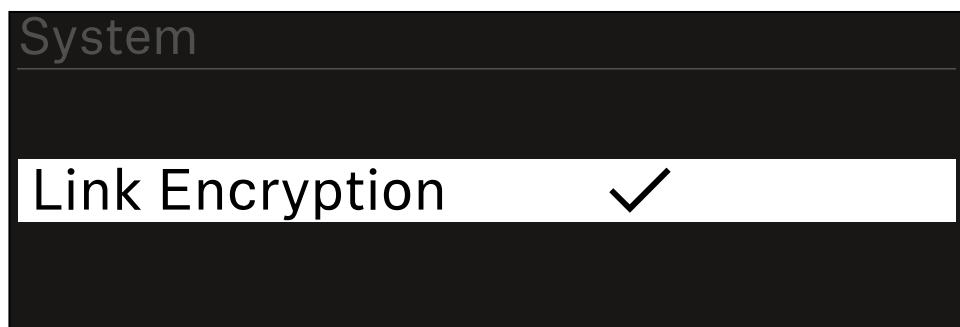

- ▶ Rode o **botão rotativo** para escolher entre as opções **On** e **Off**.
- ▶ Prima o **botão rotativo** para guardar a definição.

**i** Após a ativação da encriptação AES-256, o emissor correspondente tem de ser novamente sincronizado com o recetor para ativar a encriptação também no emissor.



## Item de menu System -> Link Density

### **i** Modo Link Density (Modo LD)

O modo LD duplica o número de frequências portadoras utilizáveis no espectro disponível, uma vez que a distância mínima para a grade de frequências equidistante é reduzida para metade.

Isto é possível com a redução da largura de banda de modulação do emissor. Desta forma, o intervalo de frequência entre as frequências adjacentes a ser selecionado pode ser muito menor, podendo ser utilizadas mais frequências no mesmo espectro sem intermodulação.

A utilização do modo LD é recomendada quando são cumpridos os seguintes critérios:

- O número de canais necessários não pode ser atingido no modo normal, uma vez que, eventualmente, o espectro disponível é reduzido.
- A distância entre o emissor e as antenas não é demasiado grande.

### Para abrir o item de menu Link Density:

- ▶ No menu do sistema, navegue até ao item de menu **Link Density**.

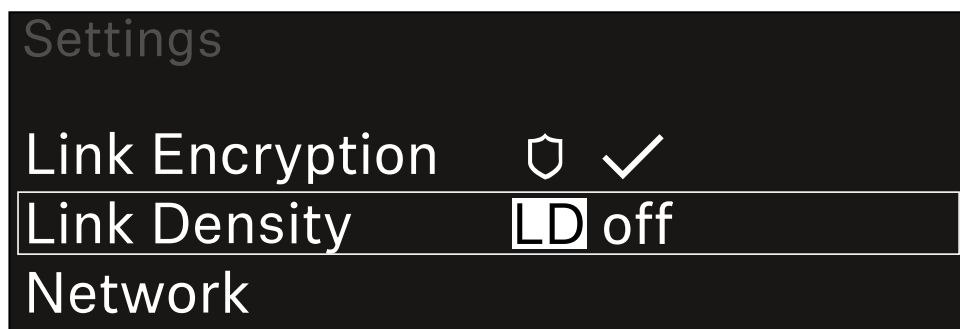

- ▶ Prima o **botão rotativo** para abrir o item de menu.

- ✓ É apresentada a seguinte vista:

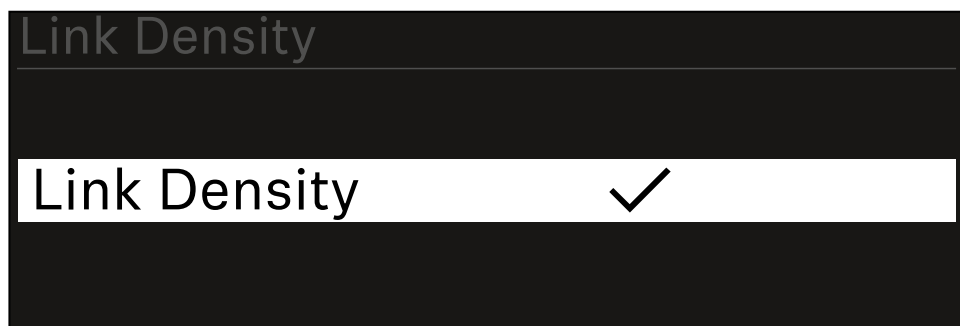



- ▶ Rode o **botão rotativo** para escolher entre as opções **On** e **Off**.
- ▶ Prima o **botão rotativo** para guardar a definição.
- ✓ Se o modo LD for ativado, o recetor deve ser reiniciado.

**LD Mode changed!  
Restart required**

**Press SET to apply or ESC to cancel**

- ▶ Prima o **botão rotativo** para reiniciar o recetor.  
Ou
- ▶ Prima o botão **ESC** para cancelar a mudança de modo.

**i** Após a ativação do modo LD e do subsequente reinício do recetor, o emissor correspondente tem de ser novamente sincronizado com o recetor para ativar o modo LD também no emissor.



## Item de menu System -> Network

Neste item de menu, é possível configurar as definições para a ligação de rede.

Para abrir o item de menu Rede:

- ▶ No menu Sistema, navegue até ao item de menu **Rede**.

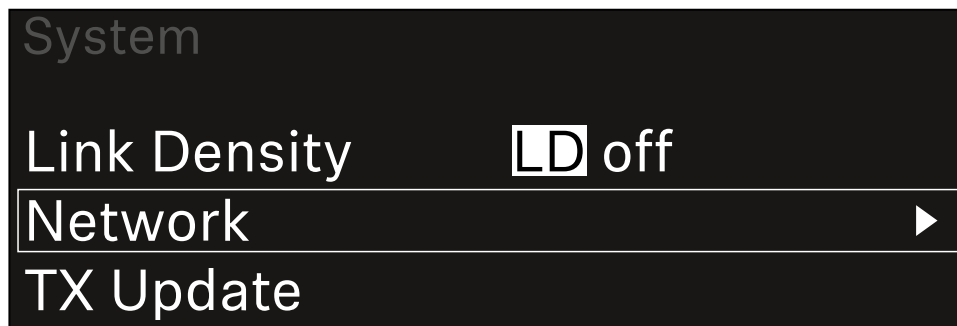

- ▶ Rode o **botão de deslocamento** para percorrer o menu **Rede** e seleccione o item de menu pretendido.

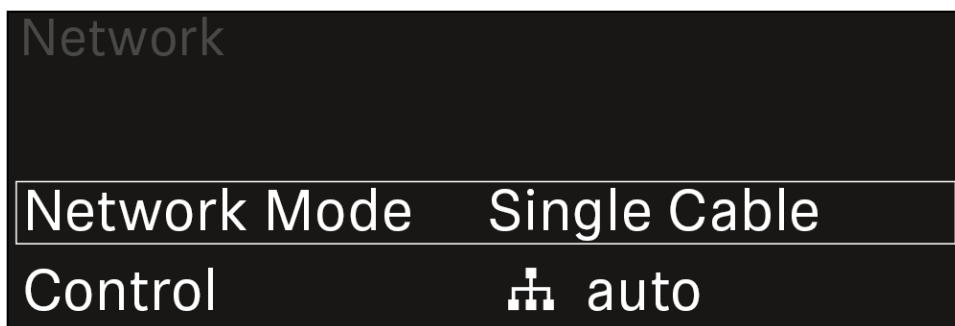

- ✓ Pode efetuar as seguintes definições aqui:

### Modo de rede

- Cabo único
- Divisão 1
- Divisão 2
- Redundância

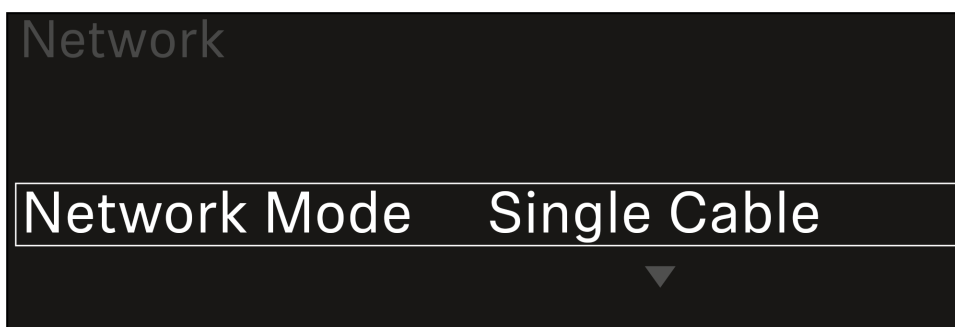



**i** Consulte [Ligar o recetor a uma rede Dante®](#).

#### Controlo

- Modo
  - **Auto**: a configuração da rede é efetuada automaticamente.
  - **Manual**: a configuração da rede pode ser efetuada manualmente.
- mDNS
  - Se pretender utilizar mDNS para deteção automática de dispositivos na rede, é possível ativar ou desativar esta opção.
- IP
  - Se a opção **Modo** estiver definida para **Auto**, o endereço IP atribuído automaticamente é apresentado aqui.
  - Se a opção **Modo** estiver definido para **Manual**, é possível definir o endereço IP aqui.
- Máscara de rede
  - Se a opção **Modo** estiver definida para **Auto**, a máscara de rede atribuída automaticamente é apresentada aqui.
  - Se a opção **Modo** estiver definido para **Manual**, é possível definir a máscara de rede aqui.
- Gateway
  - Se a opção **Modo** estiver definida para **Auto**, o gateway atribuído automaticamente é apresentado aqui.
  - Se a opção **Modo** estiver definida para **Manual**, é possível definir o gateway aqui.

#### Dante - Dante Principal e Dante Secundário

- Modo
  - **Auto**: a configuração da rede é efetuada automaticamente.
  - **Manual**: a configuração da rede pode ser efetuada manualmente.
- mDNS
  - Se pretender utilizar mDNS para deteção automática de dispositivos na rede, é possível ativar ou desativar esta opção.
- IP
  - Se a opção **Modo** estiver definida para **Auto**, o endereço IP atribuído automaticamente é apresentado aqui.
  - Se a opção **Modo** estiver definido para **Manual**, é possível definir o endereço IP aqui.
- Máscara de rede
  - Se a opção **Modo** estiver definida para **Auto**, a máscara de rede atribuída automaticamente é apresentada aqui.
  - Se a opção **Modo** estiver definido para **Manual**, é possível definir a máscara de rede aqui.
- Gateway
  - Se a opção **Modo** estiver definida para **Auto**, o gateway atribuído automaticamente é apresentado aqui.
  - Se a opção **Modo** estiver definida para **Manual**, é possível definir o gateway aqui.



### Spanning Tree (STP)

- Se a opção estiver ativada, são evitados erros de configuração entre os modos de rede e a cablagem.
- Se a opção estiver desativada, podem ocorrer congestionamentos de transmissões.
- O STP está ativado por defeito e após reposições dos valores de fábrica.

**i** O Spanning Tree é configurado com uma prioridade de 57344 e deve ser considerado ao configurar uma rede com um comutador gerido para que um EW-DX EM não chegue à ponte de roteamento.

#### Para guardar as definições efetuadas:

- ▶ Rode o **botão de deslocamento** até aparecer **Aplicar** no quadro de seleção.

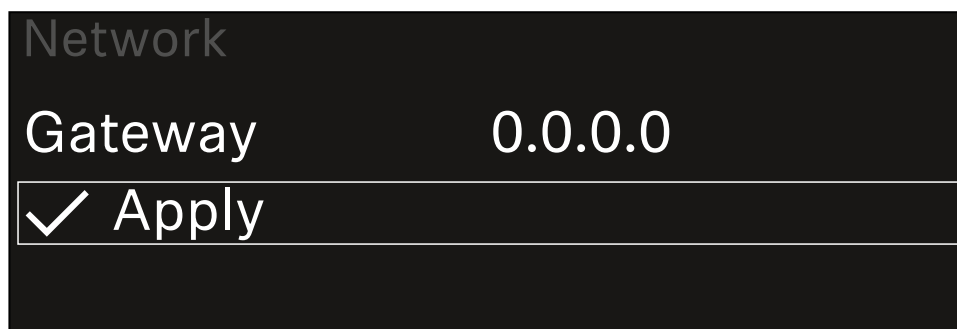

- ▶ Prima o **botão de deslocamento** para guardar as suas definições.



## Item de menu System -> TX Update

Este item de menu permite executar uma atualização do firmware do emissor. Tal é recomendável depois de realizar uma atualização do firmware do recetor (ver [Executar a atualização de firmware do recetor](#)).

- i** As versões de firmware atualmente instaladas no emissor ligado podem ser apresentadas no item de menu TX Software do respetivo canal (ver [Item de menu Ch 1/Ch 2 -> TX Software](#)).

Para abrir o item de menu TX Update:

- ▶ No menu do sistema, navegue até ao item de menu **TX Update**.



- ▶ Prima o **botão rotativo** para abrir o item de menu.
  - ✓ É apresentado o firmware do emissor disponível:

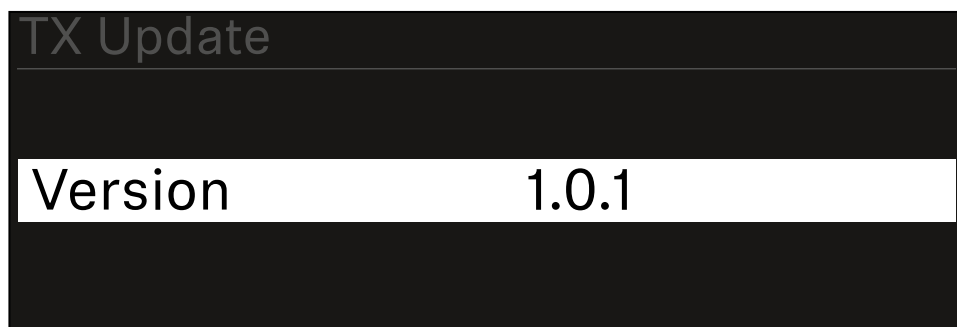

- ▶ Prima o **botão rotativo** para iniciar a atualização do firmware.

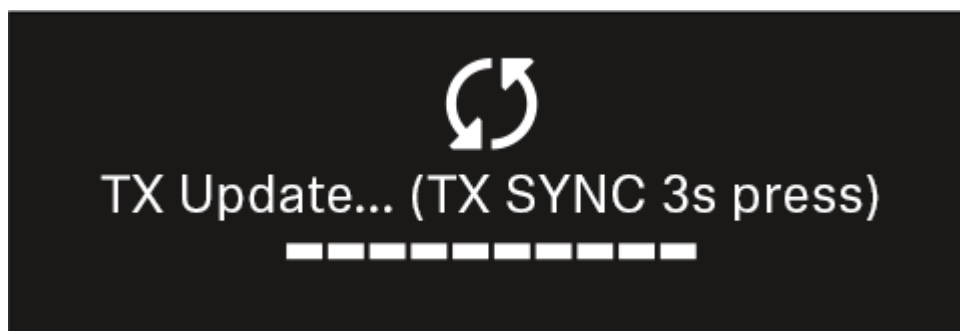

- ▶ Prima o botão **SYNC** do emissor ligado durante 3 segundos.
- ✓ Dispõe de aprox. 20 segundos para o fazer. A barra de progresso indica o tempo restante.

A atualização do firmware do emissor está em curso.

No visor do recetor é exibido o progresso da atualização.

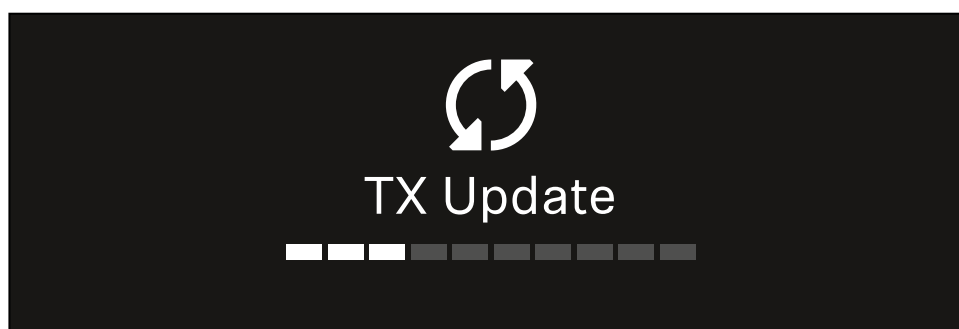

No visor do emissor surge a indicação de que a atualização do FW está a ser executada nesse momento.

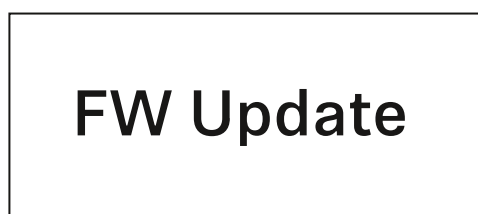



## ATENÇÃO



### **Interferência no funcionamento do emissor devido à interrupção da atualização**

Se o emissor for desligado durante a atualização do firmware, a atualização pode falhar e deixa de ser possível garantir o funcionamento correto do emissor.

- ▶ Não desligue o emissor durante a atualização.
- ▶ Não remova as pilhas ou a bateria durante a atualização.
- ▶ Certifique-se de que a bateria ou as pilhas do emissor estão suficientemente carregadas antes da atualização.



## Item de menu System -> Auto Setup

Neste item de menu pode ativar a função **Auto Setup** para o recetor.

Se a função estiver ativada aqui, é possível efetuar a configuração automática de frequências para ambos os canais deste recetor através do item de menu **Scan / Auto Setup**.

Ver [Item de menu Ch 1/Ch 2 -> Scan/Auto Setup](#).

Além disso, o recetor é desbloqueado para uma configuração automática de frequências numa rede com vários recetores.

Se a função estiver desativada aqui, só é possível atribuir uma frequência para o canal selecionado do recetor através do item de menu **Scan / Auto Setup**.

### Para abrir o item de menu Auto Setup:

- ▶ No menu do sistema, navegue até ao item de menu **Auto Setup**.

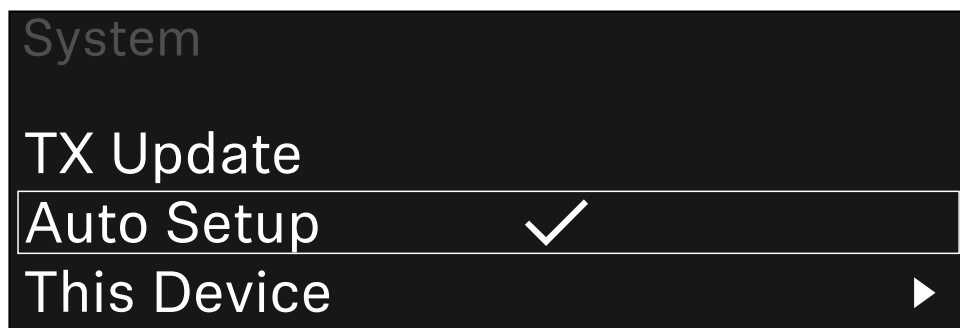

- ▶ Prima o **botão rotativo** para abrir o item de menu.

- ✓ É apresentada a seguinte vista:

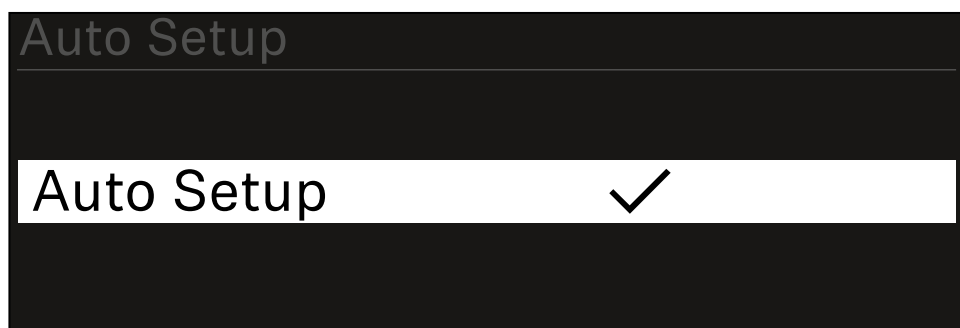

- ▶ Rode o **botão rotativo** para escolher entre as opções **On** e **Off**.
- ▶ Prima o **botão rotativo** para guardar a definição.



## Item de menu System -> This Device

Neste item de menu, pode alterar o nome do dispositivo, visualizar informações sobre o software e o hardware ou repor o dispositivo para as definições de fábrica.

Para abrir o item de menu **This Device**:

- ▶ No menu do sistema, navegue até ao item de menu **This Device**.

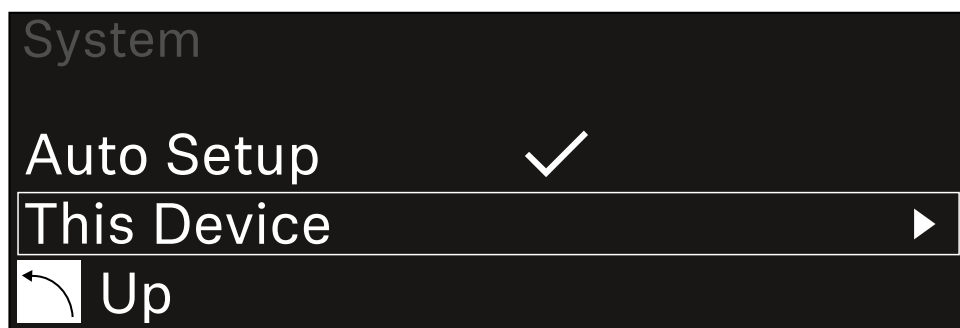

- ▶ Prima o **botão rotativo** para abrir o item de menu.

✓ É apresentada a seguinte vista:

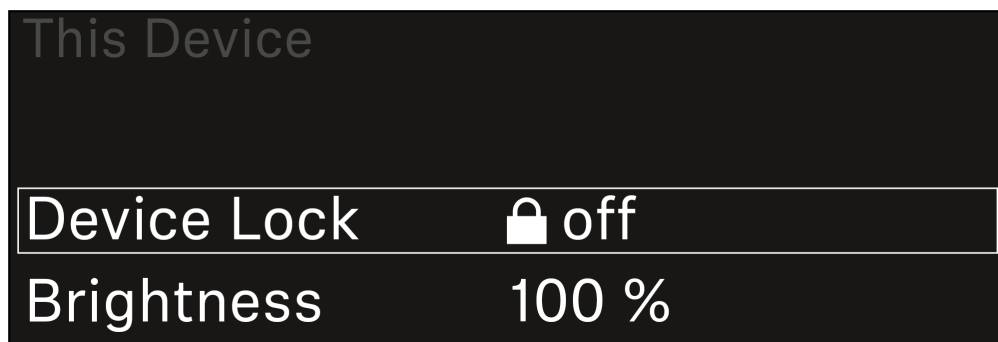

- ▶ Escolha entre os seguintes itens:
  - **Device Lock**: Ajuste o bloqueio dos botões do recetor.
  - **Brightness**: Ajuste a luminosidade do visor.
  - **Device Name**: Abra este item de menu para alterar o nome do dispositivo. Este nome é apresentado na rede para este recetor.
  - **MAC**: Indica o endereço MAC do recetor.
  - **Dante Name**: Indica o nome do dispositivo na rede Dante.
  - **Dante Pri MAC/Dante Sec MAC**: Indica o endereço MAC Dante primário/secundário do recetor
  - **Software**: Indica a versão de software do recetor.
  - **HW Main/HW Front/HW Tuner1/HW Tuner 2/HW Interface**: Indica as versões do hardware das placas integradas no recetor.



- **Reset:**

- **Audio Ch1 | Audio Ch2 | Audio All** (EW-DX EM 2 / EW-DX EM 2 Dante): redefine as definições do canal de áudio selecionado ou todas as definições do canal de áudio para os seus valores padrão.
- **Audio Ch1 | Audio Ch2 | Audio Ch3 | Audio Ch4 | Audio All** (EW-DX EM 4 Dante): redefine as definições do canal de áudio selecionado ou todas as definições do canal de áudio para os seus valores padrão.
- **Network:** redefine as definições de rede e a palavra-passe de reivindicação para as definições de fábrica.
- **Factory:** redefine o receptor para as definições de fábrica.



## Executar a atualização de firmware do recetor

O firmware do recetor pode ser atualizado através do software **Sennheiser Control Cockpit**, do software **Wireless Systems Manager** ou da aplicação **Smart Assist**.

### Atualizar com o Sennheiser Control Cockpit ou o Wireless Systems Manager:

- ▶ Para tal, ligue o recetor a uma rede (ver [Ligar o recetor à rede](#)) e estabeleça a ligação ao software.

**i** Encontra mais informações sobre o controlo de aparelhos com a ajuda do software **Sennheiser Control Cockpit** ou do software **Wireless Systems Manager** na respetiva secção de ajuda do software.

Pode transferir o software aqui:

[sennheiser.com/scc](https://sennheiser.com/scc)

[sennheiser.com/wsm](https://sennheiser.com/wsm)

**i** A atualização do firmware do emissor é realizada através do item de menu System -> TX Update do Recetor. Ver [Item de menu System -> TX Update](#)

### Atualizar com a aplicação Smart Assist:

- ▶ Para tal, ligue o recetor a uma rede (ver [Ligar o recetor à rede](#)).
- ▶ Ligue um Wireless Access Point à rede.
- ▶ Ligue o seu smartphone a esta rede.
- ▶ Inicie o processo de atualização na aplicação **Smart Assist**:
- ▶ Clique em "Update" quando o dispositivo estiver na rede.
- ▶ Siga as instruções.
- Ou
- ▶ Pesquise dispositivos que possam ser atualizados.
- ▶ Siga as instruções.



## Recetor estacionário EW-DX EM 4 Dante

### Vista geral do produto

#### Parte frontal

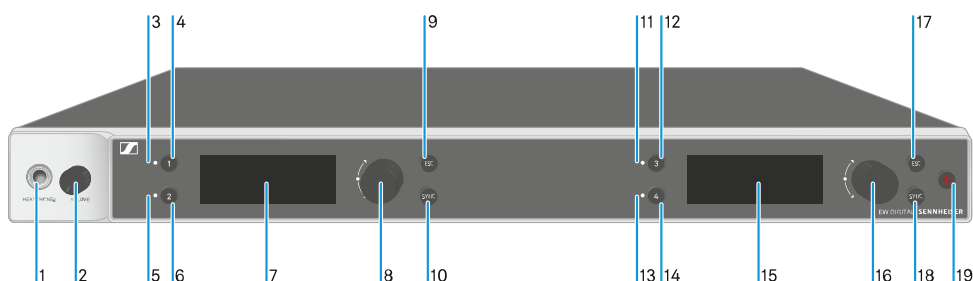

- 1 Entrada para auscultadores
  - Ver [Utilizar saída para auscultadores](#)
- 2 Regulador de volume para entrada para auscultadores
  - Ver [Utilizar saída para auscultadores](#)
- 3 LED **CH 1** de indicação do estado do canal 1
  - Ver [Significado dos LED](#)
- 4 Botão **CH 1** para seleção do canal 1
  - Ver [Indicações no visor do recetor](#)
  - Ver [Botões para navegar pelo menu](#)
- 5 LED **CH 2** de indicação do estado do canal 2
  - Ver [Significado dos LED](#)
- 6 Botão **CH 2** para seleção do canal 2
  - Ver [Indicações no visor do recetor](#)
  - Ver [Botões para navegar pelo menu](#)
- 7 Visor para a apresentação de informações de estado e do menu de operação
  - Ver [Indicações no visor do recetor](#)



- 8 Botão rotativo (**UP/DOWN/SET**) para navegar pelo menu de operação
  - Ver [Botões para navegar pelo menu](#)
  
- 9 Botão **ESC** para cancelar uma ação no menu
  - Ver [Botões para navegar pelo menu](#)
  
- 10 Botão **SYNC** para sincronizar o emissor e o recetor
  - Ver [Estabelecer a ligação sem fios | Sincronizar o recetor e o emissor](#)
  
- 11 LED **CH 3** de indicação do estado do canal 3
  - Ver [Significado dos LED](#)
  
- 12 Botão **CH 3** para seleção do canal 3
  - Ver [Indicações no visor do recetor](#)
  - Ver [Botões para navegar pelo menu](#)
  
- 13 LED **CH 4** de indicação do estado do canal 4
  - Ver [Significado dos LED](#)
  
- 14 Botão **CH 4** para seleção do canal 4
  - Ver [Indicações no visor do recetor](#)
  - Ver [Botões para navegar pelo menu](#)
  
- 15 Visor para a apresentação de informações de estado e do menu de operação
  - Ver [Indicações no visor do recetor](#)
  
- 16 Botão rotativo (**UP/DOWN/SET**) para navegar pelo menu de operação
  - Ver [Botões para navegar pelo menu](#)
  
- 17 Botão **ESC** para cancelar uma ação no menu
  - Ver [Botões para navegar pelo menu](#)



18 Botão **SYNC** para sincronizar o emissor e o recetor

- Ver [Estabelecer a ligação sem fios | Sincronizar o recetor e o emissor](#)

19 Botão **ON/OFF** para ligar e desligar o dispositivo

- Ver [Ligar e desligar o recetor](#)

### Parte traseira

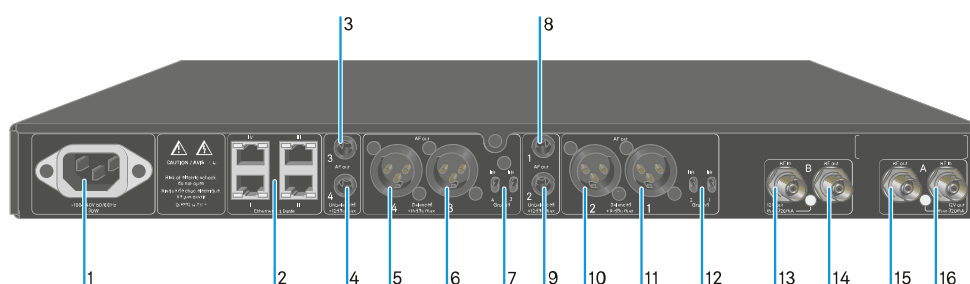

1 Conector de alimentação

- Ver [Ligar o recetor à rede elétrica/desconectar o recetor da rede elétrica](#)

2 Tomadas RJ-45: controlo do dispositivo através da rede Wireless Systems Manager/Sennheiser Control Cockpit e Dante

- Ver [Ligar o recetor à rede](#)
- Ver [Ligar o recetor à rede elétrica/desconectar o recetor da rede elétrica](#)

3 Conector jack fêmea de 6,3 mm para saída de áudio **AF out Unbalanced** para o canal 3

- Ver [Emitir sinais de áudio](#)

4 Conector jack fêmea de 6,3 mm para saída de áudio **AF out Unbalanced** para o canal 4

- Ver [Emitir sinais de áudio](#)

5 Tomada XLR-3 para saída de áudio **AF out Balanced** para o canal 4

- Ver [Emitir sinais de áudio](#)

6 Tomada XLR-3 para saída de áudio **AF out Balanced** para o canal 3

- Ver [Emitir sinais de áudio](#)



- 7 Groundlift para canal 4 e canal 3
  - Ver [Emitir sinais de áudio](#)
  
- 8 Conector jack fêmea de 6,3 mm para saída de áudio **AF out Unbalanced** para o canal 1
  - Ver [Emitir sinais de áudio](#)
  
- 9 Conector jack fêmea de 6,3 mm para saída de áudio **AF out Unbalanced** para o canal 2
  - Ver [Emitir sinais de áudio](#)
  
- 10 Tomada XLR-3 para saída de áudio **AF out Balanced** para o canal 2
  - Ver [Emitir sinais de áudio](#)
  
- 11 Tomada XLR-3 para saída de áudio **AF out Balanced** para o canal 1
  - Ver [Emitir sinais de áudio](#)
  
- 12 Groundlift para canal 2 e canal 1
  - Ver [Emitir sinais de áudio](#)
  
- 13 Tomadas BNC, entradas de antena **ANT B in**
  - Ver [Ligar antenas](#)
  
- 14 Tomadas BNC, saídas de antena **ANT B out**
  - Ver [Ligar antenas](#)
  
- 15 Tomadas BNC, entradas de antena **ANT A out**
  - Ver [Ligar antenas](#)
  
- 16 Tomadas BNC, saídas de antena **ANT A in**
  - Ver [Ligar antenas](#)



## Ligar o recetor à rede elétrica/desconectar o recetor da rede elétrica

### Para ligar o recetor à rede elétrica:

- ▶ Insira o conector IEC do cabo de alimentação na entrada de alimentação na traseira do recetor.
- ▶ Insira a ficha elétrica do cabo de alimentação numa tomada adequada.

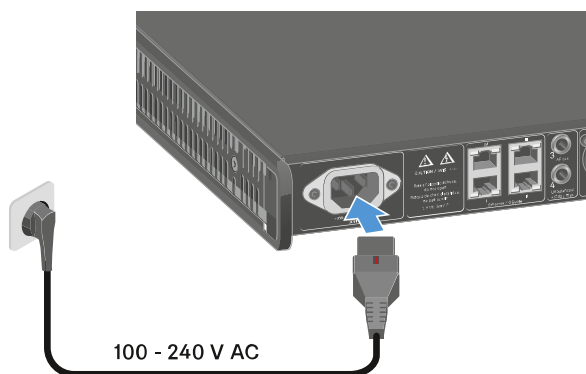

- i** Se a tensão Booster para antenas estiver ativada no menu (ver [Item de menu System -> This Device](#)), esta permanece ativa tanto antes de ligar como depois de desligar o recetor.

### Para desconectar o recetor completamente da rede elétrica:

- ▶ Retire a ficha elétrica do cabo de alimentação da tomada.
- ▶ Volte a deslocar o interruptor vermelho para trás e, ao mesmo tempo, retire o conector IEC do cabo de alimentação da entrada de alimentação no recetor.



## Ligar o recetor à rede

Pode controlar e monitorizar um ou vários recetores através de uma ligação de rede com recurso ao **software Sennheiser Wireless Systems Manager (WSM)** ou ao software **Sennheiser Control Cockpit (SCC)**.

- i** Não é necessário utilizar uma rede separada exclusivamente com recetores. Pode integrar o recetor na sua infraestrutura de rede existente com quaisquer outros dispositivos.

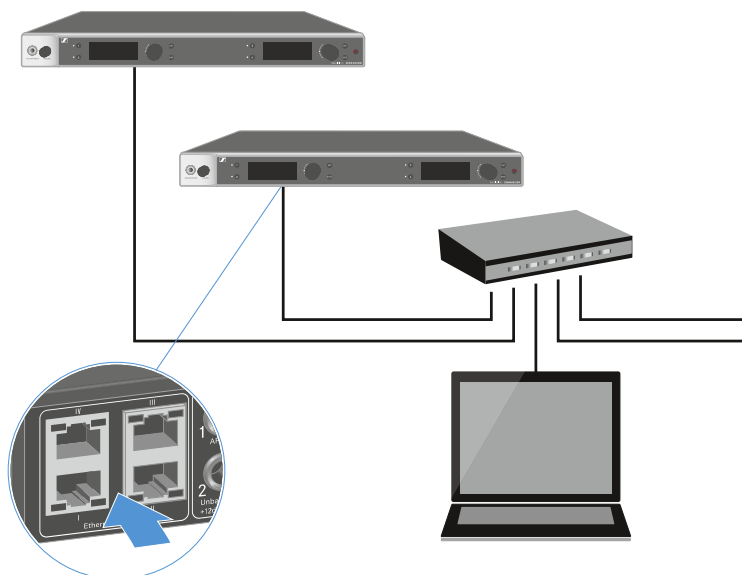

- i** Para obter mais informações sobre o controlo de dispositivos com o software Sennheiser Wireless Systems Manager ou com o software Sennheiser Control Cockpit, consulte o manual de instruções do software. Pode transferir o software aqui:

[sennheiser.com/wsm](http://sennheiser.com/wsm)

[sennheiser.com/scc](http://sennheiser.com/scc)



## Ligar o recetor a uma rede Dante®

### Ocupação das ligações de rede

Dependendo do modo de rede definido, as ligações de rede possuem uma ocupação diferente.

O modo de rede pode ser comutado no menu **Network**, ver [Item de menu System -> Network](#).

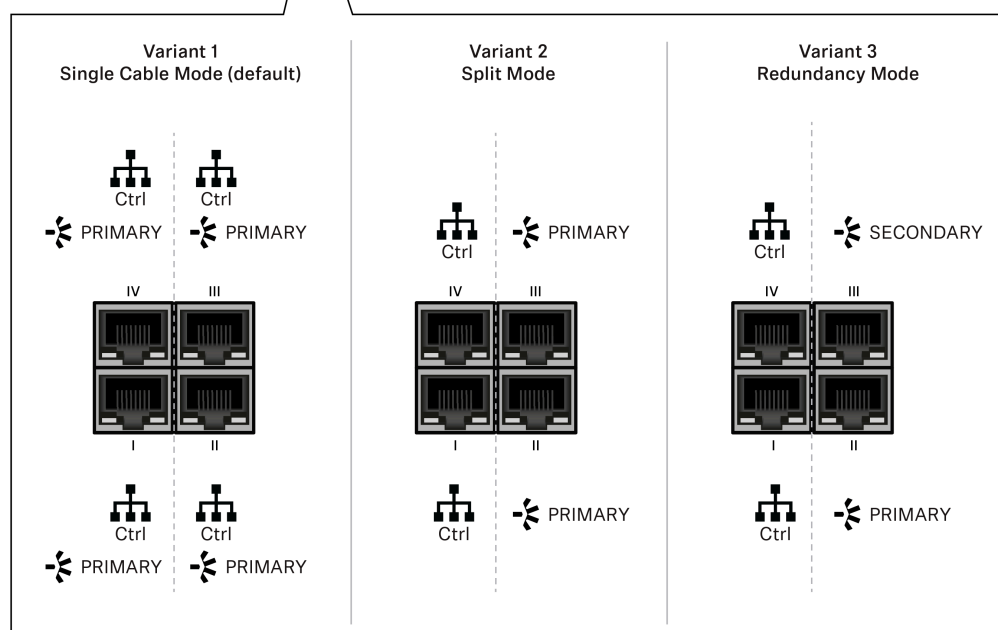

- i** Ctrl = Controlo de rede através de, p. ex., Wireless Systems Manager (WSM), Sennheiser Control Cockpit (SCC) ou controlo de meios de terceiros
- PRIMARY = Dante® primary
- SECONDARY = Dante® secondary

### Informação

Os recetores EW-DX EM 2 Dante e EW-DX EM 4 Dante estão equipados com uma interface de rede versátil que permite seleccionar os modos de rede para uma transmissão de sinal flexível. Nas páginas seguintes estão disponíveis informações adicionais.



Em sistemas de redes compactos com apenas um número limitado de recetores, o modo "Cabo único" é a melhor opção. Esta configuração fácil simplifica a instalação e reduz o trabalho necessário para a colocação de cabos.

Para configurações de rede maiores e mais extensas, recomenda-se o "Modo de divisão ou redundância". Nestes modos de funcionamento, os diferentes dados de controlo podem ser ligados separadamente, juntamente com os dados do protocolo de áudio digital, permitindo também uma cablagem redundante.

Para integrar vários comutadores numa rede, é importante considerar cuidadosamente os possíveis efeitos no desempenho da rede. Se a cablagem estiver danificada, um modo de funcionamento selecionado pode restringir o funcionamento da rede ou resultar na falha do sistema. Em relação a isto, é igualmente importante garantir que os comutadores de rede dos respetivos fabricantes utilizados também suportam os protocolos de dados e áudio (por exemplo, Dante) e que foram configurados em conformidade.

O Spanning Tree Protocol (STP) foi implementado para evitar erros de configuração entre os modos de rede e a cablagem, e os congestionamentos de transmissões resultantes. O STP é configurado com uma prioridade de 57344 e deve ser considerado ao configurar uma rede com um comutador gerido para que um EW-DX EM não chegue à ponte de roteamento. O STP pode estar ativado ou desativado.

É possível obter instruções detalhadas juntos dos respetivos fabricantes das aplicações de software individuais.

- ▶ Em primeiro lugar, defina o modo de rede no recetor; consulte EW-DX EM 2 Dante [Item de menu System -> Network](#) e EW-DX EM 4 Dante [Item de menu System -> Network](#).
- ▶ Tenha em atenção a atribuição das entradas e os exemplos de cablagem nas páginas seguintes.

**i** Os exemplos que se seguem não apresentam todas as opções de cablagem.

- ▶ Ligue os cabos.

**i** Estão disponíveis informações sobre o Controlador Dante e as definições do protocolo de rede Dante no site da Audinate: [audinate.com](http://audinate.com).

**i** Estão disponíveis informações sobre a utilização de software remoto na área de transferências do site da Sennheiser: [sennheiser.com/download](http://sennheiser.com/download).



## Ligações e definições de rede

### Modo Single cable

Definições de fábrica

- Controlo de rede/Dante primary
- Dante primary

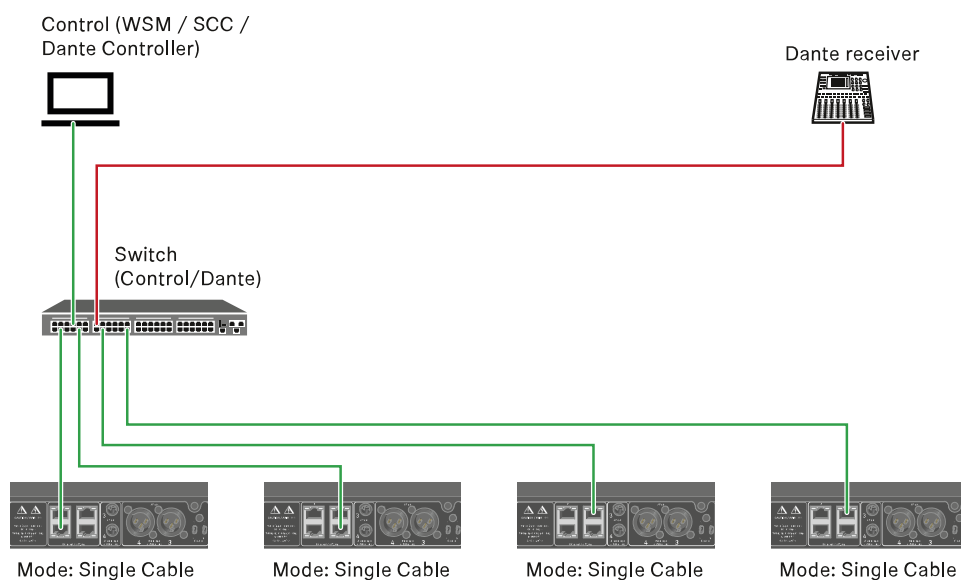

**i** O cabo pode ser conectado às ligações de rede I, II ou III.

Daisy-chain

- Controlo de rede/Dante
- Dante

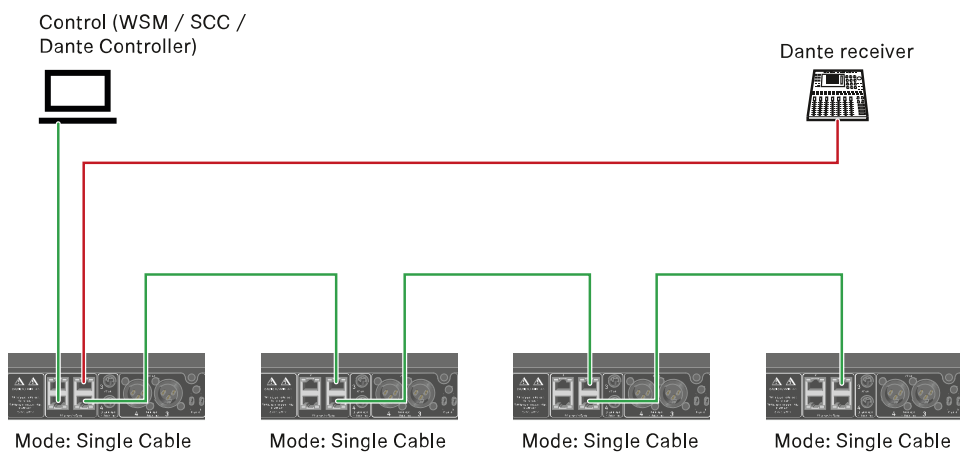

### Modo Split

Split 1 sem daisy-chain

- Controlo de rede
- Dante primary

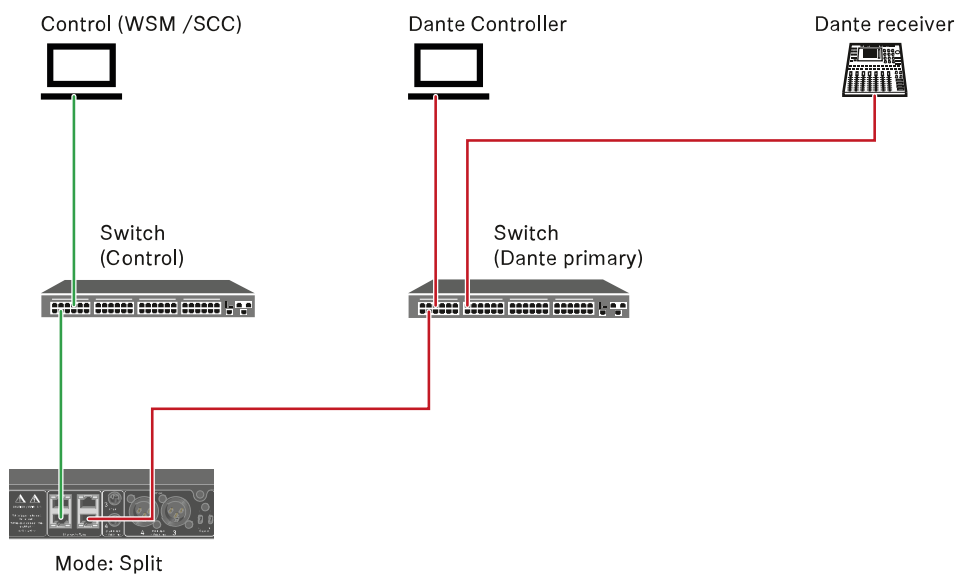

Split 1 com daisy-chain

- Controlo de rede
- Dante primary

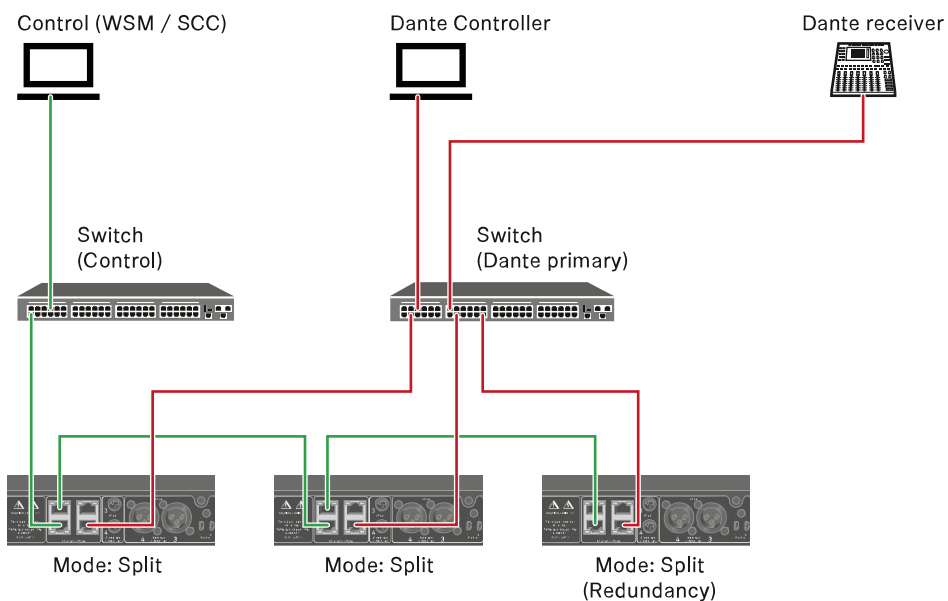

### Modo Redundancy

- Controlo de rede
- Dante primary
- Dante secondary

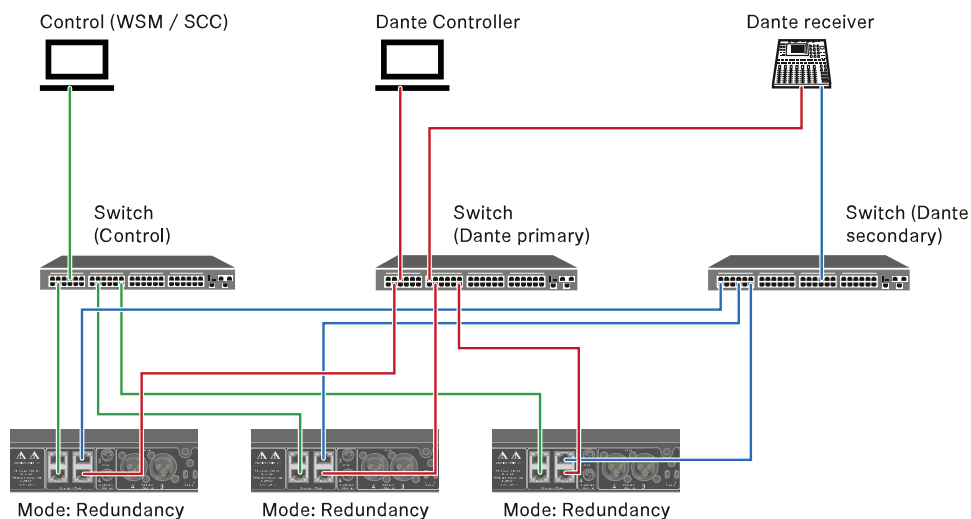



## Ligar antenas

Para ligar as antenas de haste fornecidas:

- ▶ Conecte as antenas conforme ilustrado na figura às duas entradas de antena do recetor.
- ▶ Rode ligeiramente as antenas para a direita e para a esquerda conforme ilustrado na figura.



Se utilizar mais do que um recetor, recomendamos a utilização de antenas externas e, se necessário, do splitter de antenas EW-D ASA ([Splitter de antenas EW-D ASA](#)).

Para ligar antenas externas:

- ▶ Conecte as antenas conforme ilustrado na figura às duas entradas de antena do recetor.

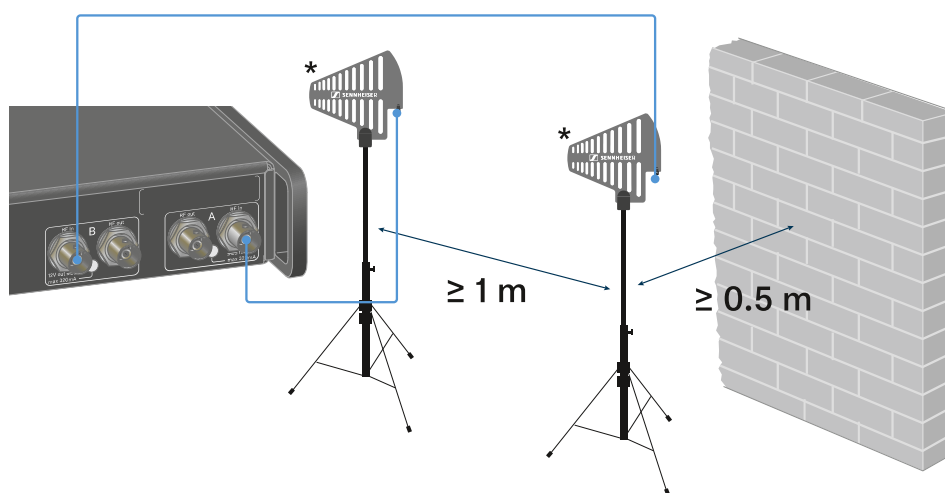

- ▶ Tenha em atenção as distâncias mínimas indicadas.
- ▶ Tenha também em atenção as distâncias mínimas indicadas para os emissores.

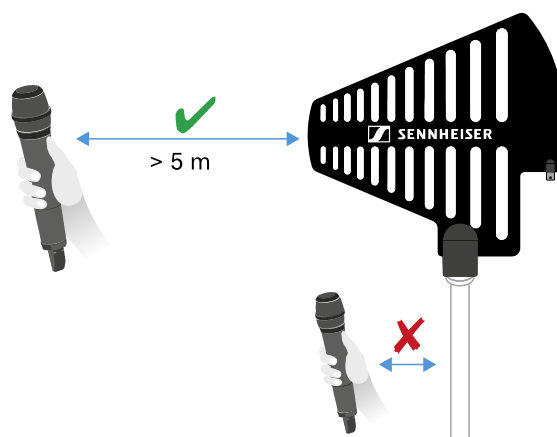

**\*Antenas recomendadas:**

- **ADP UHF** | 470 - 1075 MHz
- **AD 1800** | 1400 - 2400 MHz
- **AWM UHF I** | 470 - 694 MHz
- **AWM UHF II** | 823 - 1075 MHz
- **AWM 1G8** | 1785 - 1805 MHz

**i** Se utilizar mais do que um recetor, recomendamos a utilização de antenas externas e, se necessário, do splitter de antenas EW-D ASA ([Splitter de antenas EW-D ASA](#)).

**Para ligar o recetor em cascata:**

**i** Os recetores EW-DX EM 4 Dante estão equipados com um splitter de antena integrado. Este splitter permite ligar até quatro recetores em cascata. Desta forma, é possível utilizar 2 antenas/amplificadores de antena para até quatro recetores. Todos os recetores utilizam a mesma gama de frequências Booster.

- ▶ Ligue duas antenas como descrito em cima.
- ▶ Com um cabo de antena curto, ligue a tomada **RF out** do primeiro recetor à respetiva tomada **RF in** de outro recetor.

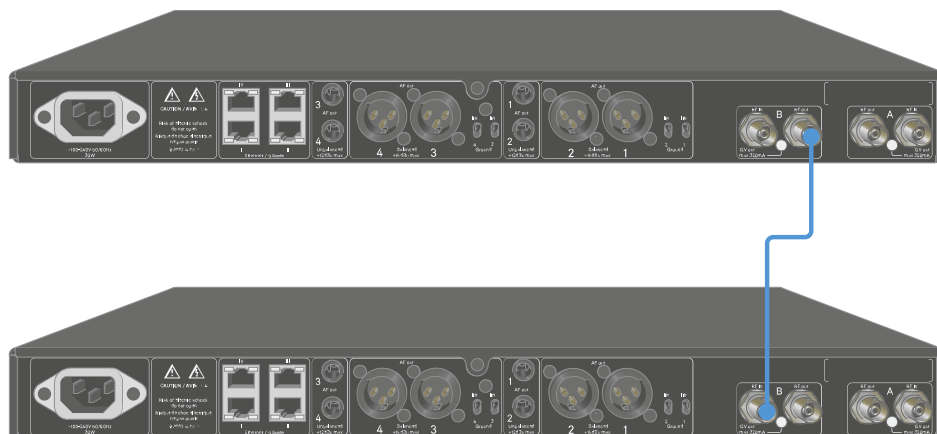

- ▶ Repita os passos descritos para efetuar a ligação de todos os quatro recetores.



## Emitir sinais de áudio

Cada um dos quatro canais do EW-DX EM 4 Dante dispõe de uma tomada de saída XLR-3M balanceada e de uma tomada de saída com conector jack de 6,3 mm não balanceada.

A saída XLR-3M balanceada possui por canal um interruptor Groundlift que interrompe a ligação à terra entre o pino 1 do conector XLR.

- ▶ Utilize sempre apenas uma das duas tomadas de saída do respetivo canal.

### Para ligar um cabo XLR:

- ▶ Insira o cabo XLR na tomada **AF out Balanced** do respetivo canal do EW-DX EM 4 Dante.

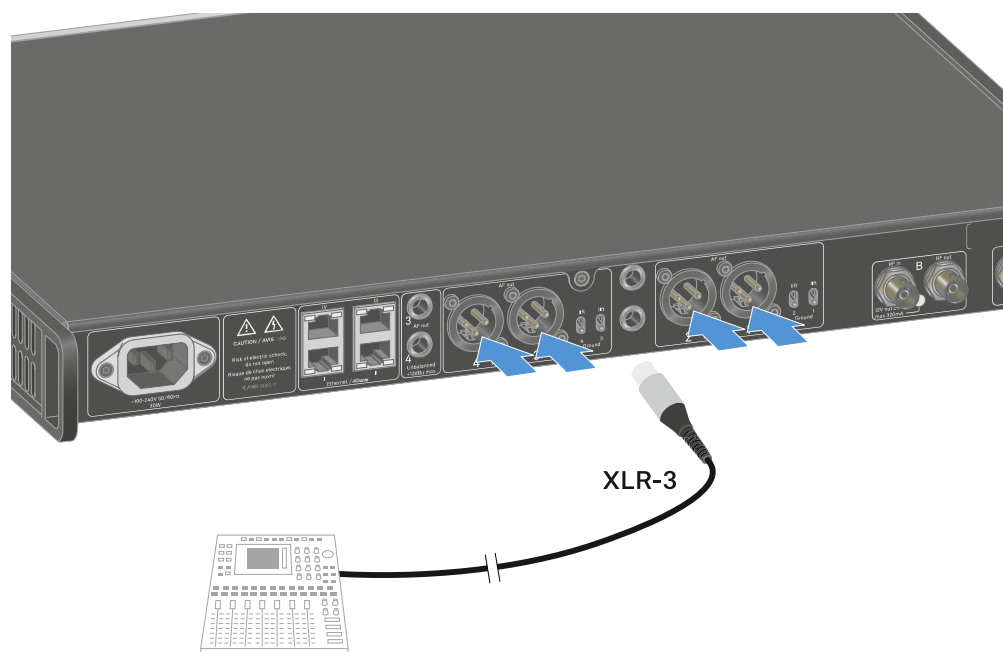



**Para ligar um cabo com conector jack:**

- ▶ Insira o cabo com conector jack na tomada **AF out Unbalanced** do respetivo canal do EW-DX EM 4 Dante.

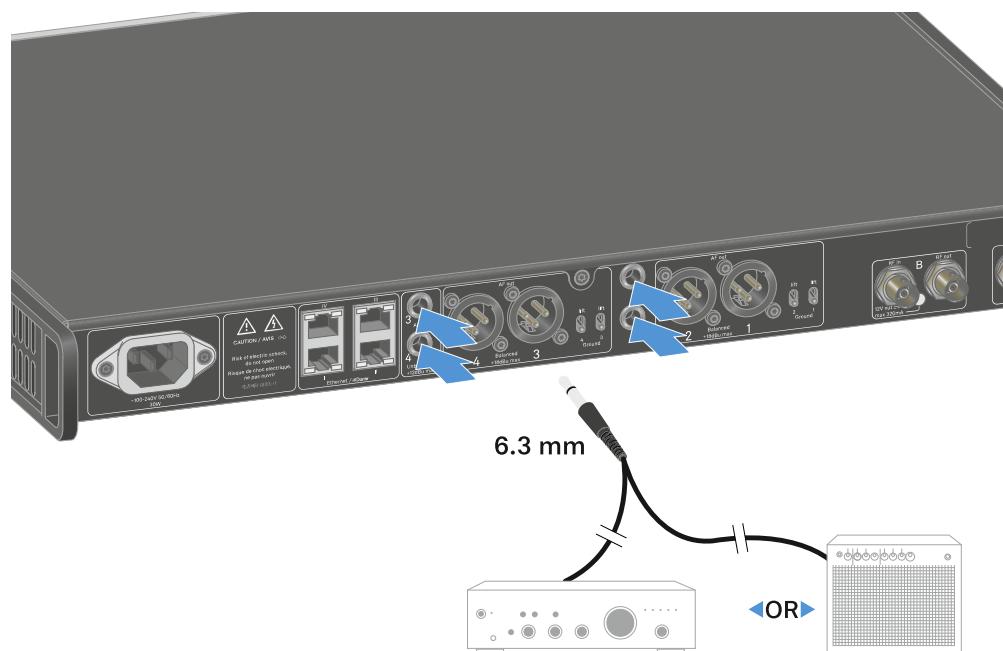

**Para emitir um sinal de áudio através do Dante:**

- ▶ Ligue o recetor, conforme descrito em [Ligar o recetor à rede](#).

**Para ligar o Groundlift:**

- ▶ desloque o interruptor pretendido para cima.
  - ✓ O Groundlift foi ligado para o respetivo canal **AF out Balanced**.

**Para desligar o Groundlift:**

- ▶ desloque o interruptor pretendido para baixo.
  - ✓ O Groundlift foi desligado para o respetivo canal **AF out Balanced**.



## Montar o recetor num bastidor

Pode montar o recetor em qualquer bastidor comum de 19". O esquadro de montagem do bastidor já se encontra fixado no dispositivo.

### ATENÇÃO



#### Perigos decorrentes da montagem em bastidor!

Ao montar o aparelho num bastidor de 19" fechado ou com vários aparelhos num bastidor múltiplo, a temperatura ambiente, a carga mecânica e os potenciais elétricos podem apresentar um comportamento diferente do dos aparelhos que estão isolados.

- ▶ Certifique-se de que a temperatura ambiente no bastidor não ultrapassa a temperatura máxima indicada nos dados técnicos. Ver [Dados técnicos](#).
- ▶ Garanta uma ventilação suficiente; se necessário, assegure ventilação adicional.
- ▶ Ao optar pela instalação num bastidor, assegure-se de que a carga mecânica fica distribuída uniformemente.
- ▶ Certifique-se de que a ligação à rede elétrica está em conformidade com as indicações na placa de características. Evite uma sobrecarga dos circuitos. Se necessário, instale uma proteção contra sobrecorrente.
- ▶ Na instalação num bastidor, as correntes de fuga de cada um dos alimentadores, isoladamente inofensivas, podem somar-se e, desta forma, ultrapassar os valores limite permitidos. Como solução, use uma ligação adicional para ligar o bastidor à terra.



- ▶ Apoie o recetor após a montagem no bastidor.

**i** Devido ao peso e à profundidade do dispositivo, este pode tombar no bastidor e ficar danificado.

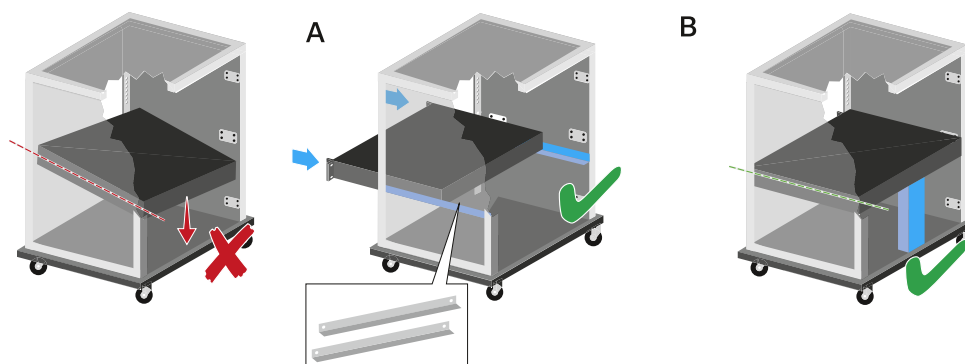

#### Variante A

- ▶ Utilize as guias para montagem especiais.

**i** O bastidor utilizado tem de ser concebido para a montagem destas guias para bastidor.

#### Variante B

- ▶ Apoie o dispositivo na traseira com um objeto adequado.
- ▶ Certifique-se de que não há risco de que este objeto se possa soltar.



### Uso do kit opcional Antenna Front Mount Kit

- ▶ Desconecte os suportes de montagem das laterais do receptor.

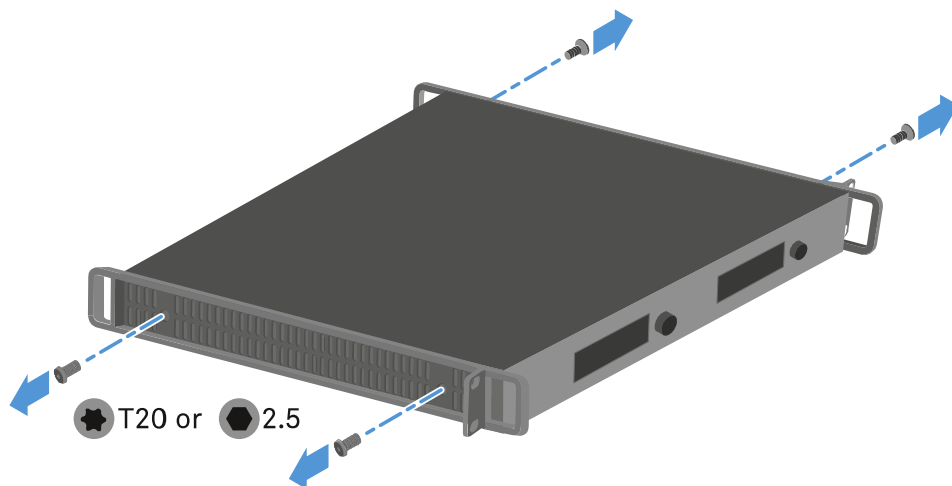

- ▶ Anexe o suporte do conector BNC ao cabo RF conforme mostrado.

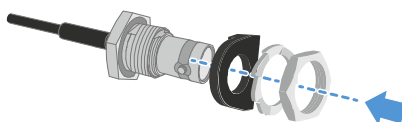

- ▶ Anexe o cabo RF ao suporte do rack.



- ▶ Anexe os suportes do rack e os cabos RF ao receptor.

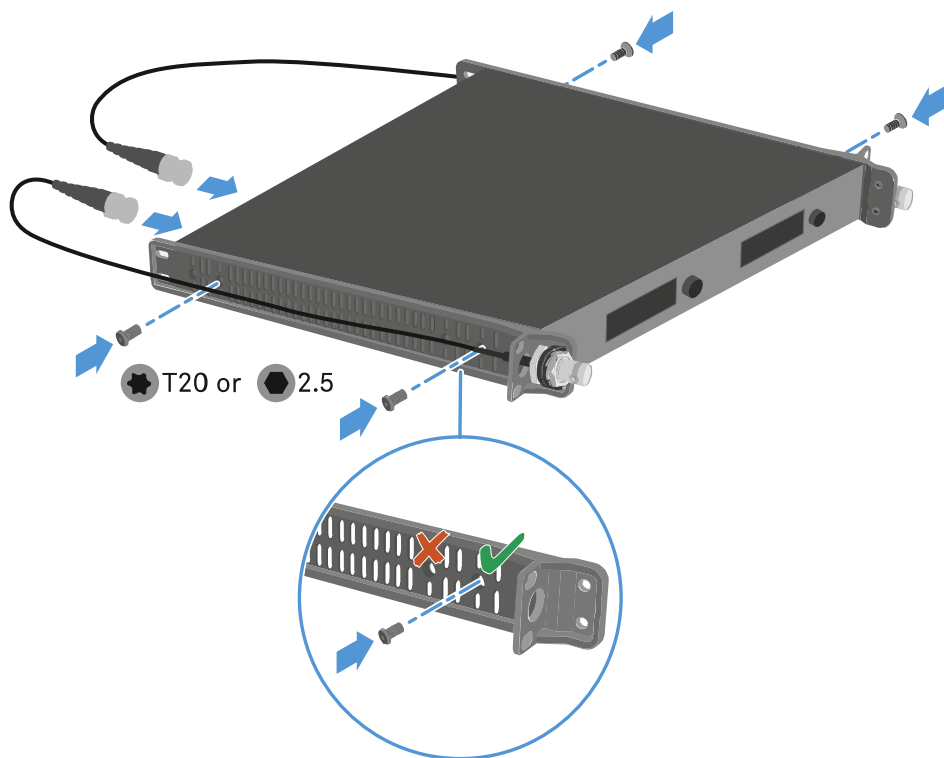

- ▶ Anexe as antenas de haste aos cabos RF.

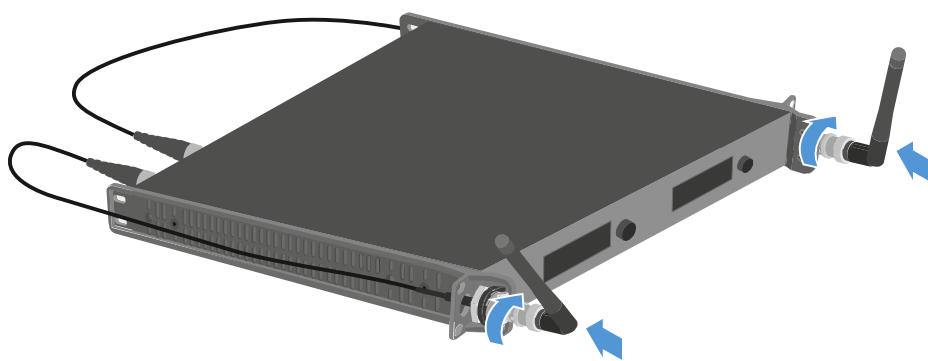



## Ligar e desligar o recetor

### Para ligar o recetor:

- ▶ Prima brevemente o botão **ON/OFF**.
- ✓ O recetor liga-se.

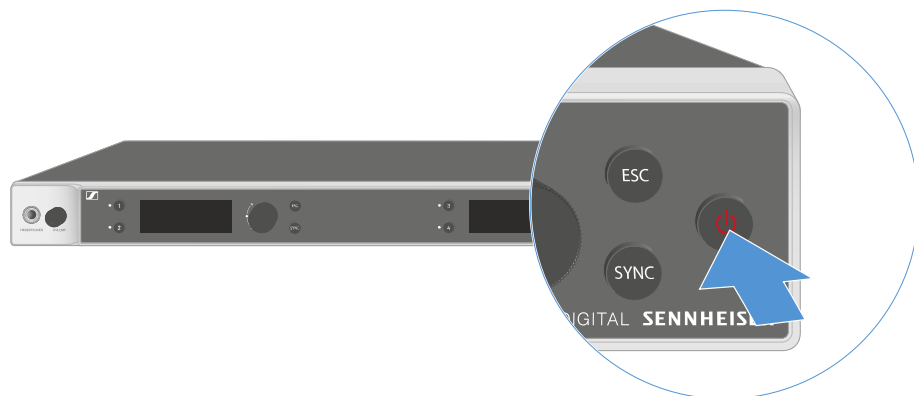

### Para colocar o recetor em modo standby:

- ▶ Se necessário, desative o bloqueio dos botões (ver [Bloqueio dos botões](#)).
- ▶ Mantenha o botão **ON/OFF** premido até que o visor se desligue.

### Para desligar completamente o recetor:

- ▶ Desconecte o recetor da rede elétrica retirando o alimentador da tomada.



## Bloqueio dos botões

Pode utilizar o item de menu **This Device** -> **Device Lock** para ativar ou desativar o bloqueio dos botões automático (ver [Item de menu System -> This Device](#)).

**Para desativar temporariamente o bloqueio dos botões:**

- ▶ Prima o **botão rotativo**.
  - ✓ Surge **Locked** no indicador.
- ▶ Rode o **botão rotativo**.
  - ✓ Surge **Unlock?** no indicador.
- ▶ Prima o **botão rotativo**.
  - ✓ O bloqueio dos botões é desativado temporariamente.

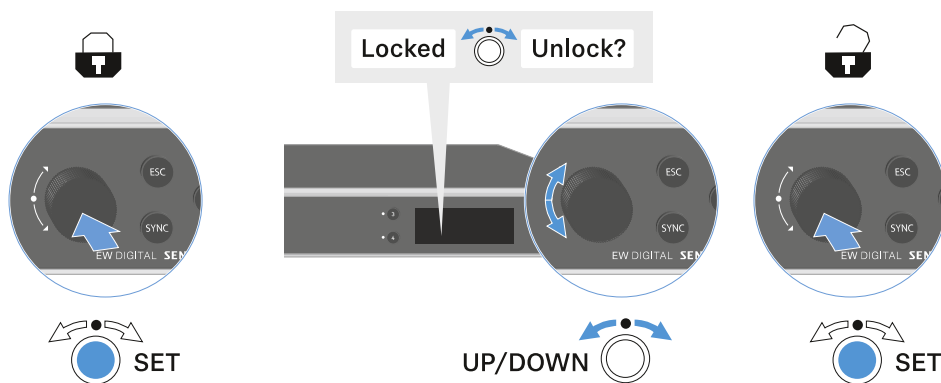

✓ Enquanto trabalhar no menu de operação, o bloqueio dos botões permanecerá desativado.

**i** Após 10 segundos de inatividade, este liga-se automaticamente.



## Utilizar saída para auscultadores

Através da saída para auscultadores na parte frontal do recetor (jack macho de 6,3 mm) pode ouvir os sinais de áudio dos quatro canais.



### CUIDADO

#### Perigo decorrente de volume elevado

Um volume mais elevado pode prejudicar a sua audição.

- ▶ Reduza o volume da saída para auscultadores antes de colocar os auscultadores.

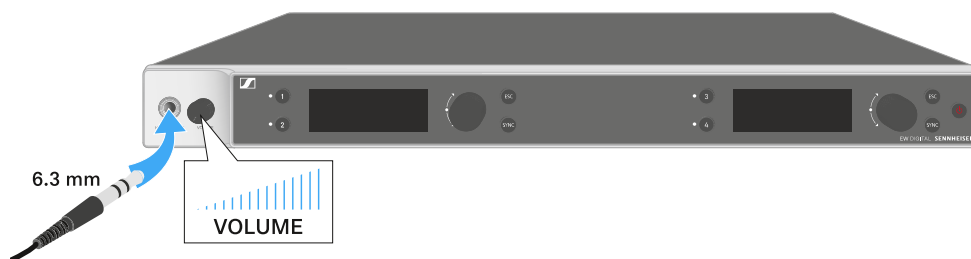

- ▶ Ligue os auscultadores à saída para auscultadores.
- ▶ Prima o botão **Ch 1**, **Ch 2**, **Ch 3** ou **Ch 4** para ouvir o sinal de áudio do canal 1, canal 2, canal 3 ou canal 4.
  - ✓ O símbolo dos auscultadores no visor indica precisamente que canal está ativo na saída para auscultadores. Como predefinição, o sinal do canal 1 está ativo na saída de auscultadores.
- ▶ Regule o volume rodando o regulador de volume junto à saída para auscultadores.



## Significado dos LED

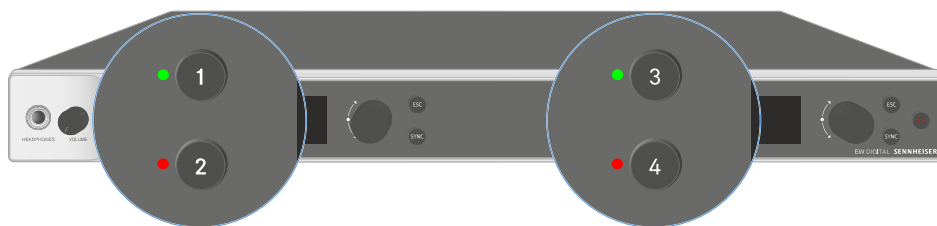

Os quatro LED na parte frontal do recetor podem apresentar as seguintes informações relativas ao canal 1, canal 2, canal 3 e canal 4, respetivamente.

O LED acende a verde:



- A ligação entre o emissor e o canal de receção está estabelecida.
- O sinal de áudio está ativo.

O LED acende a amarelo:



- A ligação entre o emissor e o canal de receção está estabelecida.
- O sinal de áudio está sem som.

ou

- Não está montado nenhum módulo de microfone no emissor portátil.

O LED pisca a amarelo:



- A ligação entre o emissor e o canal de receção está estabelecida.
- O sinal de áudio está sobressaturado ("Clipping").

O LED acende a vermelho:



- A ligação entre o emissor e o canal de receção está estabelecida.
- O sinal de áudio está sobressaturado ("Clipping").

O LED pisca a vermelho:

- A ligação entre o emissor e o canal de receção está estabelecida.
- A pilha/bateria do emissor emparelhado está fraca.



---

O LED pisca a azul:



- A ligação **Bluetooth Low Energy** entre o recetor e um smartphone ou tablet com a aplicação **Smart Assist** está a ser estabelecida.

ou

- O canal de receção está a ser sincronizado com um emissor.

---

O LED acende a azul:



- Está em curso uma atualização do firmware.
-



## Indicações no visor do recetor

No visor são apresentadas informações de estado como a frequência, a qualidade de receção, o estado das pilhas e o nível de áudio.

No visor é também apresentado o menu de operação no qual pode efetuar todas as definições (ver [Botões para navegar pelo menu](#)).

### Home Screen

O Home Screen é a indicação padrão do visor. Aqui são apresentadas as seguintes informações relativas ao canal de receção 1 e 2 ou canal de receção 3 e 4.

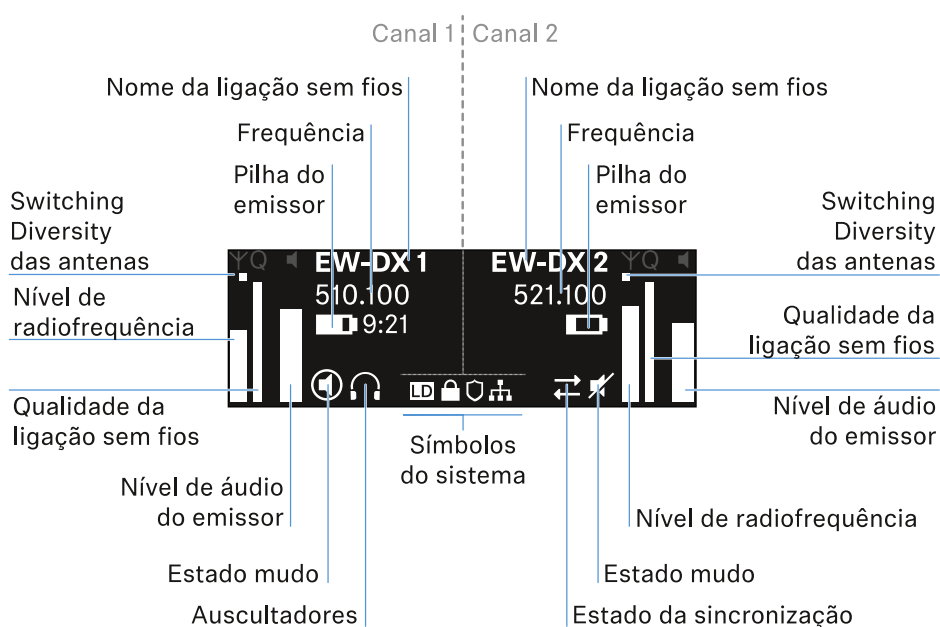

#### Switching Diversity das antenas:

Indica qual das duas antenas está ativa (esquerda ou direita).

#### Nível de radiofrequência:

Indica a intensidade do sinal de radiofrequência do respetivo canal.

#### Qualidade da ligação sem fios:

Indica a qualidade de transmissão do respetivo canal.



**i** A qualidade de transmissão depende, por um lado, da intensidade de campo (indicação do nível de radiofrequência no visor), mas por outro também de fontes de interferência externas, que não é possível detetar na indicação do nível de radiofrequência, p. ex., quando estas existem na mesma frequência ou numa muito próxima ou não afetam a intensidade de campo. Para uma transmissão segura, é fundamental que seja alcançado um valor significativamente superior a 50%.

#### Nome da ligação sem fios:

O nome da ligação sem fios pode ser atribuído no menu do recetor (ver [Item de menu Ch 1 - Ch 4 -> Name](#)).

#### Frequência:

A frequência da ligação sem fios pode ser ajustada manualmente ou através da função Auto-Setup.

- Ver [Item de menu Ch 1 - Ch 4 -> Frequency](#)
- Ver [Item de menu Ch 1 - Ch 4 -> Scan/Auto Setup](#)

#### Nível de áudio do emissor:

Indica o nível de entrada de áudio do respetivo canal (ver [Item de menu Ch 1 - Ch 4 -> Gain](#)).

Este é independente do nível de áudio emitido pelo recetor (ver [Item de menu Ch 1 - Ch 4 -> AF Out](#)).

#### Pilha do emissor:

Indica o estado de carga da bateria BA 70 ou das pilhas do emissor.

Ao utilizar a bateria BA 70, é exibido adicionalmente o tempo de funcionamento restante, em horas e minutos.

#### Mute-Status:



O interruptor Mute do emissor recebido está desativado.



O interruptor Mute do emissor recebido está definido em **AF Mute** e o sinal de áudio está em modo de silêncio.

- **EW-DX SKM-S:** [Defina o modo Mute e coloque o emissor portátil em modo de silêncio \(apenas EW-DX SKM-S\)](#)
- **EW-DX-SK:** [Definir o modo Mute e colocar o emissor de bolso no modo de silêncio](#)

#### Auscultadores:



O símbolo dos auscultadores indica precisamente que canal está ativo na saída para auscultadores (ver [Utilizar saída para auscultadores](#)).

#### Sync-Status:



O símbolo indica que diferentes valores estão definidos no canal de receção do recetor e no emissor. Estes podem ser ajustados por sincronização (ver [Estabelecer uma ligação aos recetores EW-DX EM/sincronizar o EW-DX EM](#)).

#### Símbolos do sistema:



O símbolo LD é apresentado se o modo Link Density tiver sido ativado. Ver [Item de menu System -> Link Density](#).



O símbolo do cadeado é apresentado quando a função Auto Lock é ativada. Ver [Bloqueio dos botões](#).



O símbolo de rede é apresentado quando é estabelecida uma ligação de rede. Ver [Ligar o recetor à rede](#).



O símbolo do escudo protetor é apresentado caso a encriptação AES-256 tenha sido ativada. Ver [Item de menu System -> Link Encryption](#).

### Selecionar os ecrãs iniciais

- ▶ Rode o **botão rotativo** no Home Screen para a direita.
  - ✓ É apresentado o segundo Home Screen com informações de rede do dispositivo.
- ▶ Rode o **botão rotativo** novamente para a direita.
  - ✓ O terceiro ecrã inicial com informações relativas ao software e ao hardware é apresentado.

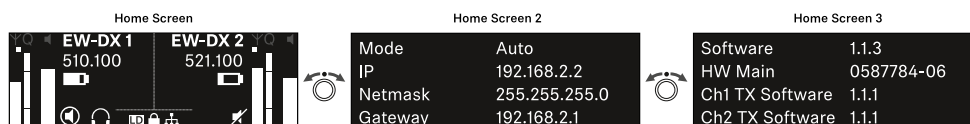



## Significado do Link Quality Indicator

A indicação **LQI** (Link Quality Indicator) no visor do recetor exibe a qualidade de transmissão do respetivo canal.

A qualidade de transmissão depende, por um lado, da intensidade de campo (indicação **RF** no visor do canal de receção), mas por outro, também de fontes de interferência externas, que não é possível detetar na indicação **RF**, por ex., quando estas existem na mesma frequência ou numa muito próxima ou não afetam a potência AF.

Para uma transmissão segura, é fundamental que seja alcançado um valor de LQI significativamente superior a 50%.

A indicação LQI exibe as seguintes informações:

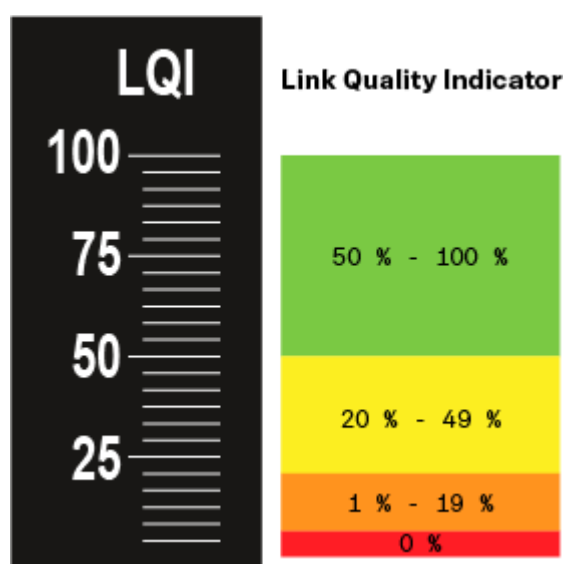

### Zona verde 50% - 100%:

- sem erros de transmissão

A qualidade da transmissão é suficientemente boa para garantir uma qualidade de áudio de 100%.

### Zona amarela 20% - 49%:

- erros de transmissão isolados: ocultação de erros ativa durante um curto período
- é possível que se ouçam interferências de áudio isoladas

Ocorrem os primeiros erros de transmissão. É possível ouvir esporadicamente as primeiras perturbações de áudio. A ocultação de erros pode ser ativada.



**Zona laranja 1% - 19%:**

- erros de transmissão frequentes: ocultação de erros ativada prolongadamente
- Perigo de perdas de áudio

Os erros de transmissão aumentam, de modo que também aumenta a duração da ocultação de erros. Existe o perigo de interrupções de áudio.

**Zona vermelha 0%:**

- sem transmissão

Nesta zona, a qualidade da transmissão é tão má que já não é possível evitar as interrupções de áudio.



## Mensagens de estado

Em determinadas situações, o visor pode exibir mensagens de estado.

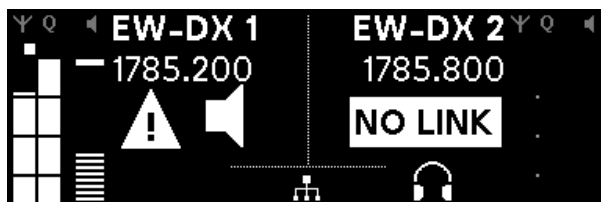

### AF Peak

Existe um ceifamento áudio repetido ou mais prolongado.

- Verifique o sinal de entrada do emissor e adapte-o.



### RF Peak

Existe um ceifamento do sinal de antena.

- Aumente a distância entre a antena de recepção e o emissor.



### Low Signal

O sinal de recepção é demasiado baixo ou possui uma má qualidade de transmissão.

- Verifique a ligação da antena e a cablagem correta do sistema.
- Verifique se o emissor se encontra dentro do alcance de recepção.
- Verifique o alinhamento da antena do emissor.



### Low Battery

A bateria ou as pilhas do emissor têm pouco tempo de autonomia (menos de 30 minutos).

- Substitua a bateria ou as pilhas.

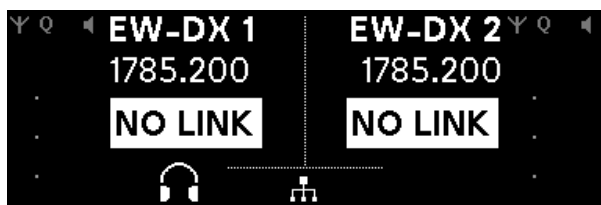

**No Link**

Não existe nenhuma ligação a um emissor.

- Verifique se o emissor está ligado e ao alcance.
- Verifique se o emissor está no modo silencioso (definição "RF Mute").



## Canais 1 a 4

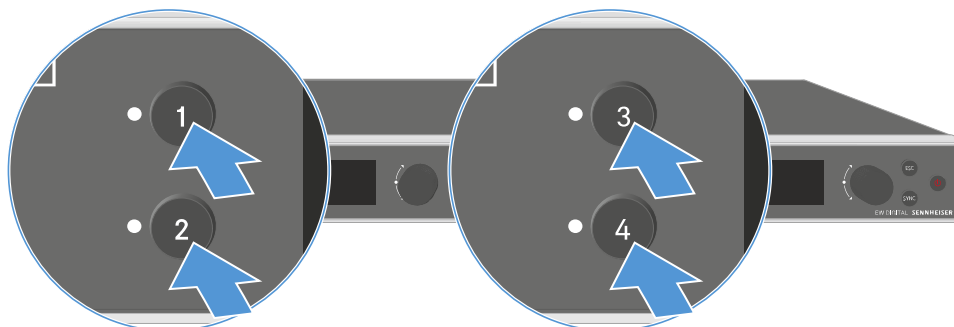

- ▶ Prima o botão **Ch 1**, **Ch 2**, **Ch 3** ou **Ch 4** no Home Screen do recetor.
- ✔ O Home Screen do canal 1, canal 2, canal 3 ou canal 4 é exibido.

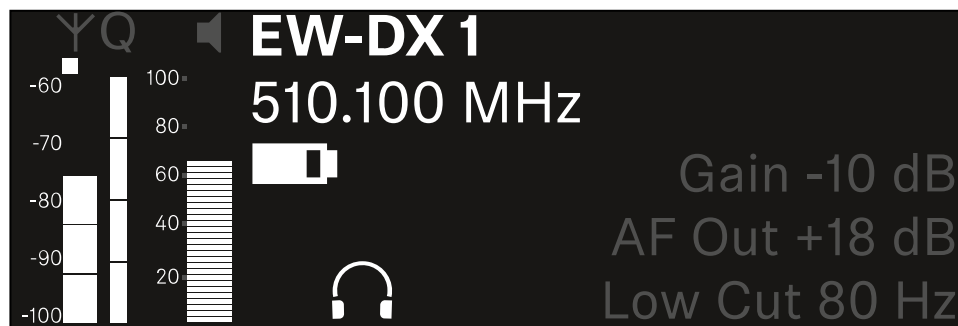

Para além das informações de estado apresentadas no Home Screen, são também apresentadas informações relativas às configurações áudio do canal.

- ▶ Rode o **botão rotativo** para a direita para visualizar mais informações acerca do emissor recebido.

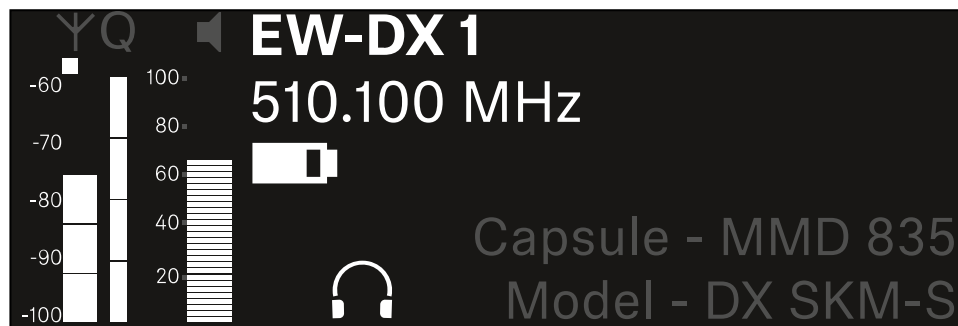

- ▶ Continue a rodar o **botão rotativo** para a direita para ativar o modo de silêncio do sinal de áudio do canal ou para voltar a desativar o modo de silêncio.

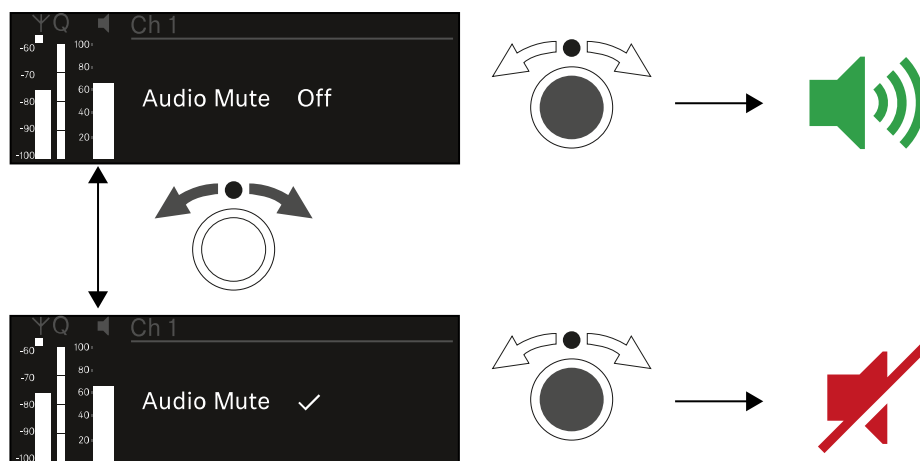

- ▶ Prima o **botão rotativo** para confirmar a seleção pretendida.



## Botões para navegar pelo menu

Para navegar pelo menu de operação do recetor, precisa dos seguintes botões.

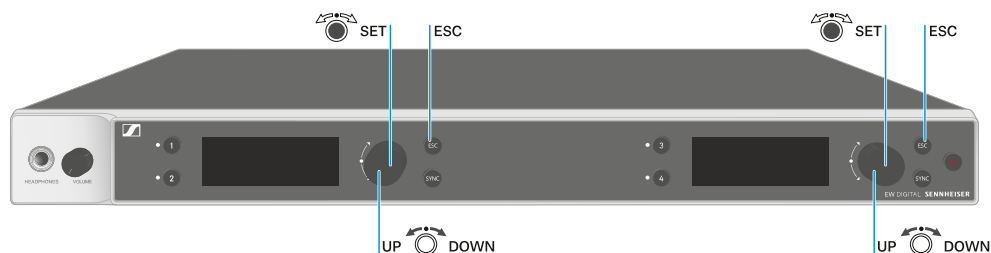

### Premir o **botão rotativo**

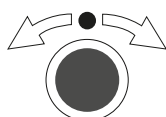

- Passar do Home Screen para o menu de operação
- Abrir um item de menu
- Mudar para um submenu
- Guardar definições

### Rodar o **botão rotativo**



- Selecionar uma indicação padrão (ver [Indicações no visor do recetor](#))
- Mudar para o item de menu anterior ou seguinte
- Alterar valores de um item de menu

### Premir o botão **ESC**



- Cancelar a entrada e voltar à indicação anterior

**i** [Abrir o menu e navegar pelos itens de menu](#)



## Abrir o menu e navegar pelos itens de menu

Para abrir o menu:

- ▶ No **Home Screen**, rode o **botão rotativo**.

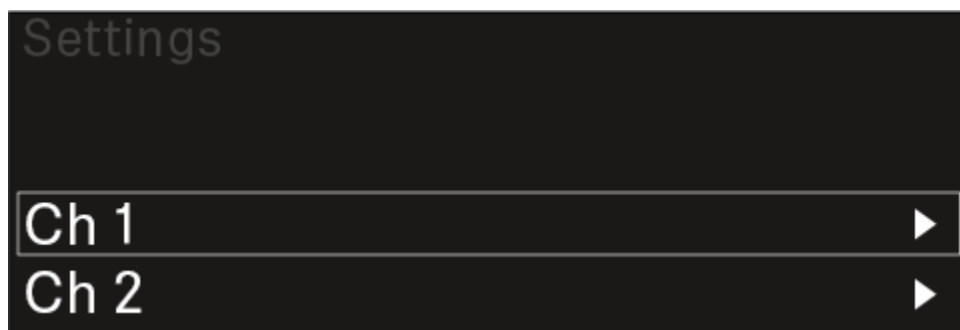

- ▶ Rode o **botão rotativo** para navegar para o item de menu pretendido.
- ▶ Prima o **botão rotativo** para abrir o item de menu selecionado.

Para sair do menu:

- ▶ Prima o botão **ESC** para sair do menu e regressar ao **Home Screen**.
  - ✓ As alterações que não tenham sido previamente guardadas ao premir o **botão rotativo** são perdidas.



## Estrutura do menu

A figura ilustra a estrutura completa do menu do recetor numa vista geral sintetizada.

Versão: Firmware 3.0.0

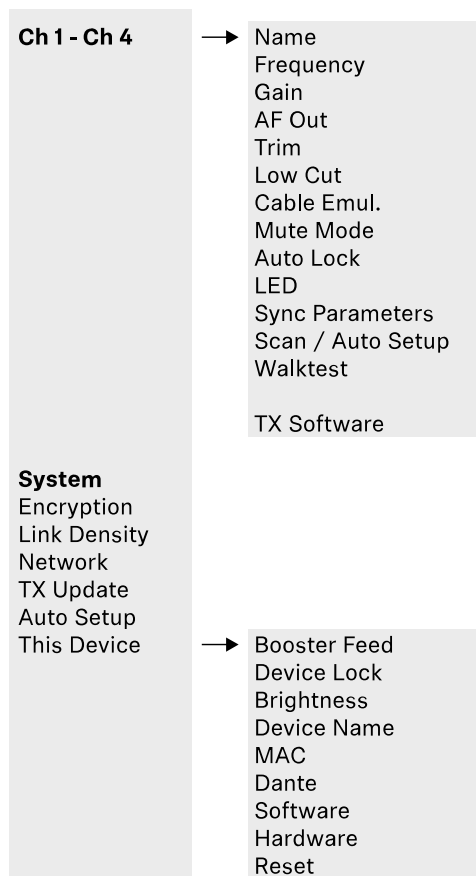



## Opções de definição no menu

No menu do recetor pode configurar as seguintes definições.

### Alterar o nome da ligação sem fios

- [Item de menu Ch 1 - Ch 4 -> Name](#)

### Definir frequências

- [Item de menu Ch 1 - Ch 4 -> Frequency](#)

### Definir o Gain da ligação sem fios

- [Item de menu Ch 1 - Ch 4 -> Gain](#)

### Definir o nível de saída do sinal de áudio

- [Item de menu Ch 1 - Ch 4 -> AF Out](#)

### Definir o Trim do emissor ligado

- [Item de menu Ch 1 - Ch 4 -> Trim](#)

### Definir o Low Cut-Filter

- [Item de menu Ch 1 - Ch 4 -> Low Cut](#)

### Definir a emulação do cabo do emissor de bolso

- [Item de menu Ch 1 - Ch 4 -> Cable Emul.](#)

### Definir a função do interruptor Mute do emissor

- [Item de menu Ch 1 - Ch 4 -> Mute Mode](#)

### Ativar o bloqueio dos botões automático do emissor

- [Item de menu Ch 1 - Ch 4 -> Auto Lock](#)

### Definir a iluminação dos LED do emissor

- [Item de menu Ch 1 - Ch 4 -> LED](#)

### Parâmetro para ativar/desativar a sincronização para o emissor

- [Item de menu Ch 1 - Ch 4 -> Sync Parameters](#)

### Executar uma busca de frequências e configuração automática de frequências

- [Item de menu Ch 1 - Ch 4 -> Scan/Auto Setup](#)



#### Realizar um teste de receção

- [Item de menu Ch 1 - Ch 4 -> Walktest](#)

#### Apresentar a versão do software do emissor ligado

- [Item de menu Ch 1 - Ch 4 -> TX Software](#)

#### Configurar diversas definições do sistema

- Ativar a encriptação AES-256
- Definir o modo de transmissão
- Configurar definições de rede
- Atualizar o firmware do emissor
- Ativar a função Auto Setup
- Adaptar os nomes dos dispositivos
- [Item de menu System](#)

**i** Para obter uma vista geral de toda a estrutura do menu, consulte [Estrutura do menu](#).

#### Item de menu Ch 1 - Ch 4 -> Name

No item de menu **Name** pode especificar o nome da ligação do respetivo canal.

**i** Trata-se do nome da ligação sem fios entre o emissor e o canal do recetor. É possível definir o nome do recetor, conforme apresentado numa rede, no menu do sistema, no item de menu **This Device**. Ver [Item de menu System -> This Device](#).

#### Para abrir o item de menu Name:

- ▶ No menu, navegue até ao item de menu **Name** do canal pretendido.

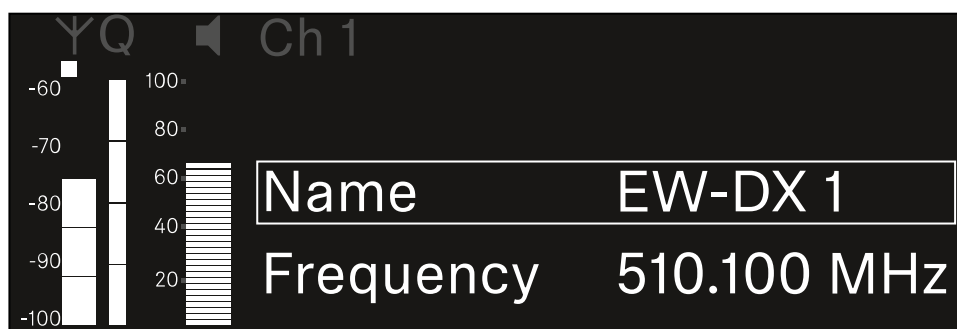



- ▶ Prima o **botão rotativo** para abrir o item de menu.

✓ É apresentada a seguinte vista:

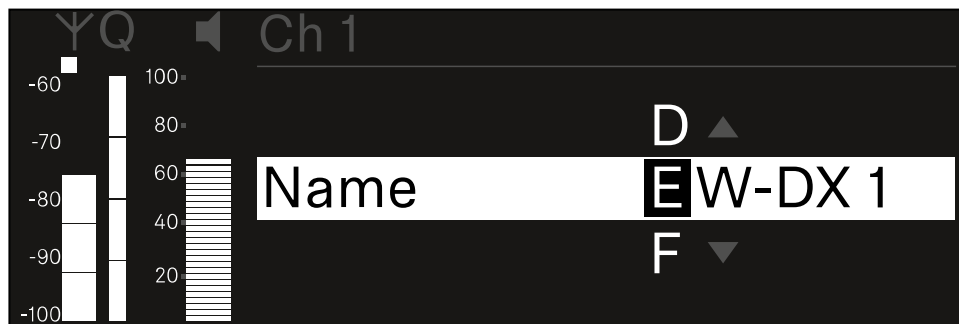

**Para introduzir o nome da ligação pretendido:**

- ▶ Rode o **botão rotativo** para seleccionar os caracteres pretendidos.
- ▶ Prima o **botão rotativo** para passar para o carácter seguinte.
- ▶ No último carácter, prima o **botão rotativo** para guardar o nome definido.  
Ou
- ▶ Prima o botão **ESC** para cancelar a entrada sem guardar as definições.

**i** Para que o nome definido da ligação seja também apresentado no visor do emissor recebido, é necessário sincronizar o canal ([Estabelecer uma ligação aos recetores EW-DX EM/sincronizar o EW-DX EM](#)).



## Item de menu Ch 1 - Ch 4 -> Frequency

No item de menu **Frequency** defina a frequência do respetivo canal.

Pode seleccionar uma frequência da lista predefinida ou definir a frequência manualmente.

**Para abrir o item de menu Frequency:**

- ▶ No menu, navegue até ao item de menu **Frequency** do canal pretendido.

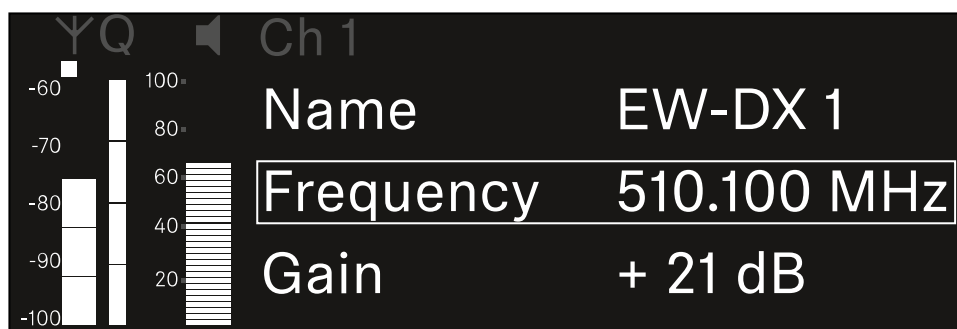

- ▶ Prima o **botão rotativo** para abrir o item de menu.

- ✓ É apresentada a seguinte vista:

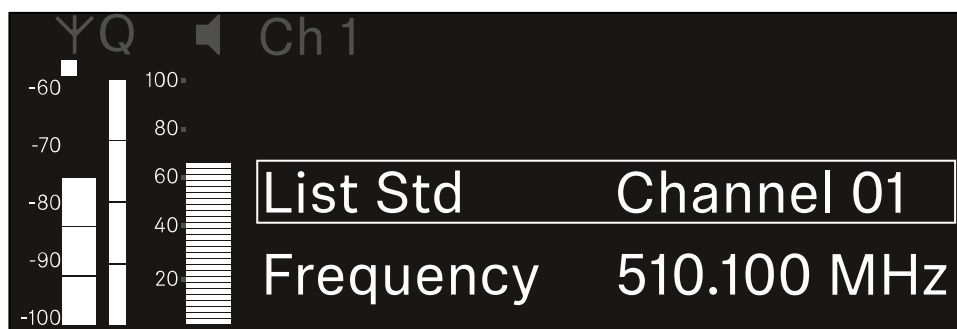

- ▶ Rode o **botão rotativo** para seleccionar entre os subitens **List** e **Frequency**.

- ✓ No subitem **List**, pode seleccionar uma frequência a partir da lista predefinida. No subitem **Frequency**, pode definir manualmente a frequência pretendida.



Para seleccionar uma frequência a partir de uma lista predefinida.

- ▶ Abra o subitem **List**.

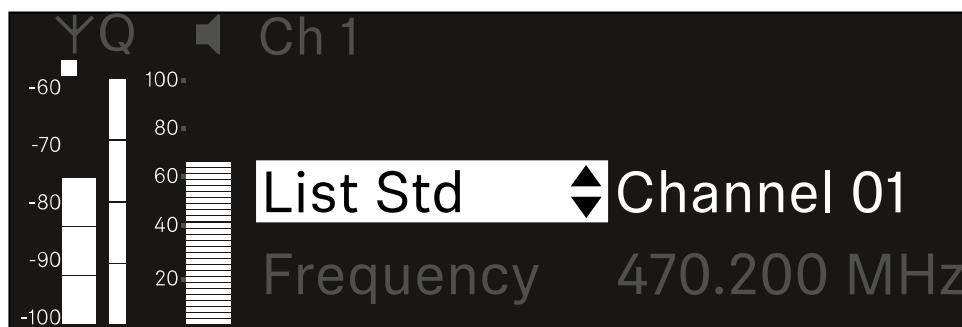

- ▶ Rode o **botão rotativo** para seleccionar entre a lista predefinida (**List Std**) e a lista personalizada (**List Usr**).

**i** Pode criar a lista personalizada com a ajuda do software **Wireless Systems Manager** (WSM) e carregá-la para o recetor. Encontra mais informações sobre o software **WSM** em: [sennheiser.com/wsm](http://sennheiser.com/wsm)

- ▶ Prima o **botão rotativo** para confirmar a seleção.

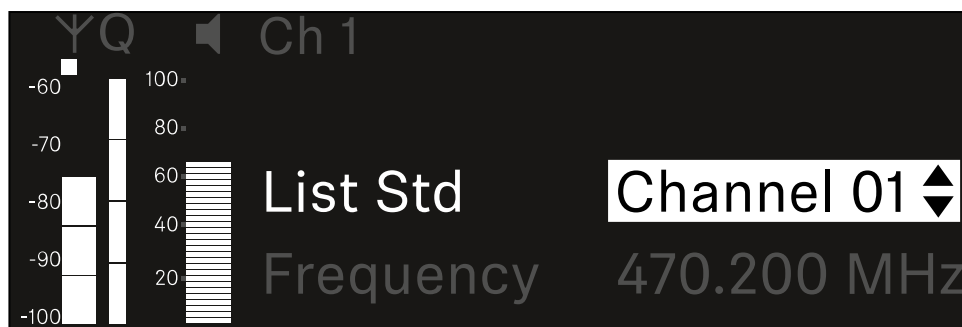

- ▶ Rode o **botão rotativo** para seleccionar o canal pretendido na lista.
  - ✓ A frequência atribuída ao canal é apresentada no visor.
- ▶ Prima o **botão rotativo** para guardar o canal seleccionado.  
Ou
- ▶ Prima o botão **ESC** para cancelar a entrada sem guardar as definições.



Para definir manualmente a frequência:

- ▶ Abra o subitem **Frequency**.

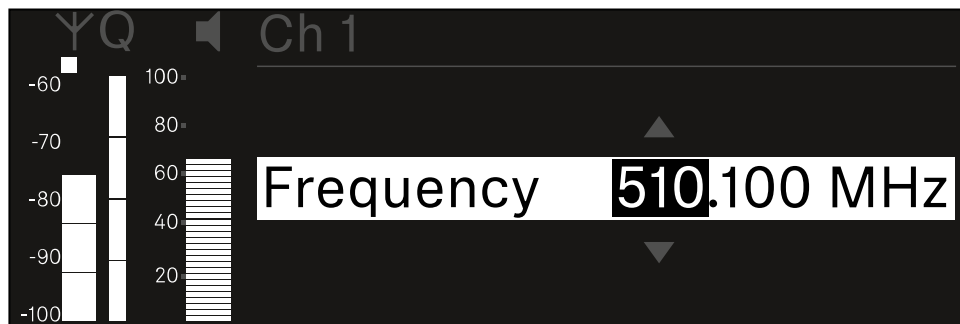

- ▶ Rode o **botão rotativo** para definir a gama MHz da frequência.
- ▶ Prima o **botão rotativo** para confirmar a seleção.

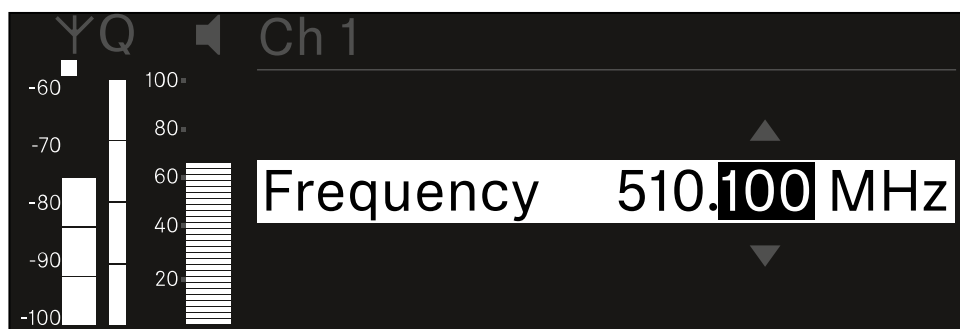

- ▶ Rode o **botão rotativo** para definir a gama KHz da frequência.
- ▶ Prima o **botão rotativo** para guardar a frequência definida.ou  
Ou
- ▶ Prima o botão **ESC** para cancelar a entrada sem guardar as definições.



## Item de menu Ch 1 - Ch 4 -> Gain

No item de menu **Gain** defina o nível de áudio do sinal de áudio proveniente do emissor recebido (p. ex., música ou voz via EW-DX SKM ou guitarra via EW-DX SK).

- Gama de regulação: De **-3 dB** a **+42 dB** em intervalos de 3 dB

Para abrir o item de menu **Gain**:

- ▶ No menu, navegue até ao item de menu **Gain** do canal pretendido.

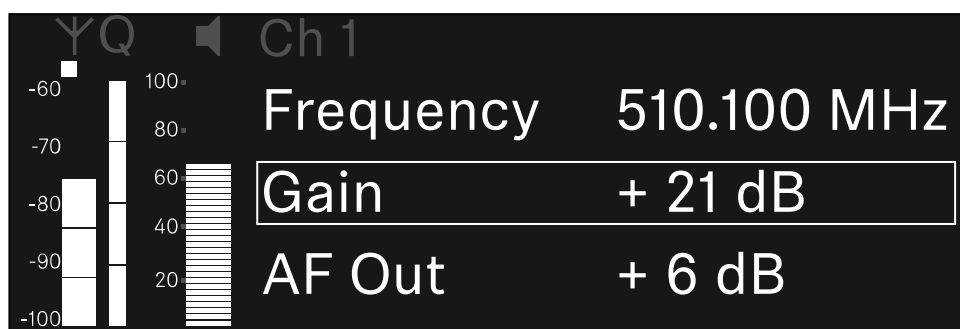

- ▶ Prima o **botão rotativo** para abrir o item de menu.

✓ É apresentada a seguinte vista:

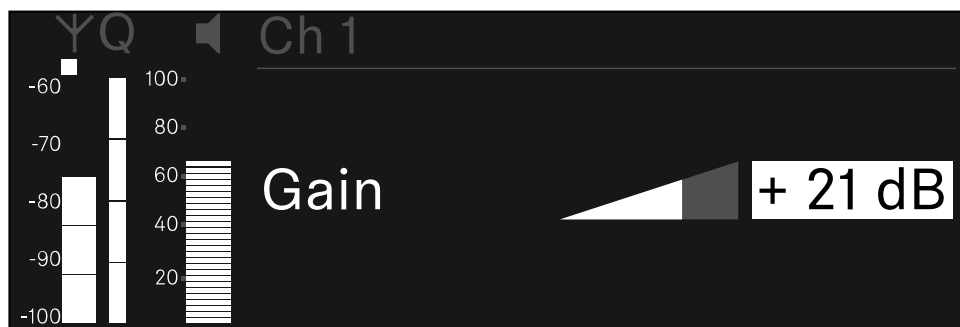

- ▶ Rode o **botão rotativo** para definir o valor pretendido.
- ▶ Prima o **botão rotativo** para guardar a definição.  
Ou
- ▶ Prima o botão **ESC** para cancelar a entrada sem guardar as definições.



## Item de menu Ch 1 - Ch 4 -> AF Out

No item de menu **AF Out**, defina o nível de áudio que é emitido através das saídas de áudio do respetivo canal do recetor.

Para abrir o item de menu **AF Out**:

- ▶ No menu, navegue até ao item de menu **AF Out** do canal pretendido.



- ▶ Prima o **botão rotativo** para abrir o item de menu.

✓ É apresentada a seguinte vista:

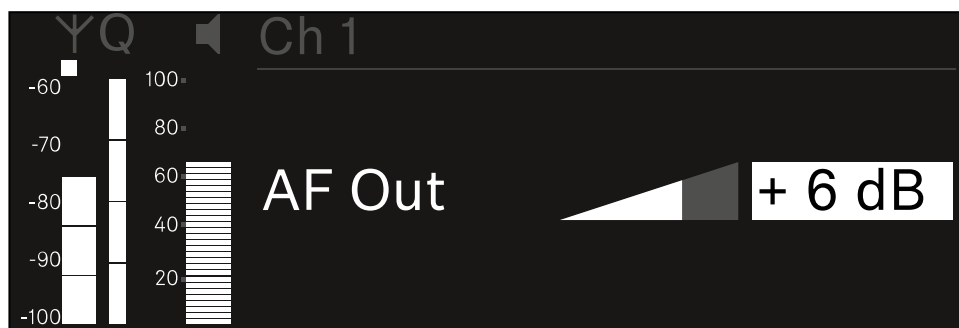

- ▶ Rode o **botão rotativo** para definir o valor pretendido.
- ▶ Prima o **botão rotativo** para guardar a definição.  
Ou
- ▶ Prima o botão **ESC** para cancelar a entrada sem guardar as definições.



## Item de menu Ch 1 - Ch 4 -> Trim

No item de menu **Trim**, pode ajustar o nível de áudio do emissor recebido para diferentes sinais de entrada de som.

- i** P. ex., se existirem vários canais alternados para um canal de receção, pode ajustar os emissores aos diferentes sinais de entrada através da definição do **Trim**. No entanto, não é necessário alterar a definição **Gain** do canal.

- Gama de regulação: De **-12 dB** a **+6 dB** em intervalos de 1 dB

**Para abrir o item de menu Trim:**

- ▶ No menu, navegue até ao item de menu **Trim** do canal pretendido.



- ▶ Prima o **botão rotativo** para abrir o item de menu.

- É apresentada a seguinte vista:

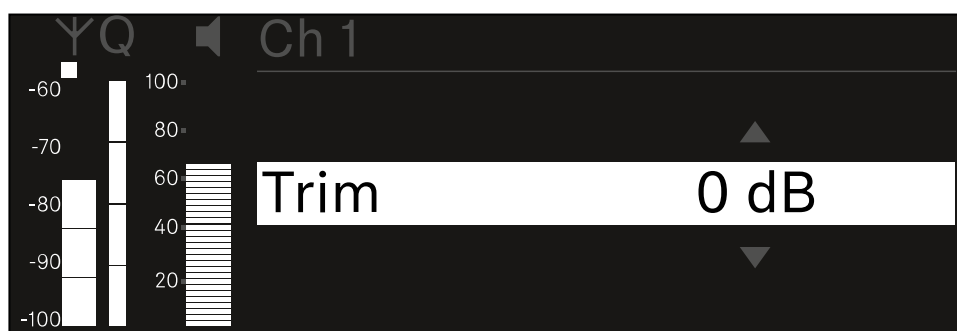

- ▶ Rode o **botão rotativo** para definir o valor pretendido.
- ▶ Prima o **botão rotativo** para guardar a definição.  
Ou
- ▶ Prima o botão **ESC** para cancelar a entrada sem guardar as definições.



- i** Para que o valor definido seja também assumido no emissor recebido, é necessário sincronizar o canal ([Estabelecer uma ligação aos recetores EW-DX EM/sincronizar o EW-DX EM](#)).



## Item de menu Ch 1 - Ch 4 -> Low Cut

No item de menu **Low Cut**, defina o valor do Low Cut-Filter para o respetivo canal.

Gama de regulação:

- Para **EW-DX SK | EW-DX SK 3-PIN**: Off, 30 Hz, 60 Hz, 80 Hz, 100 Hz, 120 Hz
- Para **EW-DX SKM | EW-DX SKM-S**: 60 Hz, 80 Hz, 100 Hz, 120 Hz

**Para abrir o item de menu Low Cut:**

- ▶ No menu, navegue até ao item de menu **Low Cut** do canal pretendido.

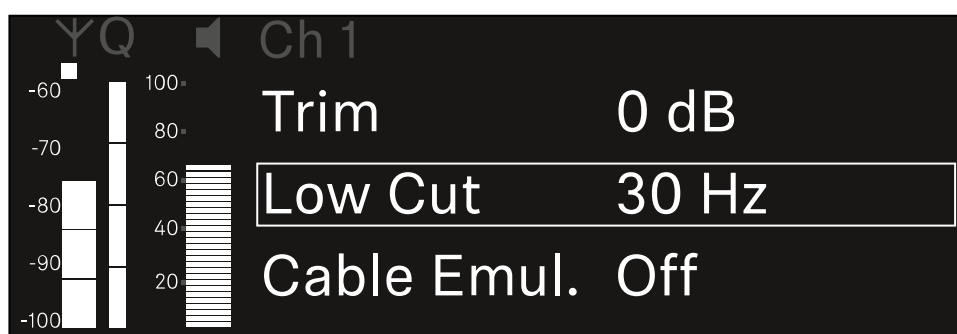

- ▶ Prima o **botão rotativo** para abrir o item de menu.

✓ É apresentada a seguinte vista:

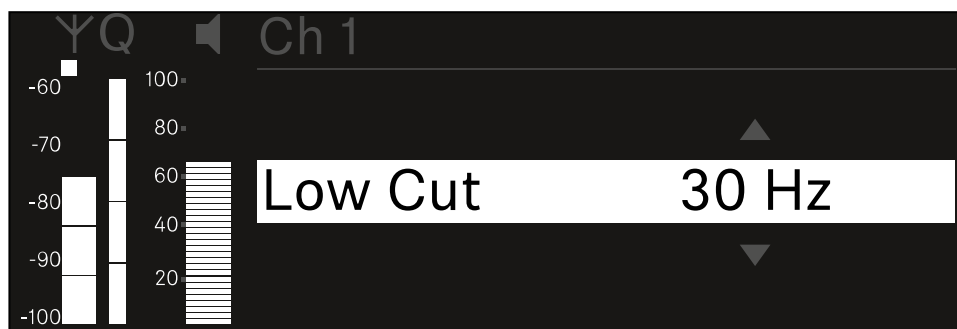

- ▶ Rode o **botão rotativo** para definir o valor pretendido.
- ▶ Prima o **botão rotativo** para guardar a definição.  
Ou
- ▶ Prima o botão **ESC** para cancelar a entrada sem guardar as definições.

**i** Para que o valor definido seja também assumido no emissor recebido, é necessário sincronizar o canal ([Estabelecer uma ligação aos recetores EW-DX EM/sincronizar o EW-DX EM](#)).



### Item de menu Ch 1 - Ch 4 -> Cable Emul.

No item de menu **Cable** pode emular o comprimento de cabos de instrumentos.

Gama de regulação:

- Off, Type 1, Type 2, Type 3

#### Para abrir o item de menu **Cable Emul.:**

- ▶ No menu, navegue até ao item de menu **Cable Emul.** do canal pretendido.

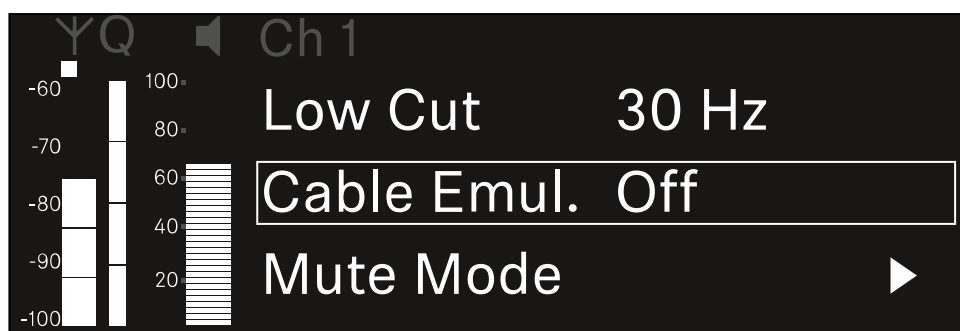

- ▶ Prima o **botão rotativo** para abrir o item de menu.

- ✓ É apresentada a seguinte vista:

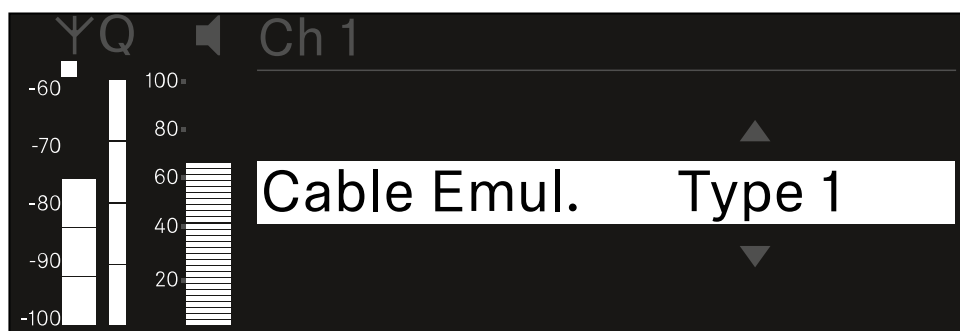

- ▶ Rode o **botão rotativo** para definir o valor pretendido.
- ▶ Prima o **botão rotativo** para guardar a definição.  
Ou
- ▶ Prima o botão **ESC** para cancelar a entrada sem guardar as definições.



## Item de menu Ch 1 - Ch 4 -> Mute Mode

No item de menu **Mute Mode**, defina a função do interruptor Mute do emissor ligado (EW-DX SK, EW-DX SK 3-PIN, EW-DX SKM-S, EW-DX TS).

Gama de regulação EW-DX SKM-S, EW-DX SK/EW-DX SK 3-PIN:

- **Disabled:** O interruptor Mute não tem função.
- **RF Mute:** Ao acionar o interruptor Mute, o sinal de radiofrequência é desativado.
- **AF Mute:** Ao acionar o interruptor Mute, o sinal de áudio fica em modo de silêncio.

Gama de regulação EW-DX TS:

- **Disabled:** O botão **MUTE** não possui qualquer função.
- **AF Mute:** Ao acionar o botão **MUTE**, o sinal de áudio é comutado para o modo de silêncio. Quando premido novamente, o sinal de áudio é ativado.
- **PTT (Push to talk):** Manter o botão **MUTE** premido para ativar o sinal de áudio.
- **PTM (Push to mute):** Manter o botão **MUTE** premido para comutar o sinal de áudio para o modo de silêncio.

### Para abrir o item de menu Mute Mode:

- ▶ No menu, navegue até ao item de menu **Mute Mode** do canal pretendido.

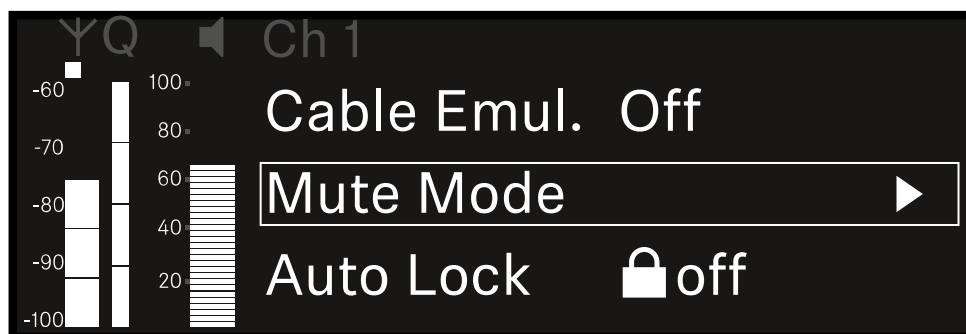

- ▶ Prima o **botão rotativo** para abrir o item de menu.

- ✓ É apresentada a seguinte vista:

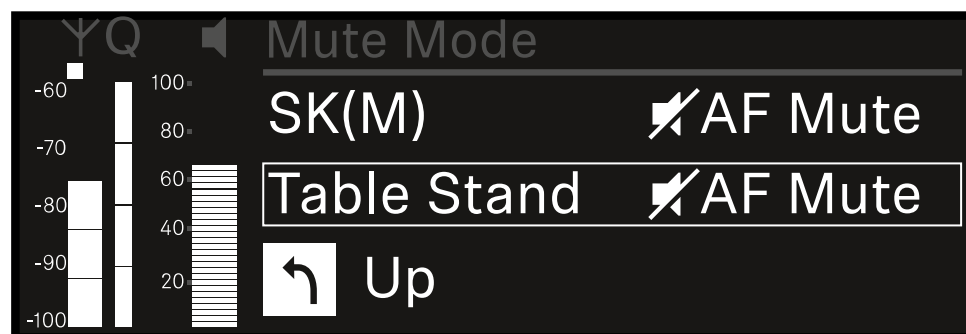

- ▶ Rode o **botão rotativo** para definir o valor pretendido.



- ▶ Prima o **botão rotativo** para guardar a definição.  
Ou
- ▶ Prima o botão **ESC** para cancelar a entrada sem guardar as definições.

**i** Para que o valor definido seja também assumido no emissor recebido, é necessário sincronizar o canal ([Estabelecer uma ligação aos recetores EW-DX EM/sincronizar o EW-DX EM](#)).



## Item de menu Ch 1 - Ch 4 -> Auto Lock

No item de menu **Auto Lock**, pode ativar ou desativar o bloqueio dos botões do emissor recebido.

O bloqueio impede que o emissor seja inadvertidamente desligado ou que sejam efetuadas alterações no menu.

**i** Caso pretenda alterar definições no menu do emissor enquanto o bloqueio dos botões do emissor está ativado, deve desativar temporariamente o bloqueio dos botões:

- EW-DX SKM: [Bloqueio dos botões](#)
- EW-DX SK: [Bloqueio dos botões](#)

**Para abrir o item de menu Auto Lock:**

- ▶ No menu, navegue até ao item de menu **Auto Lock** do canal pretendido.

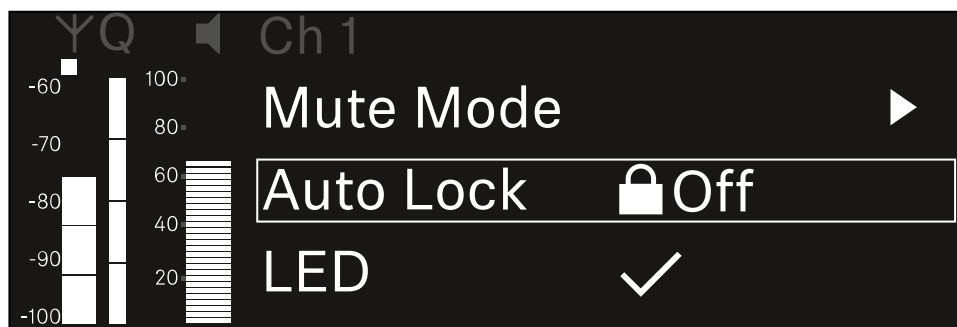

- ▶ Prima o **botão rotativo** para abrir o item de menu.

✓ É apresentada a seguinte vista:

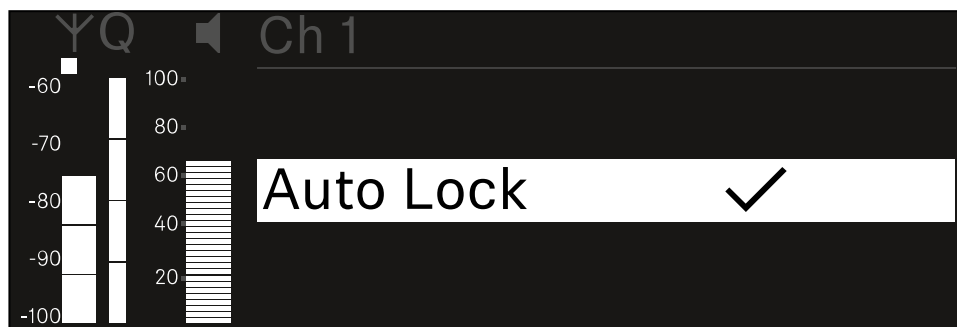

- ▶ Rode o **botão rotativo** para definir o valor pretendido.
- ▶ Prima o **botão rotativo** para guardar a definição.



Ou

- ▶ Prima o botão **ESC** para cancelar a entrada sem guardar as definições.

**i** Para que o valor definido seja também assumido no emissor recebido, é necessário sincronizar o canal ([Estabelecer uma ligação aos recetores EW-DX EM/sincronizar o EW-DX EM](#)).



## Item de menu Ch 1 - Ch 4 -> LED

No item de menu **LED**, pode definir a iluminação do LED LINK do emissor recebido.

Gama de regulação:

- **ON**: O LED LINK permanece aceso.
- **OFF**: O LED LINK desliga-se quando o bloqueio dos botões está ativado.

**i** Para tal, deve ativar o bloqueio dos botões automático no menu Auto Lock (ver [Item de menu Ch 1 - Ch 4 -> Auto Lock](#)).

**Para abrir o item de menu LED:**

- ▶ No menu, navegue até ao item de menu **LED** do canal pretendido.

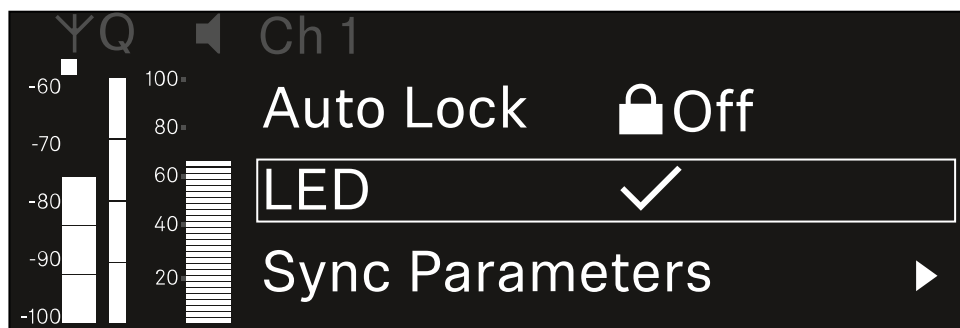

- ▶ Prima o **botão rotativo** para abrir o item de menu.

✓ É apresentada a seguinte vista:

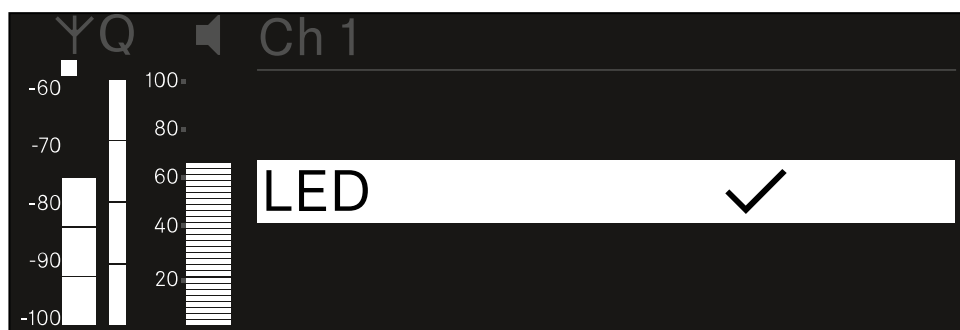

- ▶ Rode o **botão rotativo** para definir o valor pretendido.
- ▶ Prima o **botão rotativo** para guardar a definição.  
Ou
- ▶ Prima o botão **ESC** para cancelar a entrada sem guardar as definições.



- i** Para que o valor definido seja também assumido no emissor recebido, é necessário sincronizar o canal ([Estabelecer uma ligação aos recetores EW-DX EM/sincronizar o EW-DX EM](#)).



## Item de menu Ch 1 - Ch 4 -> Sync Parameters

No item de menu **Sync Parameters** pode especificar que definições devem ser transferidas para o emissor durante a sincronização entre o recetor e o emissor.

- i** Também é possível configurar todas as definições em separado no emissor, no menu. Durante a sincronização, os valores definidos no emissor são substituídos pelos valores definidos no recetor.

Os seguintes parâmetros podem ser ativados ou desativados para a transmissão.

- Name
- Frequency
- Trim
- Low Cut
- Cable Emul.
- Mute Mode
- Auto Lock
- LED

Para abrir o item de menu **Sync Settings**:

- ▶ No menu, navegue até ao item de menu **Sync Settings** do canal pretendido.

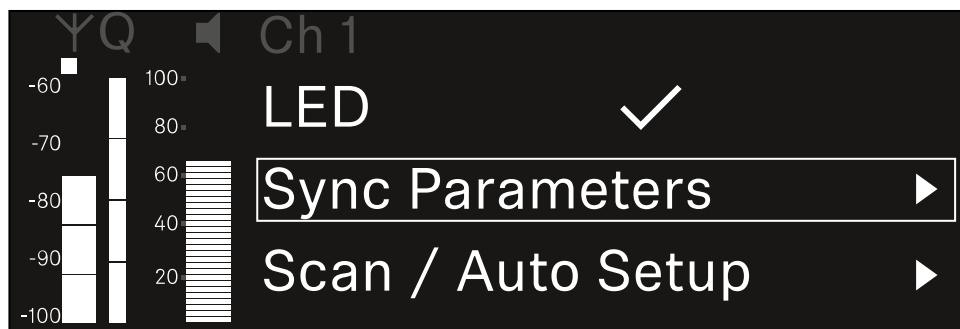

- ▶ Prima o **botão rotativo** para abrir o item de menu.

- É apresentada a seguinte vista:

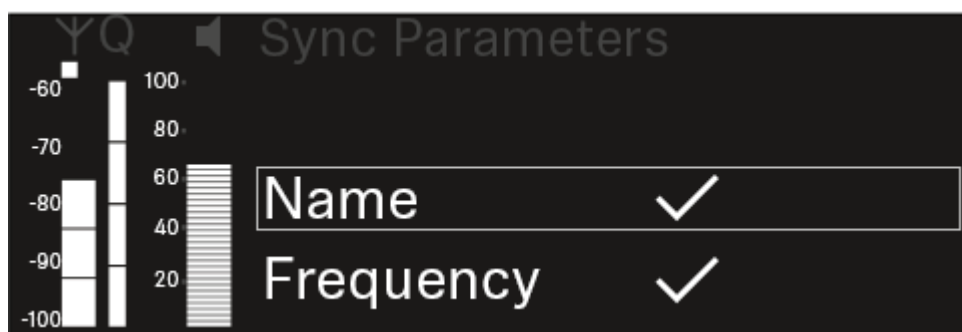



- ▶ Rode o **botão rotativo** para escolher entre as opções.
- ▶ Prima o **botão rotativo** para aceder à opção pretendida.

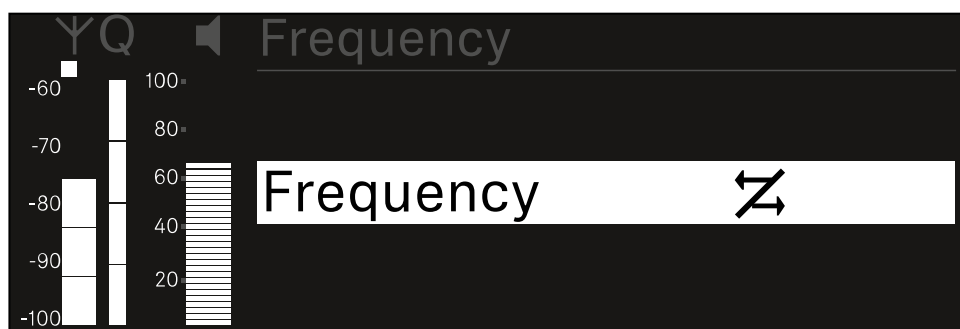
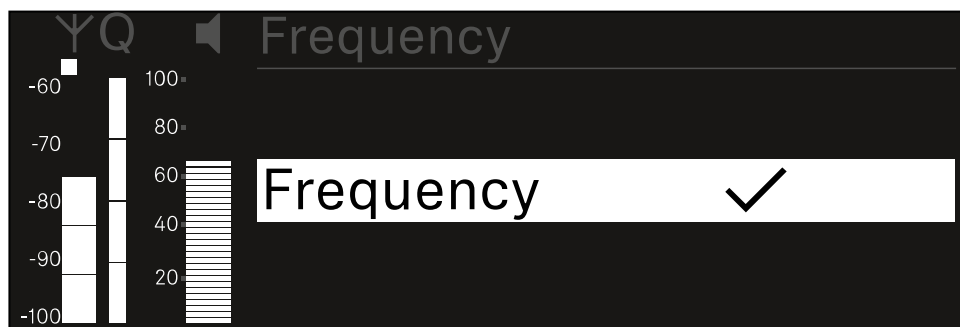

- ▶ Seleccione se a respetiva opção deve ou não ser sincronizada.
  - ✓ O valor definido para esta função é transmitido ao sincronizar.
  - ↯ O valor definido para esta função não é transmitido ao sincronizar.
- ▶ Prima o **botão rotativo** para guardar a definição.



## Item de menu Ch 1 - Ch 4 -> Scan/Auto Setup

O recetor oferece a possibilidade de efetuar uma busca no espetro de frequências e apresentar todas as frequências livres na gama de frequências selecionada. A configuração automática de frequências permite distribuir automaticamente as frequências livres por todos os EW-DX EM 4 disponíveis na rede.

- ▶ Desligue todos os emissores antes de executar a busca.
  - ✓ Se ainda houver emissores ligados, estes são detetados como frequências não livres e as frequências realmente disponíveis não poderão ser utilizadas.

**i** Para poder executar a configuração de frequências automática para todos os aparelhos integrados na rede, a função "Auto Setup" deve estar ativada no menu do sistema do recetor: [Item de menu System -> Auto Setup](#)

**i** Um EM que executa qualquer uma das seguintes ações não participa na configuração de frequência de outro EM:

- Remote (full) scan
- Scan Me/Scan Network -> Autosetup
- Bonding
- TX Sync
- TX Update
- Device Update (quando em execução)

### Para abrir o item de menu Scan/Auto Setup:

- ▶ No menu, navegue até ao item de menu **Scan / Auto Setup** do canal pretendido.

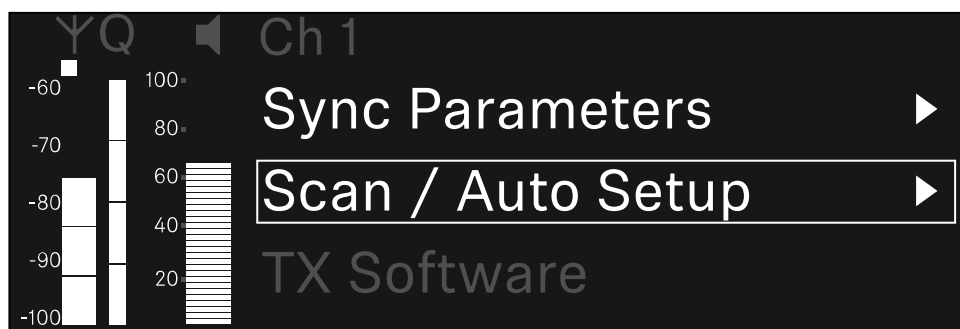

- ▶ Prima o **botão rotativo** para abrir o item de menu.
  - ✓ É apresentada a seguinte vista:

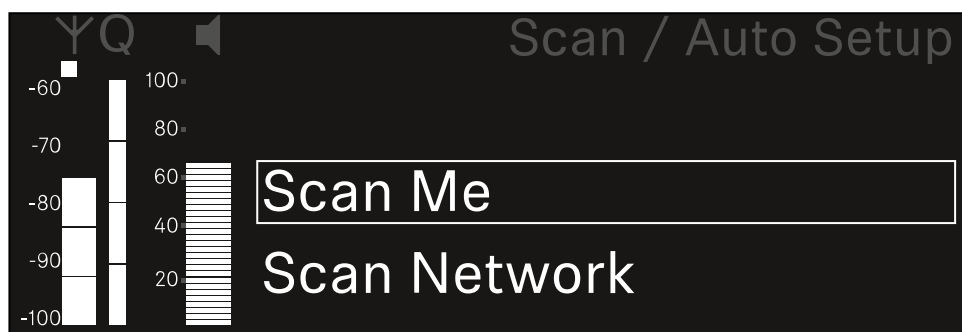

- ▶ Rode o **botão rotativo** para escolher entre as opções **Scan Me** e **Scan Network**.
  - **Scan Me:** A busca de frequências e a configuração de frequências são realizadas apenas para o canal de receção selecionado.
  - **Scan Network:** A busca de frequências e a configuração de frequências são realizadas para ambos os canais do recetor e para todos os outros recetores disponíveis na rede.
- ▶ Prima o **botão rotativo** para aceder à opção pretendida.

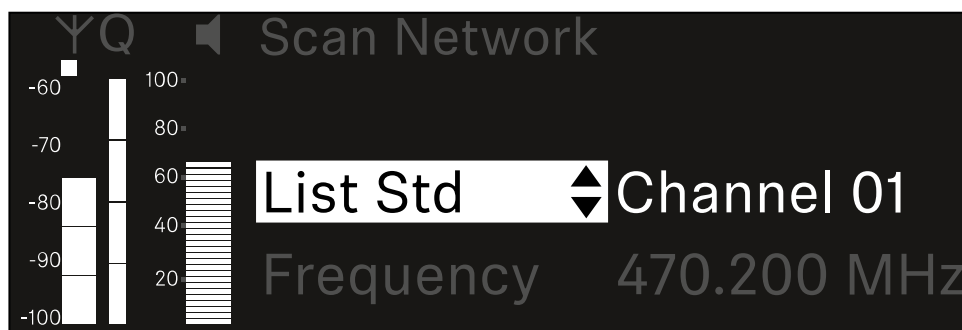

- ▶ Seleccione uma frequência como frequência de início para a busca.
- ▶ Prima o **botão rotativo** para iniciar a busca.
  - ✓ O espetro é verificado quanto a frequências livres acima da frequência selecionada.

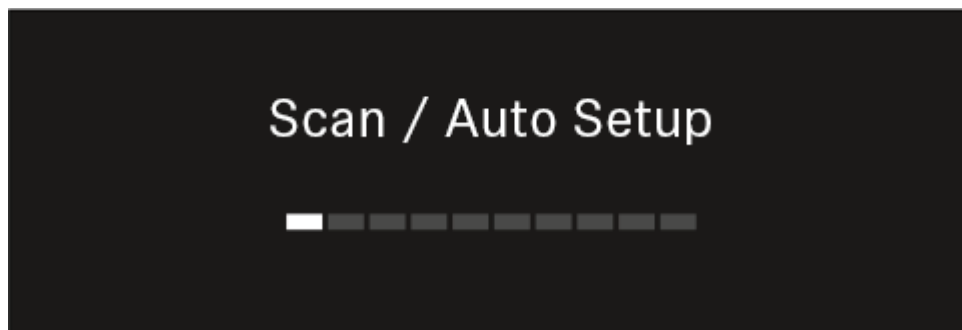

**i** Após a busca, as frequências livres são apresentadas e podem ser atribuídas aos canais.



**Auto Setup**  
CH1: 471.400 MHz  
CH2: 472.000 MHz  
Press SET to accept or ESC to abort

- ▶ Prima o **botão rotativo** para atribuir as frequências livres aos canais de receção.  
Ou
- ▶ Prima o botão **ESC** para cancelar o processo e não atribuir novas frequências.
- ▶ Em seguida, sincronize os canais de receção com os emissores associados para estabelecer a ligação sem fios nas novas frequências definidas ([Sincronizar o recetor e o emissor](#)).



## Item de menu Ch 1 - Ch 4 -> Walktest

No item de menu **Walktest**, pode realizar um teste de receção.

Depois de instalar todos os recetores e emissores para o seu evento, recomendamos que execute um teste de receção (Walktest). Este permite verificar se está disponível potência de receção suficiente em toda a superfície utilizada.

Inicie a função Walktest neste item de menu e percorra toda a superfície com um emissor. Os resultados do Walktest fornecem informações sobre a qualidade da receção.

### Para abrir o item de menu Walktest

- ▶ No menu, navegue até ao item de menu **Walktest** do canal pretendido.

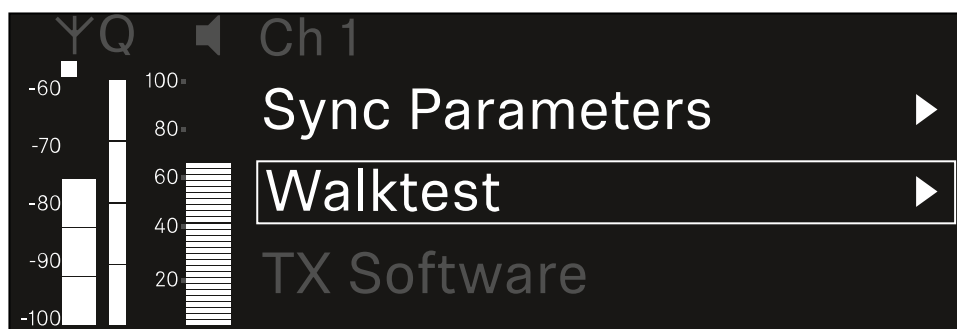

- ▶ Prima o **botão rotativo** para abrir o item de menu.

✓ É apresentada a seguinte vista:



### Para iniciar o teste de receção:

- ▶ Prima o **botão rotativo**.
- ▶ Percorra toda a superfície no qual o sistema deve ser utilizado com o emissor.
- ✓ No visor são registados os seguintes valores:
  - **RF**: Receção da antena em dBm
  - **LQI**: Qualidade da ligação em %, ver [Significado do Link Quality Indicator](#)
  - **AF**: Frequência de áudio do emissor em dBFS



Para terminar o teste de receção:

- ▶ Prima o **botão rotativo** para terminar o Walktest quando estiver pronto.

ΨQ	◀	Ch 1	Walktest		
			RF	LQI	AF
•		Max	-92.4	0	-138.5
•		Min	-107.0	0	-138.5
•					

Press SET to stop



## Item de menu Ch 1 - Ch 4 -> TX Software

O item de menu **TX Software** apresenta a versão de software do emissor recebido.

Não pode abrir este item de menu para efetuar definições.

- ▶ No menu, navegue até ao item de menu **TX Software** do canal pretendido.

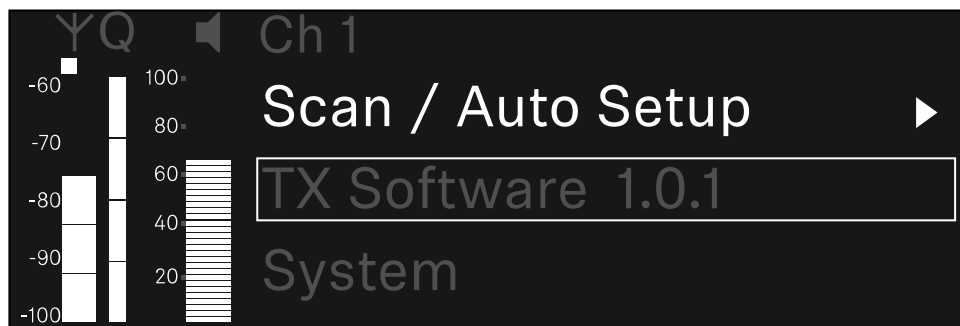

- ✓ O número da versão do software do emissor será apresentado no ecrã. Para tal, o emissor deve estar ligado.

**i** Para obter informações sobre a atualização do firmware do emissor, consulte o capítulo [Item de menu System -> TX Update](#).



## Item de menu System

No menu do sistema, é possível efetuar definições de todo o sistema, as quais abrangem todo o dispositivo e não apenas o respetivo canal de receção.

Estão disponíveis os seguintes itens de menu:

### Link Encryption

- Neste item de menu, pode proteger a ligação sem fios com uma encriptação AES-256.
- [Item de menu System -> Link Encryption](#)

### Link Density

- Neste item de menu é possível definir o modo de transmissão pretendido.
- [Item de menu System -> Link Density](#)

### Network

- Neste item de menu pode configurar as definições da ligação de rede.
- [Item de menu System -> Network](#)

### TX Update

- Este item de menu permite executar uma atualização do firmware do emissor.
- [Item de menu System -> TX Update](#)

### Auto Setup

- Neste item de menu, pode ativar a configuração automática de frequências para o recetor.
- [Item de menu System -> Auto Setup](#)

### This Device

- Neste item de menu, é possível introduzir um nome de dispositivo e visualizar informações sobre o hardware e o software do recetor.
- [Item de menu System -> This Device](#)

## Item de menu System -> Link Encryption

Pode proteger a ligação sem fios entre o emissor e o recetor por meio de uma encriptação AES-256.



Para abrir o item de menu Link Encryption:

- ▶ Navegue no menu do sistema até ao item de menu **Link Encryption**.

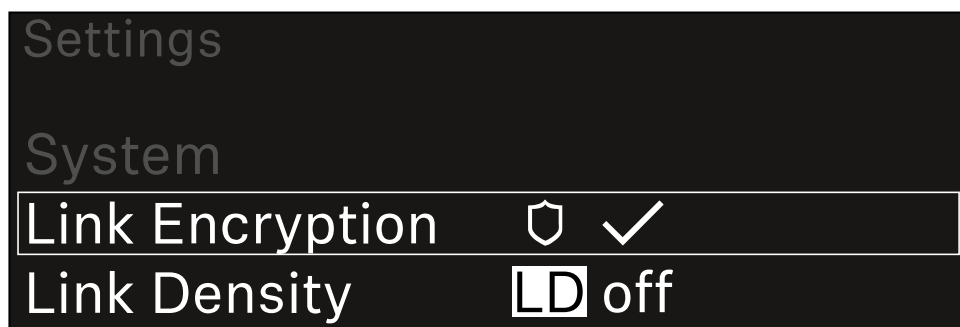

- ▶ Prima o **botão rotativo** para abrir o item de menu.

✓ É apresentada a seguinte vista:

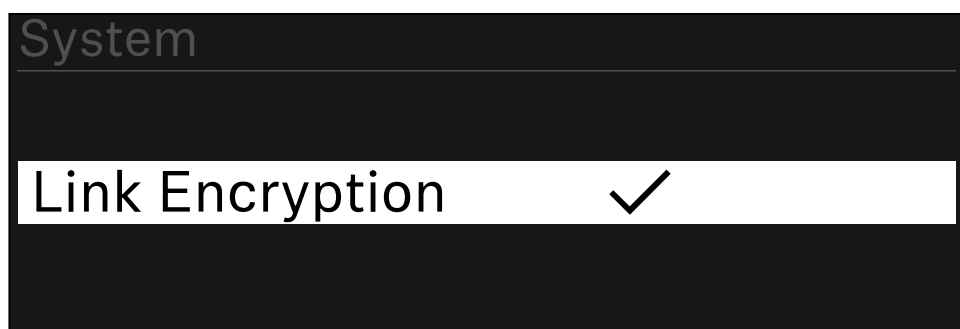

- ▶ Rode o **botão rotativo** para escolher entre as opções **On** e **Off**.
- ▶ Prima o **botão rotativo** para guardar a definição.

**i** Após a ativação da encriptação AES-256, o emissor correspondente tem de ser novamente sincronizado com o recetor para ativar a encriptação também no emissor.



## Item de menu System -> Link Density

### **i** Modo Link Density (Modo LD)

O modo LD duplica o número de frequências portadoras utilizáveis no espectro disponível, uma vez que a distância mínima para a grade de frequências equidistante é reduzida para metade.

Isto é possível com a redução da largura de banda de modulação do emissor. Desta forma, o intervalo de frequência entre as frequências adjacentes a ser selecionado pode ser muito menor, podendo ser utilizadas mais frequências no mesmo espectro sem intermodulação.

A utilização do modo LD é recomendada quando são cumpridos os seguintes critérios:

- O número de canais necessários não pode ser atingido no modo normal, uma vez que, eventualmente, o espectro disponível é reduzido.
- A distância entre o emissor e as antenas não é demasiado grande.

### Para abrir o item de menu Link Density:

- ▶ No menu do sistema, navegue até ao item de menu **Link Density**.



- ▶ Prima o **botão rotativo** para abrir o item de menu.

- ✓ É apresentada a seguinte vista:





- ▶ Rode o **botão rotativo** para escolher entre as opções **On** e **Off**.
- ▶ Prima o **botão rotativo** para guardar a definição.
- ✓ Se o modo LD for ativado, o recetor deve ser reiniciado.

**LD Mode changed!  
Restart required**

**Press SET to apply or ESC to cancel**

- ▶ Prima o **botão rotativo** para reiniciar o recetor.  
Ou
- ▶ Prima o botão **ESC** para cancelar a mudança de modo.

**i** Após a ativação do modo LD e do subsequente reinício do recetor, o emissor correspondente tem de ser novamente sincronizado com o recetor para ativar o modo LD também no emissor.



## Item de menu System -> Network

Neste item de menu pode configurar as definições da ligação de rede.

Para abrir o item de menu Network:

- ▶ No menu do sistema, navegue até ao item de menu **Network**.

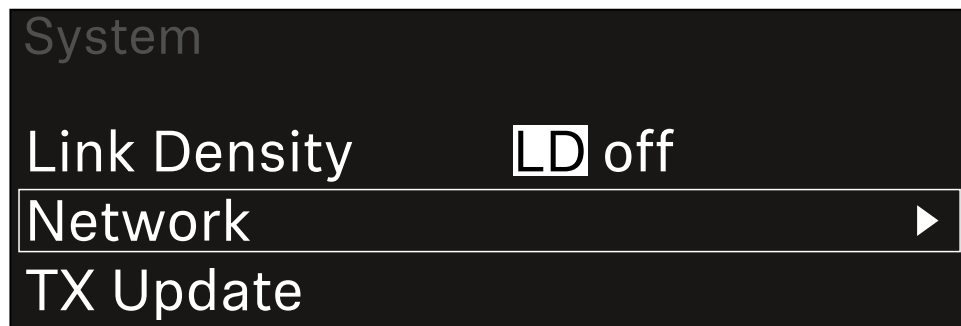

- ▶ Rode o **botão rotativo** para navegar pelo item de menu **Network** e selecione o item de menu pretendido.

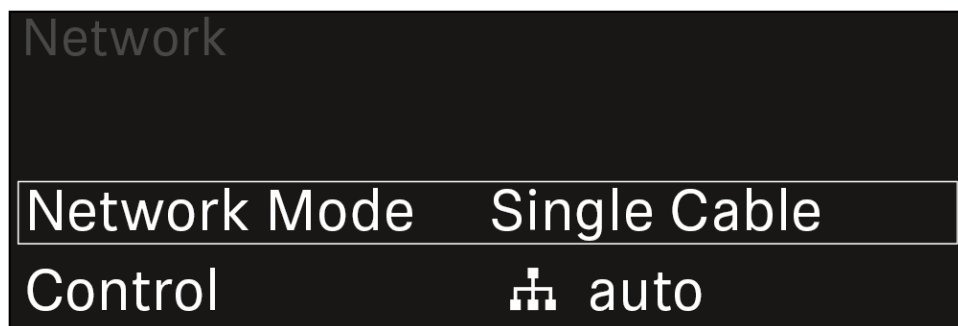

- ✓ Pode efetuar as seguintes definições:

### Network Mode

- Single Cable
- Split
- Redundancy

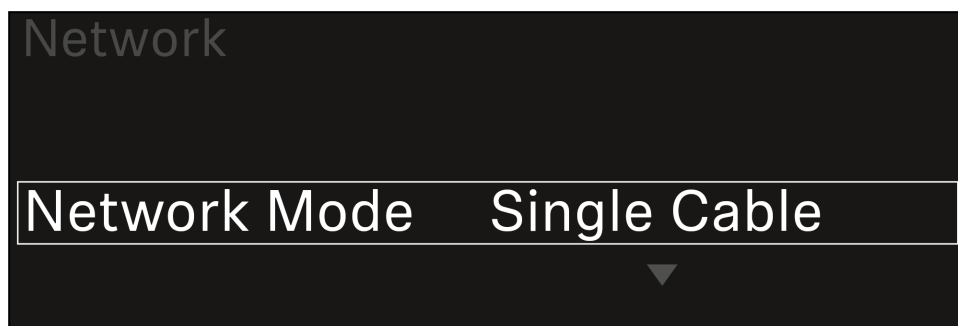

**i** Ver [Ligar o recetor a uma rede Dante®](#).



### Control

- Mode
  - **Auto:** a configuração de rede é efetuada automaticamente.
  - **Manual:** a configuração de rede pode ser efetuada manualmente.
- mDNS
  - Caso pretenda utilizar mDNS para a deteção automática de dispositivos na rede, pode ativar ou desativar esta opção aqui.
- IP
  - Se a opção **Mode** estiver definida para **Auto**, o endereço IP atribuído automaticamente será apresentado aqui.
  - Se a opção **Mode** estiver definida para **Manual**, pode definir o endereço IP aqui.
- Netmask
  - Se a opção **Mode** estiver definida para **Auto**, a máscara de rede atribuída automaticamente será apresentada aqui.
  - Se a opção **Mode** estiver definida para **Manual**, pode definir a máscara de rede aqui.
- Gateway
  - Se a opção **Mode** estiver definida para **Auto**, o Gateway atribuído automaticamente será apresentado aqui.
  - Se a opção **Mode** estiver definida para **Manual**, pode definir o Gateway aqui.

### Dante - Dante Primary e Dante Secondary

- Mode
  - **Auto:** a configuração de rede é efetuada automaticamente.
  - **Manual:** a configuração de rede pode ser efetuada manualmente.
- mDNS
  - Caso pretenda utilizar mDNS para a deteção automática de dispositivos na rede, pode ativar ou desativar esta opção aqui.
- IP
  - Se a opção **Mode** estiver definida para **Auto**, o endereço IP atribuído automaticamente será apresentado aqui.
  - Se a opção **Mode** estiver definida para **Manual**, pode definir o endereço IP aqui.
- Netmask
  - Se a opção **Mode** estiver definida para **Auto**, a máscara de rede atribuída automaticamente será apresentada aqui.
  - Se a opção **Mode** estiver definida para **Manual**, pode definir a máscara de rede aqui.
- Gateway
  - Se a opção **Mode** estiver definida para **Auto**, o Gateway atribuído automaticamente será apresentado aqui.
  - Se a opção **Mode** estiver definida para **Manual**, pode definir o Gateway aqui.



### Spanning Tree (STP)

- Se a opção estiver ativada, são evitados erros de configuração entre os modos de rede e a cablagem.
- Se a opção estiver desativada, podem ocorrer congestionamentos de transmissões.
- O STP está ativado por defeito e após reposições dos valores de fábrica.

**i** O Spanning Tree é configurado com uma prioridade de 57344 e deve ser considerado ao configurar uma rede com um comutador gerido para que um EW-DX EM não chegue à ponte de roteamento.

#### Para guardar as definições efetuadas:

- ▶ Rode o **botão rotativo** até ver **Apply** no quadro de seleção.

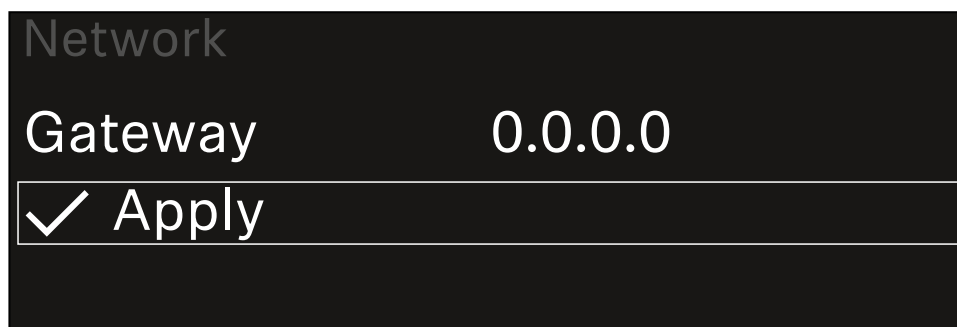

- ▶ Prima o **botão rotativo** para guardar as definições.



## Item de menu System -> TX Update

Este item de menu permite executar uma atualização do firmware do emissor. Tal é recomendável depois de realizar uma atualização do firmware do recetor (ver [Executar a atualização de firmware do recetor](#)).

- i** As versões de firmware atualmente instaladas no emissor ligado podem ser apresentadas no item de menu TX Software do respetivo canal (ver [Item de menu Ch 1 - Ch 4 -> TX Software](#)).

Para abrir o item de menu TX Update:

- ▶ No menu do sistema, navegue até ao item de menu **TX Update**.



- ▶ Prima o **botão rotativo** para abrir o item de menu.
  - ✓ É apresentado o firmware do emissor disponível:

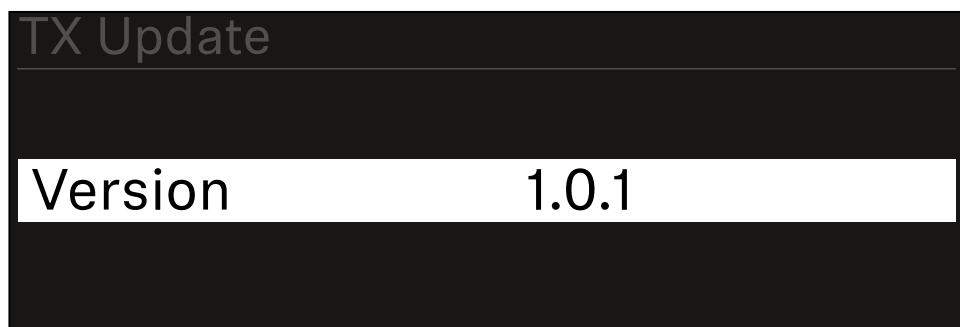

- ▶ Prima o **botão rotativo** para iniciar a atualização do firmware.

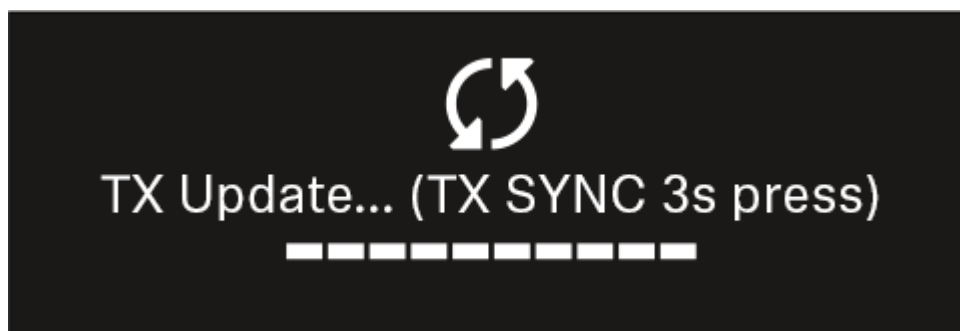

- ▶ Prima o botão **SYNC** do emissor ligado durante 3 segundos.
- ✓ Dispõe de aprox. 20 segundos para o fazer. A barra de progresso indica o tempo restante.

A atualização do firmware do emissor está em curso.

No visor do recetor é exibido o progresso da atualização.

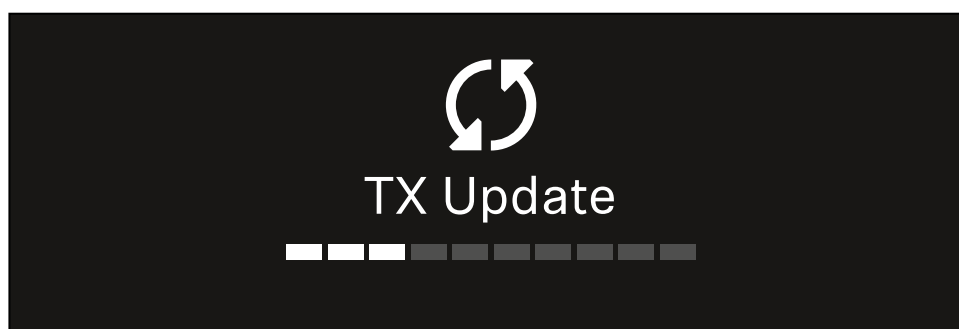

No visor do emissor surge a indicação de que a atualização do FW está a ser executada nesse momento.

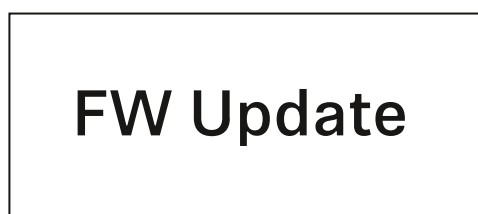



## ATENÇÃO



### **Interferência no funcionamento do emissor devido à interrupção da atualização**

Se o emissor for desligado durante a atualização do firmware, a atualização pode falhar e deixa de ser possível garantir o funcionamento correto do emissor.

- ▶ Não desligue o emissor durante a atualização.
- ▶ Não remova as pilhas ou a bateria durante a atualização.
- ▶ Certifique-se de que a bateria ou as pilhas do emissor estão suficientemente carregadas antes da atualização.



## Item de menu System -> Auto Setup

Neste item de menu pode ativar a função **Auto Setup** para o recetor.

Se a função estiver ativada aqui, é possível efetuar a configuração automática de frequências para ambos os canais deste recetor através do item de menu **Scan / Auto Setup**.

Ver [Item de menu Ch 1 - Ch 4 -> Scan/Auto Setup](#).

Além disso, o recetor é desbloqueado para uma configuração automática de frequências numa rede com vários recetores.

Se a função estiver desativada aqui, só é possível atribuir uma frequência para o canal selecionado do recetor através do item de menu **Scan / Auto Setup**.

### Para abrir o item de menu Auto Setup:

- ▶ No menu do sistema, navegue até ao item de menu **Auto Setup**.

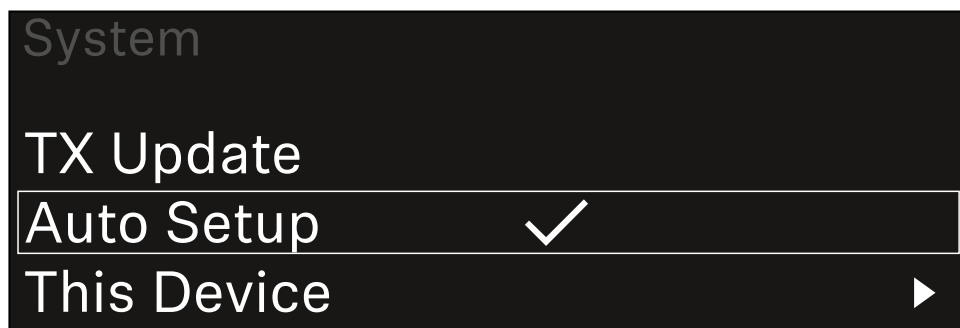

- ▶ Prima o **botão rotativo** para abrir o item de menu.

- ✓ É apresentada a seguinte vista:

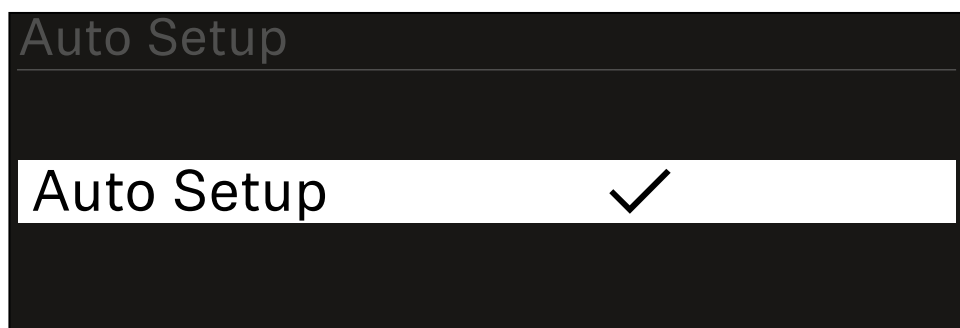

- ▶ Rode o **botão rotativo** para escolher entre as opções **On** e **Off**.
- ▶ Prima o **botão rotativo** para guardar a definição.



## Item de menu System -> This Device

Neste item de menu, pode alterar o nome do dispositivo, visualizar informações sobre o software e o hardware ou repor o dispositivo para as definições de fábrica.

Para abrir o item de menu **This Device**:

- ▶ No menu do sistema, navegue até ao item de menu **This Device**.

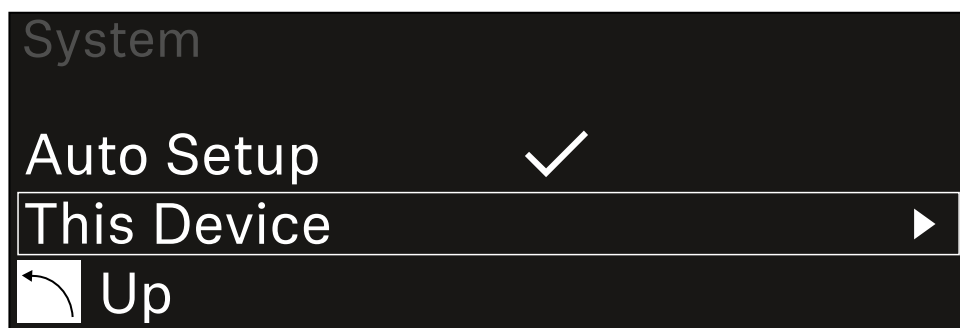

- ▶ Prima o **botão rotativo** para abrir o item de menu.

- ✓ É apresentada a seguinte vista:



- ▶ Escolha entre os seguintes itens:
  - **Booster Feed:** Ajuste da alimentação de tensão para o amplificador de antena externo
  - **Device Lock:** Ajuste o bloqueio dos botões do recetor.
  - **Brightness:** Ajuste a luminosidade do visor.
  - **Device Name:** Abra este item de menu para alterar o nome do dispositivo. Este nome é apresentado na rede para este recetor.
  - **MAC:** Indica o endereço MAC do recetor.
  - **Dante Name:** Indica o nome do dispositivo na rede Dante.
  - **Dante Pri MAC/Dante Sec MAC:** Indica o endereço MAC Dante primário/secundário do recetor
  - **Software:** Indica a versão de software do recetor.
  - **HW Main/HW Front/HW Tuner1/HW Tuner 2/HW Interface:** Indica as versões do hardware das placas integradas no recetor.



- **Reset:**

- **Audio Ch1 | Audio Ch2 | Audio All** (EW-DX EM 2 / EW-DX EM 2 Dante): redefine as definições do canal de áudio selecionado ou todas as definições do canal de áudio para os seus valores padrão.
- **Audio Ch1 | Audio Ch2 | Audio Ch3 | Audio Ch4 | Audio All** (EW-DX EM 4 Dante): redefine as definições do canal de áudio selecionado ou todas as definições do canal de áudio para os seus valores padrão.
- **Network:** redefine as definições de rede e a palavra-passe de reivindicação para as definições de fábrica.
- **Factory:** redefine o receptor para as definições de fábrica.



## Executar a atualização de firmware do recetor

O firmware do recetor pode ser atualizado através do software **Sennheiser Control Cockpit**, do software **Wireless Systems Manager** ou da aplicação **Smart Assist**.

### Atualizar com o Sennheiser Control Cockpit ou o Wireless Systems Manager:

- ▶ Para tal, ligue o recetor a uma rede (ver [Ligar o recetor à rede](#)) e estabeleça a ligação ao software.

**i** Encontra mais informações sobre o controlo de aparelhos com a ajuda do software **Sennheiser Control Cockpit** ou do software **Wireless Systems Manager** na respetiva secção de ajuda do software.

Pode transferir o software aqui:

[sennheiser.com/scc](https://sennheiser.com/scc)

[sennheiser.com/wsm](https://sennheiser.com/wsm)

**i** A atualização do firmware do emissor é realizada através do item de menu System -> TX Update do Recetor. Ver [Item de menu System -> TX Update](#)

### Atualizar com a aplicação Smart Assist:

- ▶ Para tal, ligue o recetor a uma rede (ver [Ligar o recetor à rede](#)).
- ▶ Ligue um Wireless Access Point à rede.
- ▶ Ligue o seu smartphone a esta rede.
- ▶ Inicie o processo de atualização na aplicação **Smart Assist**:
- ▶ Clique em "Update" quando o dispositivo estiver na rede.
- ▶ Siga as instruções.
- Ou
- ▶ Pesquise dispositivos que possam ser atualizados.
- ▶ Siga as instruções.



## Emissor portátil EW-DX SKM | EW-DX SKM-S

### Vista geral do produto

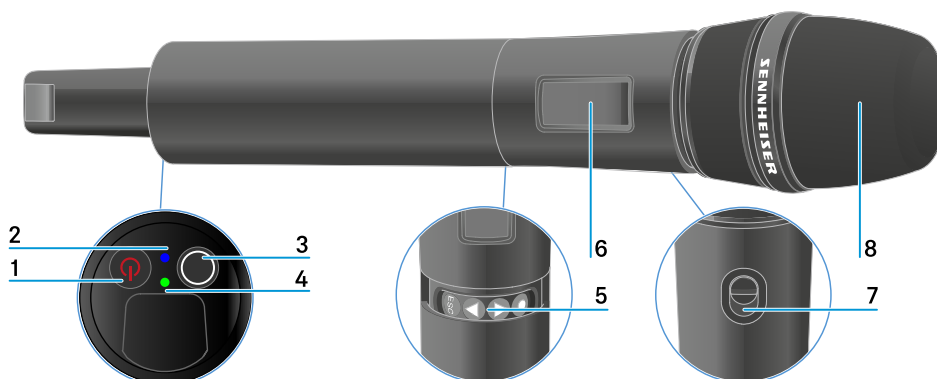

**1** Botão **ON/OFF**

- Ver [Ligar e desligar o emissor de mão](#)

**2** LED **DATA**

- Ver [Significado dos LED](#)

**3** Botão **SYNC**

- Ver [Estabelecer uma ligação com o recetor](#)

**4** LED **LINK**

- Ver [Significado dos LED](#)

**5** Botões de função para navegar pelo menu

- Ver [Botões para navegar pelo menu](#)

**6** Visor

- Ver [Indicações no visor do emissor portátil](#)

**7** Interruptor Mute (apenas EW-DX SKM-S)

- Ver [Defina o modo Mute e coloque o emissor portátil em modo de silêncio \(apenas EW-DX SKM-S\)](#)



## 8 Módulo de microfone

- Ver [Substituir o módulo de microfone](#)



## Inserir e remover pilhas/baterias

Pode utilizar o emissor portátil com pilhas (tipo AA de 1,5 V) ou com a bateria recarregável BA 70 da Sennheiser.

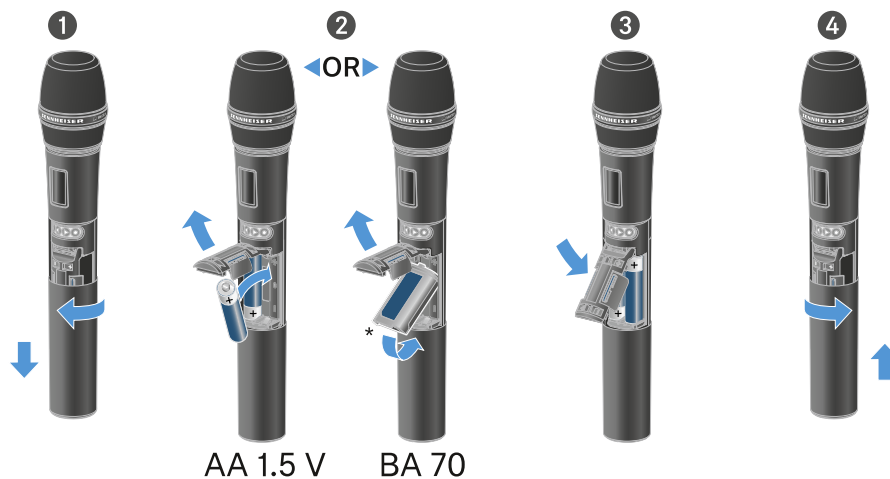

- ▶ Desenrosque a caixa do microfone conforme ilustrado na figura e puxe-a para baixo até ao batente.
- ▶ Insira as pilhas ou a bateria BA 70 de acordo com a indicação no compartimento para pilhas. Respeite a polaridade correta.
- ▶ Volte a enroscar a caixa do microfone.



**Nota relativa à bateria BA 70**

- Certifique-se de que insere a bateria BA 70 da seguinte forma:

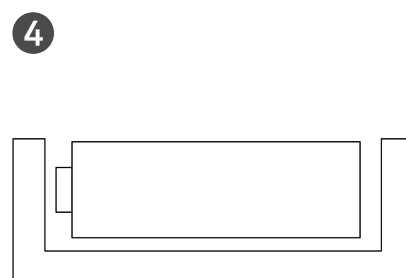
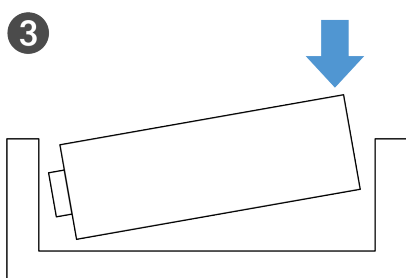
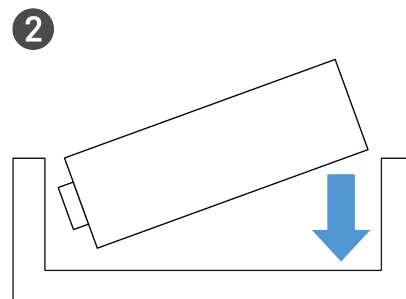
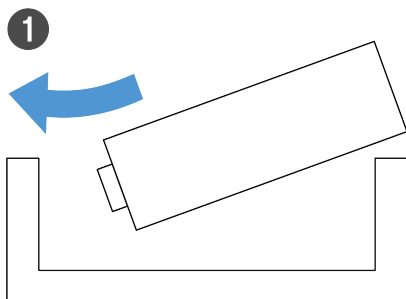



## Substituir o módulo de microfone

Para substituir o módulo de microfone:

- ▶ Desaperte o módulo de microfone.
- ▶ Enrosque o módulo de microfone pretendido.
- ▶ Não toque nos contactos do microfone sem fios nem nos do módulo de microfone. Se o fizer, estes poderão ficar sujos ou deformados.



### Módulos de microfone compatíveis

Os módulos de microfone que se seguem são compatíveis com o emissor portátil:

- **MMD 835-1** | Módulo de microfone dinâmico com característica cardioide
- **MMD 845-1** | Módulo de microfone dinâmico com característica super cardioide
- **MME 865-1** | Módulo de microfone de condensador com característica super cardioide
- **MMD 935-1** | Módulo de microfone dinâmico com característica cardioide
- **MMD 945-1** | Módulo de microfone dinâmico com característica super cardioide
- **MMK 965-1** | Módulo de microfone de condensador com característica comutável: cardioide e super cardioide
- **MMD 42-1** | Módulo de microfone dinâmico com característica omnidirecional



- **Neumann KK 204** | Módulo de microfone de condensador com característica cardioide
- **Neumann KK 205** | Módulo de microfone de condensador com característica super cardioide
- **MM 435** | Módulo de microfone dinâmico com característica cardioide
- **MM 445** | Módulo de microfone dinâmico com característica super cardioide
- **ME 9002** | Módulo de microfone de condensador com característica omnidirecional
- **ME 9004** | Módulo de microfone de condensador com característica cardioide
- **ME 9005** | Módulo de microfone de condensador com característica super cardioide



## Ligar e desligar o emissor de mão

Para ligar o emissor portátil:

- ▶ Prima brevemente o botão **ON/OFF**.
- ✓ O LED **LINK** acende-se e o emissor liga-se.

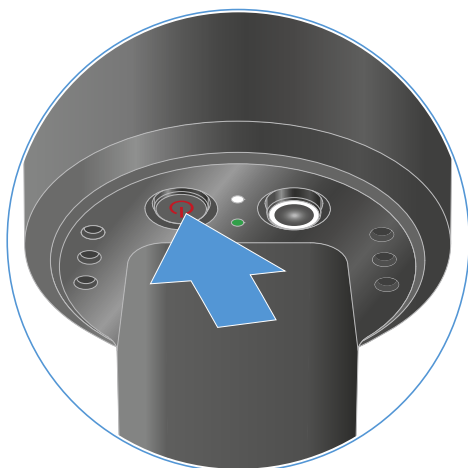

Para desligar o emissor de mão:

- ▶ Mantenha o botão **ON/OFF** premido até que os LED se apaguem.

- i** Tenha em consideração que, após a desativação, o visor E-Link permanente do emissor continua a representar os parâmetros apresentados.

Visor com o emissor ligado:

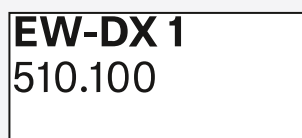

Visor com o emissor desligado:







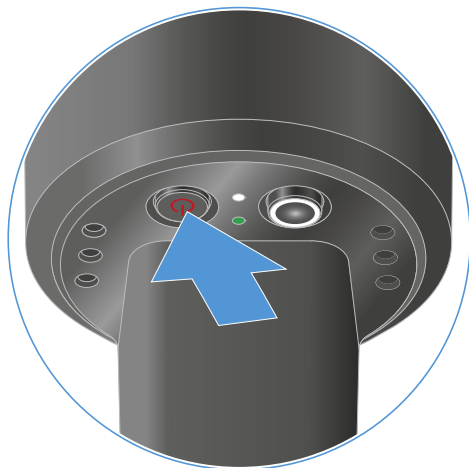

## Verificar o estado da pilha do emissor (função Check)

### Verificar o estado da pilha do emissor

- ▶ Prima brevemente o botão **ON/OFF** do emissor.

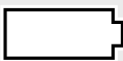

- ✓ O LED **LINK** do emissor começa a piscar e indica o estado de carga atual da pilha ou da bateria BA 70.

LINK LED	
	≤ 100 %
	≤ 60 %
	≤ 20 %

Além disso, o estado da pilha é apresentado no visor do emissor durante aprox. 5 segundos.



- i** Ao premir o botão **ON/OFF** do emissor, a função Identify é ativada em simultâneo: [Identificar recetores emparelhados \(função Identify\)](#).



## Identificar recetores emparelhados (função Identify)

Em sistemas multicanal, pode utilizar a função **Check** para identificar rapidamente o recetor com o qual o emissor está emparelhado.

Para o efeito, tanto o emissor como o recetor têm de estar ligados.

- ▶ Prima brevemente o botão **ON/OFF** do emissor.

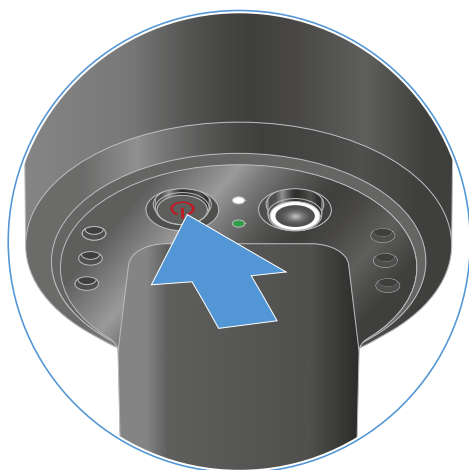

- ✓ No visor do recetor emparelhado, é apresentado um olho a piscar no respetivo canal de receção.

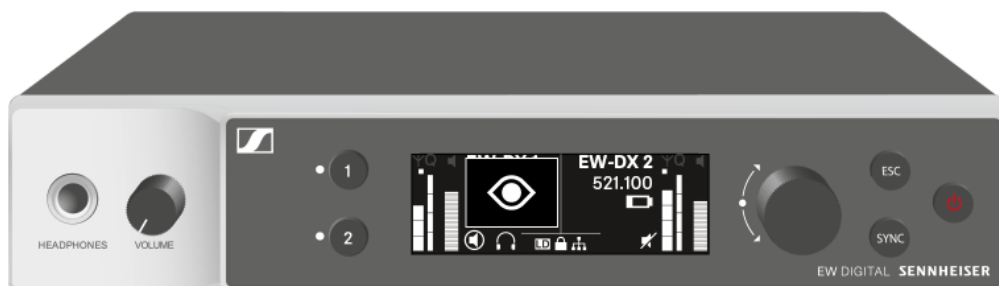

- i** Ao premir o botão ON/OFF do emissor, a função Check é ativada em simultâneo: [Verificar o estado da pilha do emissor \(função Check\)](#).



## Significado dos LED

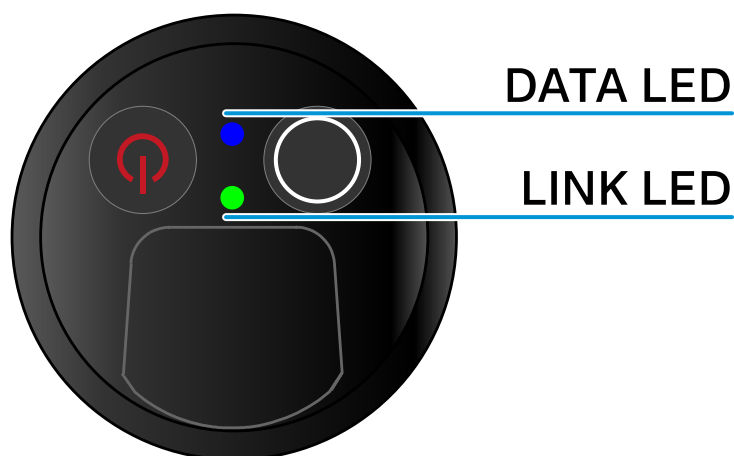

Ambos os LED **LINK** e **DATA** na parte inferior do emissor podem apresentar as seguintes informações.

### LED LINK

O LED **LINK** apresenta informações sobre o estado da ligação sem fios entre o emissor e o recetor, bem como informações de estado do emissor emparelhado.

O LED acende a verde:



- A ligação entre o emissor e o recetor está estabelecida.
- A frequência de emissão está ativa.

O LED acende a amarelo:

- A ligação entre o emissor e o recetor está estabelecida.
- O sinal de áudio está sem som ou
- Não está montado nenhum módulo de microfone no emissor portátil SKM-S.



O LED pisca a amarelo:



- A ligação entre o emissor e o recetor está estabelecida.
- O sinal de áudio está sobressaturado ("Clipping").

O LED acende a vermelho:



- A pilha ou bateria do emissor está descarregada.

O LED pisca a vermelho:



- A ligação entre o emissor e o recetor está estabelecida.
- A pilha/bateria do emissor está fraca.

O LED não se acende:



- Não existe nenhuma ligação entre o emissor e o recetor.
- O emissor está desligado.

### LED DATA

O LED **DATA** apresenta informações sobre a sincronização de emissores e recetores.



---

O LED pisca a azul:



- O emissor está a ser sincronizado com um recetor.

---

O LED acende a azul:



- Está em curso uma atualização do firmware.

---

O LED não se acende:



- De momento, não está ativa nenhuma ligação de dados.



## Estabelecer uma ligação com o recetor

Para que o emissor consiga estabelecer uma ligação sem fios com o recetor, é necessário sincronizar os dois dispositivos.

Ver [Estabelecer a ligação sem fios | Sincronizar o recetor e o emissor](#)

**i** **Condições adicionais e restrições para a utilização de frequências**

Provavelmente, no seu país aplicam-se condições adicionais e restrições especiais à utilização de frequências.

Antes da colocação em funcionamento do produto, consulte o seguinte endereço:

[sennheiser.com/sifa](https://sennheiser.com/sifa)



## Indicações no visor do emissor portátil

No visor do emissor, pode visualizar as seguintes informações.

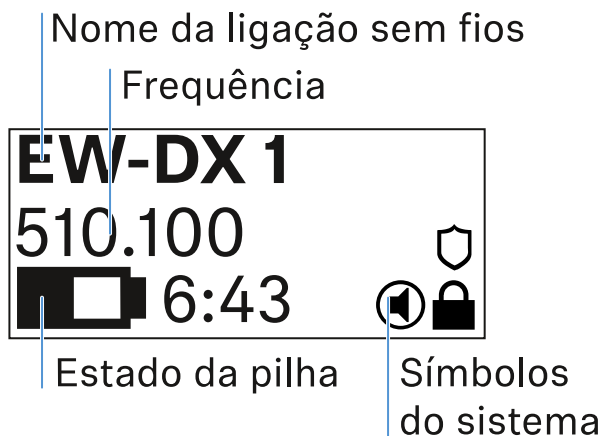

### Nome da ligação sem fios

- O nome da ligação sem fios pode ser atribuído no menu do emissor (ver [Item de menu Name](#)).
- Em alternativa, este pode ser atribuído no menu do recetor e sincronizado no emissor (ver [Item de menu Ch 1/Ch 2 -> Name](#)).

### Frequência

- A frequência da ligação sem fios pode ser definida manualmente no menu do emissor (ver [Item de menu Frequency](#)).
- A frequência da ligação sem fios pode ser definida manualmente no menu do recetor (ver [Item de menu Ch 1/Ch 2 -> Frequency](#)) ou através da função **Auto Setup** (ver [Item de menu Ch 1/Ch 2 -> Scan/Auto Setup](#)) e sincronizada para o emissor.

### Estado da pilha

- O estado de carga das pilhas ou da bateria BA 70 é indicado.
- Ao utilizar a bateria BA 70, é exibido adicionalmente o tempo de funcionamento restante, em horas e minutos.
- O estado da bateria é ocultado na indicação padrão. Prima rapidamente o botão **On/Off** do emissor (função Check, ver [Verificar o estado da pilha do emissor \(função Check\)](#)) para apresentar o estado da pilha durante aprox. 5 segundos.





### Símbolos do sistema



O interruptor Mute do emissor está desativado. Ver [Item de menu Mute Button](#).



A função Auto Lock está ativada. Ver [Item de menu Auto Lock](#).



A encriptação AES-256 está ativada. Ver [Item de menu System -> Link Encryption](#).

- i** Tenha em consideração que, após a desativação, o visor E-Ink permanente do emissor continua a representar os parâmetros apresentados.

Visor com o emissor ligado:

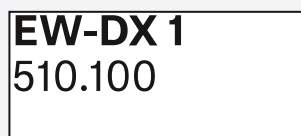

Visor com o emissor desligado:





## Botões para navegar pelo menu

Para navegar pelo menu de operação do emissor, necessita dos seguintes botões.

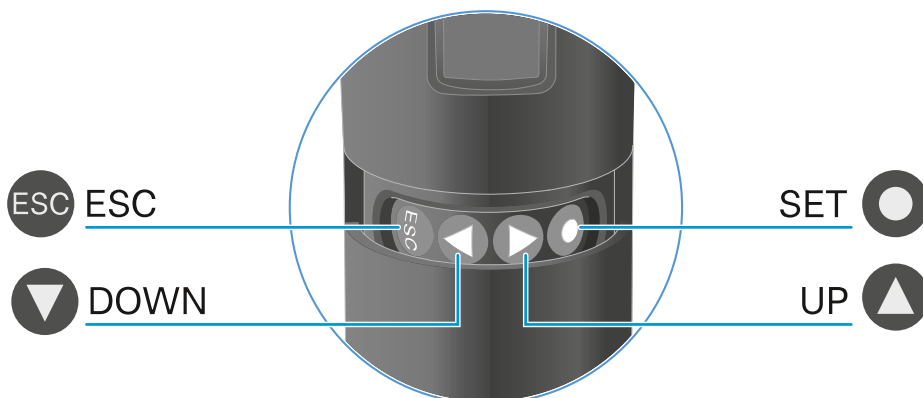

Premir o botão **SET**



- Passar do Home Screen para o menu de operação
- Abrir um item de menu
- Guardar definições

Premir o botão **UP**/botão **DOWN**



- Mudar para o item de menu anterior ou seguinte
- Alterar valores de um item de menu

Premir o botão **ESC**



- Cancelar a entrada e voltar à indicação anterior

**i** [Abrir o menu e navegar pelos itens de menu](#)



## Abrir o menu e navegar pelos itens de menu

Navegar pelo menu e efetuar alterações num item de menu

**Para abrir o menu:**

- ▶ Prima o botão **SET**.
  - ✓ O menu de operação é apresentado no visor do emissor.

**Para abrir um item de menu:**

- ▶ Prima os botões **UP** ou **DOWN** para navegar pelos itens de menu.
- ▶ Prima o botão **SET** para abrir o item de menu selecionado.

**Para efetuar alterações num item de menu**

- ▶ Prima os botões **UP** ou **DOWN** para ajustar o valor apresentado.
- ▶ Prima o botão **SET** para guardar a definição.
- ▶ Prima o botão **ESC** para sair do item de menu sem guardar a definição.

## Item de menu Name

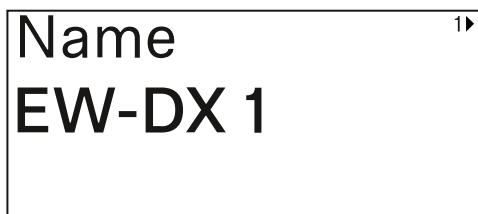

Neste item de menu pode especificar o nome da ligação.



- ▶ Prima o botão **UP** ou **DOWN** para selecionar o carácter pretendido.
- ▶ Prima o botão **SET** para passar para o carácter seguinte.



- ▶ No último carácter, prima o botão **SET** para guardar o nome definido.

**i** Se definir um nome para a ligação sem fios no item de menu **Name** do recetor e sincronizar o canal do recetor com o emissor, o nome definido no emissor é substituído pelo nome definido no recetor.



### Item de menu Frequency

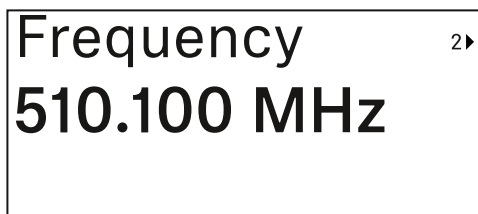

Neste item de menu pode definir a frequência de emissão do emissor.



- ▶ Prima os botões **UP** ou **DOWN** para definir a gama MHz da frequência.
- ▶ Prima o botão **SET** para confirmar a seleção.

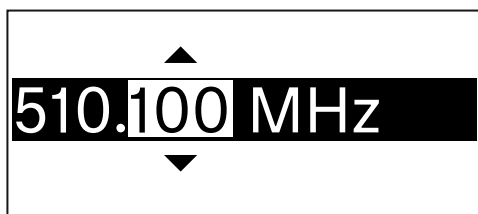

- ▶ Prima o botão **UP** ou **DOWN** para definir a gama kHz da frequência.
- ▶ Prima o botão **SET** para guardar a frequência definida.

**i** Se definir uma frequência para o canal no item de menu **Frequency** do recetor ou através da função **Scan / Auto Setup** e sincronizar o canal de receção com o emissor, a frequência introduzida no emissor será substituída pela frequência definida no recetor.



### Item de menu Low Cut

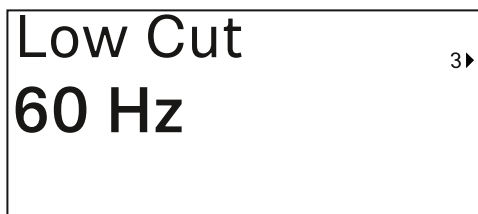

Neste item de menu pode definir o valor do Low Cut-Filter.

- Gama de regulação: 60 Hz, 80 Hz, 100 Hz, 120 Hz

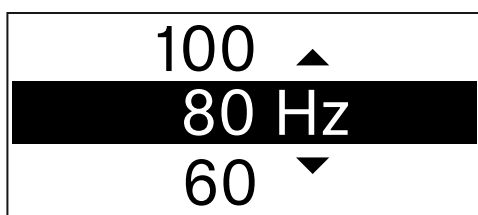

- ▶ Prima o botão **UP** ou **DOWN** para definir o valor pretendido.
- ▶ Prima o botão **SET** para confirmar a seleção.

**i** Se definir um valor para Low Cut-Filter do canal no item de menu **Low Cut** do recetor e sincronizar o canal de receção com o emissor, o valor introduzido no emissor é substituído pelo valor definido no recetor.



### Item de menu Trim

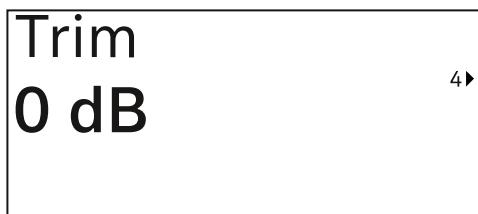

Neste item do menu, pode ajustar o nível de áudio do emissor para sinais de entrada de som diferentes, além do Gain da ligação sem fios (a definir apenas no recetor).

- Gama de regulação: De **-12 dB** a **+6 dB** em intervalos de 1 dB

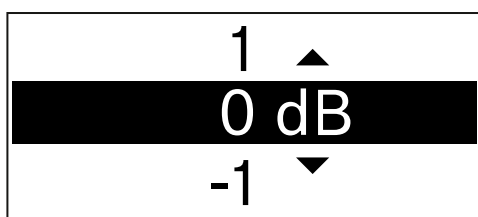

- ▶ Prima o botão **UP** ou **DOWN** para definir o valor pretendido.
- ▶ Prima o botão **SET** para confirmar a seleção.

**i** Se definir um valor para o canal no item de menu **Trim** do recetor e sincronizar o canal de receção com o emissor, o valor introduzido no emissor é substituído pelo valor definido no recetor.



### Item de menu Test Tone

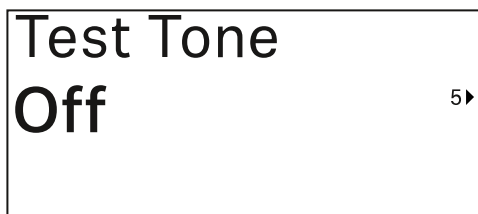

Neste item de menu pode ativar um som de teste que o emissor transmite em vez do sinal de entrada. Utilize esta função para, p. ex., ajustar o nível do sistema.

- Gama de regulação: **Off**, **-90 dB** a **0 dB** em intervalos de 6 dB

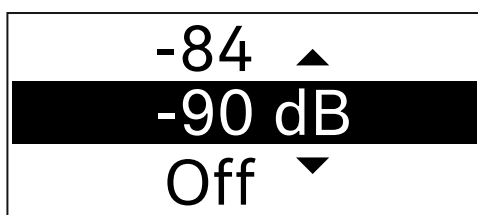

- ▶ Prima o botão **UP** ou **DOWN** para definir o valor pretendido.
- ▶ Prima o botão **SET** para confirmar a seleção.



### Item de menu Mute Button



- i** Esta função está disponível apenas para a variante EW-DX SKM-S e não para a variante EW-DX SKM.

Neste item do menu, defina a função do interruptor Mute do emissor.

Gama de regulação:

- **Disabled:** O interruptor Mute não tem função.
- **RF Mute:** Ao acionar o interruptor Mute, o sinal de radiofrequência é desativado.
- **AF Mute:** Ao acionar o interruptor Mute, o sinal de áudio fica em modo de silêncio.



- ▶ Prima o botão **UP** ou **DOWN** para definir o valor pretendido.
- ▶ Prima o botão **SET** para confirmar a seleção.

- i** Se definir uma função para o interruptor Mute do emissor no item de menu **Mute Mode** do recetor e sincronizar o canal de receção com o emissor, o valor introduzido no emissor é substituído pelo valor definido no recetor.



### Item de menu Auto Lock



Neste item de menu pode ativar ou desativar o bloqueio automático dos botões do emissor.

O bloqueio impede que o emissor seja inadvertidamente desligado ou que sejam efetuadas alterações no menu.

- i** O bloqueio impede que o emissor seja inadvertidamente desligado ou que sejam efetuadas alterações no menu. Ver [Bloqueio dos botões](#).



- ▶ Prima o botão **UP** ou **DOWN** para definir o valor pretendido.
- ▶ Prima o botão **SET** para confirmar a seleção.

- i** Se definir um valor para o bloqueio dos botões automático do emissor no item de menu **Auto Lock** do recetor e sincronizar o canal de receção com o emissor, o valor introduzido no emissor é substituído pelo valor definido no recetor.



### Item de menu Brightness



Neste item de menu pode ajustar a luminosidade do visor do emissor.

Pode desligar completamente a iluminação de fundo ou ajustá-la em cinco níveis.



- ▶ Prima o botão **UP** ou **DOWN** para definir o valor pretendido.
- ▶ Prima o botão **SET** para confirmar a seleção.



### Item de menu LED



Neste item do menu, pode definir a iluminação do LED LINK do emissor.

Gama de regulação:

- **ON:** O LED LINK permanece aceso.
- **OFF:** O LED LINK desliga-se quando o bloqueio dos botões está ativado.



- ▶ Prima o botão **UP** ou **DOWN** para definir o valor pretendido.
- ▶ Prima o botão **SET** para confirmar a seleção.

**i** Se definir uma função para o **LED LINK** do emissor no item de menu LED do recetor e sincronizar o canal de receção com o emissor, o valor introduzido no emissor é substituído pelo valor definido no recetor.



### Item de menu This Device



Neste item de menu, pode visualizar informações sobre o software e o hardware do emissor e repor o emissor para as definições de fábrica.

#### Software de visualização

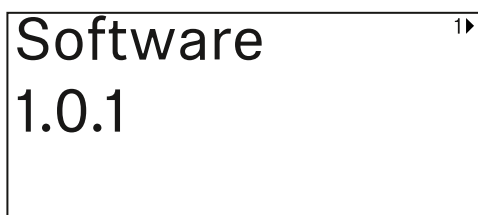

#### Hardware de visualização

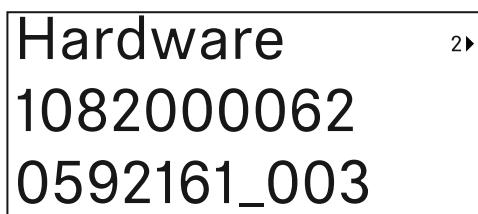

#### Reposição para as definições de fábrica

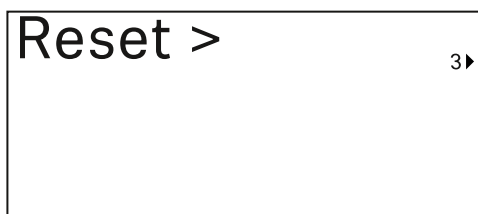



- ▶ Prima o botão **SET** para abrir o item de menu Reset.



- ▶ Prima o botão **UP** ou **DOWN** para definir o valor pretendido.
- ▶ Prima o botão **SET** para confirmar a seleção.



## Bloqueio dos botões

Pode utilizar o item de menu **Auto Lock** para ativar ou desativar o bloqueio dos botões automático (ver [Item de menu Auto Lock](#)).

O bloqueio impede que o emissor seja inadvertidamente desligado ou que sejam efetuadas alterações.

Se tiver ativado a função **Auto Lock**, terá de desativar temporariamente o bloqueio dos botões para utilizar o emissor.

### Para desativar temporariamente o bloqueio dos botões:

- ▶ Prima o botão **SET**.
  - ✓ Surge Locked no indicador.
- ▶ Prima o botão **UP** ou **DOWN**.
  - ✓ Surge Unlock? no indicador.
- ▶ Prima o botão **SET**.
  - ✓ O bloqueio dos botões é desativado temporariamente.



- ✓ Enquanto trabalhar no menu de operação, o bloqueio dos botões permanecerá desativado.

**i** Após 10 segundos de inatividade, este liga-se automaticamente.



## Defina o modo Mute e coloque o emissor portátil em modo de silêncio (apenas EW-DX SKM-S)

**i** Esta função está disponível apenas para a variante EW-DX SKM-S e não para a variante EW-DX SKM.

Pode colocar o emissor portátil em modo de silêncio desativando o sinal de áudio (**AF Mute**) ou o sinal de radiofrequência (**RF Mute**) através do interruptor Mute.

Para tal, é necessário configurar a função do interruptor Mute no item de menu **Mute Mode**.

- No recetor: [Item de menu Ch 1/Ch 2 -> Mute Mode](#)
- No emissor: [Item de menu Mute Button](#)

### AF Mute

- ▶ Desloque o interruptor Mute para a posição correspondente para desativar ou ativar o som do sinal de áudio.

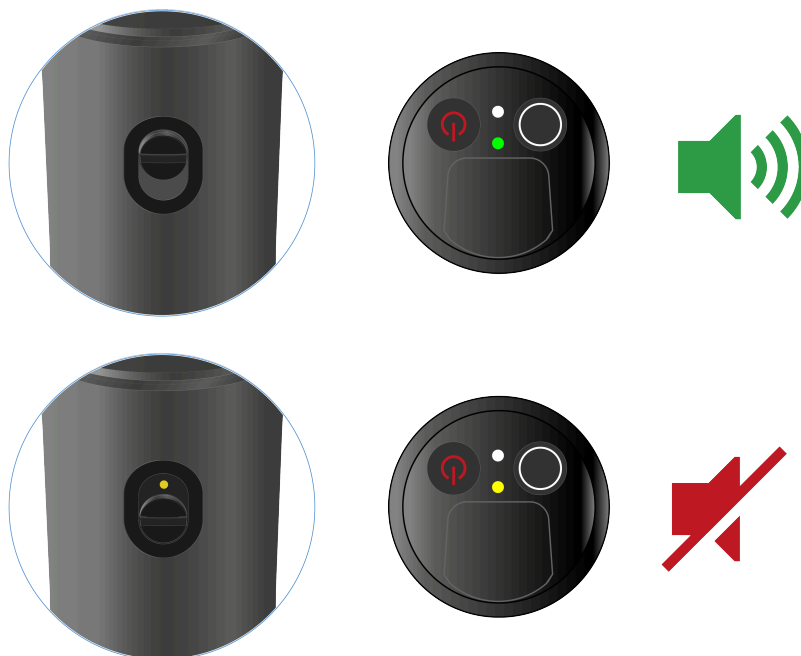



### RF Mute

- ▶ Desloque o interruptor Mute para a posição correspondente para desativar ou ativar o sinal de radiofrequência.

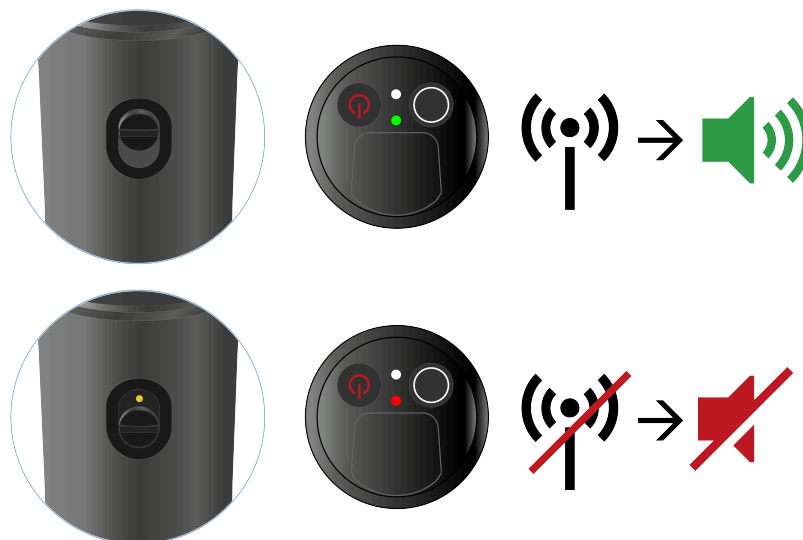



## Executar a atualização de firmware do emissor

O firmware do emissor é atualizado através do recetor.

- ▶ Atualize o firmware do emissor através do item de menu **TX Update** no menu do sistema do recetor. Ver [Item de menu Ch 1/Ch 2 -> TX Software](#).



## Emissor de bolso EW-DX SK | EW-DX SK 3-PIN

### Vista geral do produto

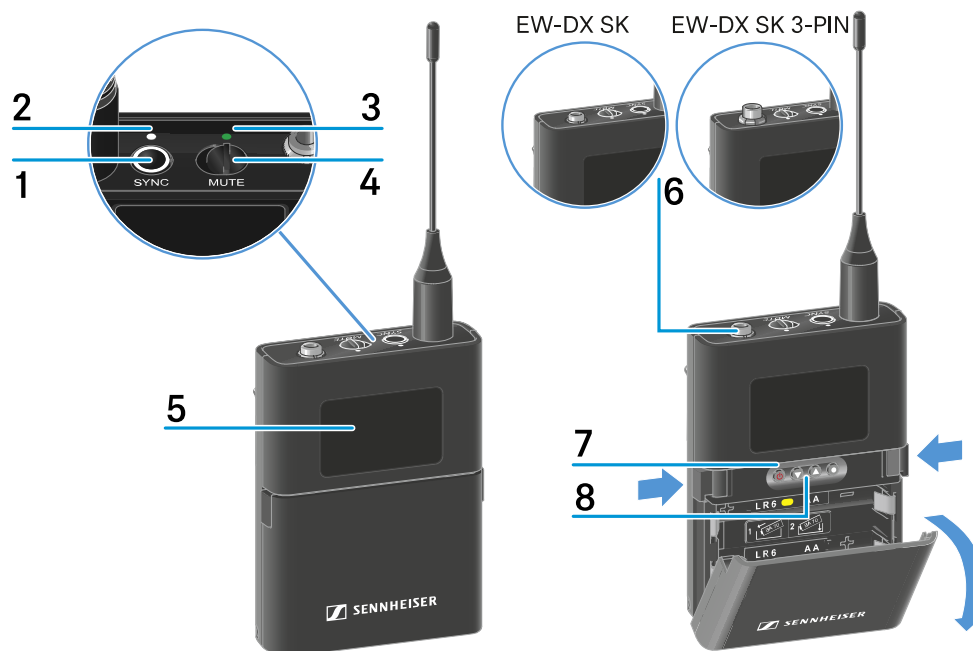

1 Botão SYNC

- Ver [Estabelecer a ligação sem fios | Sincronizar o recetor e o emissor](#)

2 LED DATA

- Ver [Significado dos LED](#)

3 LED LINK

- Ver [Significado dos LED](#)

4 Interruptor Mute

- Ver [Definir o modo Mute e colocar o emissor de bolso no modo de silêncio](#)

5 Visor

- Ver [Indicações no visor do emissor de bolso](#)

6 EW-DX SK: Conector jack fêmea de 3,5 mm



**EW-DX SK 3-PIN:** Entrada de ligação de 3 polos

- Ver [Ligar um microfone ao emissor de bolso](#)
- Ver [Ligar um instrumento ou uma fonte de linha ao emissor de bolso](#)

**7 Botão ON/OFF**

- Ver [Ligar e desligar o emissor de bolso](#)

**8 Botões de função para navegar pelo menu**

- Ver [Botões para navegar pelo menu](#)



## Inserir e remover pilhas/baterias

Pode utilizar o emissor portátil com pilhas (tipo AA de 1,5 V) ou com a bateria recarregável BA 70 da Sennheiser.

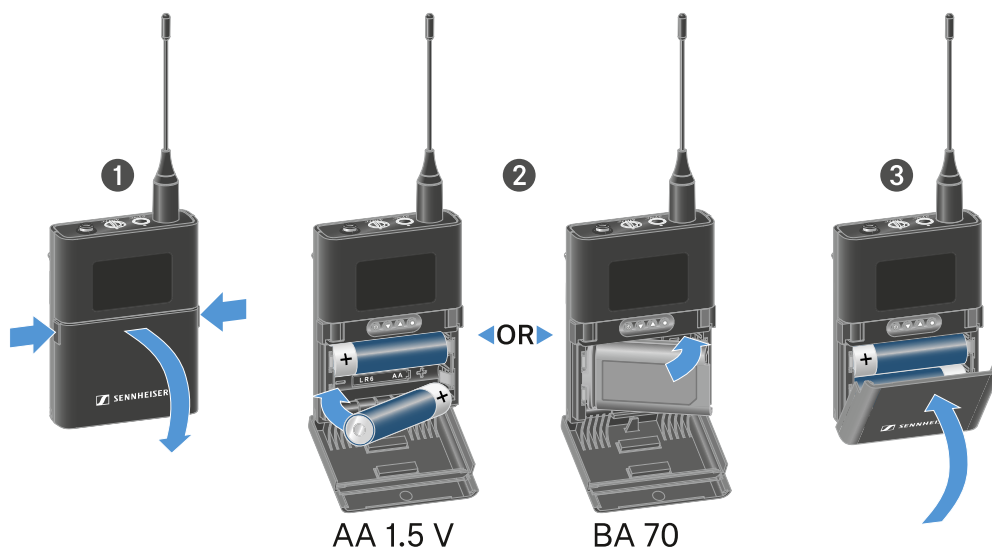

- ▶ Prima os dois botões de abertura e abra a tampa do compartimento para pilhas.
- ▶ Insira as pilhas ou a bateria BA 70 de acordo com a indicação no compartimento para pilhas. Respeite a polaridade correta.
- ▶ Feche o compartimento para pilhas.
- ✓ A tampa encaixa de forma audível.



**Nota relativa à bateria BA 70**

- Certifique-se de que insere a bateria BA 70 da seguinte forma:

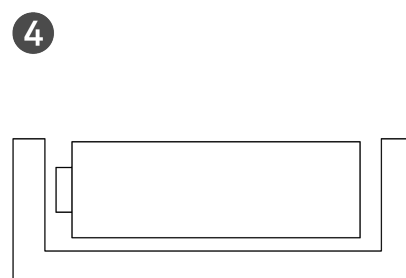
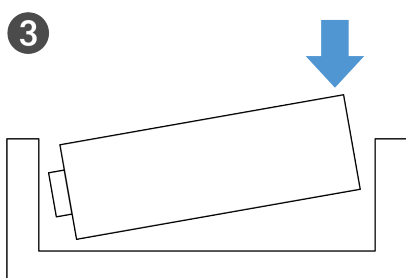
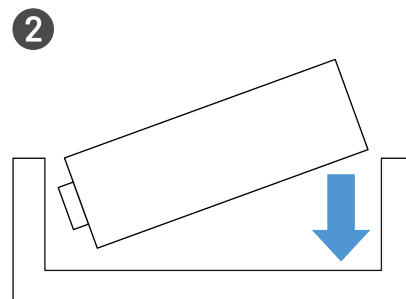
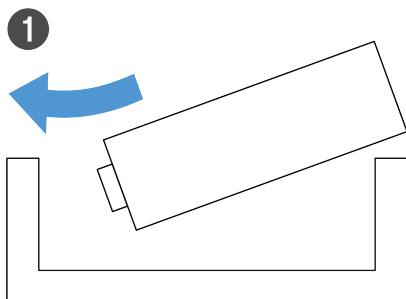



## Ligar um microfone ao emissor de bolso

Para ligar um microfone ao emissor de bolso EW-DX SK:

- ▶ Ligue o conector jack macho de 3,5 mm do cabo à tomada do emissor de bolso conforme ilustrado na figura.
- ▶ Enrosque a porca de união do conector na rosca da tomada de áudio do emissor de bolso.

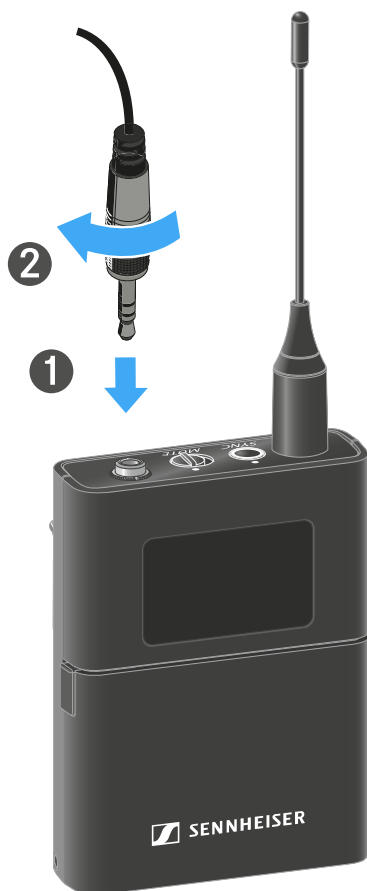

### Microfones compatíveis

Os microfones que se seguem são compatíveis com o emissor de bolso EW-DX SK:

#### Microfones Lavalier:

- **ME 2** | Microfone Lavalier com característica omnidirecional (modelos a partir de 2021 com conector revestido a ouro\*)
- **ME 4** | Microfone Lavalier com característica cardioide (modelos a partir de 2021 com conector revestido a ouro\*)
- **MKE Essential (EW)** | Microfone Lavalier com característica omnidirecional
- **MKE 2 (EW)** | Microfone Lavalier com característica omnidirecional (modelos a partir de 2018 com etiqueta do número de série azul)
- **MKE 1 (EW)** | Microfone Lavalier com característica omnidirecional
- **MKE mini** | Microfone Lavalier com característica omnidirecional



#### Microfones de cabeça:

- **ME 3** | Microfone de cabeça com característica cardioide (modelos a partir de 2021 com conector revestido a ouro\*)
- **HSP Essential (EW)** | Microfone de cabeça com característica omnidirecional
- **HSP 2 (EW)** | Microfone de cabeça com característica omnidirecional (modelos a partir de março de 2020 com código 1090 ou superior)
- **HS 2 (EW)** | Microfone de cabeça com característica omnidirecional (modelos a partir de 2021 com conector revestido a ouro\*)
- **Headmic 1 (EW)** | Microfone de cabeça com característica omnidirecional

\*Modelos anteriores a 2021 com um conector de níquel não são recomendáveis. Estes podem captar ruídos interferentes se forem colocados muito perto do emissor.

#### Para ligar um microfone ao emissor de bolso EW-DX SK 3-PIN:

- ▶ Ligue o conector de 3 polos do cabo à tomada do emissor de bolso conforme ilustrado na figura.
- ▶ Enrosque a porca de união do conector na rosca da tomada de áudio do emissor de bolso.

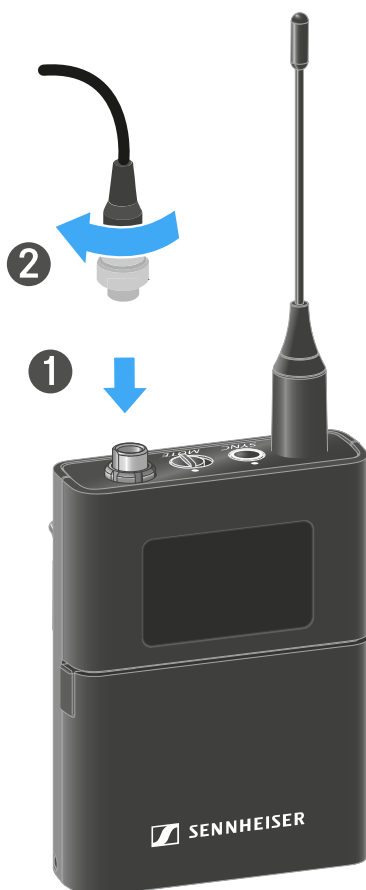

#### Microfones compatíveis



Os microfones que se seguem são compatíveis com o emissor de bolso EW-DX SK 3-PIN:

**Microfones Lavalier:**

- **MKE 1 (3-Pin)** | Microfone Lavalier com característica omnidirecional
- **MKE 2 (3-Pin)** | Microfone Lavalier com característica omnidirecional
- **MKE 40 (3-Pin)** | Microfone Lavalier com característica cardioide
- **MKE Essential (3-Pin)** | Microfone Lavalier com característica omnidirecional

**Microfones de cabeça:**

- **HSP Essential (3-Pin)** | Microfone de cabeça com característica omnidirecional
- **HSP 2 (3-Pin)** | Microfone de cabeça com característica omnidirecional
- **HSP 4 (3-Pin)** | Microfone de cabeça com característica cardioide
- **Headmic 1 (3-Pin)** | Microfone de cabeça com característica omnidirecional



## Ligar um instrumento ou uma fonte de linha ao emissor de bolso

Para ligar um microfone ao emissor de bolso EW-DX SK 3-PIN:

**i** Pode ligar instrumentos ou fontes áudio de nível de linha ao emissor de bolso. Para o efeito, precisa do cabo **CL 1** (conector jack macho de 6,3 mm para conector jack macho roscado de 3,5 mm) ou **CL 2** (conector XLR-3F para conector jack macho roscado de 3,5 mm) da Sennheiser.

- ▶ Ligue o conector jack macho de 3,5 mm do cabo à tomada do emissor de bolso conforme ilustrado na figura.
- ▶ Enrosque a porca de união do conector na rosca da tomada de áudio do emissor de bolso.

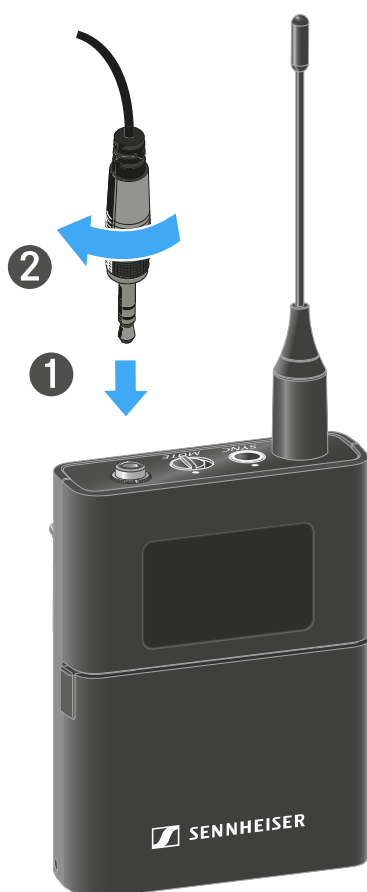



**Para ligar um instrumento ou uma fonte de linha ao emissor de bolso:**

**i** Pode ligar instrumentos ou fontes áudio de nível de linha ao emissor de bolso. Para tal, necessita do cabo **CI 1-4** da Sennheiser (conector jack macho de 6,3 mm em ficha áudio roscada de 3 pinos).

- ▶ Ligue o conector de 3 polos do cabo à tomada do emissor de bolso conforme ilustrado na figura.
- ▶ Enrosque a porca de união do conector na rosca da tomada de áudio do emissor de bolso.

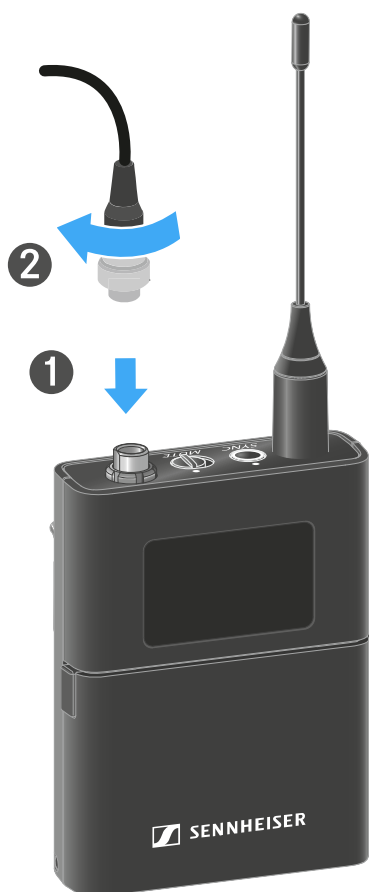



## Substituir o clipe para cinto

Pode substituir o clipe para cinto do emissor de bolso ou pode rodá-lo, consoante o tipo de utilização pretendido.

### Para remover o clipe para cinto:

- ▶ Solte o clipe para cinto cuidadosamente com uma pequena chave de fendas conforme ilustrado na figura.
- ▶ Proceda com muito cuidado para não riscar a caixa.

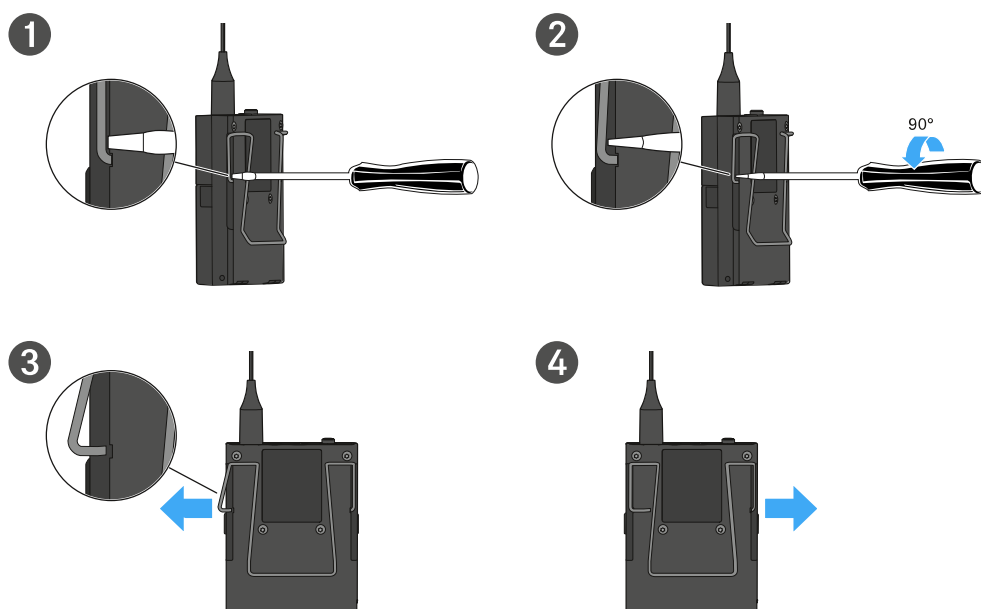

### Para colocar o clipe para cinto:

- ▶ Insira primeiro um dos lados do clipe para cinto conforme ilustrado na figura.
- ▶ Insira depois o outro lado do clipe para cinto.
- ▶ Pressione cuidadosamente o clipe para cinto dos dois lados até ao batente.
- ▶ Insira sempre um lado de cada vez e não os dois em simultâneo, caso contrário, o clipe para cinto pode ficar deformado.

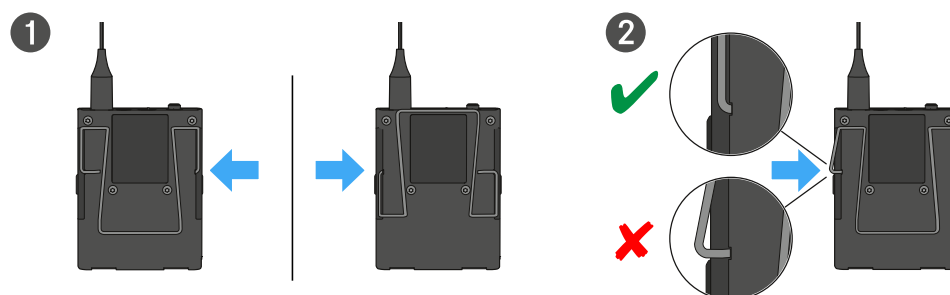



## Ligar e desligar o emissor de bolso

Para ligar o emissor de bolso:

- ▶ Prima brevemente o botão **ON/OFF**.
- ✓ O LED **LINK** acende-se e o emissor liga-se.

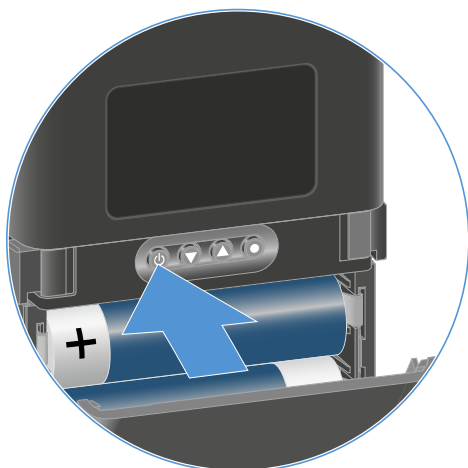

Para desligar o emissor de bolso:

- ▶ Mantenha o botão **ON/OFF** premido até que os LED se apaguem.

- i** Tenha em consideração que, após a desativação, o visor E-Link permanente do emissor continua a representar os parâmetros apresentados.

Visor com o emissor ligado:

**EW-DX 1**  
510.100

Visor com o emissor desligado:

**EW-DX 1**  
510.100  
off



## Verificar o estado da pilha do emissor (função Check)

Para verificar o estado da pilha do emissor:

- ▶ Prima brevemente o botão **ON/OFF** do emissor.

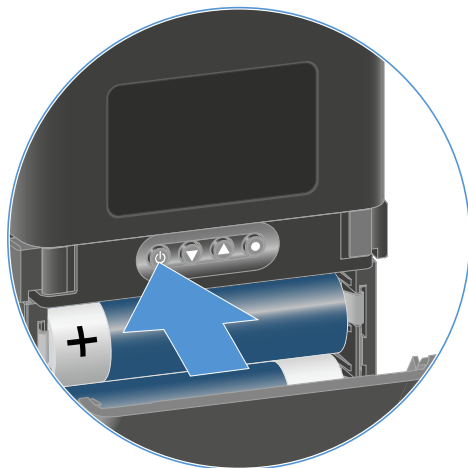

- ✓ O LED **LINK** do emissor começa a piscar e indica o estado de carga atual da pilha ou da bateria BA 70.

LINK LED	
	≤ 100 %
	≤ 60 %
	≤ 20 %

Além disso, o estado da pilha é apresentado no visor do emissor durante aprox. 5 segundos.



- i** Ao premir o botão **ON/OFF** do emissor, a função Identify é ativada em simultâneo: [Identificar recetores emparelhados \(função Identify\)](#).



## Identificar recetores emparelhados (função Identify)

Em sistemas multicanal, pode utilizar a função **Check** para identificar rapidamente o recetor com o qual o emissor está emparelhado.

**i** Para o efeito, tanto o emissor como o recetor têm de estar ligados.

▶ Prima brevemente o botão **ON/OFF** do emissor.

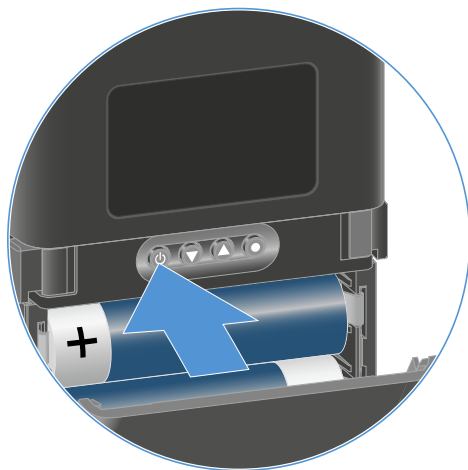

✓ No visor do recetor emparelhado, é apresentado um olho a piscar no respetivo canal de receção.



**i** Ao premir o botão ON/OFF do emissor, a função Check é ativada em simultâneo: [Verificar o estado da pilha do emissor \(função Check\)](#).



## Significado dos LED

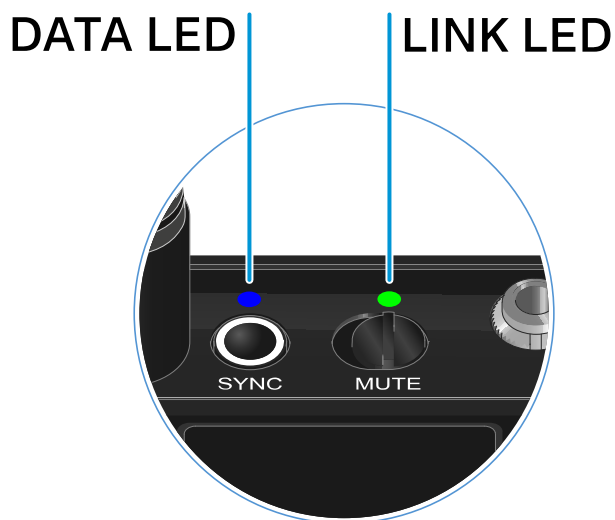

Ambos os LED **LINK** e **DATA** na parte superior do emissor podem apresentar as seguintes informações.

### LED LINK

O LED **LINK** apresenta informações sobre o estado da ligação sem fios entre o emissor e o recetor, bem como informações de estado do emissor emparelhado.

O LED acende a verde:



- A ligação entre o emissor e o recetor está estabelecida.
- A frequência de emissão está ativa.

O LED acende a amarelo:

- A ligação entre o emissor e o recetor está estabelecida.
- O sinal de áudio está sem som.



Ou

- Não está montado nenhum módulo de microfone no emissor portátil SKM-S.

O LED pisca a amarelo:



- A ligação entre o emissor e o recetor está estabelecida.
- O sinal de áudio está sobressaturado ("Clipping").

O LED acende a vermelho:



- A pilha ou bateria do emissor está descarregada.

O LED pisca a vermelho:



- A ligação entre o emissor e o recetor está estabelecida.
- A pilha/bateria do emissor está fraca.

O LED não se acende:



- Não existe nenhuma ligação entre o emissor e o recetor.
- O emissor está desligado.

## LED DATA

O LED **DATA** apresenta informações sobre a sincronização de emissores e recetores.

O LED pisca a azul:

- O emissor está a ser sincronizado com um recetor.



O LED acende a azul:

- Está em curso uma atualização do firmware.

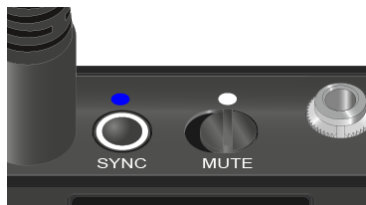

O LED não se acende:

- De momento, não está ativa nenhuma ligação de dados.





## Estabelecer uma ligação com o recetor

Para que o emissor consiga estabelecer uma ligação sem fios com o recetor, é necessário sincronizar os dois dispositivos.

Ver [Estabelecer a ligação sem fios | Sincronizar o recetor e o emissor](#)

**i** **Condições adicionais e restrições para a utilização de frequências**

Provavelmente, no seu país aplicam-se condições adicionais e restrições especiais à utilização de frequências.

Antes da colocação em funcionamento do produto, consulte o seguinte endereço:

[sennheiser.com/sifa](https://sennheiser.com/sifa)



## Indicações no visor do emissor de bolso

No visor do emissor, pode visualizar as seguintes informações.

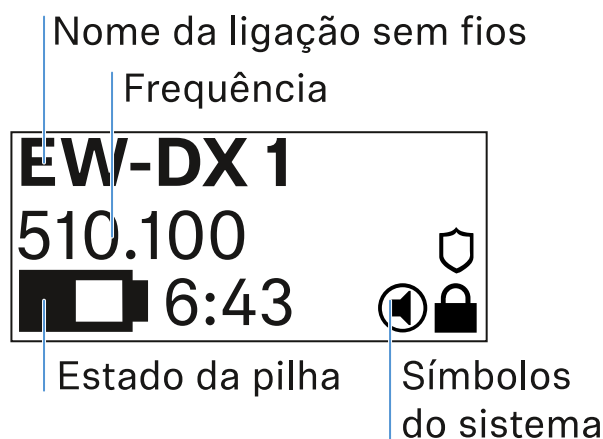

### Nome da ligação sem fios

- O nome da ligação sem fios pode ser atribuído no menu do emissor (ver [Item de menu Name](#)).
- Em alternativa, este pode ser atribuído no menu do recetor e sincronizado no emissor (ver [Item de menu Ch 1/Ch 2 -> Name](#)).

### Frequência

- A frequência da ligação sem fios pode ser definida manualmente no menu do emissor (ver [Item de menu Frequency](#)).
- A frequência da ligação sem fios pode ser definida manualmente no menu do recetor (ver [Item de menu Ch 1/Ch 2 -> Frequency](#)) ou através da função **Auto Setup** (ver [Item de menu Ch 1/Ch 2 -> Scan/Auto Setup](#)) e sincronizada para o emissor.

### Estado da pilha

- O estado de carga das pilhas ou da bateria BA 70 é indicado.
- Ao utilizar a bateria BA 70, é exibido adicionalmente o tempo de funcionamento restante, em horas e minutos.
- O estado da bateria é ocultado na indicação padrão. Prima rapidamente o botão **On/Off** do emissor (função Check, ver [Verificar o estado da pilha do emissor \(função Check\)](#)) para apresentar o estado da pilha durante aprox. 5 segundos.





### Símbolos do sistema



O interruptor Mute do emissor está desativado. Ver [Item de menu Mute Button](#).



A função **Auto Lock** está ativada. Ver [Item de menu Auto Lock](#).



A encriptação AES-256 está ativada. Ver [Item de menu System -> Link Encryption](#).

- i** Tenha em consideração que, após a desativação, o visor E-Ink permanente do emissor continua a representar os parâmetros apresentados.

Visor com o emissor ligado:

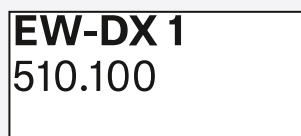

Visor com o emissor desligado:

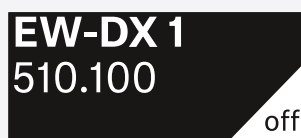



## Botões para navegar pelo menu

Para navegar pelo menu de operação do emissor, necessita dos seguintes botões.

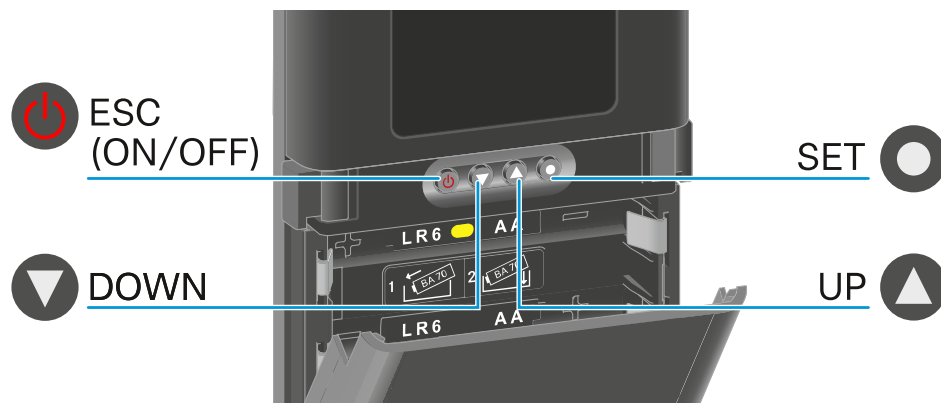

Premir o botão **SET**

- Passar do Home Screen para o menu de operação
- Abrir um item de menu
- Guardar definições



Premir o botão **UP**/botão **DOWN**

- Mudar para o item de menu anterior ou seguinte
- Alterar valores de um item de menu



Premir o botão **ESC (ON/OFF)**

- Cancelar a entrada e voltar à indicação anterior

**i** [Abrir o menu e navegar pelos itens de menu](#)



## Abrir o menu e navegar pelos itens de menu

Navegar pelo menu e efetuar alterações num item de menu

**Para abrir o menu:**

- ▶ Prima o botão **SET**.
  - ✓ O menu de operação é apresentado no visor do emissor.

**Para abrir um item de menu:**

- ▶ Prima os botões **UP** ou **DOWN** para navegar pelos itens de menu.
- ▶ Prima o botão **SET** para abrir o item de menu selecionado.

**Para efetuar alterações num item de menu**

- ▶ Prima os botões **UP** ou **DOWN** para ajustar o valor apresentado.
- ▶ Prima o botão **SET** para guardar a definição.
- ▶ Prima o botão **ESC** para sair do item de menu sem guardar a definição.

## Item de menu Name

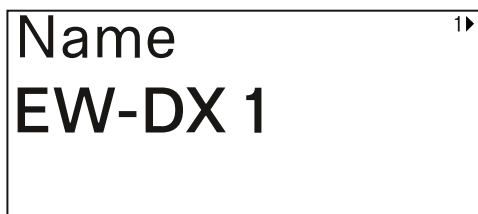

Neste item de menu pode especificar o nome da ligação.



- ▶ Prima o botão **UP** ou **DOWN** para selecionar o carácter pretendido.
- ▶ Prima o botão **SET** para passar para o carácter seguinte.



- ▶ No último carácter, prima o botão **SET** para guardar o nome definido.

**i** Se definir um nome para a ligação sem fios no item de menu **Name** do recetor e sincronizar o canal do recetor com o emissor, o nome definido no emissor é substituído pelo nome definido no recetor.



### Item de menu Frequency

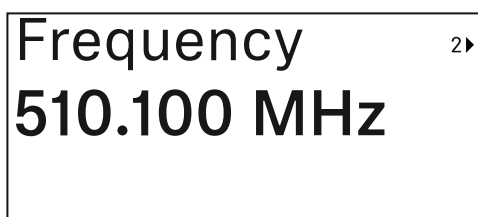

Neste item de menu pode definir a frequência de emissão do emissor.



- ▶ Prima os botões **UP** ou **DOWN** para definir a gama MHz da frequência.
- ▶ Prima o botão **SET** para confirmar a seleção.

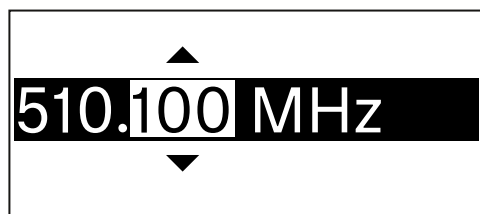

- ▶ Prima o botão **UP** ou **DOWN** para definir a gama kHz da frequência.
- ▶ Prima o botão **SET** para guardar a frequência definida.

**i** Se definir uma frequência para o canal no item de menu **Frequency** do recetor ou através da função **Scan / Auto Setup** e sincronizar o canal de receção com o emissor, a frequência introduzida no emissor será substituída pela frequência definida no recetor.



### Item de menu Low Cut

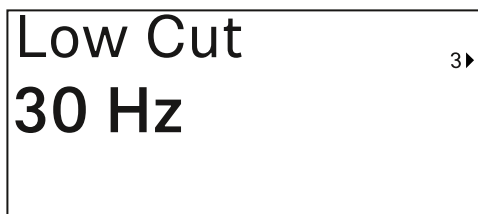

Neste item de menu pode definir o valor do Low Cut-Filter.

- Gama de regulação: Off, 30 Hz, 60 Hz, 80 Hz, 100 Hz, 120 Hz

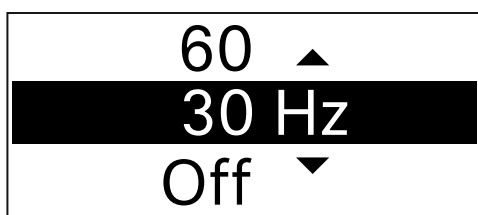

- ▶ Prima o botão **UP** ou **DOWN** para definir o valor pretendido.
- ▶ Prima o botão **SET** para confirmar a seleção.

**i** Se definir um valor para Low Cut-Filter do canal no item de menu **Low Cut** do recetor e sincronizar o canal de receção com o emissor, o valor introduzido no emissor é substituído pelo valor definido no recetor.



### Item de menu Trim

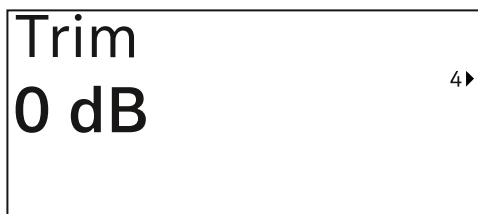

Neste item do menu, pode ajustar o nível de áudio do emissor para sinais de entrada de som diferentes, além do Gain da ligação sem fios (a definir apenas no recetor).

- Gama de regulação: De **-12 dB** a **+6 dB** em intervalos de 1 dB

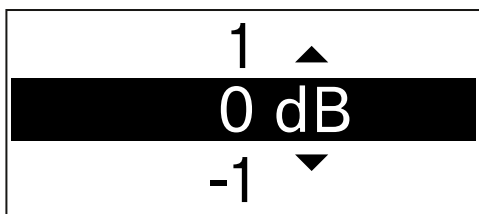

- ▶ Prima o botão **UP** ou **DOWN** para definir o valor pretendido.
- ▶ Prima o botão **SET** para confirmar a seleção.

**i** Se definir um valor para o canal no item de menu **Trim** do recetor e sincronizar o canal de receção com o emissor, o valor introduzido no emissor é substituído pelo valor definido no recetor.



### Item de menu Cable Emulation

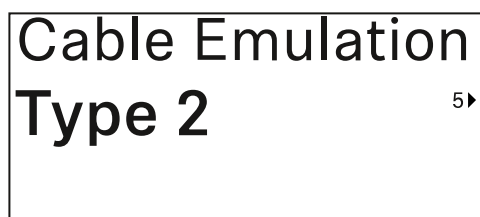

Neste item de menu pode emular o comprimento de cabos de instrumentos

- Gama de regulação: Off, Type 1, Type 2, Type 3

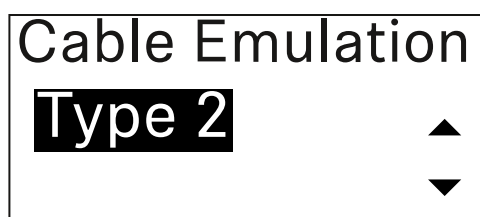

- ▶ Prima o botão **UP** ou **DOWN** para definir o valor pretendido.
- ▶ Prima o botão **SET** para confirmar a seleção.

**i** Se definir um valor para o canal no item de menu **Cable Emul.** do recetor e sincronizar o canal de receção com o emissor, o valor introduzido no emissor é substituído pelo valor definido no recetor.



### Item de menu Test Tone

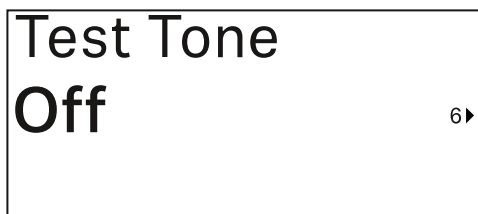

Neste item de menu pode ativar um som de teste que o emissor transmite em vez do sinal de entrada. Utilize esta função para, p. ex., ajustar o nível do sistema.

- Gama de regulação: **Off**, **-90 dB** a **0 dB** em intervalos de 6 dB



- ▶ Prima o botão **UP** ou **DOWN** para definir o valor pretendido.
- ▶ Prima o botão **SET** para confirmar a seleção.



### Item de menu Mute Button



Neste item do menu, defina a função do interruptor Mute do emissor.

Gama de regulação:

- **Disabled:** O interruptor Mute não tem função.
- **RF Mute:** Ao acionar o interruptor Mute, o sinal de radiofrequência é desativado.
- **AF Mute:** Ao acionar o interruptor Mute, o sinal de áudio fica em modo de silêncio.



- ▶ Prima o botão **UP** ou **DOWN** para definir o valor pretendido.
- ▶ Prima o botão **SET** para confirmar a seleção.

**i** Se definir uma função para o interruptor Mute do emissor no item de menu **Mute Mode** do recetor e sincronizar o canal de receção com o emissor, o valor introduzido no emissor é substituído pelo valor definido no recetor.



### Item de menu Auto Lock



Neste item de menu pode ativar ou desativar o bloqueio automático dos botões do emissor.

O bloqueio impede que o emissor seja inadvertidamente desligado ou que sejam efetuadas alterações no menu.

- i** O bloqueio impede que o emissor seja inadvertidamente desligado ou que sejam efetuadas alterações no menu. Ver [Bloqueio dos botões](#).



- ▶ Prima o botão **UP** ou **DOWN** para definir o valor pretendido.
- ▶ Prima o botão **SET** para confirmar a seleção.

- i** Se definir um valor para o bloqueio dos botões automático do emissor no item de menu **Auto Lock** do recetor e sincronizar o canal de receção com o emissor, o valor introduzido no emissor é substituído pelo valor definido no recetor.



## Item de menu Brightness



Neste item de menu pode ajustar a luminosidade do visor do emissor.

Pode desligar completamente a iluminação de fundo ou ajustá-la em cinco níveis.



- ▶ Prima o botão **UP** ou **DOWN** para definir o valor pretendido.
- ▶ Prima o botão **SET** para confirmar a seleção.



### Item de menu LED



Neste item do menu, pode definir a iluminação do LED LINK do emissor.

Gama de regulação:

- **ON:** O LED LINK permanece aceso.
- **OFF:** O LED LINK desliga-se quando o bloqueio dos botões está ativado.



- ▶ Prima o botão **UP** ou **DOWN** para definir o valor pretendido.
- ▶ Prima o botão **SET** para confirmar a seleção.

**i** Se definir uma função para o **LED LINK** do emissor no item de menu LED do recetor e sincronizar o canal de receção com o emissor, o valor introduzido no emissor é substituído pelo valor definido no recetor.



### Item de menu This Device



Neste item de menu, pode visualizar informações sobre o software e o hardware do emissor e repor o emissor para as definições de fábrica.

#### Software de visualização

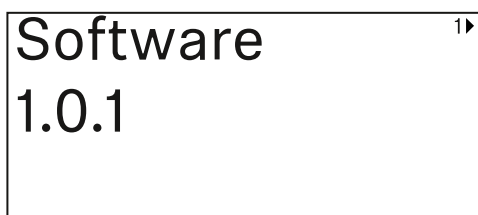

#### Hardware de visualização

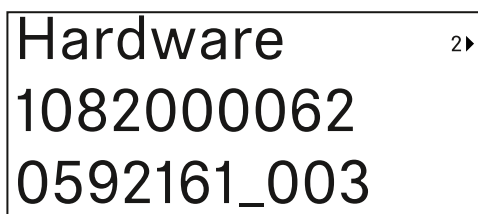

#### Reposição para as definições de fábrica

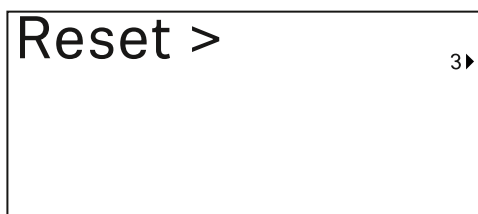



- ▶ Prima o botão **SET** para abrir o item de menu Reset.



- ▶ Prima o botão **UP** ou **DOWN** para definir o valor pretendido.
- ▶ Prima o botão **SET** para confirmar a seleção.



## Bloqueio dos botões

Pode utilizar o item de menu **Auto Lock** para ativar ou desativar o bloqueio dos botões automático (ver [Item de menu Auto Lock](#)).

O bloqueio impede que o emissor seja inadvertidamente desligado ou que sejam efetuadas alterações.

Se tiver ativado a função **Auto Lock**, terá de desativar temporariamente o bloqueio dos botões para utilizar o emissor.

### Para desativar temporariamente o bloqueio dos botões:

- ▶ Prima o botão **SET**.
  - ✓ Surge Locked no indicador.
- ▶ Prima o botão **UP** ou **DOWN**.
  - ✓ Surge Unlock? no indicador.
- ▶ Prima o botão **SET**.
  - ✓ O bloqueio dos botões é desativado temporariamente.

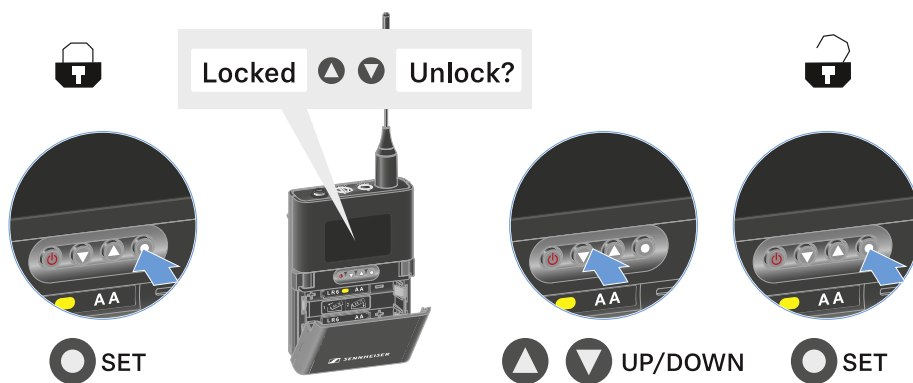

- ✓ Enquanto trabalhar no menu de operação, o bloqueio dos botões permanecerá desativado.

- i** Após 10 segundos de inatividade, este liga-se automaticamente.



## Definir o modo Mute e colocar o emissor de bolso no modo de silêncio

Pode colocar o emissor portátil em modo de silêncio desativando o sinal de áudio (**AF Mute**) ou o sinal de radiofrequência (**RF Mute**) através do interruptor Mute.

Para tal, é necessário configurar a função do interruptor Mute no item de menu **Mute Mode**.

- No recetor: [Item de menu Ch 1/Ch 2 -> Mute Mode](#)
- No emissor: [Item de menu Mute Button](#)

### AF Mute

- ▶ Desloque o interruptor Mute para a posição correspondente para desativar ou ativar o som do sinal de áudio.



### RF Mute

- ▶ Desloque o interruptor Mute para a posição correspondente para desativar ou ativar o sinal de radiofrequência.

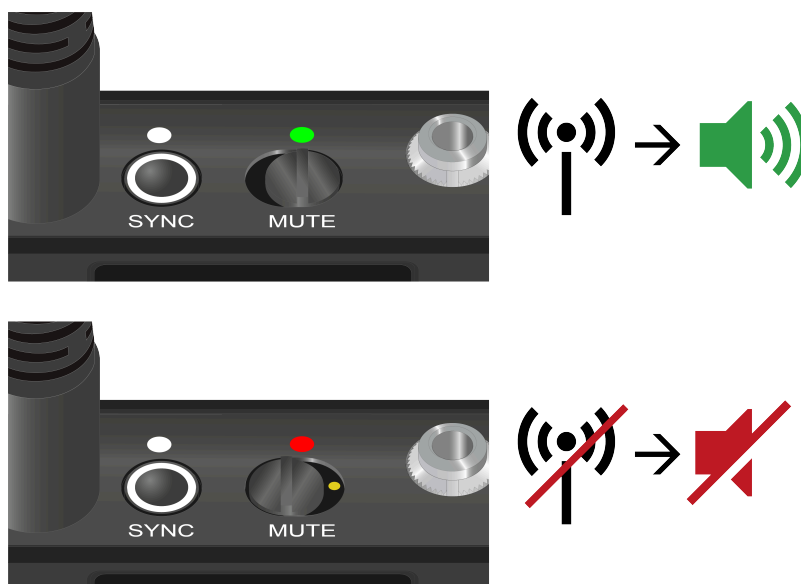



## Executar a atualização de firmware do emissor

O firmware do emissor é atualizado através do recetor.

- ▶ Atualize o firmware do emissor através do item de menu **TX Update** no menu do sistema do recetor. Ver [Item de menu Ch 1/Ch 2 -> TX Software](#).



## Suporte de mesa EW-DX TS 3-pin | EW-DX TS 5-pin

### Vista geral do produto

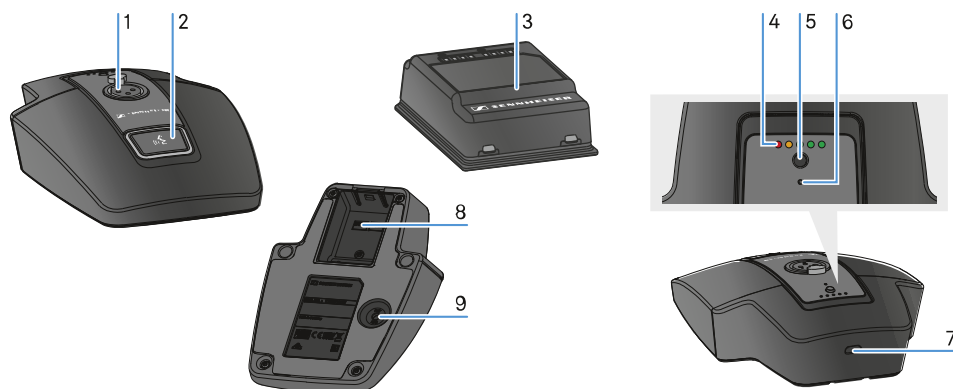

1 Tomada XLR para ligar um microfone pescoço de ganso

- Ver [Ligar um microfone pescoço de cisne](#)

2 Botão **MUTE** com LED

- Ver [Ativar o modo de silêncio do suporte de mesa](#)

3 Bateria BA 40

- Ver [Inserir e remover a bateria BA 40](#)

4 LED de estado de carga

- Ver [Significado dos LED](#)

5 Botão **ON/OFF** com a indicação de estado de carga

- Ver [Ligar e desligar o suporte de mesa](#)

6 LED Bluetooth

- Ver [Significado dos LED](#)

7 Porta USB-C



**8** Compartimento da bateria BA 40

- Ver [Inserir e remover a bateria BA 40](#)

**9** Botão **SYNC**

- Ver [Estabelecer uma ligação com o recetor](#)



## Inserir e remover a bateria BA 40

O suporte de mesa é alimentado pela bateria BA 40 fornecida. A bateria deve ser carregada antes da primeira utilização ou com a base de carga CHG 2 disponível opcionalmente ou no Tablestand com um cabo USB.

### Para retirar a bateria:

- ▶ Afaste o botão de abertura da bateria e retire a bateria do respetivo compartimento.

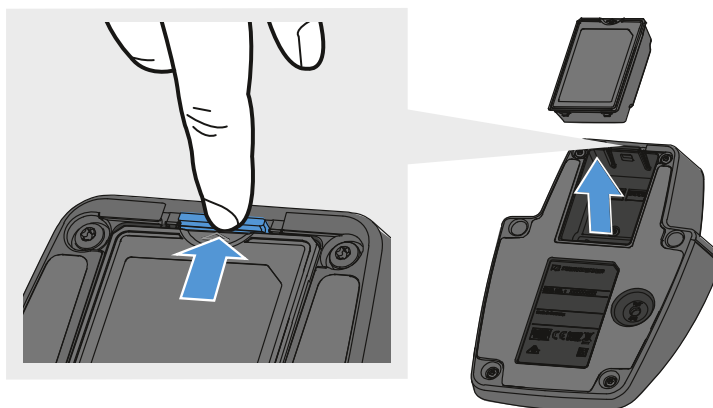

### Para colocar a bateria:

- ▶ Faça deslizar a bateria no respetivo compartimento seguindo a orientação correta até que o botão de abertura encaixe.
- ✓ Os LED do estado de carga acendem brevemente e apresentam o estado de carga.

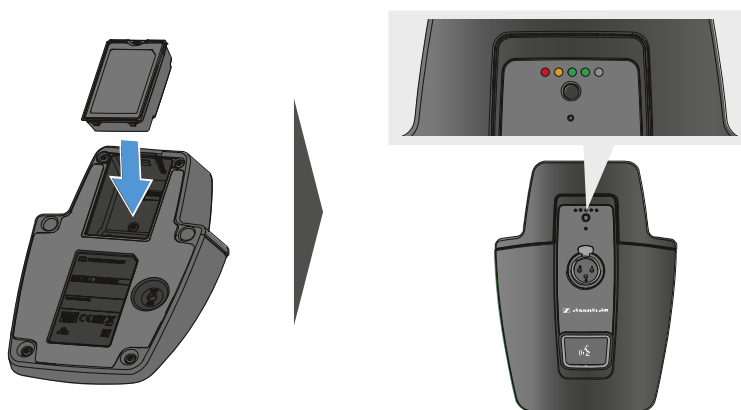



## Carregar suporte de mesa

Para carregar o suporte de mesa por USB:

- ▶ Ligue a ficha USB-C do cabo USB à porta USB-C do suporte de mesa.
- ▶ Ligue a outra extremidade do cabo USB a um alimentador USB.

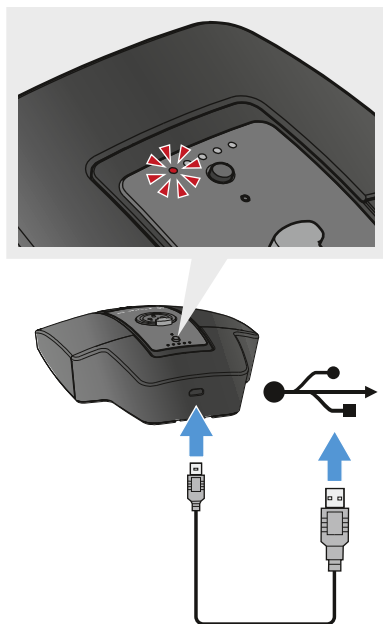

- ✓ Os LED de estado de carga apresentam o estado de carga.

- i** Tempo de carregamento até ao carregamento completo:
  - EW-DX TS 3-pin: ligado 7:00 horas, desligado 5:30 horas
  - EW-DX TS 5-pin: ligado 7:30 horas, desligado 5:30 horas



Para carregar o suporte de mesa com a base de carregamento CHG 2W sem fios:

- ▶ Coloque o suporte de mesa na área assinalada da base de carregamento CHG 2W.

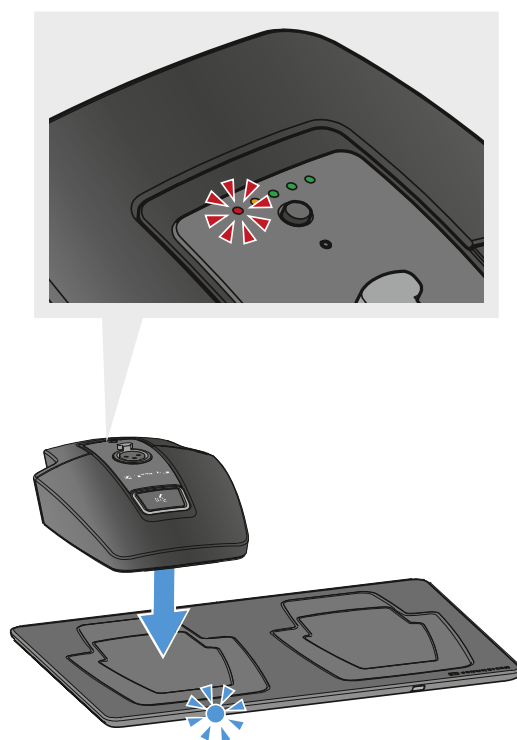

- ✓ Se o suporte de mesa se encontrar devidamente assente na superfície de carregamento, os LED de estado de carga apresentam o estado de carga.

Os LED da base de carregamento CHG 2W piscam a azul durante o processo de carregamento.

- i** Tempo de carregamento até ao carregamento completo:
  - EW-DX TS 3-pin: ligado 5:00 horas, desligado 4:30 horas
  - EW-DX TS 5-pin: ligado 5:30 horas, desligado 4:30 horas



**Para carregar o suporte de mesa com uma base de carregamento Qi sem fios de terceiros:**

- i** Pode carregar o suporte de mesa com qualquer base de carregamento que utilize o padrão de carregamento Qi sem fios. Para tal, coloque o suporte de mesa na base de carregamento Qi de terceiros. O LED de estado da carga acende assim que o suporte de mesa for posicionado corretamente.
- ▶ Para mais informações acerca de uma base de carregamento Qi de terceiros, consulte a documentação fornecida pelo respetivo fabricante.



## Significado dos LED



Os LED **Estado de carga** e **Bluetooth** na parte superior do emissor podem apresentar as seguintes informações.

### LED de estado de carga

O estado de carga é apresentado no suporte de mesa através dos LED de estado de carga. Com 100% de carga, o EW-DX TS 3-pin possui um tempo de funcionamento de 11:00 horas e o EW-DX TS 5-pin de 10:00 horas.

O tempo de funcionamento com a bateria BA 40 é de:

	100%
	80%
	60%
	40%
	20%
	 Low Batt



## LED Bluetooth

O LED Bluetooth apresenta informações sobre a sincronização de emissores e recetores.

---

O LED pisca a azul:



- O emissor está a ser sincronizado com um recetor.
- 

O LED acende a azul:

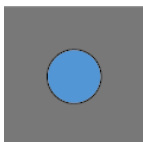

- Está em curso uma atualização do firmware.
- 

O LED não acende:

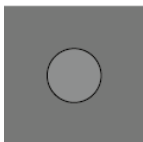

- De momento, não está ativa nenhuma ligação de dados.
-



## Ligar um microfone pescoço de cisne

O microfone pescoço de cisne seguinte é compatível com um suporte de mesa EW-DX TS 5-pin:

- **MEG 14-40-L-II B** | microfone pescoço de cisne, 40 cm

Os microfones pescoço de cisne seguintes são compatíveis com um suporte de mesa EW-DX TS 3-pin:

- **MEG 14-40 B** | microfone pescoço de cisne, 40 cm
- **MZH 3015** | pescoço de cisne, 15 cm
- **MZH 3040** | pescoço de cisne, 40 cm
- **MZH 3042** | pescoço de cisne, 40 cm
- **ME 34** | cabeça do microfone condensador
- **ME 35** | cabeça do microfone condensador
- **ME 36** | cabeça do microfone condensador

- ▶ Insira o microfone pescoço de ganso na tomada XLR até que o sistema de fixação encaixe.

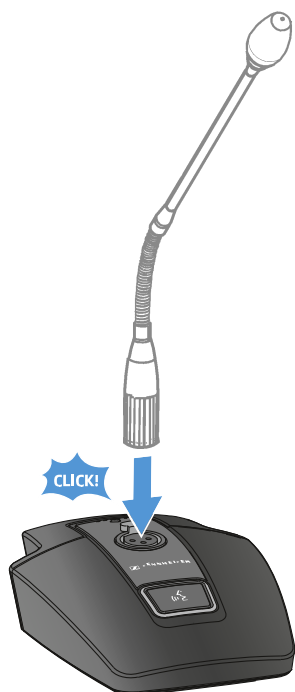



## Ligar e desligar o suporte de mesa

Para ligar o suporte de mesa:

- ▶ Prima brevemente o botão **ON/OFF**.

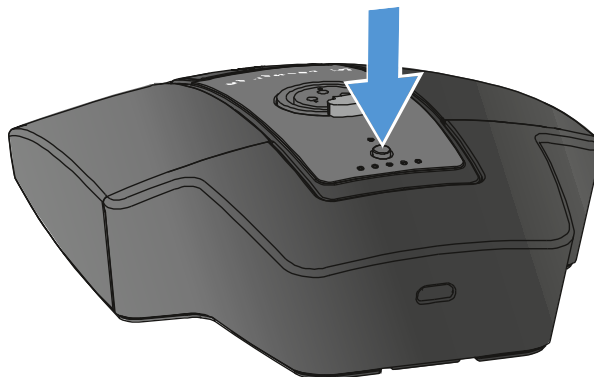

- ✓ O botão **MUTE** acende a verde quando o microfone pescoço de ganso está ligado.

Para desligar o suporte de mesa:

- ▶ Prima continuamente o botão **ON/OFF**.
- ✓ O LED do botão **MUTE** apaga-se.



## Estabelecer uma ligação com o recetor

Para que o emissor consiga estabelecer uma ligação sem fios com o recetor, é necessário sincronizar os dois dispositivos.

Ver [Estabelecer a ligação sem fios | Sincronizar o recetor e o emissor](#)

- i** **Condições adicionais e restrições para a utilização de frequências**  
Provavelmente, no seu país aplicam-se condições adicionais e restrições especiais à utilização de frequências.  
Antes da colocação em funcionamento do produto, consulte o seguinte endereço:  
[sennheiser.com/sifa](https://sennheiser.com/sifa)



## Ativar o modo de silêncio do suporte de mesa

O botão **MUTE** pode possuir funções diferentes:

- **Disabled:** O botão **MUTE** não possui qualquer função.
- **AF Mute:** Ao acionar o botão **MUTE**, o sinal de áudio é comutado para o modo de silêncio. Quando premido novamente, o sinal de áudio é ativado.
- **PTT (Push to talk):** Manter o botão **MUTE** premido para ativar o sinal de áudio.
- **PTM (Push to mute):** Manter o botão **MUTE** premido para comutar o sinal de áudio para o modo de silêncio.

A função do botão **MUTE** pode ser configurada no item de menu Mute Mode do receptor, ver [Item de menu Ch 1/Ch 2 -> Mute Mode](#).

### Para ativar o modo de silêncio

- ▶ Com o suporte de mesa ligado e o microfone pescoço de ganso conectado, prima brevemente o botão **MUTE**.

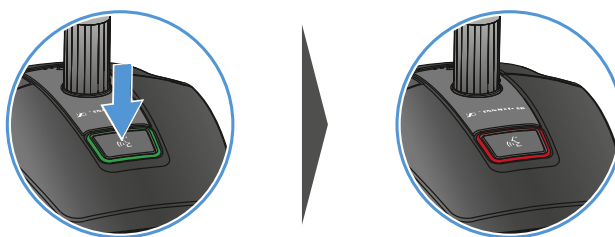

- ✓ O botão acende a vermelho.

### Para cancelar o modo de silêncio

- ▶ Prima novamente o botão **MUTE** de forma breve.
- ✓ O botão acende a verde. O sinal de áudio está ativado.



## Recetor portátil EW-DP EK

### Vista geral do produto

#### Parte frontal

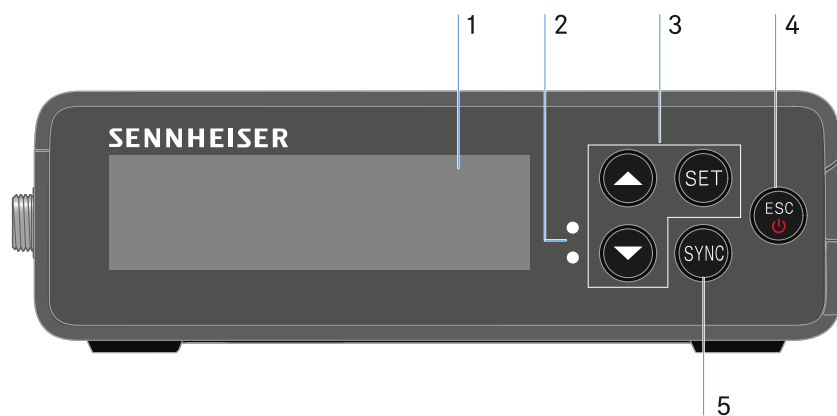

- 1 Visor para a apresentação de informações de estado e do menu de operação
  - Ver [Significado dos LED](#)
- 2 LED **LINK** e **DATA** para indicação do estado da ligação e do estado Bluetooth
  - Ver [Significado dos LED](#)
- 3 Botões do menu **UP/DOWN/SET** para navegar pelo menu de operação
  - Ver [Botões para navegar pelo menu](#)
- 4 Botão **ESC/ON/OFF** para cancelar uma ação no menu ou ligar e desligar o dispositivo
  - Ver [Botões para navegar pelo menu](#)
  - Ver [Botões para navegar pelo menu](#)



5 Botão **SYNC** para sincronizar o emissor e o recetor

- Ver [Estabelecer a ligação sem fios | Sincronizar o recetor e o emissor](#)

## Página

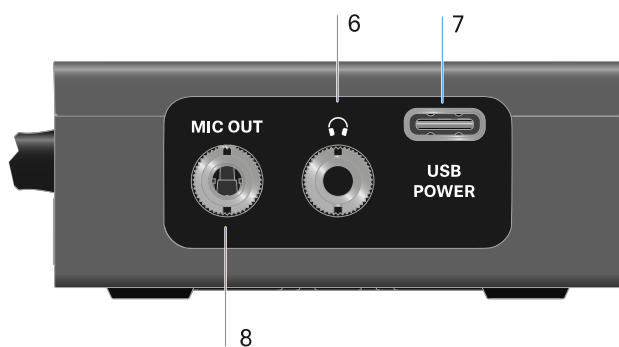

6 Conector jack fêmea de 3,5 mm para auscultadores

- Ver [Emitir sinais de áudio](#)

7 Entrada de ligação USB-C para alimentação de corrente

- Ver [Estabelecer a alimentação de corrente](#)

8 Conector jack fêmea de 3,5 mm para cabo de ligação

- Ver [Emitir sinais de áudio](#)



## Estabelecer a alimentação de corrente

O EW-DP EK pode ser alimentado com corrente de duas formas diferentes:

### Alimentação de corrente por USB-C a partir de câmaras ou de uma Powerbank

- ▶ Ligue o recetor a uma câmara ou a outra alimentação de energia através do cabo USB-C.

USB-C Power



- i** Alimentação por cabo USB-C: 5 V/min. 1 A (para a velocidade de carregamento máxima da BA 70 inserida)



### Alimentação de corrente por bateria ou pilhas

- ▶ Abra o compartimento para pilhas do EW-DP EK pressionando os dois botões de libertação laterais.

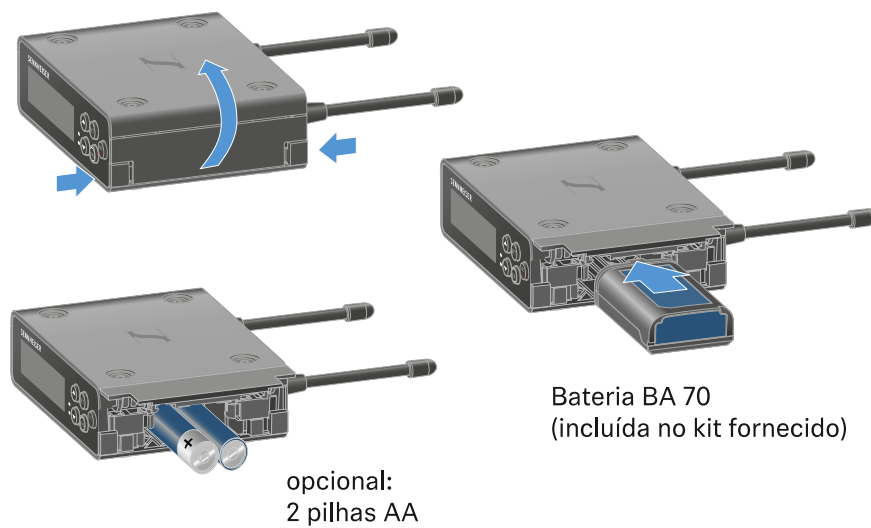

- ▶ Utilize uma bateria BA 70 ou 2 pilhas AA.
- ▶ Volte a fechar o compartimento para pilhas.

**i** A utilização paralela de células primárias e ligação USB é controlada pelo EK e não está sujeita a quaisquer restrições.

**i** O EW-DP EK suporta o protocolo USB Power Delivery para alimentadores USB-C inteligentes (USB-C PD).



## Emitir sinais de áudio

O EW-DP EK dispõe de uma saída de áudio assimétrica de 3,5 mm e uma saída de auscultadores assimétrica de 3,5 mm.



### CUIDADO

#### Danos auditivos devido a volume demasiado elevado

O produto pode gerar pressões sonoras elevadas. Um volume mais elevado ou um período de exposição mais prolongado pode prejudicar a sua audição.

- ▶ Ajuste um nível de volume médio.
- ▶ Reduza o volume antes de realizar uma troca de emissor ou uma alteração da frequência.

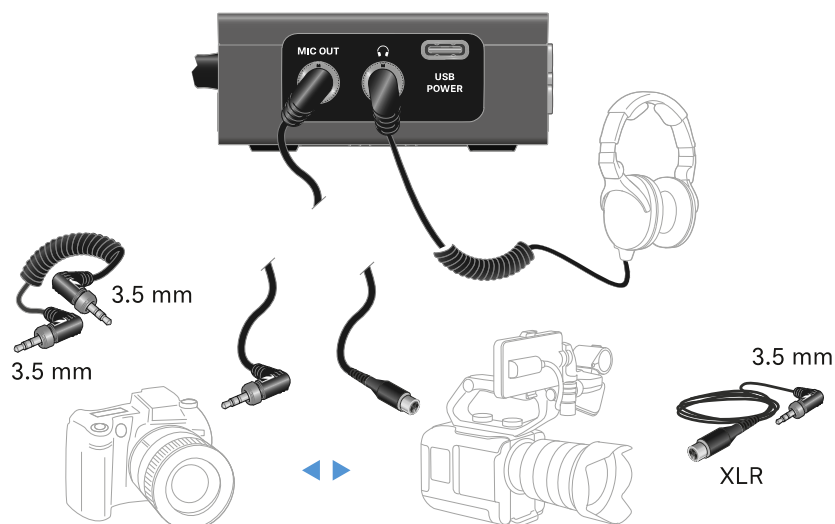

Para ligar um cabo com conector jack de 3,5 mm:

- ▶ Insira o cabo com conector jack na tomada MIC OUT do EW-DP EK.



## Montar o recetor/Opções de montagem

### Acessórios de montagem do EW-DP EK



Placa de montagem



Adaptador para flash



Grampo



Chave Allen



Parafusos

### Combinar placa de montagem e adaptador para flash

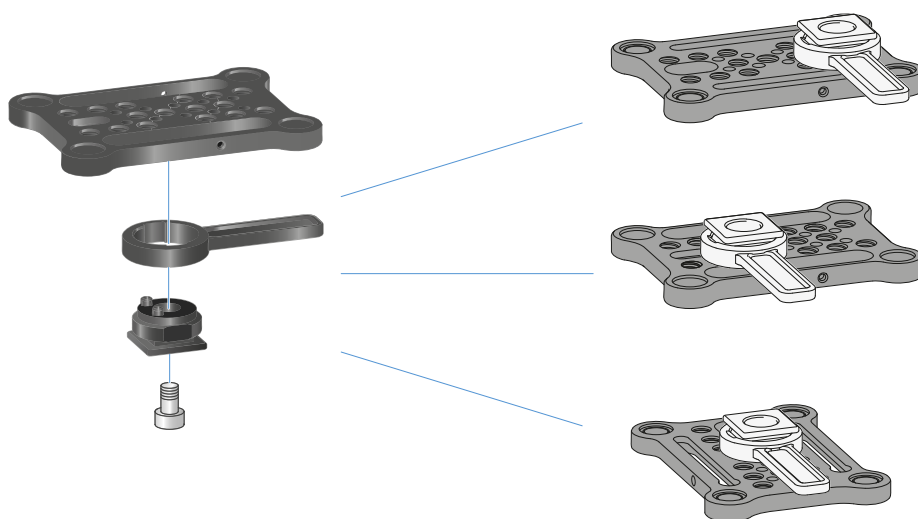



O adaptador para flash pode ser colocado na placa de montagem em diferentes posições e, assim, ajustado à situação de montagem.

**Para montar o adaptador para flash na placa de montagem:**

- ▶ Monte o adaptador para flash ligando o adaptador e a alavanca com o parafuso fornecido.
- ▶ Em seguida, enrosque o adaptador para flash no local pretendido com a placa de montagem.



## Placa de montagem e grampo

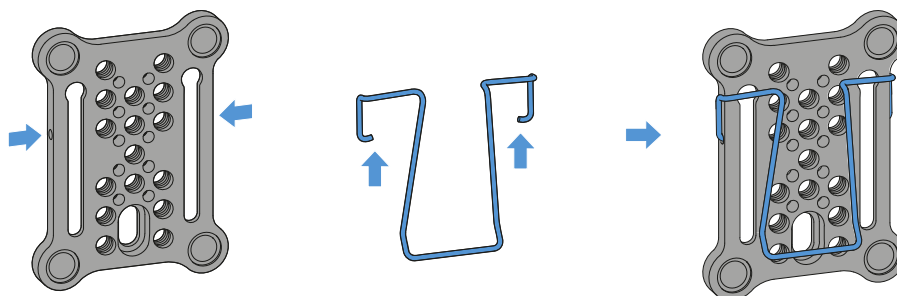

Em alternativa ao adaptador para flash, é possível fixar um grampo metálico à lateral da placa de montagem.

### Para montar o grampo na placa de montagem:

- ▶ Insira o grampo lateralmente na placa de montagem, como ilustrado.
- ✓ Desta forma, pode fixar o recetor a correias ou bolsas com a placa de montagem.



## Montar/empilhar o recetor na placa de montagem

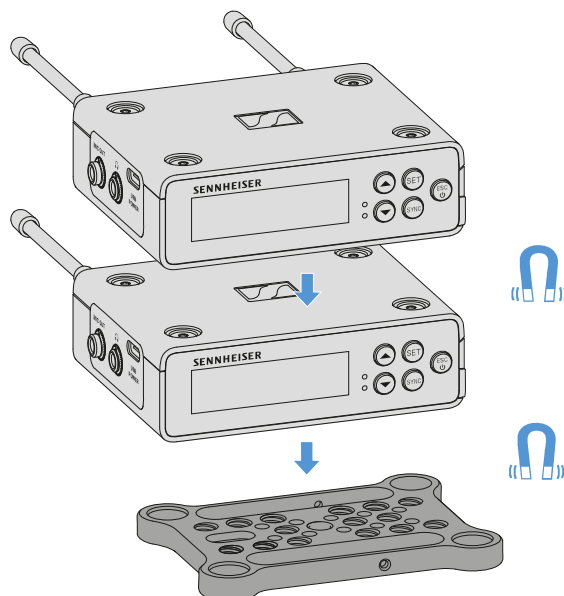

Este pode ser facilmente colocado na placa de montagem através dos ímanes na parte inferior do recetor, sem que seja necessário outro encaixe. Desta forma, é possível "empilhar" dois recetores, um sobre o outro.

### Para montar o recetor na placa de montagem:

- ▶ Insira o recetor com os quatro pés magnéticos nas ranhuras da placa de montagem.

**i** É possível ligar dois recetores sobrepostos através de um cabo em Y. Ver ["Cabo para EW-DP EK"](#)



## Montagem com ou sem placa de montagem torcida

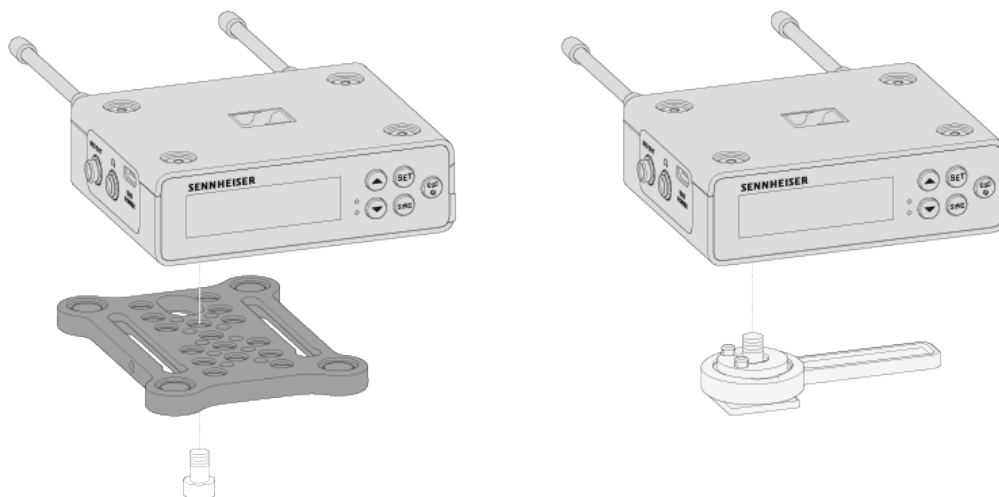

### Para montar o recetor com uma placa de montagem rodada em 90°:

- ▶ Rode a placa de montagem em 90° e enrosque-a a partir de baixo com o recetor na posição pretendida.
- ✓ Esta variante de montagem é especialmente adequada para fixação por grampo.

### Para montar o recetor sem placa de montagem:

- ▶ Enrosque o adaptador para flash diretamente no recetor.
- ✓ É agora possível fixar na sapata do flash de uma câmara.



### Exemplo de montagem da câmara de vídeo ou DSLR

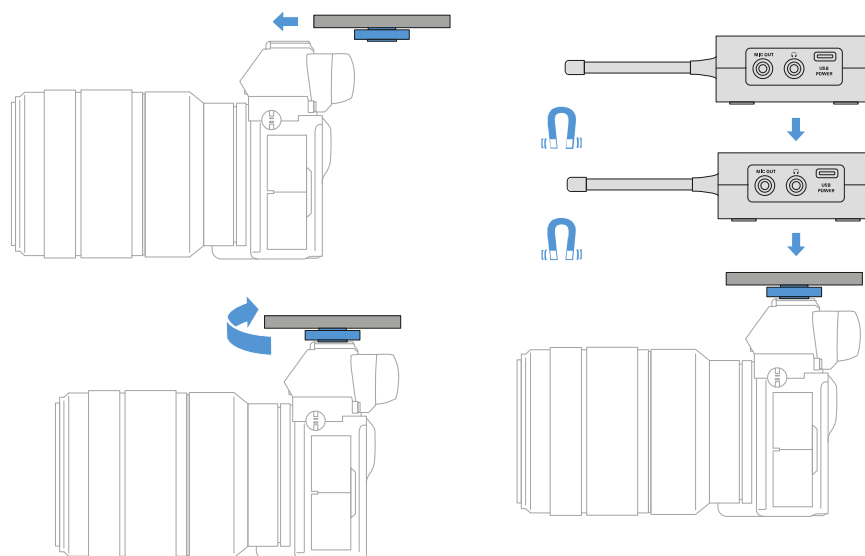

**Para montar a placa de montagem com adaptador para flash numa câmara de vídeo ou DSLR:**

- ▶ Empurre o adaptador para a sapata do flash da câmara.
- ▶ Rode a alavanca do adaptador para flash até que o adaptador esteja bem fixo.
- ✔ Pode agora colocar um ou dois recetores na placa de montagem.



### Exemplo de montagem em Cages de câmaras

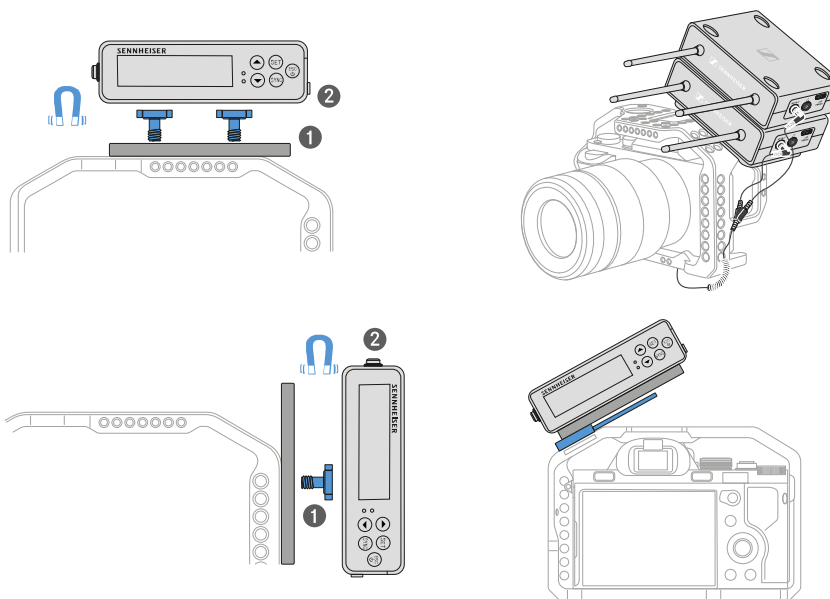

**Para fixar a placa de montagem a uma Cage de câmara:**

- ▶ Enrosque a placa de montagem com um ou dois parafusos na Cage da câmara, consoante a situação de montagem e a posição.
- ▶ Coloque o recetor na placa de montagem.



### Exemplo de montagem em bolsas e cintos

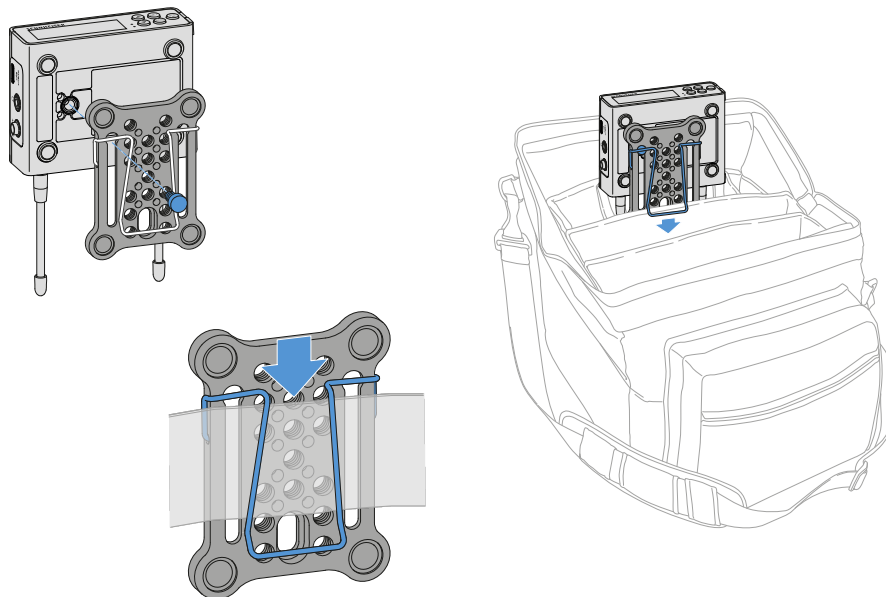

#### Para fixar o recetor com placa de montagem a bolsas ou cintos:

- ▶ Monte o grampo na placa de montagem.
- ▶ Enrosque a placa de montagem com um parafuso através do orifício oblongo com o recetor.
- ✔ É agora possível fixar o recetor a correias ou bolsas através do grampo.



### Exemplo de montagem em tripé

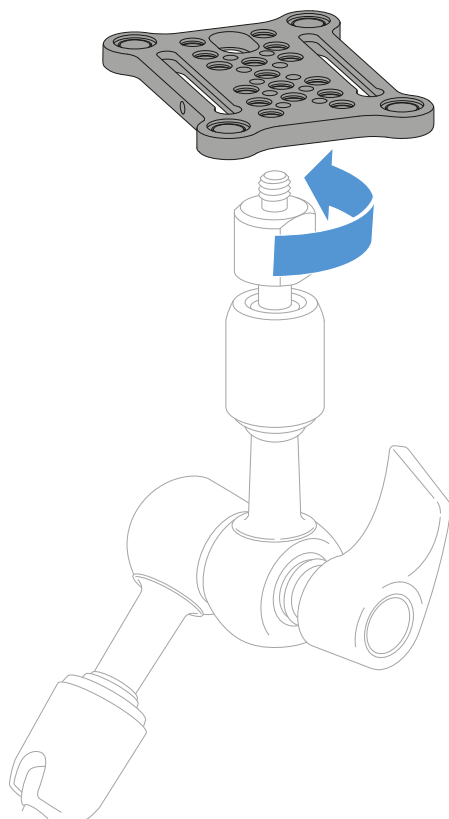

#### Para fixar a placa de montagem em tripés:

- ▶ Enrosque a placa de montagem na posição pretendida na rosca para tripé.
- ✓ Pode agora colocar um ou dois recetores na placa de montagem.



## Ligar e desligar o recetor

### Para ligar o recetor:

- ▶ Prima brevemente o botão **ON/OFF**.
- ✓ O recetor liga-se.

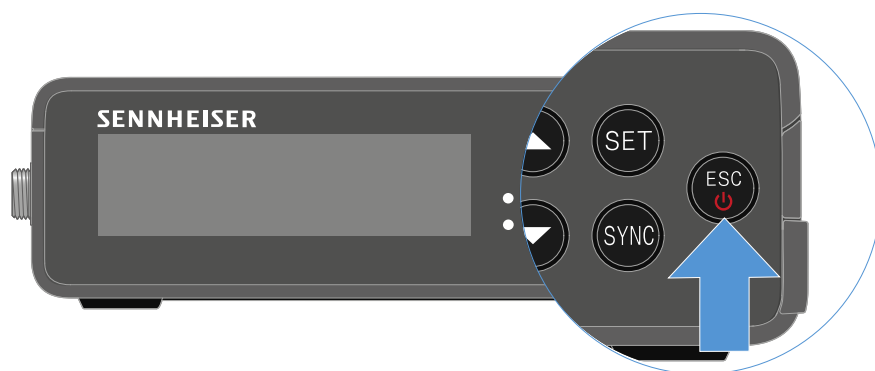

### Para desligar o recetor:

- ▶ Prima continuamente o botão **ON/OFF**.
- ✓ O recetor desliga-se.



## Significado dos LED

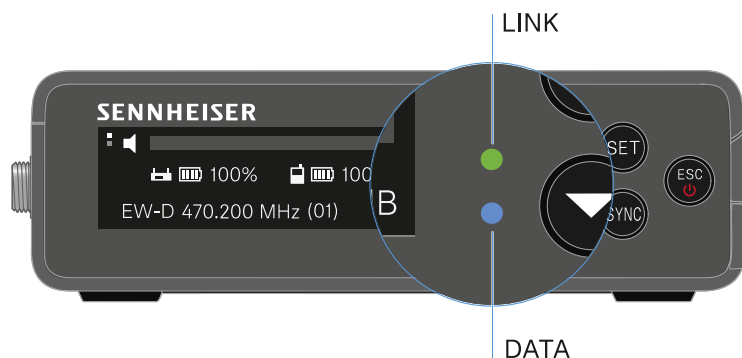

Ambos os LED **LINK** e **DATA** na parte frontal do recetor podem apresentar as seguintes indicações.

### LED LINK

O LED **LINK** apresenta informações sobre o estado da ligação sem fios entre o emissor e o recetor, bem como informações de estado do emissor emparelhado.

O LED acende a verde:



- A ligação entre o emissor e o recetor está estabelecida.
- O sinal de áudio está ativo.

O LED acende a amarelo:



- A ligação entre o emissor e o recetor está estabelecida.
- O sinal de áudio está sem som.

- Não está montado nenhum módulo de microfone no emissor portátil SKM-S.

O LED pisca a amarelo:



- A ligação entre o emissor e o recetor está estabelecida.
- O sinal de áudio está sobressaturado ("Clipping").

O LED acende a vermelho:

- Não existe nenhuma ligação entre o emissor e o recetor.



O LED pisca a vermelho:

- A pilha/bateria do emissor emparelhado está fraca.



### LED DATA

O LED **DATA** apresenta informações sobre a ligação do recetor à aplicação **Smart Assist** via **Bluetooth Low Energy** e sobre a sincronização dos emissores e recetores.

O LED pisca a azul:



- A ligação **Bluetooth Low Energy** entre o recetor e um smartphone ou tablet com a aplicação **Smart Assist** está a ser estabelecida.

ou

- O recetor está a ser sincronizado com um emissor.

O LED acende a azul:



- Está em curso uma atualização do firmware.

O LED não acende:



- Operação normal
- De momento, não está ativa nenhuma ligação de dados.



## Indicações no visor do recetor

No visor são apresentadas informações de estado como a frequência, a qualidade de receção, o estado das pilhas e o nível de áudio.

No visor é também apresentado o menu de operação no qual pode efetuar todas as definições (ver [Botões para navegar pelo menu](#)).

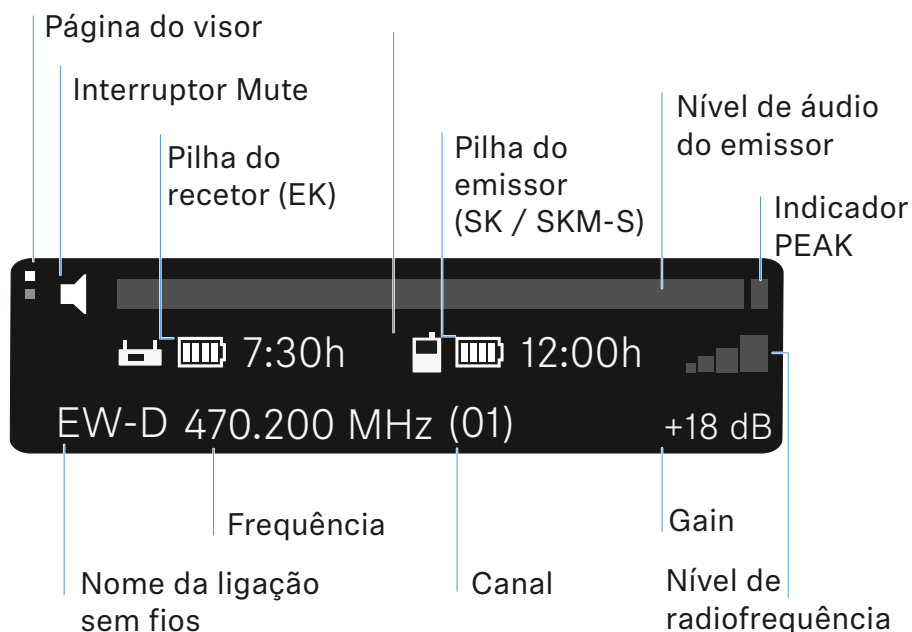

### Outras informações

Página do visor:

- [Main View e Advanced View](#)

Mute/interruptor Mute:

- [Item de menu MUTE SWITCH](#) | [Desativar o som do emissor de mão](#) | [Desativar o som do emissor de bolso](#)

Nome da ligação sem fios:

- Pode ser alterado na aplicação Smart Assist.
- Ligação com a aplicação:
- [Aplicação Smart Assist](#)

Pilha do recetor:

- [Estabelecer a alimentação de corrente](#)



Pilha do emissor

- SKM-S: [Inserir e remover pilhas/baterias](#) | SK: [Inserir e remover pilhas/baterias](#)

Frequência/canal:

- [Item de menu CHANNEL](#)

Gain/Nível de áudio do emissor/Indicador PEAK

- [Item de menu AF OUT](#)

Nível de radiofrequência:

- [Item de menu GAIN](#)

#### Main View e Advanced View

**i** Depois de ligar, irá surgir a Main View no visor.



▶ Prima o botão **UP** para aceder a Advanced View.

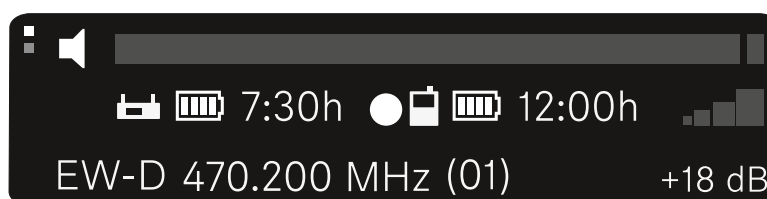



## Botões para navegar pelo menu

Para navegar pelo menu de operação do recetor, precisa dos seguintes botões.

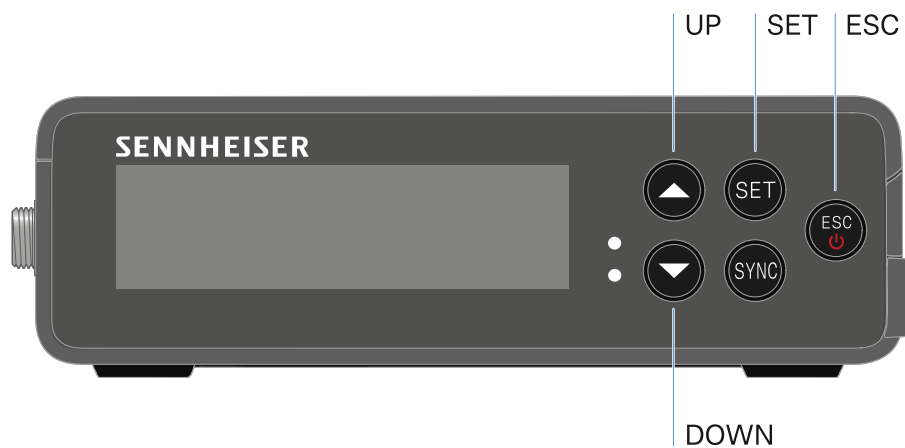

Premir o botão **SET**

- Abrir o menu
- Guardar as definições num item de menu

Premir o botão **UP** ou **DOWN**

- Mudar para o item de menu anterior ou seguinte
- Alterar valores de um item de menu

Premir o botão **ESC**

- Cancelar a introdução

**i** [Abrir o menu e navegar pelos itens de menu](#)



## Abrir o menu e navegar pelos itens de menu

Para abrir o menu **Main**:

- ▶ Prima o botão **SET**.
- ✓ O primeiro item de menu **GAIN** começa a piscar.



Para navegar pelos itens de menu:

- ▶ Prima os botões **UP** e **DOWN**.
- ✓ O item de menu ativo surge no visor.

Para abrir um item de menu:

- ▶ Navegue até ao item de menu pretendido até que este comece a piscar.
- ▶ Prima o botão **SET** para abrir o item de menu pretendido.

## Item de menu **GAIN**

No item de menu **GAIN**, defina o nível do sinal de áudio proveniente do emissor emparelhado.

- ▶ Abra o item de menu **GAIN**.
- ✓ A indicação no visor é a seguinte.

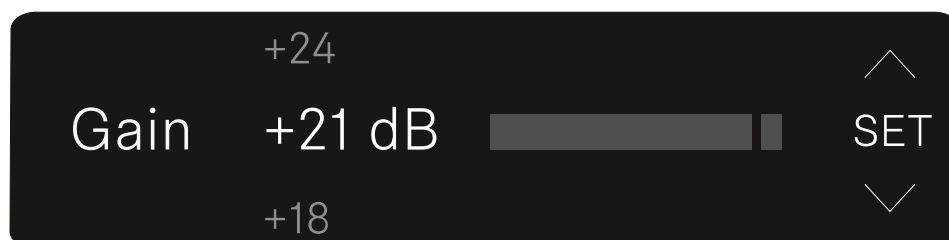

- ▶ Prima o botão **UP** ou **DOWN** para ajustar o valor.
- ▶ Prima o botão **SET** para guardar o valor definido.
- ✓ Pode voltar à **Main** ou **Advanced View**.



## Item de menu OUTPUT LEVEL

No item de menu **OUTPUT LEVEL** pode definir o nível do sinal de áudio emitido através das saídas de áudio do recetor. Este sinal de áudio pode, p. ex., ser emitido para uma entrada da câmara ou para uma mesa de som.

- ▶ Abra o item de menu **OUTPUT LEVEL**.
- ✓ A indicação no visor é a seguinte.

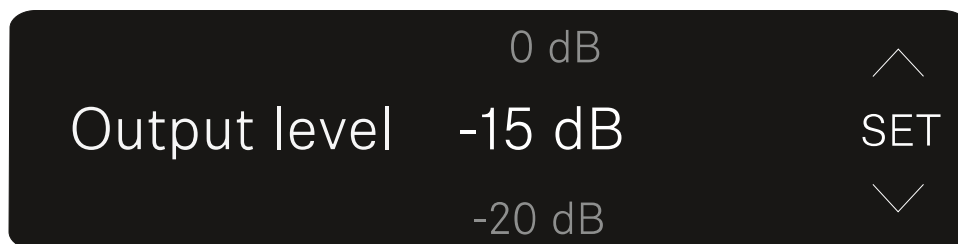

- ▶ Prima o botão **UP** ou **DOWN** para ajustar o valor.
- ▶ Prima o botão **SET** para guardar o valor definido.
- ✓ Pode voltar à Main ou Advanced View.



## Item de menu HEADPHONE

No item de menu **HEADPHONE**, pode ajustar o volume do sinal de áudio emitido através da saída para auscultadores do recetor.



### CUIDADO

#### Danos auditivos devido a volume demasiado elevado

O produto pode gerar pressões sonoras elevadas. Um volume mais elevado ou um período de exposição mais prolongado pode prejudicar a sua audição.

- ▶ Ajuste um nível de volume médio.
- ▶ Reduza o volume antes de realizar uma troca de emissor ou uma alteração da frequência.

- ▶ Abra o item de menu **HEADPHONE**.
- ✓ A indicação no visor é a seguinte.

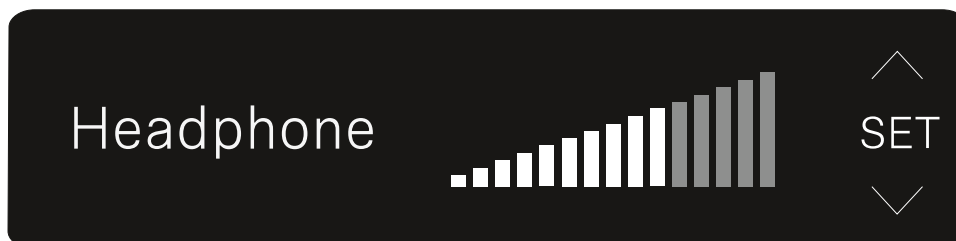

- ▶ Prima o botão **UP** ou **DOWN** para ajustar o valor.
- ▶ Prima o botão **SET** para guardar o valor definido.
- ✓ Pode voltar à Main ou Advanced View.



## Item de menu MUTE SWITCH

No item de menu **MUTE SWITCH** pode desativar a função do interruptor Mute do emissor emparelhado.

Já não será então possível desativar o som do emissor.

- ▶ Abra o item de menu **MUTE SWITCH**.
- ✓ A indicação no visor é a seguinte.

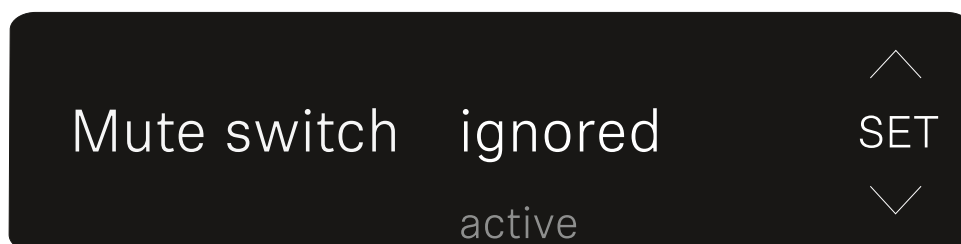

- ▶ Prima o botão **UP** ou **DOWN** para ativar (active) ou desativar (ignored) a função.
- ▶ Prima o botão **SET** para guardar o valor definido. Pode voltar à Main ou Advanced View.
- ✓ Pode voltar à Main ou Advanced View.

Se o altifalante emoldurado do canto superior esquerdo aparecer no visor, o interruptor Mute do emissor está ativado.

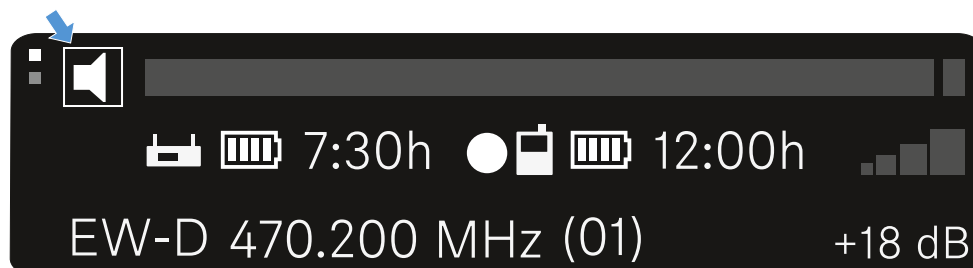



## Item de menu AUTO SCAN

No item de menu **AUTO SCAN**, é executada uma busca de frequências automática do ambiente envolvente. É assim possível identificar e atribuir facilmente radiofrequências.

A busca é iniciada na frequência mais baixa da gama de frequências do dispositivo utilizado.

- ▶ Abra o item de menu **AUTO SCAN**.
  - ✓ A busca é iniciada automaticamente. Depois, a frequência livre seguinte é apresentada no visor.

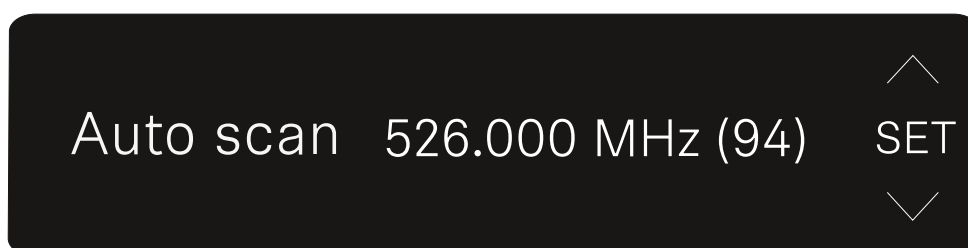

- ▶ Prima o botão **SET** para aceitar a frequência indicada.  
Ou
- ▶ Prima o botão **UP** ou **DOWN** para visualizar a frequência livre seguinte.  
Ou
- ▶ Prima o botão **ESC** para cancelar a busca. A frequência definida anteriormente não sofre alterações.

**i** Se tiver definido uma nova frequência, deverá ainda **sincronizar o recetor** com o **emissor** para estabelecer a ligação sem fios (ver [Estabelecer a ligação sem fios | Sincronizar o recetor e o emissor](#)).



## Item de menu CHANNEL

No item de menu **CHANNEL** pode ajustar a radiofrequência selecionando um canal predefinido.

- i** Se não tiver a certeza de que a frequência selecionada está livre, recomendamos que execute uma busca que identifique todas as frequências livres: [Item de menu AUTO SCAN](#).

- ▶ Abra o item de menu **CHANNEL**.
  - ✓ A indicação no visor é a seguinte.

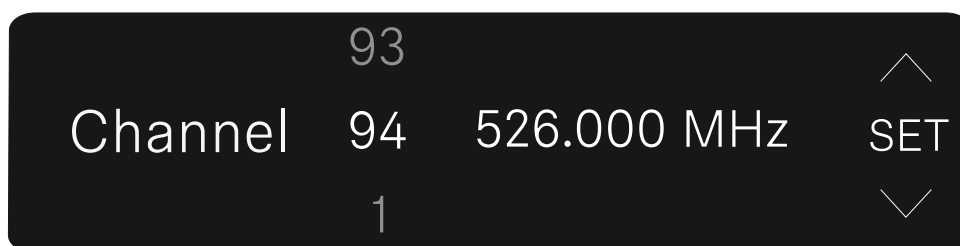

- ▶ Prima o botão **UP** ou **DOWN** para selecionar um canal predefinido.
- ▶ Prima o botão **SET** para aceitar a frequência indicada.
- ▶ Prima o botão **ESC** para cancelar a busca. A frequência definida anteriormente não sofre alterações.

- i** Se tiver definido uma nova frequência, deverá ainda **sincronizar o recetor** com o **emissor** para estabelecer a ligação sem fios (ver [Estabelecer a ligação sem fios | Sincronizar o recetor e o emissor](#)).



## Item de menu FREQUENCY

No item de menu **FREQUENCY** pode ajustar manualmente a radiofrequência independentemente dos canais predefinidos.

- i** Se não tiver a certeza de que a frequência selecionada está livre, recomendamos que execute uma busca que identifique todas as frequências livres: [Item de menu AUTO SCAN](#).

- ▶ Abra o item de menu **FREQUENCY**.
- ✓ A indicação no visor é a seguinte.

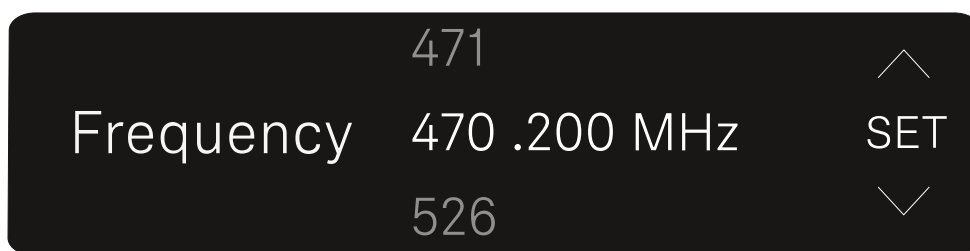

- ▶ Prima o botão **UP** ou **DOWN** para ajustar a frequência na faixa de Megahertz.
- ▶ Prima o botão **SET** para selecionar o valor ajustado e ativar o ajuste preciso da frequência na faixa de quilohertz.
- ▶ Prima o botão **UP** ou **DOWN** para efetuar o ajuste preciso da frequência na faixa de quilohertz.
- ▶ Prima o botão **SET** para aceitar a frequência indicada. Pode voltar à Main ou Advanced View.  
Ou
- ▶ Prima o botão **ESC** para cancelar a busca. A frequência definida anteriormente não sofre alterações.

- i** Se tiver definido uma nova frequência, deverá ainda **sincronizar o recetor** com o **emissor** para estabelecer a ligação sem fios (ver [Estabelecer a ligação sem fios | Sincronizar o recetor e o emissor](#)).



## Item de menu BRIGHTNESS

No item de menu **BRIGHTNESS** pode regular a luminosidade do visor.

- ▶ Abra o item de menu **BRIGHTNESS**.
- ✓ A indicação no visor é a seguinte.

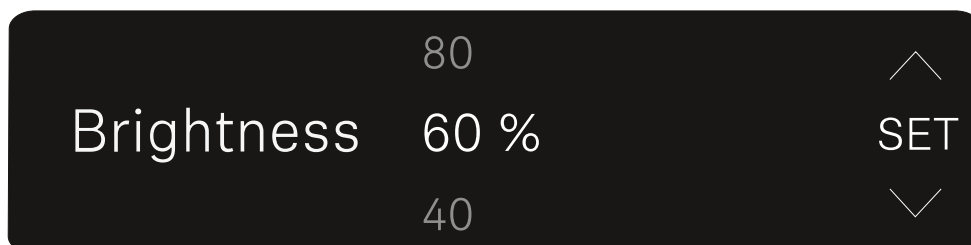

- ▶ Prima o botão **UP** ou **DOWN** para definir a luminosidade pretendida.
- ▶ Prima o botão **SET** para guardar o valor definido.
- ✓ Pode voltar à Main ou Advanced View.



## Item de menu RESET

No item de menu **RESET** pode repor as definições de fábrica do recetor.

- ▶ Abra o item de menu **RESET**.
- ✓ A indicação no visor é a seguinte.

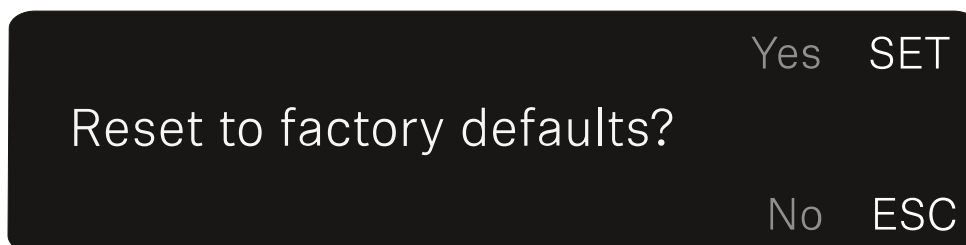

- ▶ Prima o botão **SET** ou **ESC** para seleccionar a opção YES ou NO.
  - **YES**: o recetor é reposto para as definições de fábrica.
  - **NO**: o recetor não é reposto.
- ✓ Pode voltar à Main ou Advanced View.



## Emissor "plug-on" EW-DP SKP

Vista geral do produto

Parte frontal

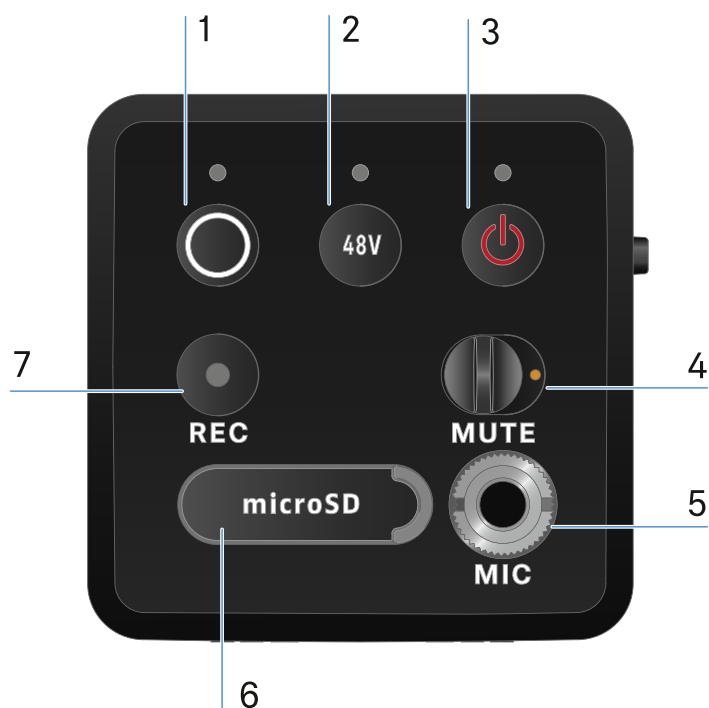

1 Botão **SYNC** para sincronizar o emissor e o recetor

- Ver [Estabelecer a ligação sem fios | Sincronizar o recetor e o emissor](#)
- Ver [Significado dos LED](#)

2 Botão **PHANTOM POWER** para ligar/desligar a alimentação fantasma **P48**

- Ver [Significado dos LED](#)

3 Botão **ESC/ON/OFF** para cancelar uma ação no menu ou ligar e desligar o dispositivo

- Ver [Ligar e desligar o emissor "plug-on"](#)



4 Interruptor **MUTE** para colocar em modo de silêncio ou ativar o sinal de áudio

- Ver [Modo MUTE](#)

5 Entrada do conector jack de 3,5 mm para microfone de encaixe

- Ver [Conectar um microfone Lavalier](#)

6 Ranhura para cartões microSD

- Ver [Utilizar um cartão microSD](#)

7 Botão REC

- Ver [Iniciar/parar a gravação](#)

## Página

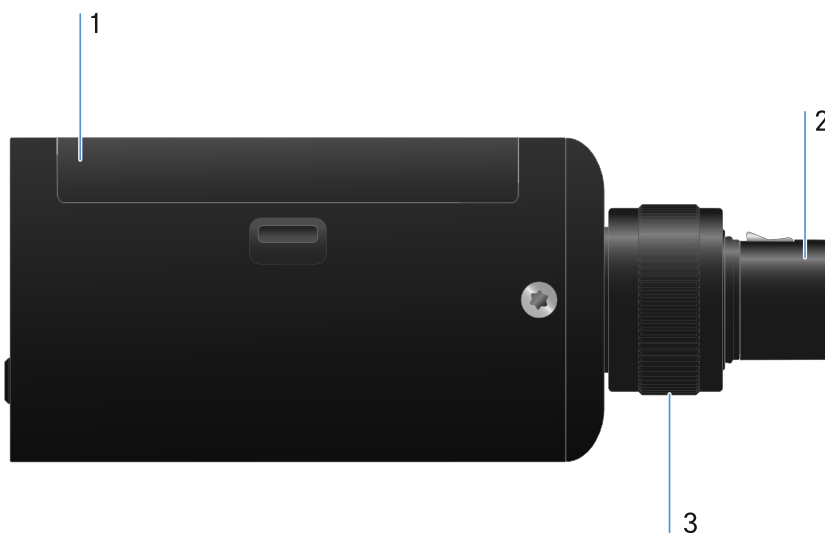

1 Compartimento para pilhas

- Ver [Estabelecer a alimentação de corrente](#)

2 Conector XLR de 3 polos

- Ver [Colocar um microfone XLR](#)



**3** Parafuso serrilhado para fixar um microfone XLR

- Ver [Colocar um microfone XLR](#)



## Estabelecer a alimentação de corrente

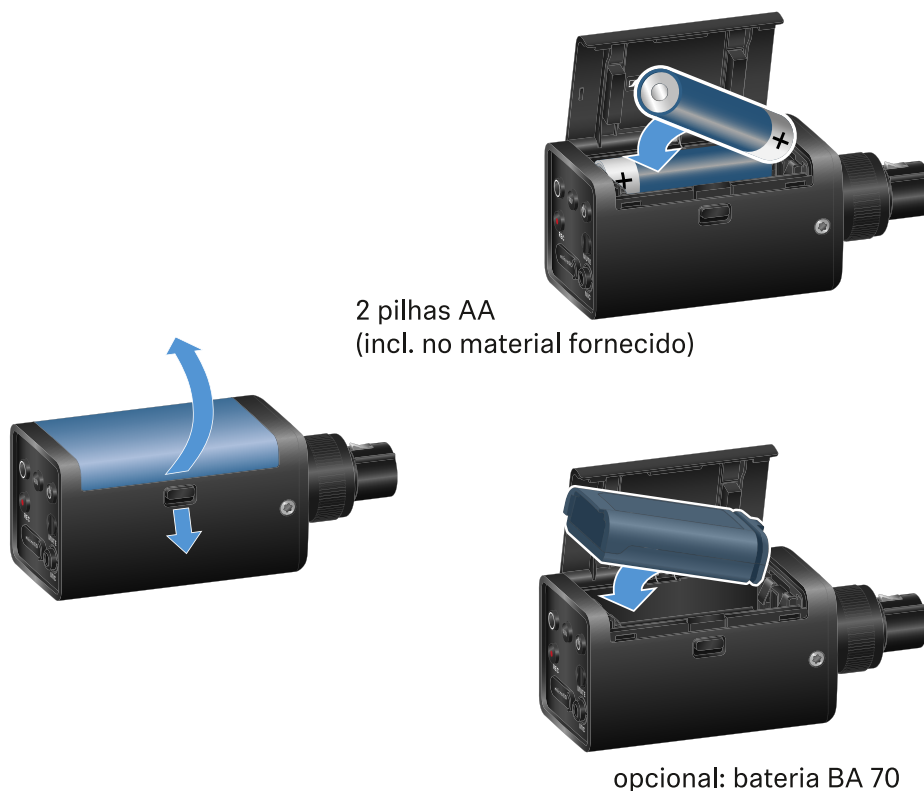

- ▶ Abra o compartimento para pilhas do EW-DP SKP puxando o botão de libertação para baixo e deslocando ligeiramente a tampa na direção do botão de libertação.
- ✓ Agora pode abrir o compartimento para pilhas.
- ▶ Coloque 2 pilhas AA ou uma bateria BA 70.
- ▶ Volte a fechar o compartimento para pilhas.

**i** A remoção das pilhas ou da bateria durante uma gravação ativa pode resultar num ficheiro de gravação destruído.



**i** Devido a um período de armazenamento mais longo sem carga de manutenção ou recarregamento, a bateria BA 70 pode ficar extremamente descarregada. Por isso, recomenda-se recarregar a bateria BA 70 após a utilização e realizar uma carga de manutenção em caso de armazenamento prolongado.

**i** Uma bateria BA 70 extremamente descarregada pode ser recarregada com o carregador L 70 USB vendido separadamente (N.º art. 508861) e continuar a ser utilizada normalmente.



## Utilizar um cartão microSD

### Para inserir um cartão microSD:

- ▶ Abra a aba de borracha por cima da ranhura do cartão.
- ▶ Coloque o cartão microSD.
- ▶ Feche a aba de borracha.



**i** A remoção do cartão microSD durante uma gravação em curso pode resultar num ficheiro de gravação destruído.

**i** O EW-DP SKP suporta o formato exFAT.

**i** São suportados apenas cartões microSD com uma capacidade de  $\leq 1$  TB.

**i** Recomenda-se a formatação dos cartões microSD antes da (primeira) utilização no SKP.



**Para formatar o cartão microSD:**

- ▶ Prima o botão **REC** durante aprox. 10 segundos.
- ✓ O LED **REC** pisca em intervalos longos durante a formatação.

**i** A gravação a partir do cartão microSD durante a gravação de áudio pode destruir o ficheiro de gravação em execução, todos os ficheiros de gravação existentes, o sistema de ficheiros ou até mesmo todo o cartão microSD.

- i** Recomendações para cartões microSD:
- Sandisk Ultra 128GB Class 10 U1 (e outros GB/velocidades)
  - Sandisk Extreme 128GB A2, C10, V30, U3 (e outros GB/velocidades)
  - Sandisk Extreme Pro 64GB A2, U3 V30
  - Sandisk Extreme Pro 128GB A2, U3 V30
  - Samsung 128GB evo select UHS-I U3
  - Samsung 256GB evo select U3
  - Intenso 64GB 10
  - Lexar 128GB U3, A1, V30
  - Lexar 64GB U3, A1, V30
  - Lexar 32GB 633x V10b
  - Verbatim pro 64GB V30 U3 C10
  - Transcend 64GB A1 U1 C10



## Colocar um microfone XLR

Para colocar um microfone XLR no EW-DP SKP:

- ▶ Coloque o microfone XLR na ligação XLR do emissor "plug-on".
- ▶ Aparafuse o microfone com a ajuda do parafuso serrilhado.

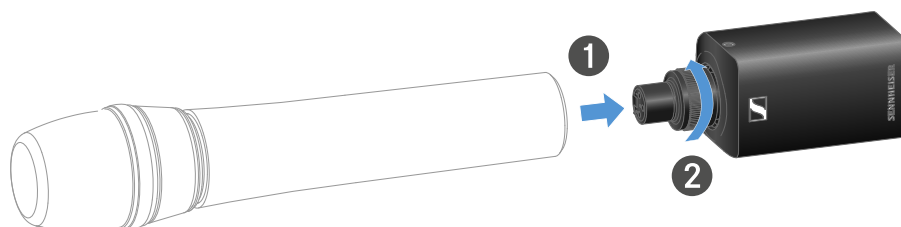

**i** O EW-DP SKP possui uma entrada desequilibrada. Se o microfone que você está usando não estiver funcionando, por favor, verifique se ele usa uma configuração de pino diferente. Neste caso, recomendamos o uso de um inversor de polaridade.

Atribuição de pinos:

PIN 1	GND
PIN 2	hot (+)
PIN 3	cold (-)



## Conectar um microfone Lavalier

Para conectar um microfone Lavalier ao emissor "plug-on" EW-DP SKP:

- ▶ Ligue o conector jack macho de 3,5 mm do cabo à tomada do emissor "plug-on" conforme ilustrado na figura.
- ▶ Enrosque a porca de união do conector na rosca da tomada de áudio do emissor "plug-on".

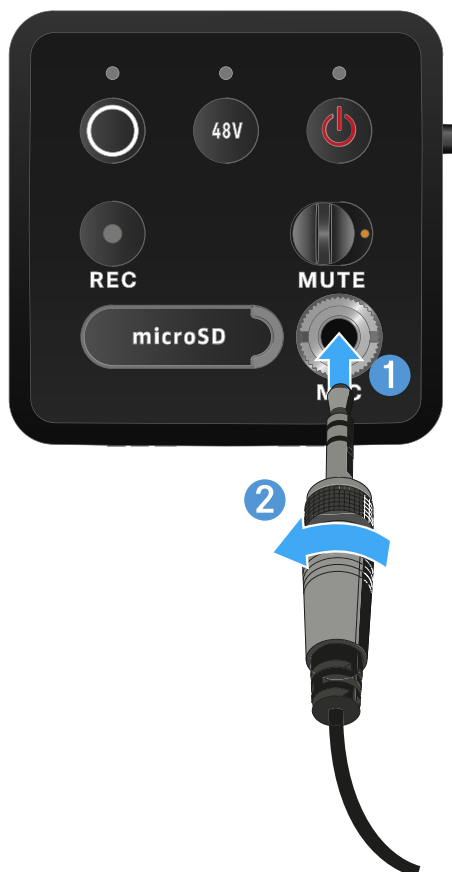



## Ligar e desligar o emissor "plug-on"

Para ligar o emissor "plug-on":

- ▶ Prima brevemente o botão **ON/OFF**.
- ✓ O emissor "plug-on" liga-se.



Para desligar o emissor "plug-on":

- ▶ Prima continuamente o botão **ON/OFF**.
- ✓ O emissor "plug-on" desliga-se.



## Iniciar/parar a gravação

Para desligar o emissor "plug-on":

- ▶ Prima o botão **REC** durante um segundo.
- ✓ A gravação é iniciada.



Para parar uma gravação:

- ▶ Prima o botão **REC** durante um segundo.
- ✓ A gravação é parada.

- i** Devido à grande margem dinâmica de 134 dB que o EW-DP SKP pode disponibilizar, o ficheiro de áudio gravado no cartão microSD no formato \*.wav é muito silencioso se não for editado.
- Por conseguinte, pode ser necessário "normalizar" o ficheiro de gravação antes da reutilização, utilizando uma respetiva ferramenta de software.
  - Recomenda-se aumentar o nível de áudio de toda a gravação áudio para o valor máximo existente dentro do ficheiro de gravação.
  - Poderá encontrar mais instruções sobre este assunto nos fabricantes das ferramentas de software (por exemplo, o software gratuito "Audacity").



## Desativar/ativar o filtro Low Cut

O filtro Low Cut reduz ou remove frequências baixas no sinal de áudio, enquanto deixa passar frequências altas. Assim, os ruídos interferentes de baixa frequência vindo do ambiente podem ser removidos do sinal de áudio para, deste modo, melhorar a nitidez da gravação.

- i** A função Low Cut do EW-DP SKP encontra-se ativada no momento do fornecimento e só pode ser acedida através da aplicação Sennheiser Smart Assist que está disponível tanto para Android, como para iPhone (ver [Smart Assist App](#)). O ajuste definido na aplicação Smart Assist é memorizado pelo EW-DP SKP e não é apagado mesmo depois de desligar/ligar o dispositivo.

### Para ativar/desativar o filtro Low Cut:

- ▶ Emparelhe o seu EW-DP SKP com a aplicação.
- ▶ A função Low Cut encontra-se no menu "Audio Link Controls".
- ▶ Selecione a frequência na qual o filtro deve ser utilizado ou ative/desative o filtro.
- ✔ O filtro Low Cut está agora ativado/desativado.



## Modo MUTE

O emissor "plug-on" pode ser colocado no modo de silêncio desativando o sinal de áudio através do interruptor MUTE.

**i** Importante! Se, durante a execução de uma gravação, ativar o interruptor **MUTE**, a gravação continua a ser executada e, apesar de ter ativado a função **MUTE**, não será silenciada.

▶ Desloque o interruptor **MUTE** para a posição correspondente para desativar ou ativar o som do sinal de áudio.





## Significado dos LED



Os LED **LINK**, **DATA** e **POWER** na parte frontal do recetor podem apresentar as seguintes informações.

### LED PWR

O LED **PWR** apresenta informações sobre o estado da ligação sem fios entre o emissor e o recetor, bem como informações de estado do estado de carga das pilhas/bateria.

O LED acende a verde:



- A ligação entre o emissor e o recetor está estabelecida.
- O sinal de áudio está ativo.

O LED acende a amarelo:



- A ligação entre o emissor e o recetor está estabelecida.
- O sinal de áudio está sem som.

O LED pisca a amarelo:



- A ligação entre o emissor e o recetor está estabelecida.
- O sinal de áudio está sobressaturado ("Clipping").

O LED acende a vermelho:

- Não existe nenhuma ligação entre o emissor e o recetor.



O LED pisca a vermelho:

- A pilha/bateria está fraca.



### LED DATA

O LED **DATA** apresenta informações sobre a ligação do recetor à aplicação **Smart Assist** via **Bluetooth Low Energy** e sobre a sincronização dos emissores e recetores.

O LED pisca a azul:



- A ligação **Bluetooth Low Energy** entre o recetor e um smartphone ou tablet com a aplicação **Smart Assist** está a ser estabelecida.

ou

- O recetor está a ser sincronizado com um emissor.

O LED acende a azul:



- Está em curso uma atualização do firmware.

O LED não acende:



- Operação normal
- De momento, não está ativa nenhuma ligação de dados.

### LED P48

O LED **P48** indica se a alimentação fantasma P48 está ativada.

O LED acende a verde:

- A alimentação fantasma P48 está ativa.



### LED RECORDING

O LED **RECORDING** indica o estado da gravação ou uma eventual falha de funcionamento.



---

O LED está sempre aceso:



- A gravação está ativa.

---

O LED pisca em intervalos longos:



- A ação é executada, por exemplo, formatação do cartão de memória.

---

O LED pisca em intervalos curtos:



- Indicação de erro. A indicação de erro pode ser baseada em várias razões:
  - O cartão de memória não está inserido ou está defeituoso
  - uma gravação em curso tem menos de 10 minutos (= ~81 MB de memória) de duração restante
  - menos de 3 minutos (= ~24 MB de memória) de tempo de gravação restante quando uma nova gravação é iniciada (a gravação é parada)
  - Erro de gravação
  - Estouro de buffer

**i** Recomenda-se que o cartão de memória seja bem formatado no PC (não selecione a "Formatação rápida").



## Estabelecer a ligação sem fios | Sincronizar o recetor e o emissor

### Informações sobre a compatibilidade entre o EW-D, o EW-DX e o EW-DP

	EW-D EM	EW-DX EM 2 EW-DX EM 2 Dante EW-DX EM 4 Dante	EW-DP EK
 EW-D SKM-S EW-D SK	✓	✓*	✓
 EW-DX SKM-S EW-DX SKM-S EW-DX SK EW-DX SK 3-PIN	✓*	✓	✓*
 EW-DX TS 3-pin EW-DX TS 5-pin	✓*	✓	
 EW-DP SKP	✓	✓*	✓

✓ Os emissores e o recetor são totalmente compatíveis.

✓\* Os emissores e o recetor são compatíveis. Algumas funcionalidades podem não estar disponíveis.

#### **i** Condições adicionais e restrições para a utilização de frequências

Provavelmente, no seu país aplicam-se condições adicionais e restrições especiais à utilização de frequências.

Antes da colocação em funcionamento do produto, consulte o seguinte endereço:

[sennheiser.com/sifa](https://sennheiser.com/sifa)



## Estabelecer uma ligação ao recetor EW-D EM/Sincronizar o EW-D EM

Para estabelecer uma ligação sem fios entre o emissor e o recetor, recomendamos que proceda da seguinte forma.

Para estabelecer uma ligação entre os emissores e o recetor da série EW-D, os dispositivos devem ser sempre sincronizados entre si.

- i** Para conseguir ligar com sucesso um recetor a um emissor, ambos os dispositivos têm de ter a mesma gama de frequências.

### Passo 1: sintonizar uma frequência livre

- ▶ Para o efeito, recomendamos que utilize a função **AUTO SCAN**, pois esta é a forma mais segura de identificar frequências livres (ver [Item de menu AUTO SCAN](#)).
- ▶ Se tiver conhecimento de frequências livres nas suas imediações, poderá igualmente sintonizar a frequência manualmente (ver [Item de menu CHANNEL](#) ou [Item de menu TUNE](#)).

### Passo 2: emparelhar o recetor e o emissor

- ▶ Prima brevemente o botão **SYNC** no recetor.
  - ✓ O LED **DATA** azul começa a piscar.



- ▶ Prima brevemente o botão **SYNC** no emissor.
  - ✓ O LED **DATA** azul começa a piscar.

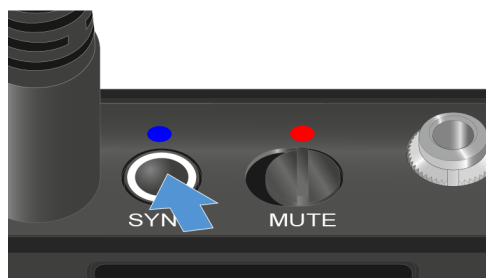



✓ O emissor e o recetor são emparelhados. Estabelecida a ligação, o LED **LINK** acende a verde em ambos os dispositivos.

**i** Certifique-se de que o botão **SYNC** é premido apenas brevemente (menos de 2 segundos) em todos os dispositivos. Se premir o botão **SYNC** prolongadamente, o modo de atualização de firmware é iniciado e o processo de sincronização interrompido.



## Estabelecer uma ligação aos recetores EW-DX EM/sincronizar o EW-DX EM

Recetor: EW-DX EM 2 | EW-DX EM 2 Dante | EW-DX EM 4 Dante

Para estabelecer uma ligação sem fios entre o emissor e o recetor, recomendamos que proceda da seguinte forma.

Para estabelecer uma ligação entre os emissores e o recetor da série EW-DX, os dispositivos não têm necessariamente de ser sincronizados entre si.

- i** Para conseguir ligar com sucesso um recetor a um emissor, ambos os dispositivos têm de ter a mesma gama de frequências.

### Passo 1: sintonizar uma frequência livre

- ▶ Para o efeito, recomendamos que utilize a função AUTO SCAN, pois esta é a forma mais segura de identificar frequências livres (ver [Item de menu Ch 1/Ch 2 -> Scan/ Auto Setup](#)).
- ▶ Se conhecer frequências livres nas suas imediações, também pode sintonizar a frequência manualmente.
  - EW-DX EM 2: [Item de menu Ch 1/Ch 2 -> Frequency](#)
  - EW-DX EM 2 Dante: [Item de menu Ch 1/Ch 2 -> Frequency](#)
  - EW-DX EM 4 Dante: [Item de menu Ch 1 - Ch 4 -> Frequency](#)
  - EW-DX SKM(-S): [Abrir o menu e navegar pelos itens de menu](#)
  - EW-DX SK (3-PIN): [Abrir o menu e navegar pelos itens de menu](#)

Se definir a mesma frequência no canal de receção pretendido do recetor e no emissor a ligar, é estabelecida uma ligação sem fios.

Para garantir a transmissão de todas as definições para o emissor, recomendamos que sincronize o emissor com o canal de receção.

### Passo 2: Sincronizar o recetor e o emissor

- ▶ Nos recetores EW-DX EM 2 e EW-DX EM 2 Dante, prima o botão **CH 1** ou **CH 2** e no recetor EW-DX EM 4 Dante, o botão **CH 1**, **CH 2**, **CH 3** ou **CH 4** para seleccionar o canal a sincronizar.

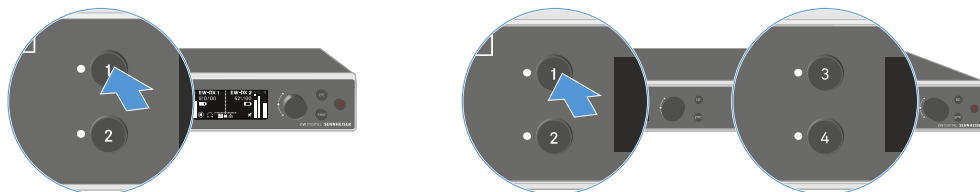

- ▶ Prima o botão **SYNC** no recetor.

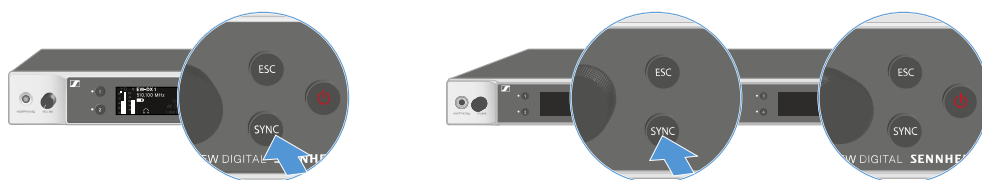

✓ O visor do recetor indica que o processo de sincronização foi iniciado.

O LED DATA azul começa a piscar.



▶ Prima brevemente o botão **SYNC** no emissor.

✓ O LED **DATA** azul começa a piscar.



✓ O emissor é sincronizado com o recetor.



## Estabelecer uma ligação ao recetor EW-DP EK/Sincronizar o EW-DP EK

Para estabelecer uma ligação sem fios entre o emissor e o recetor, recomendamos que proceda da seguinte forma.

Para estabelecer uma ligação entre os emissores e o recetor EK-DP EK, os dispositivos devem ser sempre sincronizados entre si.

- i** Para conseguir ligar com sucesso o recetor a o emissor, ambos os dispositivos têm de ter a mesma gama de frequências.

### Passo 1: sintonizar uma frequência livre

- ▶ Para o efeito, recomendamos que utilize a função **AUTO SCAN**, pois esta é a forma mais segura de identificar frequências livres (ver [Item de menu AUTO SCAN](#)).
- ▶ Se tiver conhecimento de frequências livres nas suas imediações, poderá igualmente sintonizar a frequência manualmente (ver [Item de menu CHANNEL](#) ou [Item de menu FREQUENCY](#)).

### Passo 2: emparelhar o recetor e o emissor

- ▶ Prima brevemente o botão **SYNC** no recetor.
  - ✓ O LED **DATA** azul começa a piscar.

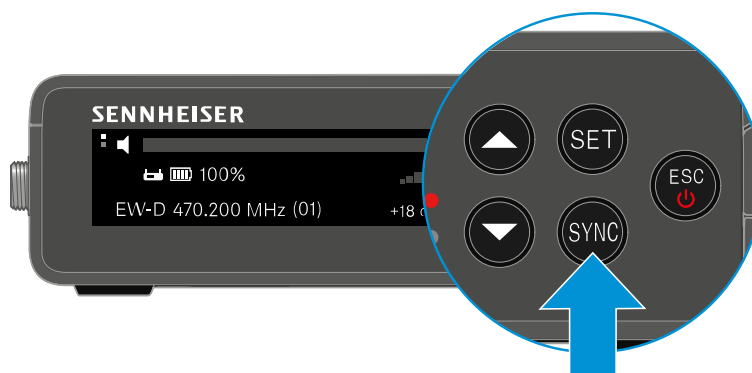

- ▶ Prima brevemente o botão **SYNC** no emissor.
  - ✓ O LED **DATA** azul começa a piscar.





✓ O emissor e o recetor são emparelhados. Estabelecida a ligação, o LED **LINK** acende a verde em ambos os dispositivos.

**i** Certifique-se de que o botão **SYNC** é premido apenas brevemente (menos de 2 segundos) em todos os dispositivos. Se premir o botão **SYNC** prolongadamente, o modo de atualização de firmware é iniciado e o processo de sincronização interrompido.



## Carregador L 70 USB

### Ligar o carregador à rede elétrica/desconectar o carregador da rede elétrica

#### Para ligar o carregador à rede elétrica:

- ▶ Utilize exclusivamente o alimentador com ficha **NT 5-20 UCW** da Sennheiser.
- ▶ Ligue o conector USB-C do cabo de carregamento à porta USB-C que se encontra na lateral do carregador.
- ▶ Conecte o alimentador com ficha a uma tomada adequada com um adaptador internacional apropriado.

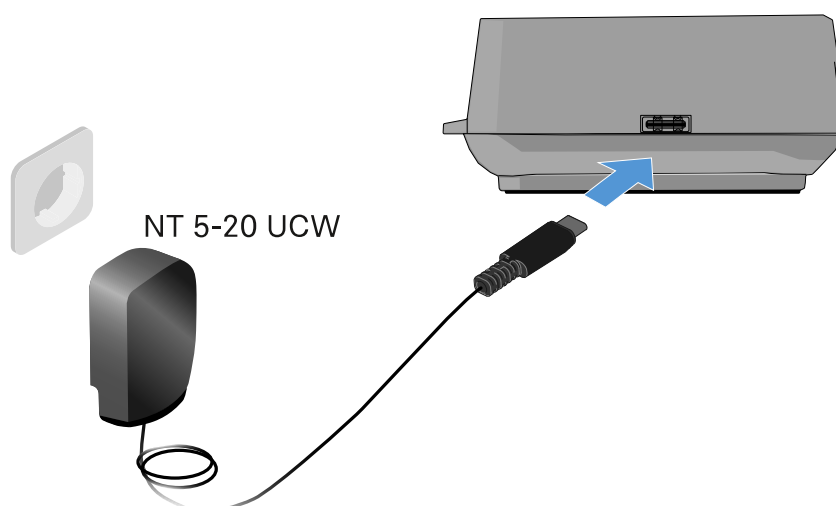

#### Para desconectar o carregador da rede elétrica:

- ▶ Retire o alimentador com ficha da tomada.
- ▶ Retire o conector USB-C do cabo de carregamento da porta USB-C que se encontra na lateral do carregador.



## Carregar a bateria

Para carregar a bateria BA 70 no carregador L 70 USB:



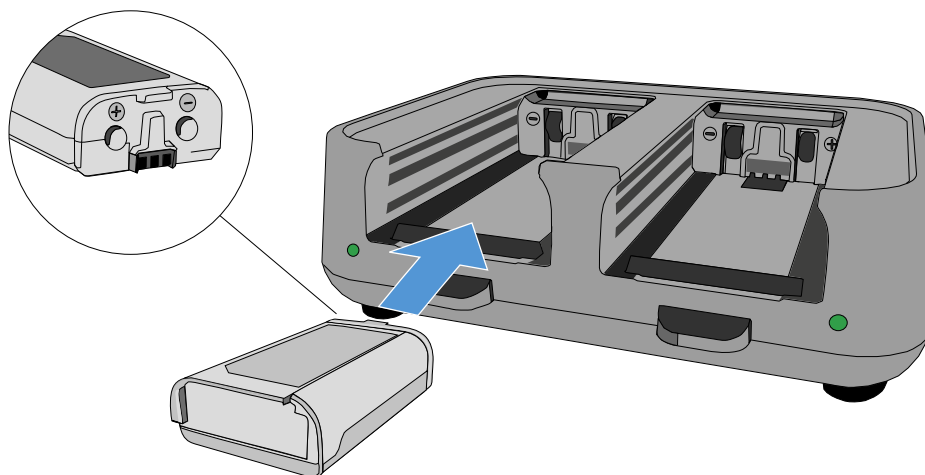

- ▶ Insira toda a bateria no compartimento de carga conforme ilustrado na figura.



- ✓ A bateria é carregada.

O LED do respetivo compartimento de carga indica o estado de carga da bateria:

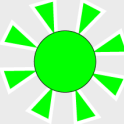
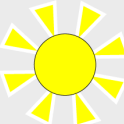

LEDs	
	100 %
	> 60 %
	> 20 %
	> 0 %
	Error



## Carregador CHG 70N-C

O carregador CHG 70N-C é um carregador de rede com duas entradas de carga individuais.

Produtos compatíveis:

- Transmissor portátil EW-DX SKM/EW-DX SKM-S
- Transmissor de cintura de 3 pinos EW-DX SK/EW-DX SK
- Transmissor bidirecional SPECTERA SEK
- Bateria recarregável BA 70

### Vista geral do produto

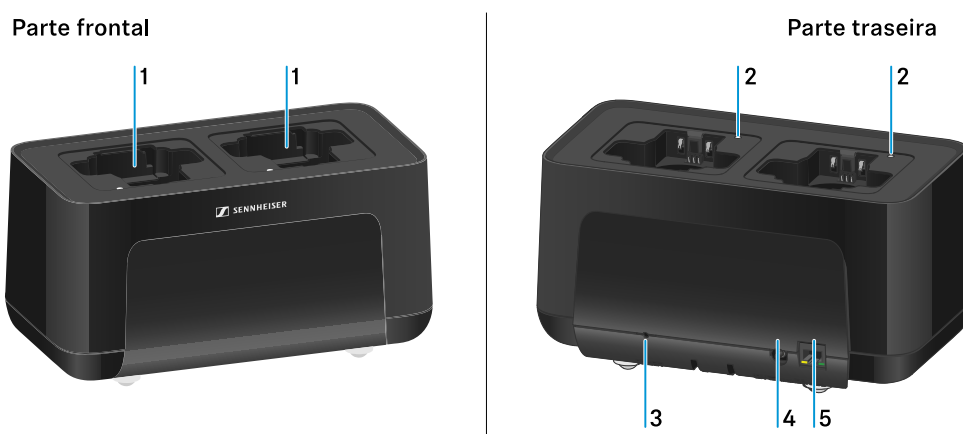

#### 1 Compartimentos de carga

- Ver [Carregar a bateria recarregável](#)

#### 2 LED de estado dos compartimentos de carga

- Ver [Carregar a bateria recarregável](#)

#### 3 Botão **Reset**

- Manter premido durante 10 segundos para repor as definições de rede do dispositivo, ver [Ligar o carregador à rede](#)
- Manter premido durante 4 segundos para ativar o modo de poupança de energia, ver [Modo de poupança de energia](#)

#### 4 Entrada de ligação **DC in** do alimentador **NT 12-35 CS**

- Ver [Ligar o carregador à rede elétrica/desconectar o carregador da rede elétrica](#)



**5** Entrada RJ-45 **PoE/Ethernet** para controlar o dispositivo através da rede e fornecer alimentação de tensão através de Power over Ethernet

- Ver [Ligar o carregador à rede](#)
- Ver [Ligar o carregador à rede elétrica/desconectar o carregador da rede elétrica](#)

**i** Pode ligar até 5 dispositivos em cascata com apenas uma alimentação de tensão e uma ligação de rede. Ver [Carregadores em cascata](#).



## Ligar o carregador à rede elétrica/desconectar o carregador da rede elétrica

Pode utilizar o carregador através do alimentador NT 12-35 CS da Sennheiser ou através de Power over Ethernet (PoE IEEE 802.3af Classe 0). Para tal, tenha em consideração as seguintes indicações.

### Alimentação de tensão através do alimentador NT 12-35 CS

- ▶ Utilize exclusivamente o alimentador **NT 12-35 CS** da Sennheiser. Este foi ajustado para o seu carregador e garante um funcionamento seguro.

**i** O alimentador está disponível em separado (número de artigo Sennheiser 508995) ou em conjunto com o carregador como kit (ver [Carregador de rede CHG 70N-C](#)).

### Alimentação de tensão através do alimentador NT 12-35 CS

**i** Utilize exclusivamente o alimentador **NT 12-35 CS** da Sennheiser. Este foi ajustado para o seu carregador e garante um funcionamento seguro. O alimentador está disponível em separado (número de artigo Sennheiser 508995) ou em conjunto com o carregador como kit (ver [Carregador de rede CHG 70N-C](#)).

- ▶ Ligue a ficha jack oca do alimentador à tomada **DC in** do carregador
- ▶ Passe o cabo pelo passa-cabos com alívio de tração.
- ▶ Coloque o cabo de alimentação do alimentador correto para o seu país na tomada.

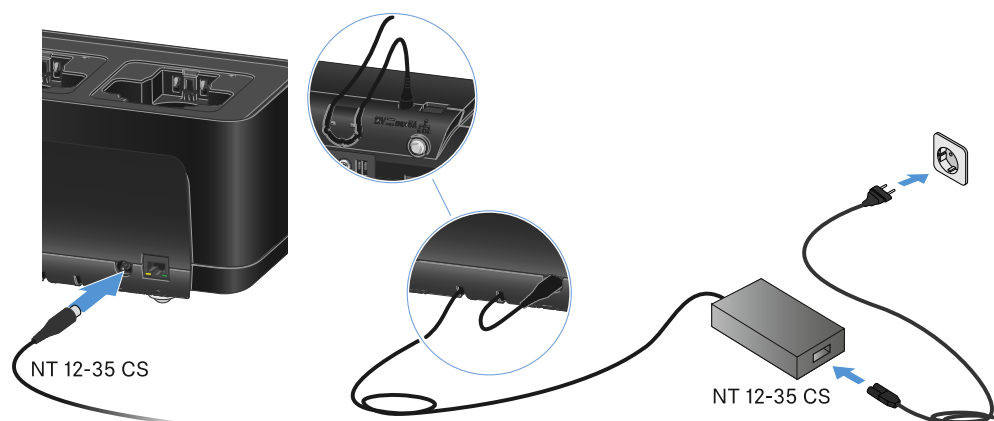

### Desconectar totalmente o carregador da rede elétrica

- ▶ Retire o conector do cabo de alimentação da tomada.
- ▶ Retire a ficha jack oca do alimentador da tomada **DC in** do carregador.



### Alimentação de tensão por Power over Ethernet (PoE)

**i** O carregador pode ser alimentado com tensão via **Power over Ethernet** (PoE IEEE 802.3af Classe 0).

- ▶ Ligue o carregador a um switch de rede compatível com **PoE**.

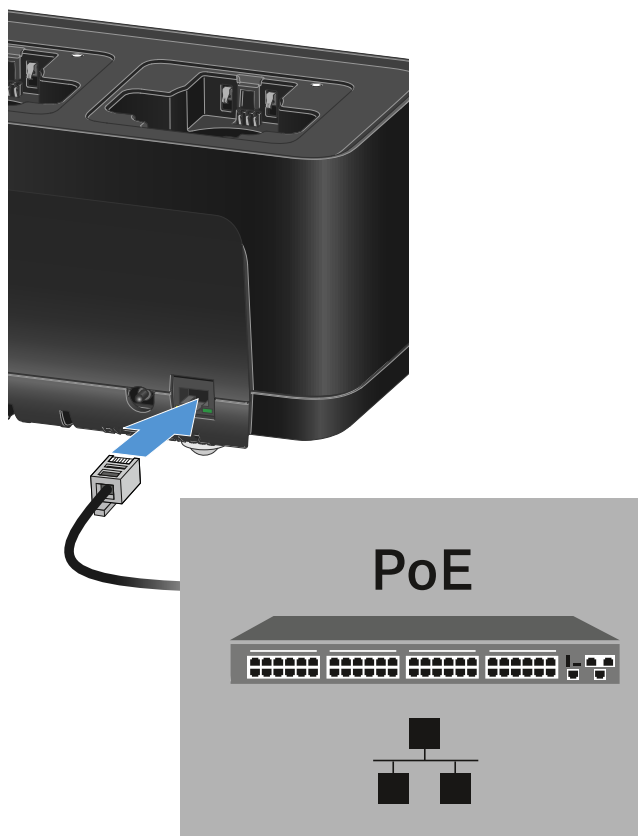



## Ligar o carregador à rede

Pode controlar e monitorizar um ou vários carregadores através de uma ligação de rede com o software **Sennheiser Control Cockpit (SCC)**.

- i** Não é necessário utilizar uma rede separada exclusivamente com carregadores. Pode integrar o carregador na sua infraestrutura de rede existente com quaisquer outros dispositivos.

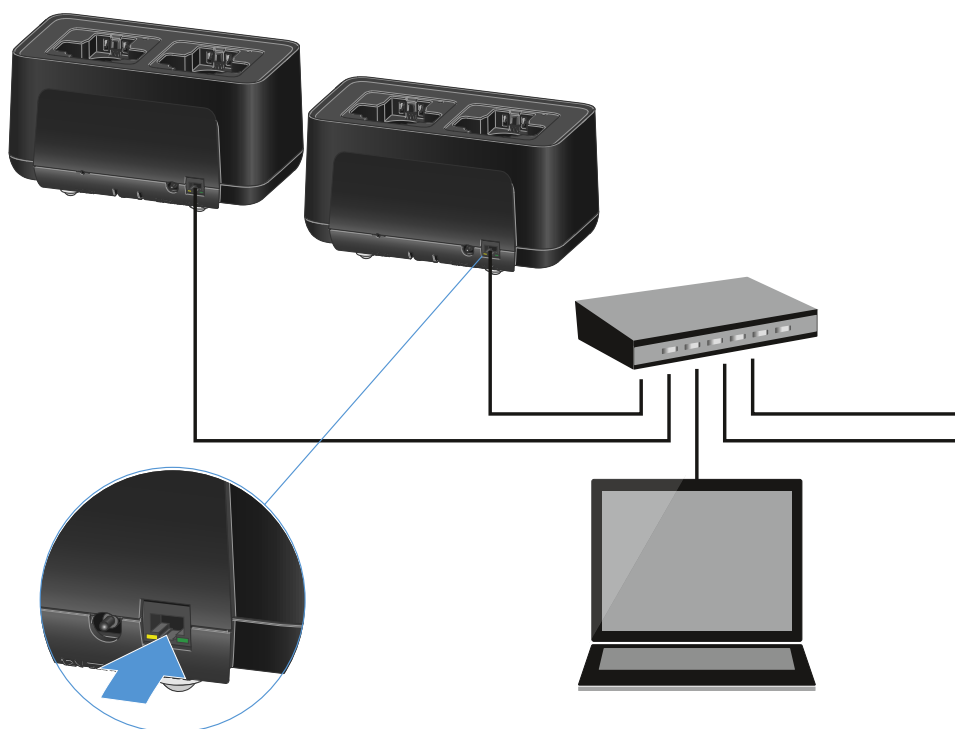

Pode ligar os dispositivos à rede individualmente ou até 5 carregadores em cascata (ver [Carregadores em cascata](#)).

### Para repor as definições de rede do dispositivo:

- ▶ Mantenha o botão **Reset** premido durante 4 segundos.

- i** Para obter mais informações sobre o controlo de dispositivos com o software **Sennheiser Control Cockpit**, consulte o manual de instruções do software. Pode transferir o software aqui: [sennheiser.com/scc](https://sennheiser.com/scc)



## Carregadores em cascata

Pode ligar até cinco carregadores CHG 70N-C em cascata e operá-los com apenas uma alimentação de tensão e uma ligação de rede. Desta forma, é possível minimizar os custos com cablagem em instalações de maiores dimensões.

- i** A alimentação de tensão deve decorrer através do alimentador NT 12-35 CS. No caso de uma ligação em cascata, a alimentação de tensão não pode ocorrer via Power over Ethernet (PoE).

### Para ligar o carregador em cascata:

- ▶ Certifique-se de que não existe qualquer carregador ligado à rede elétrica antes de começar.
- ▶ Ligue os carregadores uns aos outros conforme ilustrado na figura.

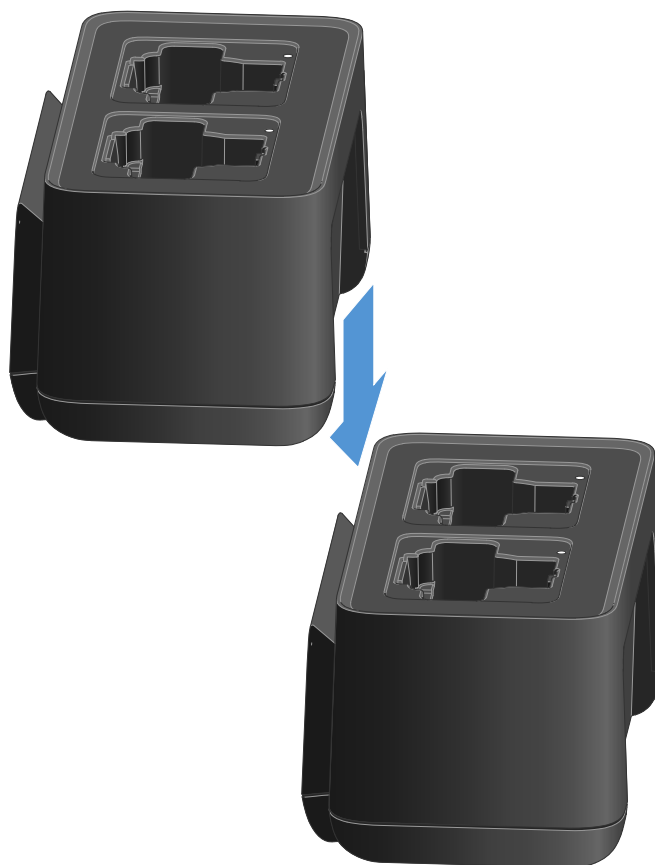

- ▶ Desligue a barra de ligação na parte inferior do carregador.
- ▶ Aparafuse a barra de ligação sob os dois carregadores conforme ilustrado na figura.
- ✓ A alimentação de tensão e a ligação de rede são transmitidas a todos os dispositivos através das barras de ligação.

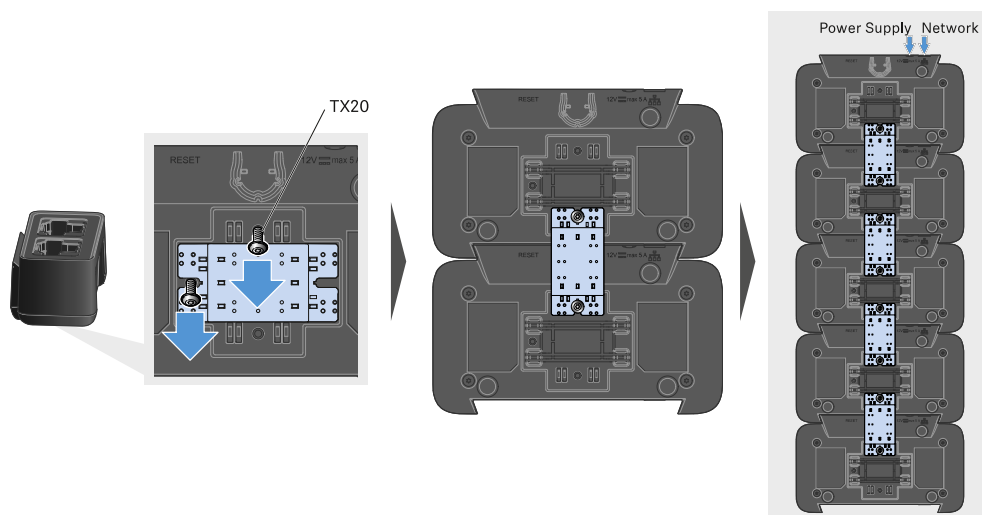

- ▶ Estabeleça a ligação à rede no primeiro carregador da cascata (ver [Ligar o carregador à rede](#)).
- ▶ Como último passo, ligue o alimentador NT 12-35 CS ao primeiro carregador da cascata (ver [Ligar o carregador à rede elétrica/desconectar o carregador da rede elétrica](#)).

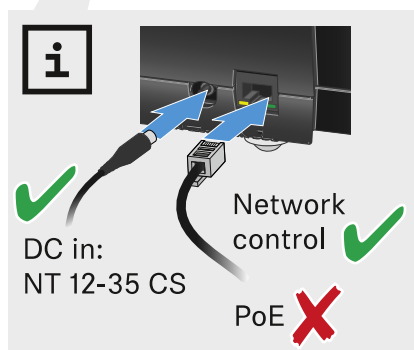



## Carregar a bateria recarregável

Pode utilizar o carregador CHG 70N-C para carregar baterias recarregáveis BA 70 individuais ou para carregar o EW-DX SKM, o EW-DX SKM-S, o EW-DX SK, o EW-DX SK de 3 pinos ou o Spectera SEK com a bateria recarregável BA 70 já inserida.

### Para carregar a bateria:



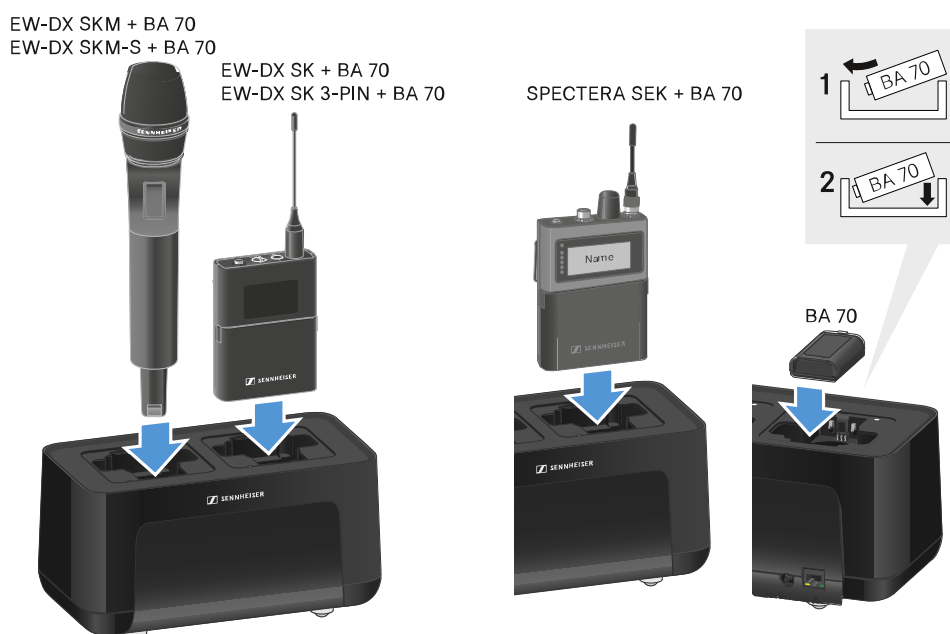



- ▶ Insira a bateria recarregável individual ou o transmissor com a bateria já inserida na ranhura de carregamento, conforme apresentado na figura.



- ✓ A bateria recarregável começa a carregar.

O LED na ranhura de carregamento indica o nível de carga da bateria.



LEDs	
	100 %
	> 60 %
	> 20 %
	> 0 %
	Error



## Modo de poupança de energia

No modo de poupança de energia, os emissores só são carregados uma única vez. Também não é realizada uma carga de manutenção.

**Para ativar o modo de poupança de energia:**

**i** No modo de poupança de energia, o controlo de rede do CHG 70N-C não se encontra disponível.

- ▶ Remova todos os emissores inseridos e/ou a bateria dos compartimentos de carga.
- ▶ Mantenha o botão **Reset** premido durante 4 segundos.
  - ✓ Os LED dos compartimentos de carga acendem com cor roxa.
- ▶ Insira a bateria/emissores para carregá-los.
  - ✓ A bateria é carregada. Quando a carga total for alcançada, o LED do compartimento de carga acende com cor verde.

**Para voltar a desativar o modo de poupança de energia:**

- ▶ Desligue o carregador da rede elétrica.
- ▶ Volte a estabelecer a alimentação de corrente.
  - ✓ O carregador é agora iniciado na configuração que estava definida antes da ativação do modo de poupança de energia.



## Executar a atualização de firmware do carregador

O firmware do carregador pode ser atualizado através do software **Sennheiser Control Cockpit**.

### Atualizar com o Sennheiser Control Cockpit:

- ▶ Para tal, ligue o carregador a uma rede (ver [Ligar o carregador à rede](#)) e estabeleça a ligação ao software.

**i** Encontra mais informações sobre o controlo de aparelhos com a ajuda do software **Sennheiser Control Cockpit** na respetiva secção de ajuda do software.

Pode transferir o software aqui:

[sennheiser.com/scc](https://sennheiser.com/scc)



## Splitter de antenas EW-D ASA

### Vista geral do produto

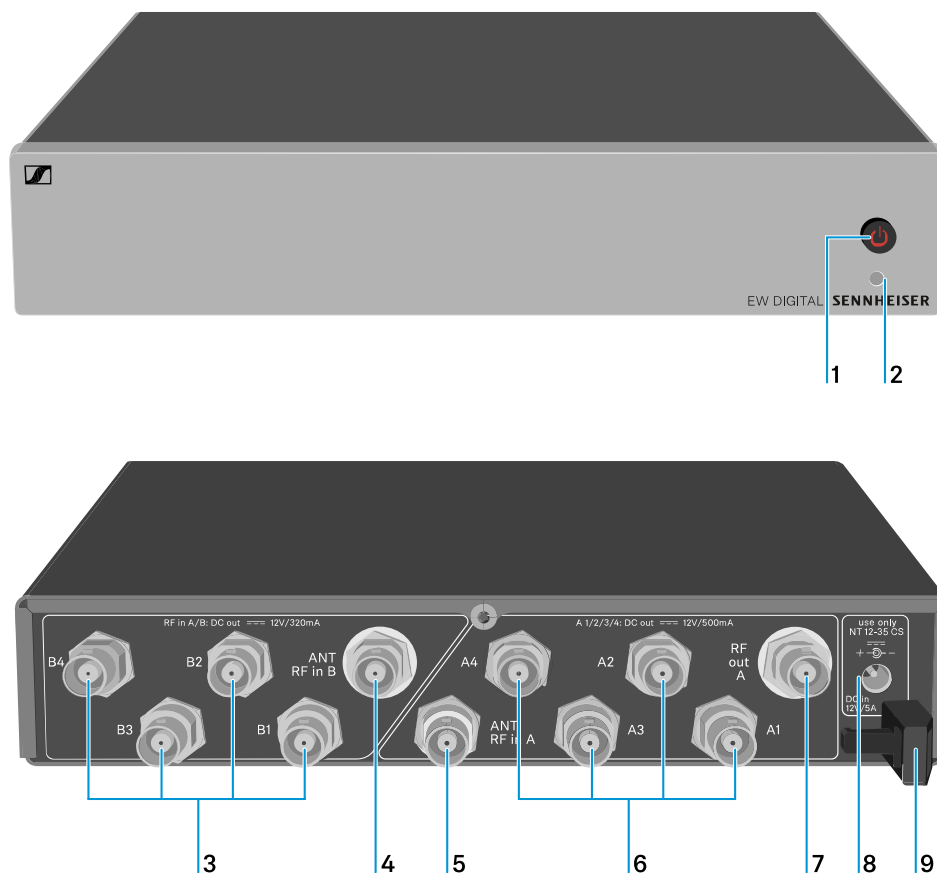

**1** Botão **STANDBY**

- Ver [Ligar e desligar o EW-D ASA](#)

**2** LED: Indicador de funcionamento

- Ver [Ligar e desligar o EW-D ASA](#)

**3** 4 tomadas BNC **B1** a **B4**

- Saídas AF da secção Diversity B para ligar os recetores
- Ver [Ligar recetores ao EW-D ASA](#)



**4 Tomada BNC ANT RF IN B**

- Entrada da antena da secção Diversity B
- Ver [Ligar antenas](#)

**5 Tomada BNC ANT RF IN A**

- Entrada da antena da secção Diversity A
- Ver [Ligar antenas](#)

**6 4 tomadas BNC A1 a A4**

- Saídas AF da secção Diversity A para ligar os recetores
- Cada uma destas saídas AF pode, adicionalmente, alimentar um recetor EW-D EM com tensão
- Ver [Ligar recetores ao EW-D ASA](#)

**7 Tomada BNC RF OUT A**

- Saída AF só para ligar mais um ASA 214 para criar um sistema Diversity de 8 canais
- Ver [Configurar sistemas multicanal](#)

**8 Tomada DC in**

- para ligar o alimentador NT 12-35 CS
- Ver [Ligar o EW-D ASA à rede elétrica/desconectar o EW-D ASA da rede elétrica](#)

**9 Passa-cabos com alívio de tração para o cabo de ligação do alimentador**

- Ver [Ligar o EW-D ASA à rede elétrica/desconectar o EW-D ASA da rede elétrica](#)



## Ligar o EW-D ASA à rede elétrica/desconectar o EW-D ASA da rede elétrica

Para a alimentação de corrente do EW-D ASA, dos recetores conectados (apenas EW-D EM) e de eventuais amplificadores de antena opcionais utilizados, é necessário o alimentador NT 12-35 CS.

Utilize unicamente o alimentador NT 12-35 CS fornecido. Este está ajustado ao seu splitter de antenas e garante um funcionamento seguro.

### Para ligar o splitter de antenas EW-D ASA à rede elétrica:

- ▶ Conecte o conector jack macho oco do alimentador à tomada **DC in** do splitter de antenas.
- ▶ Passe o cabo do alimentador pelo passa-cabos com alívio de tração.
- ▶ Ligue uma das extremidades do cabo de alimentação solto ao alimentador e a outra extremidade à tomada.

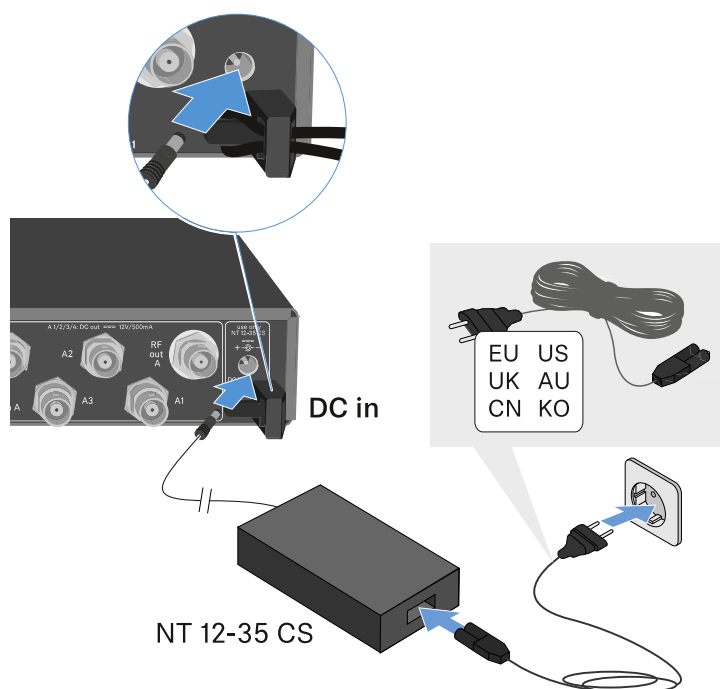

### Para desconectar totalmente o splitter de antenas EW-D ASA da rede elétrica:

- ▶ Retire o cabo de alimentação da tomada.
- ▶ Retire o conector jack macho oco do alimentador da tomada **DC in** do splitter de antenas.



## Ligar recetores ao EW-D ASA

O EW-D ASA permite a conexão e a utilização de até quatro recetores EW-D EM ou EW-DX EM 2 estacionários.

Para conectar os recetores ao splitter de antenas EW-D:

- ▶ Ligue uma entrada de antena do recetor a uma das tomadas BNC **A1** a **A4** com um dos cabos BNC fornecidos.
- ✔ Os recetores **EW-D EM** não necessitam de alimentação de tensão própria. Estes são alimentados com tensão através das tomadas BNC **A1** a **A4**.

**i** Os recetores **EW-DX EM 2** não podem ser alimentados com tensão através das tomadas BNC. Terá de ligar a sua própria alimentação de tensão através do alimentador fornecido ou via PoE.

- ▶ Ligue a outra entrada de antena do recetor a uma das tomadas BNC **B1** a **B4** com um dos cabos BNC fornecidos.

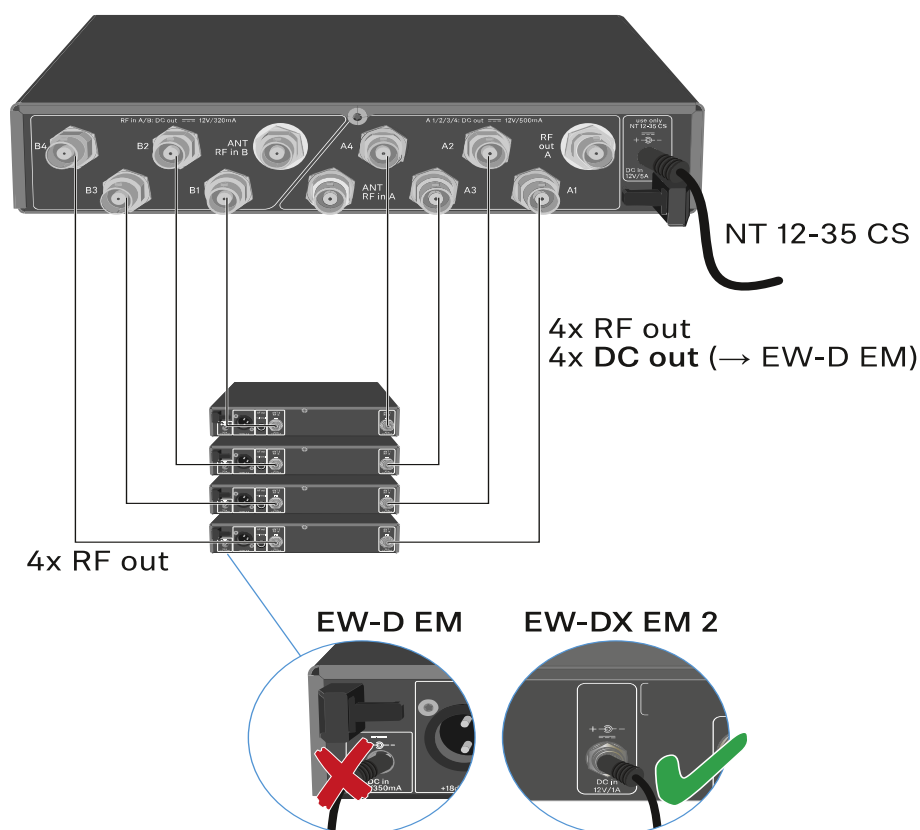



## Ligar antenas

- i** Para obter uma recepção perfeita, mesmo quando as condições de recepção não são ideais, recomenda-se a utilização de antenas externas.

### Ligar antenas remotas

- ▶ Monte uma antena ou uma antena e um amplificador de antena às tomadas BNC **ANT RF IN A** e **ANT RF IN B**.
- ▶ Tenha em consideração as indicações em [Informações sobre os amplificadores de antena e comprimento dos cabos](#).

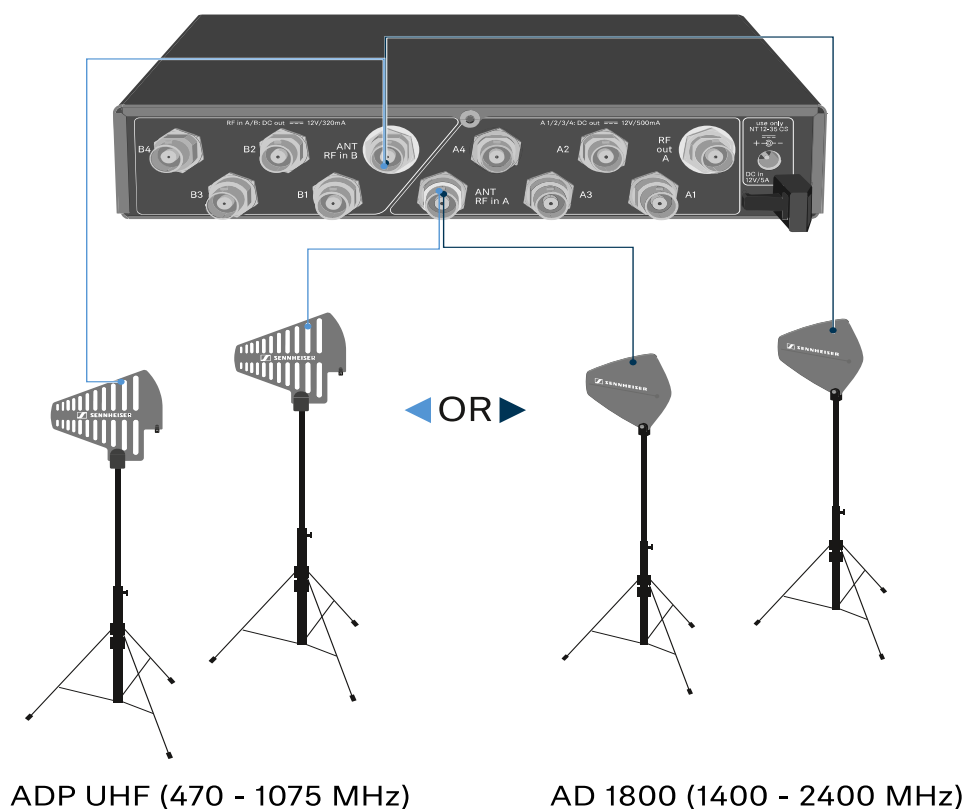

### Ligar antenas de haste

- ▶ Monte as antenas nas tomadas BNC **ANT RF IN A** e **ANT RF IN B**.
- ▶ Alinhe as antenas em forma de V para obter a máxima potência de recepção.



## Informações sobre os amplificadores de antena e comprimento dos cabos

A tabela que se segue indica os comprimentos dos cabos a partir dos quais deverá utilizar o amplificador de antena **EW-D AB** e os comprimentos dos cabos máximos recomendados.

<b>Gama de frequências aprox.</b>	<b>Número de EW-D AB</b>	<b>Comprimento máx. do cabo RG 58</b>	<b>Comprimento máx. do cabo GZK 5000</b>
500 MHz	0	8 m	16 m
	1	36 m	72 m
	2	64 m	128 m
700 MHz	0	7 m	14 m
	1	30 m	60 m
	2	53 m	106 m
900 MHz	0	6 m	12 m
	1	26 m	52 m
	2	46 m	92 m
1800 MHz	0	4 m	8 m
	1	16 m	36 m
	2	28 m	64 m

**i** Variantes de frequência do EW-D AB, ver [Amplificador de antena EW-D AB](#).



## Configurar sistemas multicanal

Pode escolher as seguintes opções para ligar sistemas multicanal.

### Opção 1: Duas antenas alimentam um sistema de 4 canais

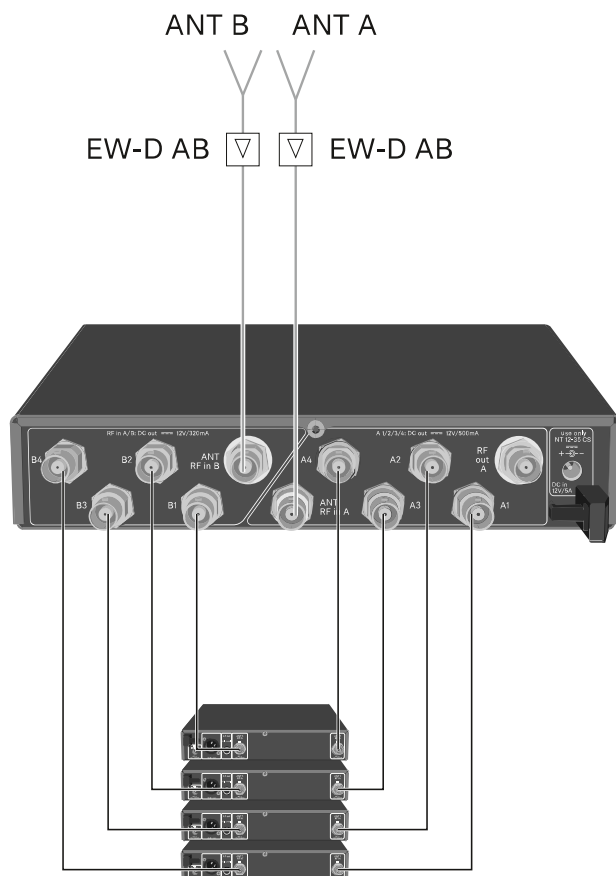



### Opção 2: Dois sistemas de 4 canais são interligados

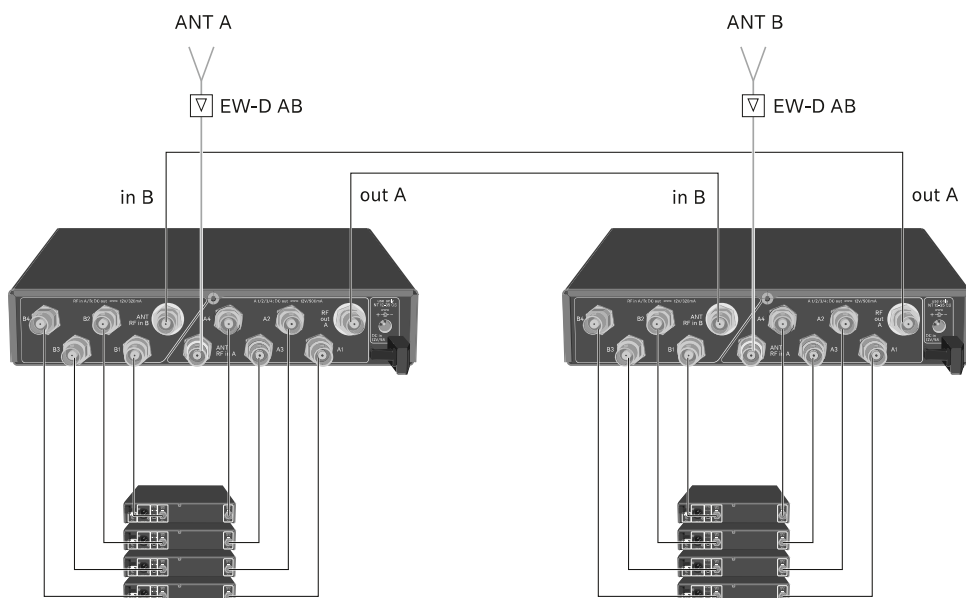

### Opção 3: Duas antenas alimentam um sistema de 8 canais

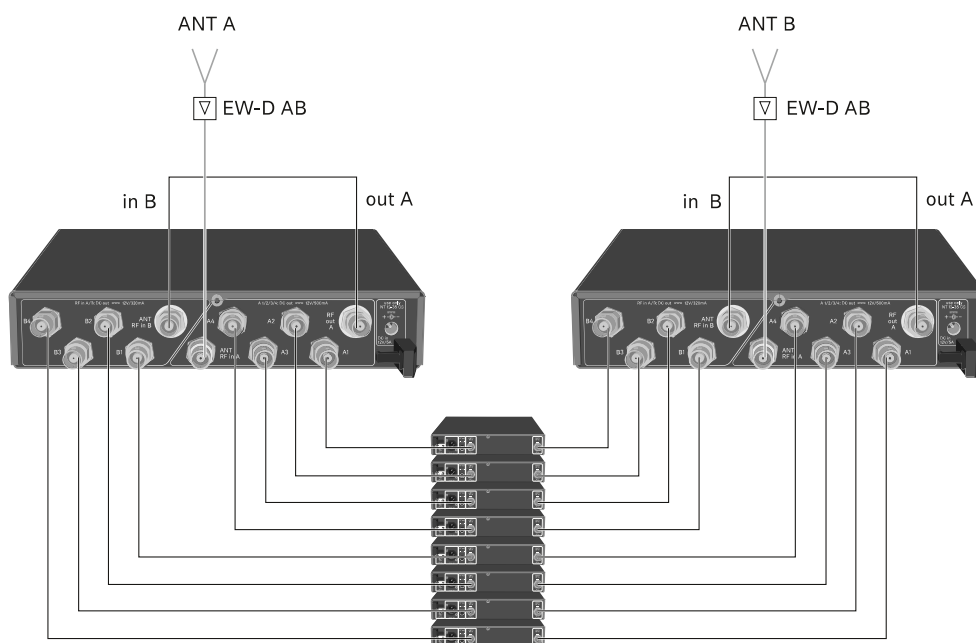



## Montar o EW-D ASA num bastidor

### ATENÇÃO



#### Perigos decorrentes da montagem em bastidor!

Ao montar o aparelho num bastidor de 19" fechado ou com vários aparelhos num bastidor múltiplo, a temperatura ambiente, a carga mecânica e os potenciais elétricos podem apresentar um comportamento diferente do dos aparelhos que estão isolados.

- ▶ Certifique-se de que a temperatura ambiente no bastidor não ultrapassa a temperatura máxima indicada nos dados técnicos. Ver ([Dados técnicos](#)).
- ▶ Garanta uma ventilação suficiente; se necessário, assegure ventilação adicional.
- ▶ Ao optar pela instalação num bastidor, assegure-se de que a carga mecânica fica distribuída uniformemente.
- ▶ Certifique-se de que a ligação à rede elétrica está em conformidade com as indicações na placa de características. Evite uma sobrecarga dos circuitos. Se necessário, instale uma proteção contra sobrecorrente.
- ▶ Na instalação num bastidor, as correntes de fuga de cada um dos alimentadores, isoladamente inofensivas, podem somar-se e, desta forma, ultrapassar os valores limite permitidos. Como solução, use uma ligação adicional para ligar o bastidor à terra.

Para montar o splitter de antenas num bastidor, precisa do conjunto de montagem em bastidor GA 3 (acessório opcional).

- ▶ A montagem em bastidor decorre exatamente como no recetor EW-D EM, ver [Montar o recetor num bastidor](#).



## Ligar e desligar o EW-D ASA

### Para ligar o splitter de antenas:

- ▶ Prima brevemente o botão **STANDBY**.



- ✓ O splitter de antenas liga-se e o LED acende a verde.

Os sinais AF das antenas conectadas são distribuídos por todos os recetores conectados.

### Para colocar o splitter de antenas no modo Standby:

- ▶ Mantenha o botão **STANDBY** premido durante aprox. 2 segundos.
- ✓ O LED apaga-se. Os amplificadores de antena conectados são desligados. Os recetores conectados são desligados se a respetiva tensão de alimentação for fornecida através das tomadas BNC A1 a A4 (ver [Ligar recetores ao EW-D ASA](#)).

### Para desligar totalmente o splitter de antenas:

- ▶ Desconecte o splitter de antenas da rede elétrica, retirando o alimentador com ficha da tomada.
- ✓ O LED apaga-se.



## Antena direcional ativa AWM

### Vista geral do produto

#### Parte frontal

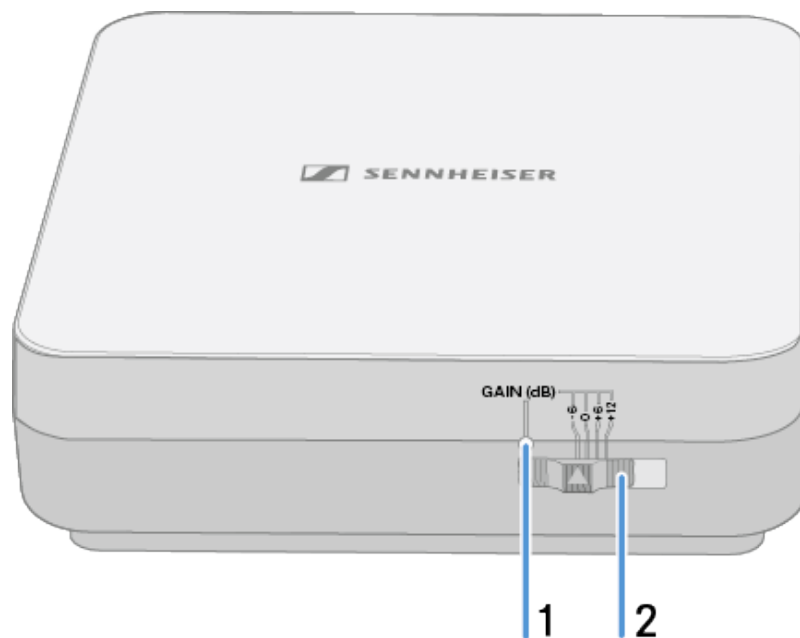

**1** LED Gain

- Ver [Ajustar Gain](#)

**2** Interruptor Gain

- Ver [Ajustar Gain](#)



### Lado inferior

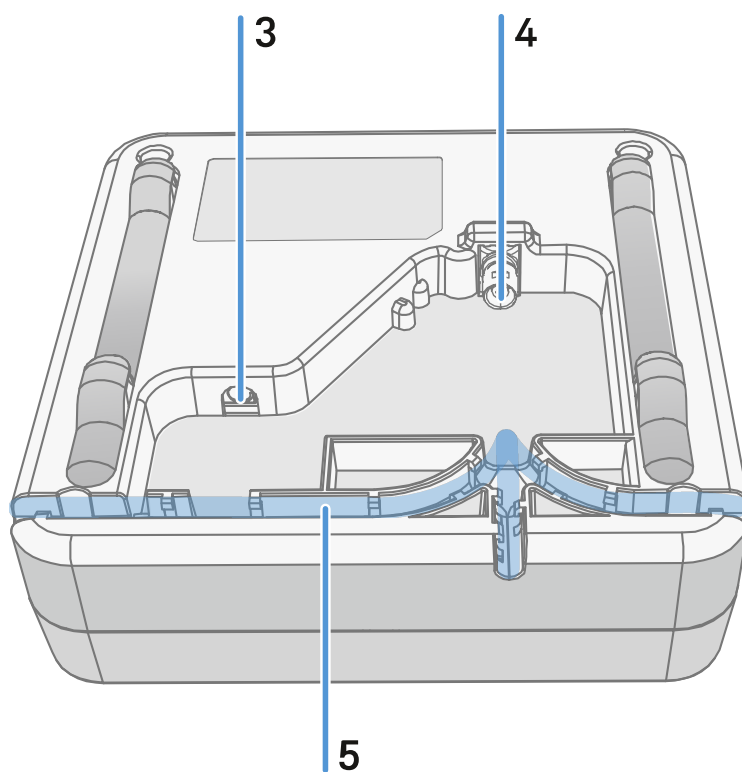

**3** Tomada de ligação **DC in** para o alimentador com ficha

- Ver [Ligar o cabo à antena](#)

**4** Tomada BNC para **RF out**

- Ver [Ligar o cabo à antena](#)

**5** Calha para cabos

- Ver [Ligar o cabo à antena](#)



### Armação de montagem e matriz de perfuração

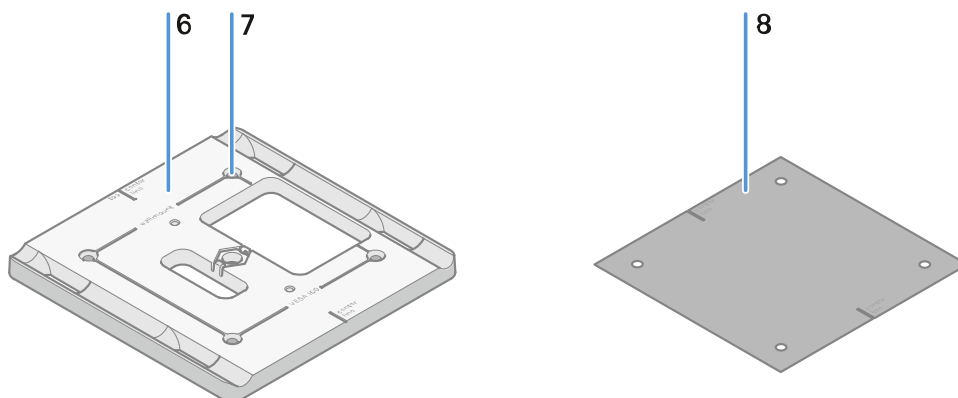

#### 6 Armação de montagem

- Ver [Instalar e montar a antena](#)

#### 7 Orifício

- $\varnothing 5,5$  mm

#### 8 Matriz de perfuração

- Ver [Instalar e montar a antena](#)



## Configuração das antenas

Instruções de utilização para interação ideal com emissores Sennheiser (polarização do sistema)

Configurações recomendadas dependendo da polarização das antenas:

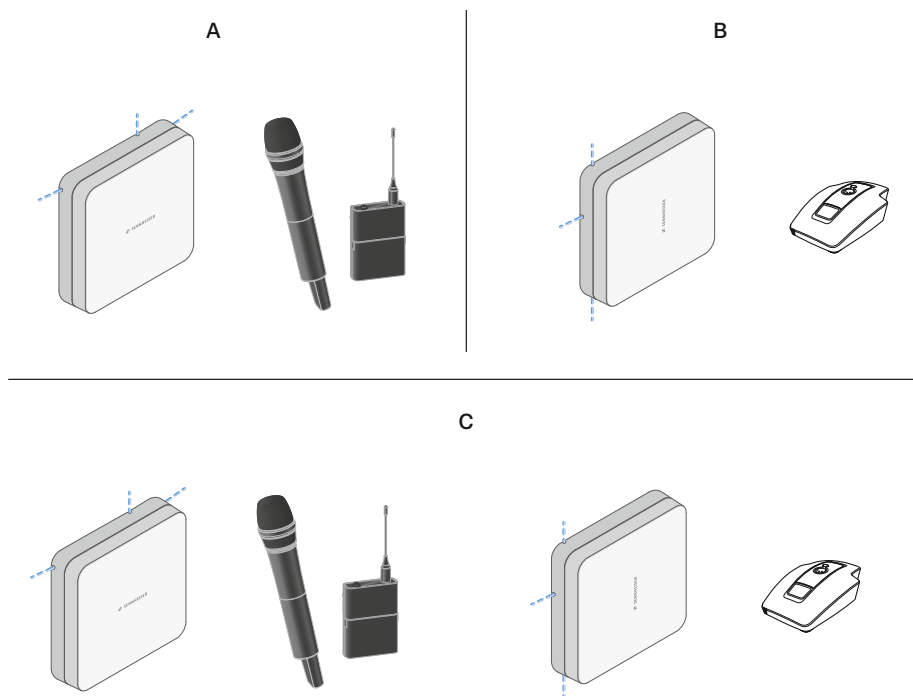

**A** Vertical (orientação normal)

- Adequada para emissores portáteis e de bolso

**B** Horizontal (orientação rodada)

- Adequado para suportes de mesa

**C** Vertical e horizontal (orientação mista)

- Adequado para tipos de emissores mistos



## Ligar o cabo à antena

Indicações para ligar a antena:

- Observe os comprimentos recomendados dos cabos, ver [Comprimentos recomendados dos cabos](#).
- O diâmetro do cabo deve ser <6 mm para se adaptar à guia de cabos.
- Observe o comprimento do cabo na antena, ver [Opções da guia de cabos](#).
- A ligação CC é opcional e serve como alternativa à alimentação CC através do cabo BNC.
  - Os dispositivos EW-DX EM 4 Dante e EW-D ASA fornecem tensão à antena através do cabo BNC, pelo que não é necessária qualquer alimentação CC adicional.
  - Os dispositivos EW-D EM, EW-DX EM 2 e EW-DX EM 2 requerem uma alimentação de tensão através da ligação CC.

**i** A alimentação de tensão da antena ocorre através do cabo RF ou CC. Assim que a alimentação de tensão for estabelecida, a antena liga-se automaticamente. Não está disponível um interruptor on/off separado.

### Para ligar o cabo à antena:

- ▶ se necessário, ligue o cabo CC à tomada **DC in**.

**i** Recomendamos a utilização do alimentador EW-D Power Supply (N.º art. 509454).

- ▶ Passe o cabo por um dos lados.
- ▶ Ligue o cabo RF à tomada **RF in**.
- ▶ Passe o cabo pelo mesmo lado.

**i** Alternativamente, poderá ligar os cabos através de uma abertura na parede.

### Opções de guias de cabos:

As guias de cabos permitem propriedades ideais da antena e, ao mesmo tempo, a possibilidade de instalar uma calha para cabos de plástico para cobrir discretamente os cabos diretamente até à caixa da antena.

- **A** Comprimento do cabo RF na antena >205 mm
- **B** Comprimento do cabo RF na antena >110 mm
- **C** Comprimento do cabo RF na antena >140 mm

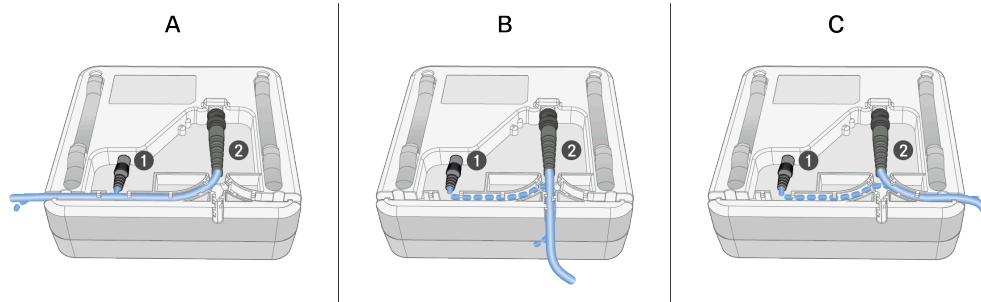



## Comprimentos recomendados dos cabos

Para garantir um funcionamento fiável, observe os seguintes **comprimentos máximos dos cabos de antena** e ajuste a amplificação em conformidade:

**i** Observe os valores correspondentes na ficha técnica do cabo de antena utilizado.

Gama de frequências aprox.	Gain	Comprimento máx. do cabo RG 58	Comprimento máx. do cabo GZL RG 8x
500 MHz	-6 dB	4,5 m	9 m
	0 dB	9 m	18 m
	+6 dB	18 m	36 m
	+12 dB	36 m	72 m
700 MHz	-6 dB	3,5 m	7 m
	0 dB	7 m	14 m
	+6 dB	14 m	28 m
	+12 dB	28 m	56 m
900 MHz	-6 dB	3 m	6 m
	0 dB	6 m	12 m
	+6 dB	12 m	24 m
	+12 dB	24 m	48 m
1800 MHz	-6 dB	2 m	4 m
	0 dB	4 m	8 m
	+6 dB	8 m	16 m
	+12 dB	16 m	32 m



## Instalar e montar a antena

### **i** Instruções de segurança sobre a instalação

Observe as seguintes instruções de segurança durante a instalação.

- A montagem e todas as instalações elétricas devem ser realizadas previamente por um técnico.
- Este técnico, com base na sua formação especializada, experiência e conhecimentos das estipulações, requisitos e normas em vigor que regem os trabalhos que lhe são atribuídos, tem de conseguir reconhecer eventuais perigos e tomar medidas de segurança adequadas.
- Aquando da montagem, tome em consideração e cumpra a legislação e as normas locais, nacionais e internacionais.

Observe as indicações seguintes durante a instalação da antena:

- ▶ Se possível, posicione as antenas por forma a que seja possível uma linha direta sem obstáculos entre os emissores e as antenas.
- ▶ A distância entre as antenas e o emissor deve ser  $> 5$  m.

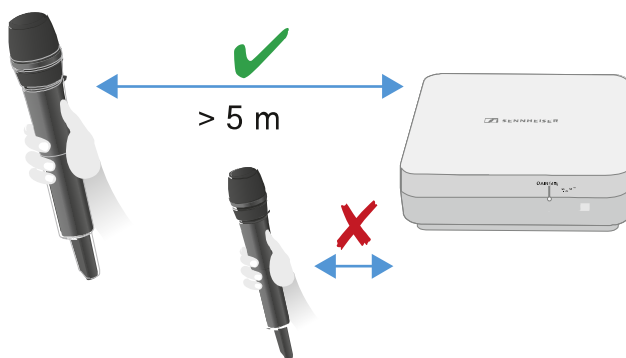

- ▶ A distância entre as duas antenas deve ser  $> 1$  m.

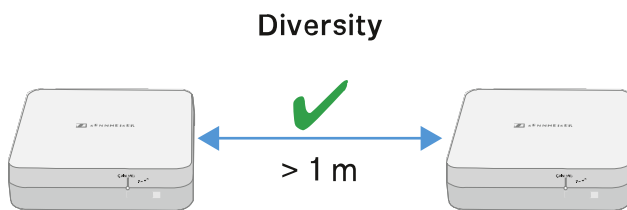

- ▶ Em sistemas adjacentes com elevado nível de interferência, reduzir o Gain se o sinal útil for forte o suficiente. Ver [Ajustar Gain](#).



## Montar a antena na parede

- ▶ Antes de proceder à montagem da antena, observe as indicações presentes no capítulo [Instalar e montar a antena](#).

### Para montar a antena na parede:

**i** Para a montagem na parede, necessita da moldura de montagem fornecida. Os parafusos e as buchas para a montagem na parede não estão incluídos. Certifique-se de que, na montagem, utiliza parafusos e buchas adequados para o material da parede.

- ▶ Utilize a matriz de perfuração fornecida para marcar os orifícios para montagem na parede.
- ▶ Mantenha uma distância de 0,5 m a 1 m em relação às outras paredes e ao teto.
- ▶ Aparafuse a estrutura de fixação na parede com quatro parafusos e buchas adequados.

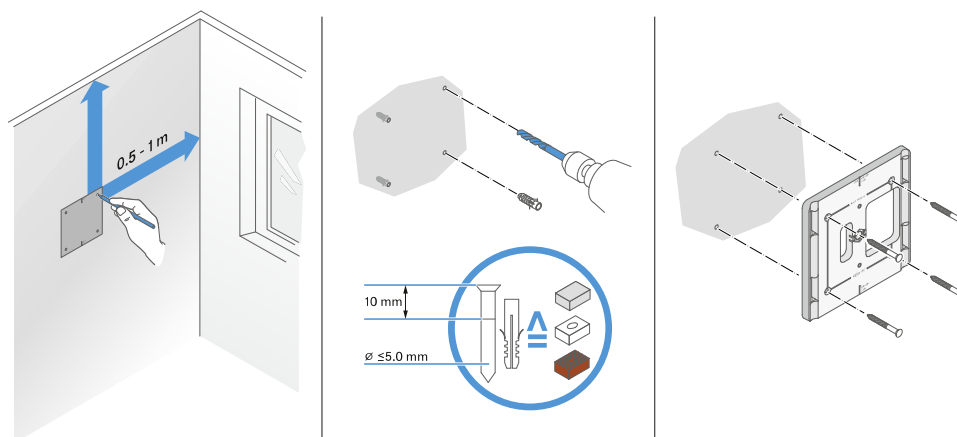

### ATENÇÃO



#### Danos no produto devido a montagem incorreta.

O produto poderá cair e ficar danificado.

- ▶ A marca top na armação de montagem não deve apontar para baixo.

- ▶ Observe o posicionamento correto da armação de montagem.

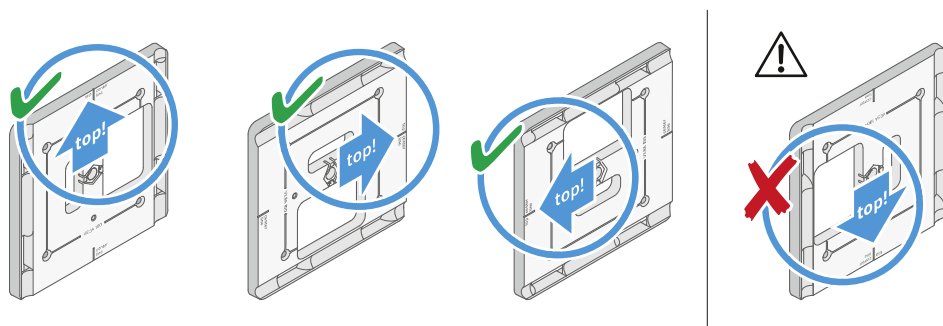

- ▶ Ligue os cabos à antena conforme descrito em [Ligar o cabo à antena](#).
- ▶ Introduza o recetor na moldura de montagem conforme demonstrado no exemplo até ouvir um som de encaixe.

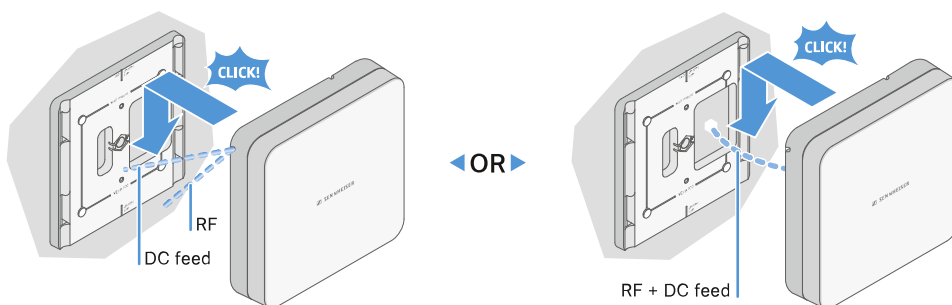

- ▶ Verifique se a antena se encontra devidamente posicionada no suporte.



## Montar a antena no teto

- ▶ Antes de proceder à montagem da antena, observe as indicações presentes no capítulo [Instalar e montar a antena](#).

### Para montar a antena no teto:

**i** Para a montagem na parede, necessita da moldura de montagem fornecida. Os parafusos e as buchas para a montagem na parede não estão incluídos. Certifique-se de que, na montagem, utiliza parafusos e buchas adequados para o material da parede.

- ▶ Utilize a matriz de perfuração incluída para marcar os orifícios para montagem no teto.  
O posicionamento ideal da antena é no centro do teto.
- ▶ Mantenha uma distância mínima de 0,5 m a 1 m em relação às paredes.
- ▶ Aparafuse a moldura de montagem com quatro parafusos e buchas adequados no teto.

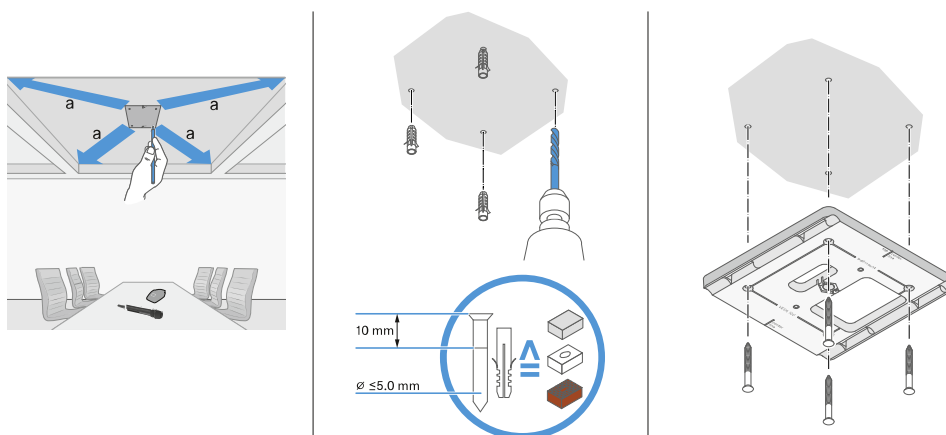

- ▶ Ligue os cabos à antena conforme descrito em [Ligar o cabo à antena](#).
- ▶ Introduza o recetor na moldura de montagem conforme demonstrado até ouvir um som de encaixe.

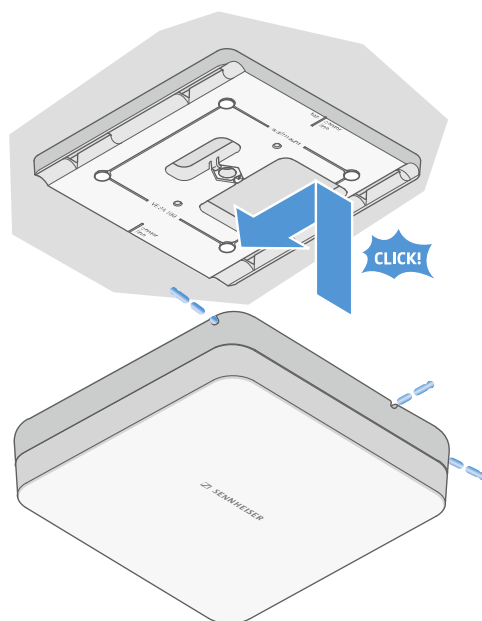

- ▶ Verifique se a antena se encontra devidamente posicionada no suporte.



## Montar a antena num tripé

- ▶ Antes de proceder à montagem da antena, observe as indicações presentes no capítulo [Instalar e montar a antena](#).

### Para montar a antena num tripé:

- i** A rosca no centro da moldura de montagem é adequada para montagem num tripé de microfone padrão com haste e rosca de 3/8".

### CUIDADO



#### Perigo devido à queda de objetos

Se montar a antena no tripé incorretamente, a unidade e o recetor poderão cair do mesmo. Tal poderá provocar ferimentos pessoais e danos materiais

- ▶ Utilize um tripé classificado para uma carga central de 5 kg.
  - ▶ Ajuste a haste para o comprimento mais curto possível, tal como demonstrado na figura.
  - ▶ Defina a altura do tripé para, no máximo, 2 metros.
  - ▶ Certifique-se de que o peso total do tripé com o recetor montado não ultrapasse 7 kg.
- 
- ▶ Aparafuse a armação de montagem no tripé do microfone conforme demonstrado.
  - ▶ Introduza a antena na moldura de montagem conforme demonstrado até ouvir um som de encaixe.

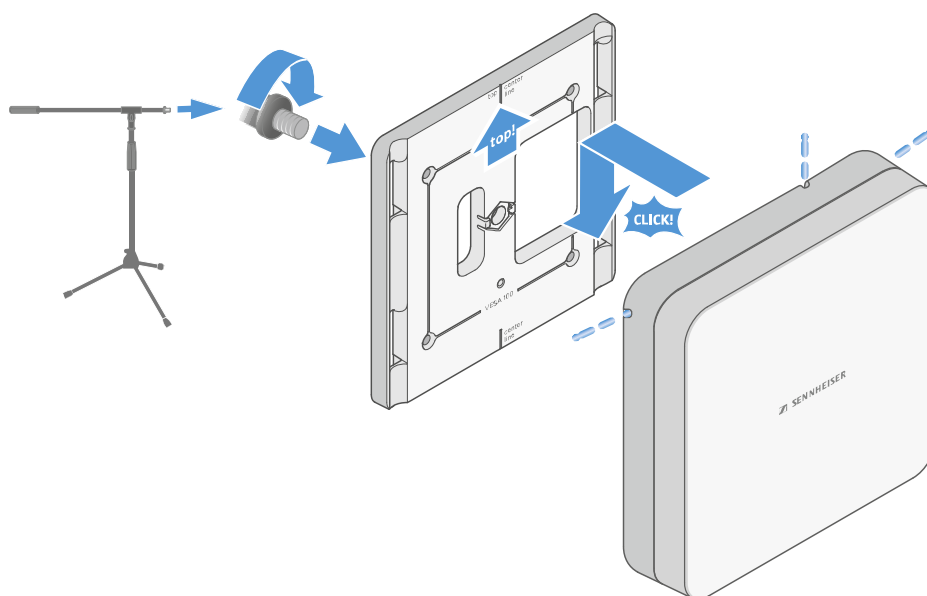



## Montar a antena no suporte VESA

- ▶ Antes de proceder à montagem da antena, observe as indicações presentes no capítulo [Instalar e montar a antena](#).

### Para montar a antena no suporte VESA:

**i** Os orifícios de montagem da armação de montagem estão posicionados a 100 mm de distância, para que a armação seja montada em qualquer suporte VESA 100.

**i** As características da antena podem ser alteradas dependendo do tipo de montagem VESA (geometria/material).

### CUIDADO



#### Perigo devido à queda de objetos

Se montar a antena de forma incorreta no suporte VESA, a unidade composta por suporte VESA e emissor pode cair. Tal poderá provocar ferimentos pessoais e danos materiais.

- ▶ Observe as instruções de instalação e de segurança do fabricante do suporte VESA.
- ▶ Aparafuse a armação de montagem no suporte VESA, conforme demonstrado com recurso aos quatro parafusos adequados (não incluídos no material fornecido).
- ▶ Introduza a antena na moldura de montagem conforme demonstrado até ouvir um som de encaixe.

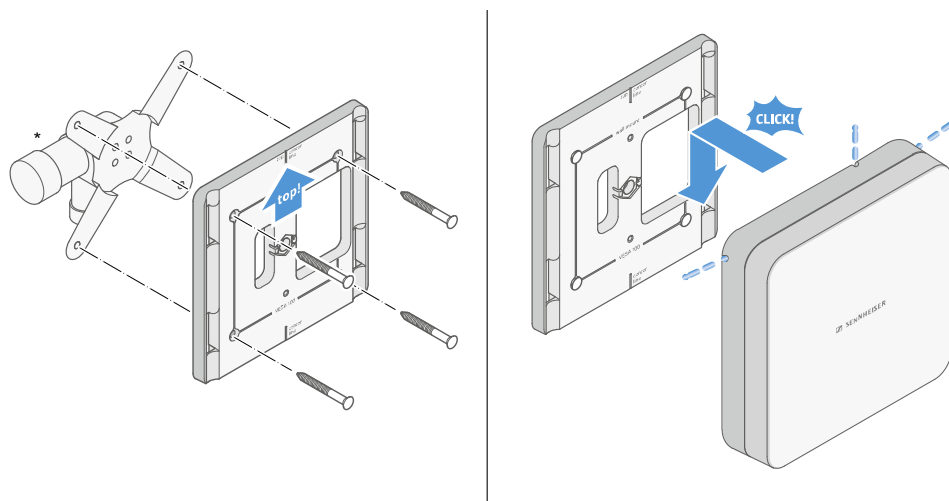

\*Representação exemplificativa de um suporte VESA 100



## Ajustar Gain

Para ajustar o Gain pretendido:

- ▶ Mova o interruptor para a posição pretendida.

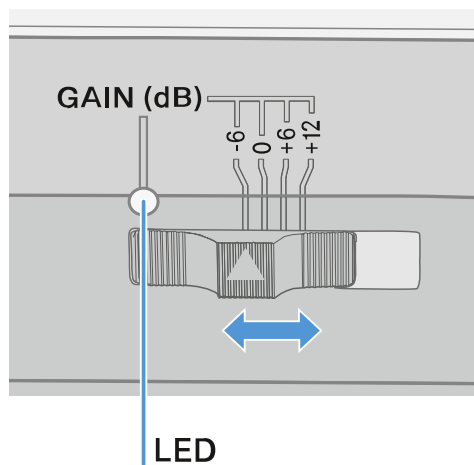

- ✓ O LED acende na cor correspondente.

**i** Para informações relativas ao LED GAIN, ver [LED GAIN](#)



## LED GAIN

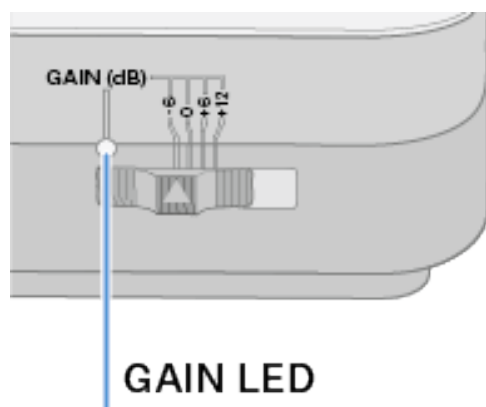

O LED **GAIN** na parte frontal da antena pode apresentar as seguintes informações.

O LED acende a branco:

Gain definido para +12 dB.



O LED acende a azul:

Gain definido para +6 dB.



O LED acende a verde:

Gain definido para 0 dB.



O LED acende a laranja:

Gain definido para -6 dB.



O LED não acende:

Alimentação de tensão ausente ou insuficiente.





## Limpeza e conservação

Tenha em consideração as seguintes indicações de limpeza e conservação dos produtos da série Evolution Wireless Digital.

### ATENÇÃO



**Os líquidos podem danificar o sistema eletrónico dos produtos!**

Os líquidos podem penetrar na carcaça dos produtos e provocar um curto-circuito no sistema eletrónico.

- ▶ Mantenha todo o tipo de líquidos afastado dos produtos.
- ▶ Nunca utilize produtos de limpeza nem solventes.

- ▶ Desligue os produtos da rede elétrica e remova as baterias e as pilhas antes de iniciar a limpeza.
- ▶ Use apenas um pano seco e macio para limpar todos os produtos.
- ▶ Tenha em consideração estas indicações de limpeza adicionais para os seguintes produtos.

### Limpar a grelha do módulo de microfone

- ▶ Desaperte a parte superior da grelha do módulo de microfone, rodando-a no sentido contrário ao dos ponteiros do relógio.
- ▶ Remova o protetor de espuma.



- i** Tem duas formas de limpar a grelha do microfone:
- Limpe o interior e o exterior da parte superior da grelha do microfone com um pano ligeiramente húmido.
  - Utilize uma escova e passe por água limpa.

- ▶ Se necessário, limpe o protetor de espuma com um detergente suave ou substitua-o.
- ▶ Seque a grelha superior do microfone e o protetor de espuma.
- ▶ Volte a colocar o protetor de espuma.
- ▶ Volte a enroscar a grelha no módulo de microfone.



De vez em quando, deverá limpar também os contactos do módulo de microfone:

- ▶ Limpe os contactos do módulo de microfone com um pano macio e seco.

#### **Limpar os contactos dos emissores**

- ▶ Limpe os contactos com um pano seco.

#### **Limpar carregadores L 70 USB e CHG 70N-C**

- ▶ Retire todas as baterias dos compartimentos de carga.
- ▶ Desconecte o carregador da rede elétrica antes de iniciar a limpeza.
- ▶ Limpe o produto com um pano seco.
- ▶ Use, adicionalmente, um pincel para remover o pó dos compartimentos de carga.
- ▶ De tempos em tempos, limpe os contactos de carga usando, por ex., um cotonete.



## 4. Base de dados de conhecimentos

Hub central para informações, recursos e orientações com conteúdos adicionais sobre o produto e/ou serviço.

### Perguntas frequentes

Nesta secção, encontra respostas às perguntas mais frequentes, bem como informações adicionais.

### Rádio e frequências

Nesta secção, encontra respostas às perguntas mais frequentes, bem como informações adicionais sobre os seguintes temas:

#### Porque é que não consigo sincronizar o meu emissor com o meu recetor?

- Premir o botão **SYNC** em ambos os dispositivos apenas brevemente e não prolongadamente ([Estabelecer a ligação sem fios | Sincronizar o recetor e o emissor](#))
- Ambos os dispositivos devem possuir a mesma gama de frequências ([Gamas de frequências](#))

#### Qual o alcance de rádio do emissor?

- Até 100 m num ambiente ideal (sem obstáculos)

#### Como devo transportar o emissor de bolso?

- Não dobrar, curvar ou tapar a antena
- Evitar qualquer contacto da pele com a antena
- Sempre que possível, fixar o emissor numa peça de vestuário com o clipe para cinto

#### Como consigo identificar que emissor está emparelhado com que recetor?

- EW-D SKM-S: [Identificar recetores emparelhados \(função Identify\)](#)
- EW-D SK: [Identificar recetores emparelhados \(função Identify\)](#)
- EW-DX SKM(-S): [Identificar recetores emparelhados \(função Identify\)](#)
- EW-DX SK (3-PIN): [Identificar recetores emparelhados \(função Identify\)](#)
- Possibilidade adicional: Usar a identificação colorida: [Utilizar os conjuntos de codificação por cores EW-D para a identificação de ligações](#)



### Como posso distinguir as minhas ligações sem fios sem visores nos emissores?

- EW-DX SKM(-S): [Identificar recetores emparelhados \(função Identify\)](#)
- EW-DX SK (3-PIN): [Identificar recetores emparelhados \(função Identify\)](#)
- Possibilidade adicional: Usar a identificação colorida: [Utilizar os conjuntos de codificação por cores EW-D para a identificação de ligações](#)

### O emissor e o recetor estão sincronizados, no entanto, não está estabelecida nenhuma ligação.

- Montar corretamente as antenas no recetor (EW-D EM: [Ligar antenas](#) | EW-DX EM 2: [Ligar antenas](#))
- EW-D: Procurar um canal livre através da função de busca [Item de menu AUTO SCAN](#) e sincronizar o emissor novamente [Estabelecer a ligação sem fios | Sincronizar o recetor e o emissor](#)
- EW-DX: Procurar um canal livre [Item de menu Ch 1/Ch 2 -> Scan/Auto Setup](#) através da função Auto Setup e sincronizar o emissor novamente [Estabelecer a ligação sem fios | Sincronizar o recetor e o emissor](#)

### O visor do recetor indica o nível de radiofrequência apesar de o emissor emparelhado não estar ligado.

- É possível que existam frequências interferentes (p. ex., canal de TV)
- EW-D: Procurar um canal livre através da função de busca [Item de menu AUTO SCAN](#) e sincronizar o emissor novamente [Estabelecer a ligação sem fios | Sincronizar o recetor e o emissor](#)
- EW-DX: Procurar um canal livre [Item de menu Ch 1/Ch 2 -> Scan/Auto Setup](#) através da função Auto Setup e sincronizar o emissor novamente [Estabelecer a ligação sem fios | Sincronizar o recetor e o emissor](#)

### Que gamas de frequências estão disponíveis?

- [Gamas de frequências](#)



## Áudio

### Que microfones posso utilizar com o meu emissor de bolso?

- EW-D SK: [Ligar um microfone ao emissor de bolso](#)
- EW-DX SK (3-PIN): [Ligar um microfone ao emissor de bolso](#)

### Que módulos de microfone posso utilizar com o meu emissor de bolso?

- EW-D SKM-S: [Substituir o módulo de microfone](#)
- EW-DX SKM(-S): [Substituir o módulo de microfone](#)

### O que se ajusta exatamente com as opções "Gain" e "AF Out"?

- Gain: Nível do sinal de áudio proveniente do emissor (EW-D EM: [Item de menu GAIN](#) | EW-DX EM 2 [Item de menu Ch 1/Ch 2 -> Gain](#))
- AF Out: Nível do sinal de áudio emitido pelo recetor (EW-D EM: [Item de menu AF OUT](#) | EW-DX EM 2 [Item de menu Ch 1/Ch 2 -> AF Out](#))

### Como ajusto as definições para que a minha ligação sem fios tenha o mesmo volume do meu cabo de guitarra?

- EW-D: Para o efeito, deve seleccionar uma definição neutra do ponto de vista do Gain (**Unity Gain**) nos itens de menu **GAIN** (volume que chega da guitarra ao recetor através do emissor de bolso - [Item de menu GAIN](#)) e **AF OUT** (volume que sai do recetor para o amplificador da guitarra - [Item de menu AF OUT](#)).

Possíveis ajustes do **Unity Gain** (em função do nível do sinal recebido):

- AF Out **18 dB** | Gain **27 dB**
- AF Out **12 dB** | Gain **33 dB**
- AF Out **6 dB** | Gain **39 dB**

### Como posso ajustar a sensibilidade no emissor?

- EW-D: Nenhum ajuste é efetuado no emissor. O nível do sinal proveniente do emissor é ajustado no recetor, no item de menu **GAIN** ([Item de menu GAIN](#)).
- EW-DX: Além do Gain, que é definido no recetor ([Item de menu Ch 1/Ch 2 -> Gain](#)), é possível ajustar o Trim no emissor (EW-DX SKM(-S): [Item de menu Trim](#) | EW-DX SK (3-PIN): [Item de menu Trim](#)) para ajustar a sensibilidade ao sinal de áudio ligado.

### Qual o valor da latência?

- 1,9 ms



**Que saídas de áudio estão disponíveis no recetor?**

- Conector jack macho XLR-3 e 6,3 mm (EW-D EM: [Emitir sinais de áudio](#) | EW-DX EM 2: [Emitir sinais de áudio](#))



## Usabilidade

Nesta secção, encontra respostas às perguntas mais frequentes, bem como informações adicionais sobre os seguintes temas:

### Porque é que não consigo sincronizar o meu emissor com o meu recetor?

- Premir o botão SYNC em ambos os dispositivos apenas brevemente e não prolongadamente ([Estabelecer a ligação sem fios | Sincronizar o recetor e o emissor](#))
- Ambos os dispositivos devem possuir a mesma gama de frequências [Gamas de frequências](#)

### Só posso ler o estado das pilhas dos emissores no recetor?

- Não, através da função Check também é possível ver o estado das pilhas no emissor.
- EW-D SKM-S: [Verificar o estado da pilha do emissor \(função Check\)](#)
- EW-D SK: [Verificar o estado da pilha do emissor \(função Check\)](#)

### Como identifico se o meu emissor está ligado?

- O LED LINK do emissor acende-se.
- EW-D SKM-S: [Significado dos LED](#)
- EW-D SK: [Significado dos LED](#)
- EW-DX SKM(-S): [Significado dos LED](#)
- EW-DX SK (3-PIN): [Significado dos LED](#)

### O meu LED LINK acende ou pisca a amarelo. O que significa isso?

- EW-D EM: [Significado dos LED](#)
- EW-D SKM-S: [Significado dos LED](#)
- EW-D SK: [Significado dos LED](#)
- EW-DX EM 2: [Significado dos LED](#)
- EW-DX SKM(-S): [Significado dos LED](#)
- EW-DX SK (3-PIN): [Significado dos LED](#)

### O meu LED LINK acende ou pisca a vermelho. O que significa isso?

- EW-D EM: [Significado dos LED](#)
- EW-D SKM-S: [Significado dos LED](#)
- EW-D SK: [Significado dos LED](#)
- EW-DX EM 2: [Significado dos LED](#)
- EW-DX SKM(-S): [Significado dos LED](#)
- EW-DX SK (3-PIN): [Significado dos LED](#)



### **Também posso utilizar o EW-D com aplicações de desktop como o WSM ou o Control Cockpit?**

- Não, isso não é possível.

### **Também posso utilizar o EW-DX com aplicações de desktop como o WSM ou o Control Cockpit?**

- Sim, o EW-DX pode ser utilizado com o WSM e o Control Cockpit ([Ligar o recetor à rede](#)).

### **A aplicação Smart Assist é necessária para poder utilizar os meus dispositivos?**

- Não, todos os dispositivos podem ser utilizados também sem a aplicação Smart Assist. No entanto, a aplicação oferece algumas vantagens (ver [Aplicação Smart Assist](#)).

### **Os emissores e recetores conseguem ligar-se a outros sistemas Bluetooth via Bluetooth?**

- A ligação Bluetooth só pode ser estabelecida entre o recetor e um smartphone com a aplicação Smart Assist instalada.

### **Como posso ligar o meu emissor sem que a transmissão por rádio comece imediatamente?**

- Manter o botão **SYNC** premido e, depois, premir brevemente o botão **ON/OFF** (EW-D SKM-S: [Vista geral do produto](#) / EW-D SK: [Vista geral do produto](#)).

### **As séries ew G4 e EW-D podem ser utilizadas em conjunto?**

- Os produtos das séries **ew G4** e **EW-D** não são compatíveis entre si. No entanto, ambas as séries podem funcionar em paralelo sem qualquer problema.

### **Os recetores e emissores das séries EW-D e EW-DX são compatíveis entre si?**

- [Informações sobre a compatibilidade entre o EW-D, o EW-DX e o EW-DP](#)



### Como posso distinguir as minhas ligações sem fios sem visores nos emissores?

- EW-D SKM-S: [Identificar recetores emparelhados \(função Identify\)](#)
- EW-D SK: [Identificar recetores emparelhados \(função Identify\)](#)
- Possibilidade adicional: Usar a identificação colorida ([Utilizar os conjuntos de codificação por cores EW-D para a identificação de ligações](#))

### O que se ajusta exatamente com as opções "Gain" e "AF Out"?

- Gain: Nível do sinal de áudio proveniente do emissor (EW-D EM: [Item de menu GAIN](#) | EW-DX EM 2: [Item de menu Ch 1/Ch 2 -> Gain](#))
- AF Out: Nível do sinal de áudio emitido pelo recetor (EW-D EM: [Item de menu AF OUT](#) | EW-DX EM 2: [Item de menu Ch 1/Ch 2 -> AF Out](#))

### O que significa o símbolo Bluetooth no visor do recetor?

- O recetor está emparelhado com um smartphone, pelo que é possível efetuar definições através da aplicação Smart Assist.
- [Indicações no visor do recetor](#)
- [Aplicação Smart Assist](#)

### Eu não quero que um smartphone tenha acesso ao meu recetor.

- Desfaça o emparelhamento Bluetooth no menu do seu smartphone.

### Como devo transportar o emissor de bolso?

- Não dobrar, curvar ou tapar a antena
- Evitar qualquer contacto da pele com a antena
- Sempre que possível, fixar o emissor numa peça de vestuário com o clipe para cinto

### O clipe para cinto do emissor de bolso pode ser rodado de forma a que a antena fique virada para baixo?

- Sim, ver [Substituir o clipe para cinto](#)

### Como é realizado o ajuste do filtro Low Cut no EW-DP SKP?

- O filtro Low Cut é ajustado através da aplicação Smart Assist.
- Ver: [Desativar/ativar o filtro Low Cut](#).



## Acessórios

### Que microfones posso utilizar com o meu emissor de bolso?

- EW-D SK: [Ligar um microfone ao emissor de bolso](#)
- EW-DX SK (3-PIN): [Ligar um microfone ao emissor de bolso](#)

### Que módulos de microfone posso utilizar com o meu emissor de bolso?

- EW-D SKM-S: [Substituir o módulo de microfone](#)
- EW-DX SKM(-S): [Substituir o módulo de microfone](#)

### Que pilhas posso utilizar para o meu emissor?

- 2x AA 1,5 V **ou**
- bateria Sennheiser BA 70: [Bateria BA 70 e carregador L 70 USB](#)
- EW-D SKM-S: [Inserir e remover pilhas/baterias](#)
- EW-D SK: [Inserir e remover pilhas/baterias](#)
- EW-DX SKM(-S): [Inserir e remover pilhas/baterias](#)
- EW-DX SK (3-PIN): [Inserir e remover pilhas/baterias](#)

### Posso continuar a utilizar os acessórios que já tenho de outras séries de microfones?

- Os dispositivos passivos sem alimentação de corrente (p. ex., antenas AD 1800 ou A 1031-U) podem ser utilizados.
- É possível que já tenha microfones ou módulos de microfone compatíveis:
  - EW-D SK: [Ligar um microfone ao emissor de bolso](#)
  - EW-DX SK (3-PIN): [Ligar um microfone ao emissor de bolso](#)
  - EW-D SKM-S: [Substituir o módulo de microfone](#)
  - EW-DX SKM(-S): [Substituir o módulo de microfone](#)
- Fundamentalmente, recomendamos a utilização de acessórios otimizados para a série EW-D: [Acessórios](#)

### Que antenas posso utilizar com o meu recetor?

- Basicamente, todas as antenas com ficha BNC que cubram as gamas de frequências correspondentes da série EW-D ([Gamas de frequências](#))
- recomendado: [Antenas](#)



**Que vantagens oferecem as antenas de haste dipolo de meia onda em comparação com as antenas de haste mais curtas incluídas no material fornecido?**

- As antenas de haste **Half Wave Dipole** dispõem de um ganho de antena maior, pelo que, em ambientes de baixa dispersão e reflexão, podem contribuir para um maior alcance ([Antenas de haste](#)).

**O meu conjunto não inclui o alimentador nem o esquadro de montagem para bastidor.**

- Retire a inserção da embalagem:

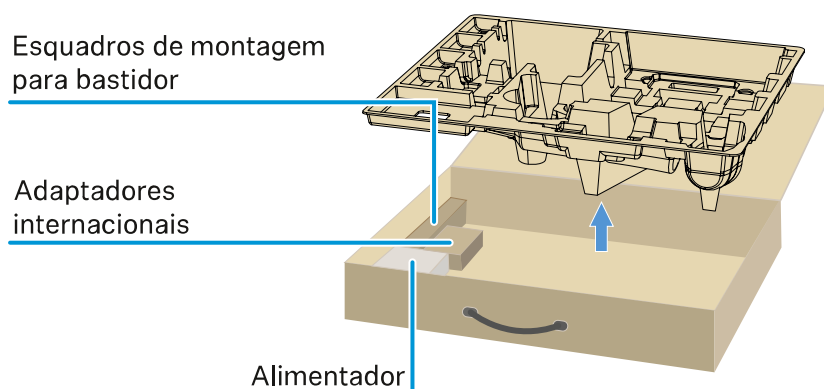



## Aplicação Smart Assist

### A aplicação Smart Assist é necessária para poder utilizar os meus dispositivos?

- Não, todos os dispositivos podem ser utilizados também sem a aplicação Smart Assist. No entanto, a aplicação oferece algumas vantagens (ver [Aplicação Smart Assist](#)).

### Gostaria de ver primeiro se a aplicação me interessa antes de me registar. Onde posso obter mais informações?

- No modo de demonstração da aplicação ou na página web: <https://www.sennheiser.com/evolution-wireless-digital-app>

### Em que idiomas está disponível a aplicação?

- Inglês
- Alemão
- Francês
- Espanhol
- Português
- Russo
- Chinês
- Coreano
- Árabe

### Posso emparelhar vários smartphones com um recetor?

- Não, só é possível emparelhar um smartphone com o recetor.

### Quantos dispositivos posso controlar com a minha aplicação?

- Até 16 canais

### Como posso criar uma configuração com 2 ou mais dispositivos?

- Use as funções **Add Device** e **Auto Scan**. Será orientado passo a passo por todo o processo na aplicação.

### Posso definir uma determinada gama de frequências para a função "Auto Scan"?

- Não, todo o espectro de frequências disponível é pesquisado.



### **Porque é que não posso aceder a um recetor?**

- Provavelmente, o recetor está desligado ou fora da área de alcance Bluetooth.

### **Como é que a aplicação e os recetores associados à aplicação estão protegidos de um possível uso indevido?**

- Para efetuar um emparelhamento entre o recetor e o smartphone, ambos os dispositivos devem estar presentes fisicamente.  
Só depois de um emparelhamento bem-sucedido é que é possível alterar valores no recetor através do smartphone.

### **Também posso utilizar a aplicação num computador através de um dongle Bluetooth?**

- Não. A aplicação só está disponível para iOS e Android.

### **Como posso visualizar a aplicação num ecrã maior?**

- Pode utilizar serviços de espelhamento como, p. ex., o QuickTime. No entanto, o controlo continua a decorrer no smartphone.



## 5. Dados técnicos

Todos os dados técnicos em síntese.

### Sistema

#### Gamas de frequência Audio-Link do EW-D, EW-DP

- **Q1-6:** 470,2 - 526 MHz
- **R1-6:** 520 - 576 MHz
- **R4-9:** 552 - 607,8 MHz
- **S1-7:** 606,2 - 662 MHz
- **S4-7:** 630 - 662 MHz
- **S7-10:** 662 - 693,8 MHz
- **T1/7:** 694,5 - 702,7 MHz & 748,3 - 757,7 MHz
- **T12:** 806,125 - 809,75 MHz
- **T13-14:** 819,2 - 823 MHz
- **U1/5:** 823,2 - 831,8 MHz e 863,2 - 864,8 MHz
- **V3-4:** 925,2 - 937,3 MHz
- **Y1-3:** 1785,2 - 1799,8 MHz

#### Gamas de frequência Audio-Link do EW-DX

- **Q1-9:** 470,2 - 550 MHz
- **R1-9:** 520 - 607,8 MHz
- **S1-10:** 606,2 - 693,8 MHz
- **S2-10:** 614,2 - 693,8 MHz
- **S4-10:** 630 - 693,8 MHz
- **U1/5:** 823,2 - 831,8 MHz e 863,2 - 864,8 MHz
- **V3-4:** 925,2 - 937,3 MHz
- **V5-7:** 941,7 - 951,8 MHz e 953,05 - 956,05 MHz e 956,65 - 959,65 MHz
- **Y1-3:** 1785,2 - 1799,8 MHz

#### Gama de frequências Bluetooth® Low Energy (BLE)

2402 - 2480 MHz

#### Resposta em frequência áudio

20 Hz - 20 kHz (-3 dB) @ 3 dBfs

#### Distorção harmónica

≤ -60 dB para 1 kHz @ -3 dBfs de nível de entrada

#### Gama dinâmica

134 dB

#### Latência do sistema



1,9 ms

**Intervalo de temperatura de funcionamento**

-10 °C - +55 °C (EW-D, EW-DP)

**Humidade relativa do ar**

5 - 95% (sem condensação)



## Recetor estacionário EW-D EM

### **Tensão de entrada**

11 - 13 V CC

### **Corrente de entrada**

$\leq 300$  mA

### **Potência de emissão**

BLE: máx. 10 mW EIRP

### **Potência de saída áudio**

máx. 18 dBu

### **Dimensões**

212 x 44 x 189 mm

### **Peso**

aprox. 1000 g (sem antenas e sem alimentador)



## Recetor estacionário EW-DX EM 2

### Tensão de entrada

11 - 13 V CC ou PoE IEEE 802.3af Classe 0 (CAT5e ou superior)

### Corrente de entrada

$\leq 1$  A

### Potência de emissão

BLE: máx. 10 mW EIRP

### Potência de saída áudio

máx. 18 dBu

### Saída de auscultadores

2x 70 mW @ 32  $\Omega$

### Ethernet

entrada RJ-45, IEEE802.3

100Base-TX (half+full duplex)

10Base-T (half+full duplex)

(CAT5e ou superior)

### Dimensões

212 x 44 x 206 mm

### Peso

aprox. 1000 g (sem antenas e sem alimentador)



## Recetor estacionário EW-DX EM 2 Dante

### Tensão de entrada

11 - 13 V CC ou PoE IEEE 802.3af Classe 0 (CAT5e blindado ou superior S/FTP ou S/STP)

### Corrente de entrada

$\leq 1$  A a 12 V CC

### Consumo de potência

máx. 12 W

### Potência de emissão

BLE: máx. 10 mW EIRP

### Potência de saída áudio

máx. 18 dBu

### Saída de auscultadores

2x 70 mW @ 32  $\Omega$

### Ethernet

3x entradas RJ-45, IEEE802.3

1000Base-T (full duplex)

100Base-TX (half+full duplex)

10Base-T (half+full duplex) para controlo de rede

(CAT5e blindado ou superior, S/FTP ou S/STP)

### Dimensões

212 x 44 x 169 mm

### Peso

aprox. 1000 g (sem antenas e sem alimentador)



## Recetor estacionário EW-DX EM 4 Dante

### Tensão de entrada

90 - 265 V CA, 47/63 Hz

### Consumo de potência

máx. 37 W

### Potência de emissão

BLE: máx. 10 mW EIRP

### Potência de saída áudio

máx. 18 dBu

### Saída de auscultadores

2x 70 mW @ 32  $\Omega$

### Ethernet

Saída áudio digital Dante®, RJ-45; 48 kHz, 96 kHz, 24 bit

Saída Daisy Chain 2 BNC (50  $\Omega$ ); amplificação de 0 dB +/- 0,5 dB em relação às entradas de antena

Recetores em cascata (RF), máx. 4 EW-DX EM 4 Dante

### Dimensões

483 x 44 x 373 mm

### Peso

aprox. 4560 g (sem antenas e sem alimentador)



## Emissor portátil EW-D SKM-S

### Tensão de entrada

2,0 - 4,35 V

### Corrente de entrada

< 300 mA

### Alimentação de tensão

2 pilhas AA de 1,5 V (alcalinas-manganês) ou bateria BA 70

### Largura de banda

200 kHz

### Potência de emissão

- Audio Link: 10 mW ERP (gama Y1-3: 12 mW ERP)
- BLE: máx. 10 mW EIRP

### Dimensões (diâmetro x comprimento)

50 x 268 mm (incluindo módulo de microfone MMD 835)

### Peso (sem pilhas)

- aprox. 304 g (incluindo módulo de microfone MMD 835)
- aprox. 195 g (sem módulo de microfone)



## Emissor portátil EW-DX SKM | EW-DX SKM-S

### Tensão de entrada

2,0 - 4,35 V

### Corrente de entrada

< 300 mA

### Alimentação de tensão

2 pilhas AA de 1,5 V (alcalinas-manganês) ou bateria BA 70

### Largura de banda

200 kHz

### Potência de emissão

- Audio Link: 10 mW ERP (gama Y1-3: 12 mW ERP)
- Modo LD: 10 mW ERP
- BLE: máx. 10 mW EIRP

### Dimensões (diâmetro x comprimento)

- 50 x 268 mm (incluindo módulo de microfone MMD 835)
- 40 x 200 mm (sem módulo de microfone)

### Peso (sem pilhas)

- aprox. 304 g (incluindo módulo de microfone MMD 835)
- aprox. 195 g (sem módulo de microfone)



## Emissor de bolso EW-D SK

### **Tensão de entrada**

2,0 - 4,35 V

### **Corrente de entrada**

< 300 mA

### **Alimentação de tensão**

2 pilhas AA de 1,5 V (alcalinas-manganês) ou bateria BA 70

### **Largura de banda**

200 kHz

### **Potência de emissão**

- Audio Link: 10 mW ERP (gama Y1-3: 12 mW ERP)
- BLE: máx. 10 mW EIRP

### **Dimensões (diâmetro x comprimento)**

63 x 80 x 20 mm (sem antena)

### **Peso (sem pilhas)**

aprox. 120 g



## Emissor de bolso EW-DX SK | EW-DX SK 3-PIN

### **Tensão de entrada**

2,0 - 4,35 V

### **Corrente de entrada**

< 300 mA

### **Alimentação de tensão**

2 pilhas AA de 1,5 V (alcalinas-manganês) ou bateria BA 70

### **Largura de banda**

200 kHz

### **Potência de emissão**

- Audio Link: 10 mW ERP (gama Y1-3: 12 mW ERP)
- Modo LD: 10 mW ERP
- BLE: máx. 10 mW EIRP

### **Dimensões (diâmetro x comprimento)**

63 x 80 x 20 mm (sem antena)

### **Peso (sem pilhas)**

aprox. 115 - 120 g



## Suporte de mesa EW-DX TS 3-pin | EW-DX TS 5-pin

### **Tensão de entrada**

2,0 a 4,35 V

### **Corrente de entrada**

< 300 mA

### **Alimentação de tensão**

Sennheiser BA 40

### **Largura de banda**

200 kHz

### **Potência de emissão**

Audio Link: 10 mW ERP (gama Y1-3: 12 mW ERP)

Modo LD: 10 mW ERP

Bluetooth Low Energy: máx. 10 mW EIRP

### **Dimensões**

166,7 x 120,2 x 48,1 mm

### **Peso**

aprox. 650 g (sem bateria)



## Recetor portátil EW-DP EK

### Tensão de entrada

~ 1,8 - 4,35 V

### Corrente de entrada

Típ. <250 mA/máx. <400 mA/máx. <750 mA

(2 pilhas AA) <300 mA@5 V (USB-C independente)

### Alimentação de tensão

2 pilhas AA 1,5 V ou USB-C PD (máx.):

- 5 V/1500 mA
- 9 V/900 mA
- 12 V/700 mA

### Potência de emissão

BLE: máx. 10 mW EIRP

### Potência de saída áudio

<2 dBV máx. (high level)/

<4 dBV max. (high level)

### Saída de auscultadores

<50 mW into 16 Ohms

### Dimensões

86 x 67 x 28 mm

### Peso

aprox. 140 g



## Recetor/emissor "plug-on" EW-DP SKP

### **Tensão de entrada**

~ 2,0 - 4,35 V

### **Corrente de entrada**

Típ. < 300 mA (sem gravação e P48)

### **Alimentação de tensão**

2 pilhas AA de 1,5 V ou bateria BA 70

### **Potência de emissão**

Audio Link: 10 mW ERP

BLE: máx. 10 mW EIRP

### **Potência de saída áudio**

<2 dBV máx. (high level)/

<4 dBV max. (high level)

### **Saída de auscultadores**

108 x 42 mm

### **Dimensões**

86 x 67 x 28 mm

### **Peso**

aprox. 163 g



## Splitter de antenas EW-D ASA

### Gamas de frequências

- EW-D ASA (Q-R-S): 470 - 694 MHz
- EW-D ASA CN/ANZ (Q-R-S): 470 - 694 MHz
- EW-D ASA (T-U-V-W): 694 - 1075 MHz
- EW-D ASA (X-Y): 1350 - 1805 MHz

### Splitter de antenas EW-D ASA

2 x 1:4 ou 1 x 1:8, ativo

### Amplificação

- in A - out A:  $0 \pm 1$  dB
- in A - out A1 ... A4:  $0 \pm 1$  dB
- in B - out B1 ... B4:  $0 \pm 1$  dB

### IIP3

> 25 dBm

### Impedância

50  $\Omega$

### Perda por reflexão

10 dB (todas as saídas AF)

### Tensão de serviço

+12 V CC do alimentador NT 12-35 CS

### Consumo de corrente

210 mA

### Consumo de corrente total

máx. 3 A (com 4 EW-D EM e EW-D AB conectado)

### Alimentação do amplificador de antena em ANT RF IN A e ANT RF IN B

- 12 V CC
- 320 mA

### Alimentação dos recetores em A1 a A4

- 12 V CC
- tít. 350 mA, máx. 500 mA

### Humidade relativa do ar



5 - 95%

**Intervalo de temperatura de funcionamento**

-10 a +55 °C

**Intervalo de temperatura de armazenamento**

-20 a +70 °C

**Dimensões**

aprox. 212 x 168 x 43 mm

**Peso**

aprox. 1100 g

**Diagrama de blocos**

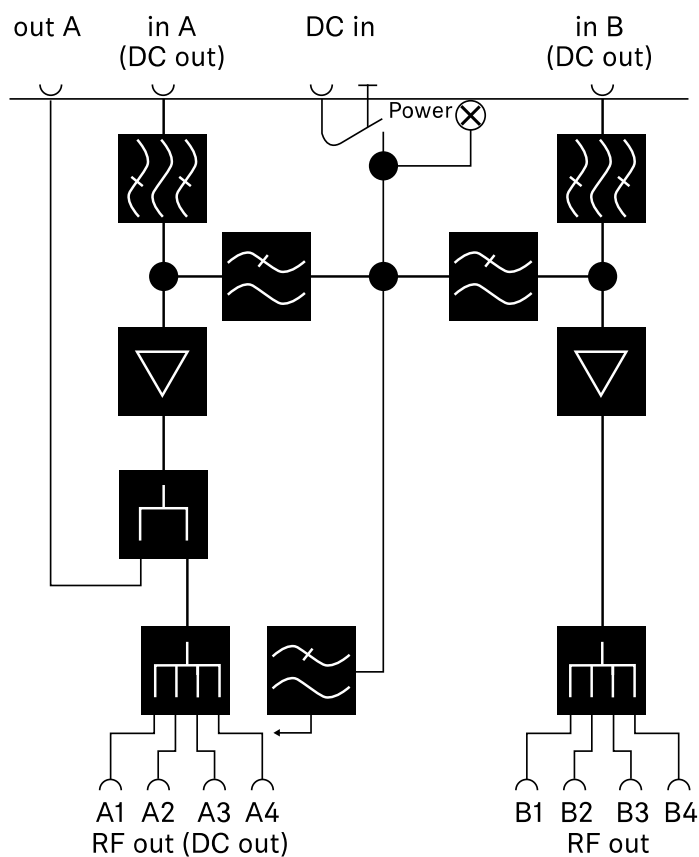



## Amplificador de antena EW-D AB

### Gamas de frequências

- EW-D AB (Q): 470 - 550 MHz
- EW-D AB (R): 520 - 608 MHz
- EW-D AB (S): 606 - 694 MHz
- EW-D AB (T): 694 - 824 MHz
- EW-D AB (U): 823 - 865 MHz
- EW-D AB (V): 902 - 960 MHz
- EW-D AB (Y): 1785 - 1805 MHz

### Alimentação de tensão (acoplamento galvanizado)

12 V CC (9 - 18 V CC)/máx. 160 mA @ 12 V, contacto central +

### IIP3

> 25 dBm

### Potência de entrada AF máx.

+10 dBm

### Amplificação

típ. 12 dB

### Impedância

50  $\Omega$

### Ligações

2x BNC fêmea, alimentação CC de OUT para ANT

### Dimensões

aprox. 95 x 47 x 21 mm

### Peso

aprox. 120 g

### Humidade relativa do ar

5 - 95%

### Intervalo de temperatura de funcionamento

-10 a +55 °C

### Intervalo de temperatura de armazenamento

-20 a +70 °C



## Antena direcional ativa AWM

### Gamas de frequências

- UHF I: 470 - 694 MHz
- UHF II: 823 - 1075 MHz
- 1 G8: 1785 - 1805 MHz

### Ângulo de abertura (horizontal, -3 dB)

- UHF I: não aplicável
- UHF II: aprox. 80 °
- 1 G8: aprox. 110°

### Relação anterior-posterior

- UHF I: não aplicável
- UHF II: aprox. 10 dB
- 1 G8: aprox. 10 dB

### Ganho de antena

- UHF I:  $\geq +3,0$  dBi (480 MHz) |  $\geq +3,5$  dBi (582 MHz) |  $\geq +4,5$  dBi (694 MHz)
- UHF II:  $\geq +6,0$  dBi
- 1 G8:  $\geq +6,0$  dBi

### Polarização da antena

Linear

### Amplificação (amplificador de sinal, anomalias reduzidas, seletivo de banda +/-1 dB)

- +12 dB: Amplificação máx. 12 dB
- +6 dB: Amplificação máx. 6 dB
- 0 dB<sup>1</sup>: Amplificação máx. UHF I, UHF II: -0,5; 1 G8: -1,5
- -6 dB: Amplificação máx. -6 dB

<sup>1</sup> A 0 dB, o amplificador seletivo de banda é ignorado. Este modo requer uma alimentação de tensão CC.

### OIP3 (@ "+12 dB")

$\geq 35$  dBm

### Potência de saída de AF máx.

- UHF I/UHF II: aprox. +22 dBm
- 1 G8: aprox. +18 dBm

### Conexão de AF



BNC fêmea, acoplado galvanicamente

**Impedância**

50  $\Omega$

**Ligação CC**

Conector jack macho CC 5,5 x 1,6 mm com orifício, polaridade: + interna

**Alimentação de tensão (através de BNC ou CC)**

12 V CC (9 - 18 V CC)/máx. 100 mA @ 12 V

**Indicador LED**

ON (branco = "+12 dB"; azul = "+6 dB"; verde = "0 dB"; laranja = "-6 dB")

OFF (alimentação de tensão ausente ou insuficiente)

**Rosca para montagem em tripé**

Rosca interna 3/8"

**Orifícios de montagem**

VESA 100 x 100

**Cor**

Traffic white (RAL: 9016)

**Material da carcaça**

PC/ABS com retardador de chama sem halogénio

**Dimensões**

- sem suporte de parede: 180 x 180 x 53 mm
- com suporte de parede: 180 x 180 x 63 mm

**Peso**

aprox. 700 g

**Intervalo de temperatura de funcionamento**

-10 °C a +55 °C

**Intervalo de temperatura de armazenamento**

-20 °C a +70 °C

**Humidade relativa do ar**

5 a 95%

**Diagrama polar**



Normalizado para ganho de antena máx.

UHF (470-694 MHz) vertical [dB]

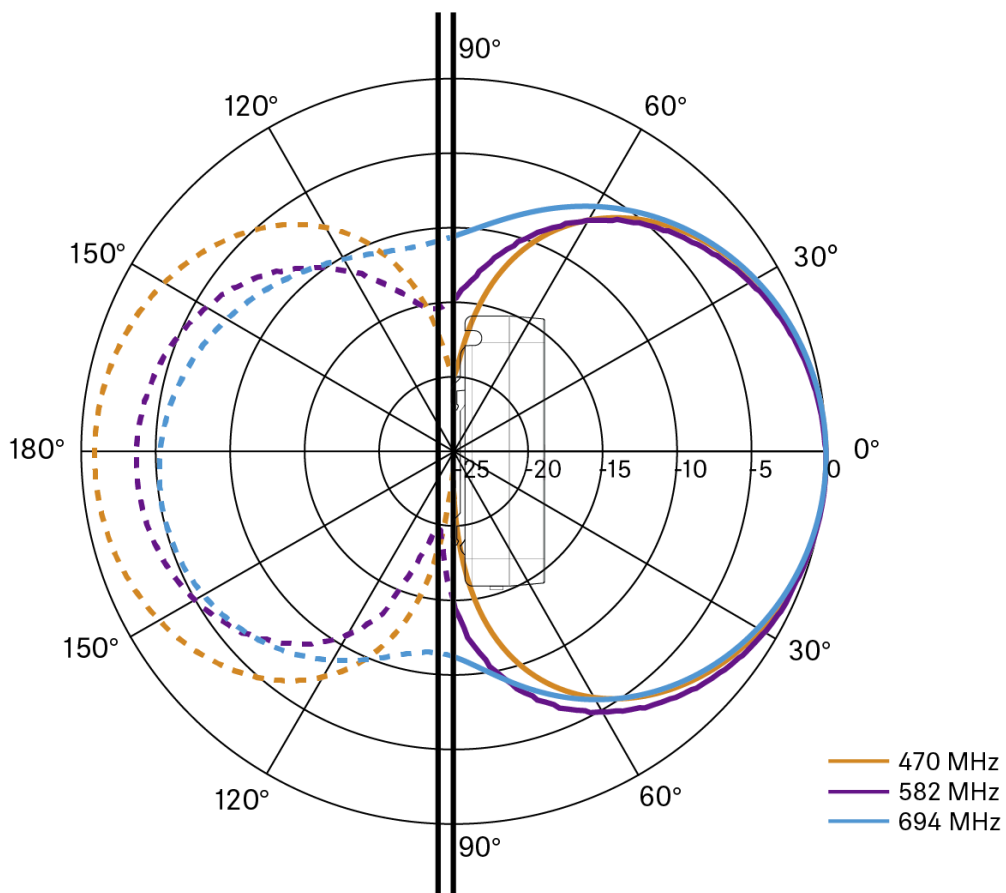

UHF (470-694 MHz) horizontal [dB]

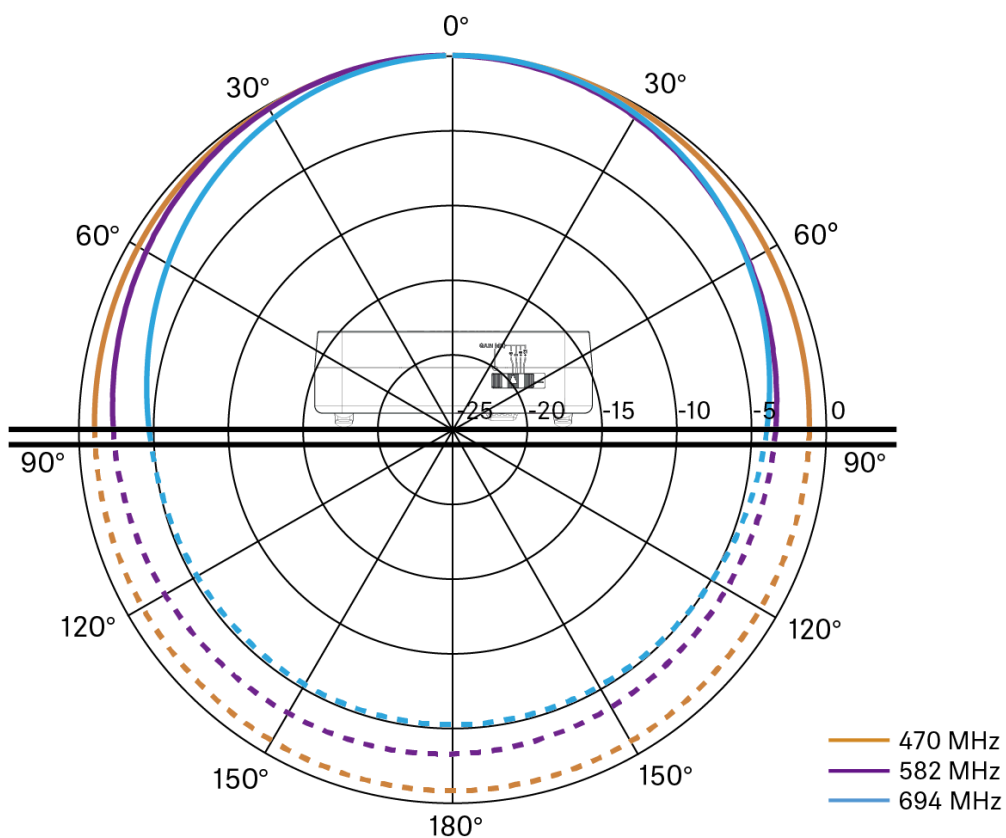

UHF (823-1075 MHz) vertical [dB]

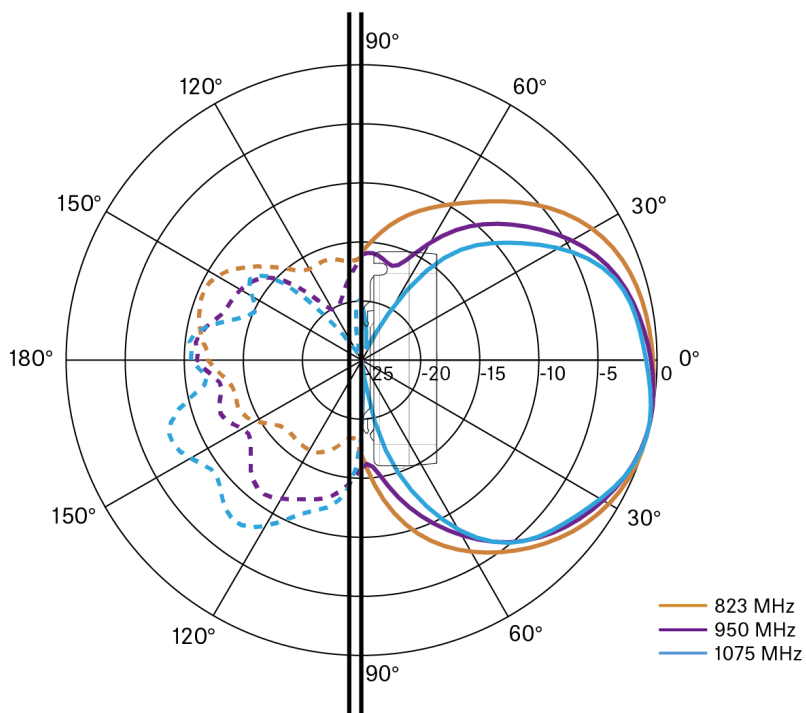

UHF (823-1075 MHz) horizontal [dB]

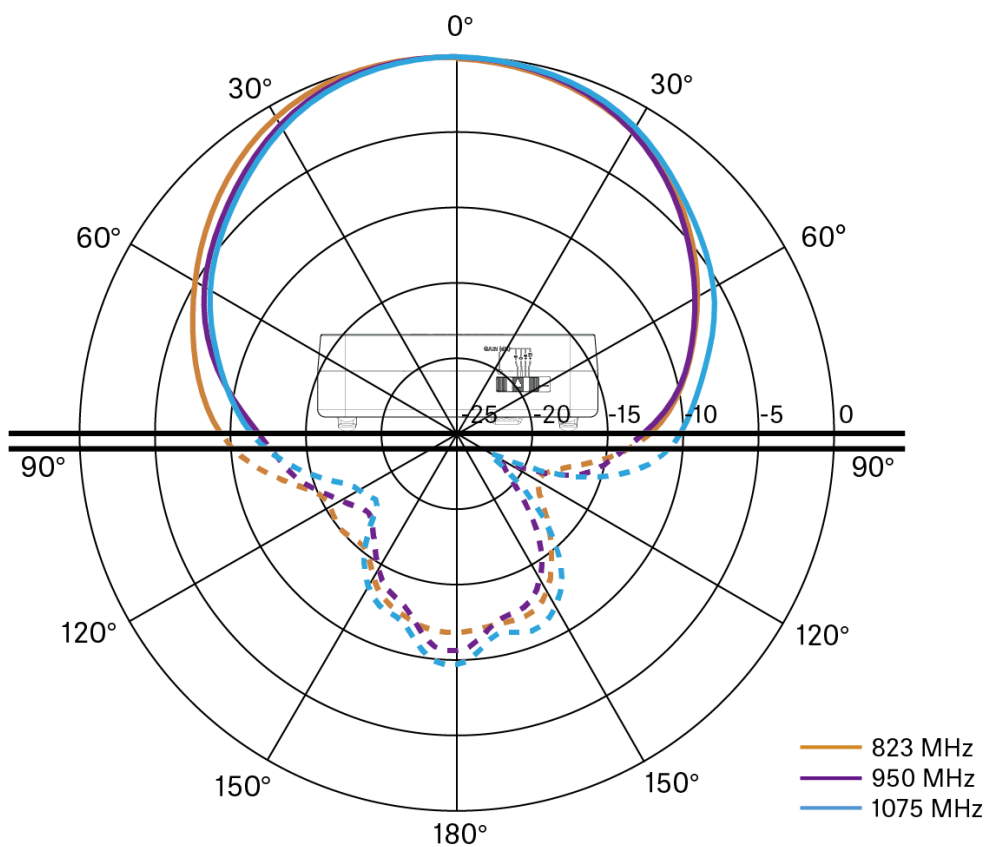

1G8 vertical [dB]

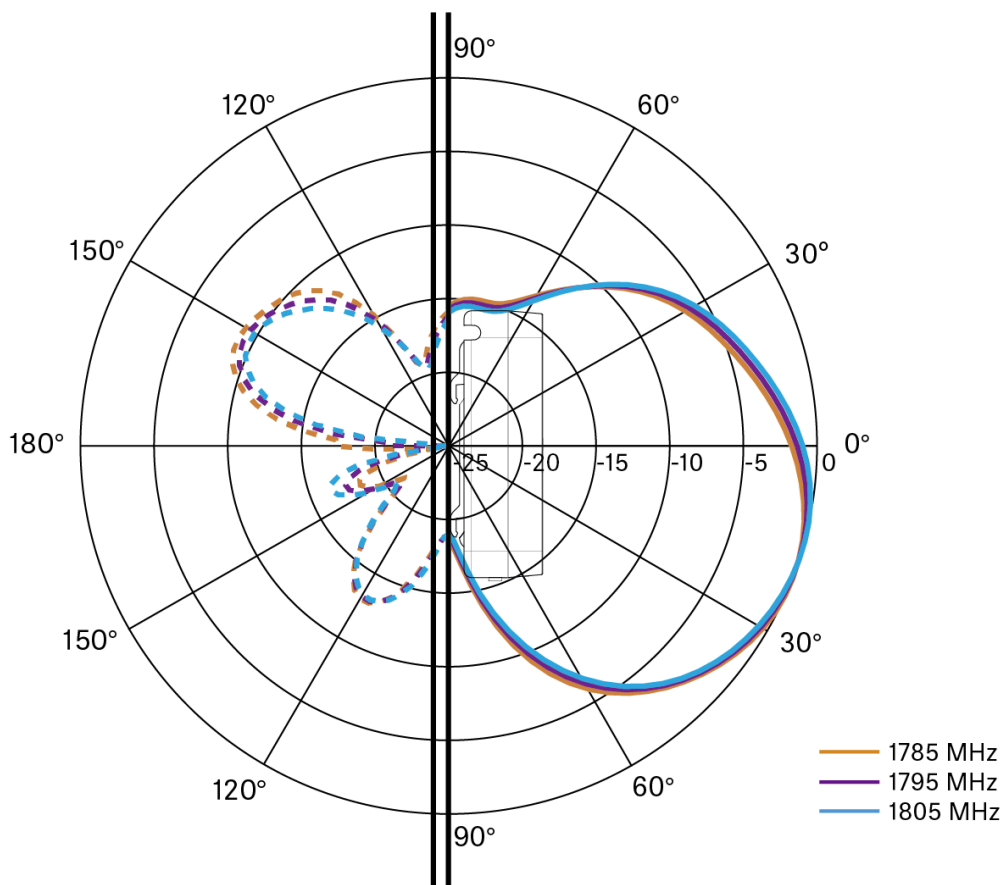

1G8 horizontal [dB]

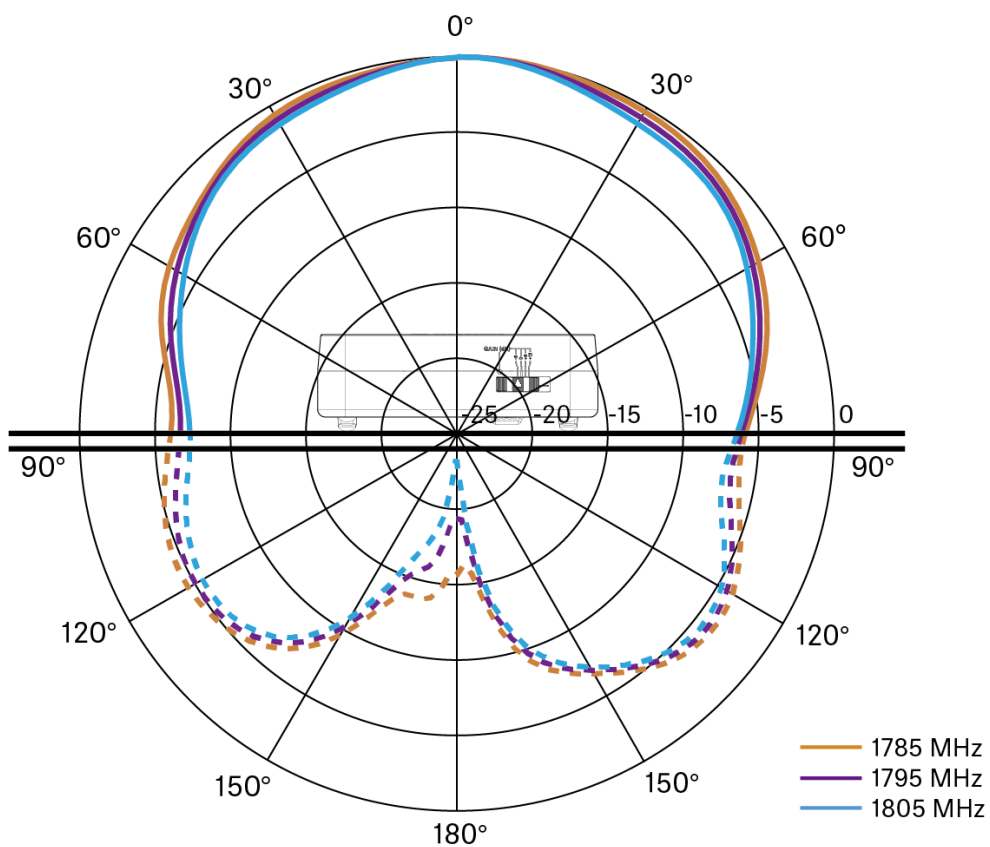



## Antena direcional passiva ADP UHF (470 - 1075 MHz)

### Gama de frequências

470 - 1075 MHz

### Ângulo de abertura (-3 dB)

aprox. 100°

### Relação anterior-posterior

> 14 dB

### Amplificação

típ. 5 dBi

### Impedância

50  $\Omega$

### Ligação

BNC fêmea, sem caminho CC

### Rosca para montagem em tripé

3/8" e 5/8"

### Dimensões

319 x 310 mm

### Peso

aprox. 320 g

### Intervalo de temperatura de funcionamento

-10 °C a +55 °C

### Intervalo de temperatura de armazenamento

-20 a +85 °C

### Humidade relativa do ar

5 - 95%

### Diagrama polar típ.

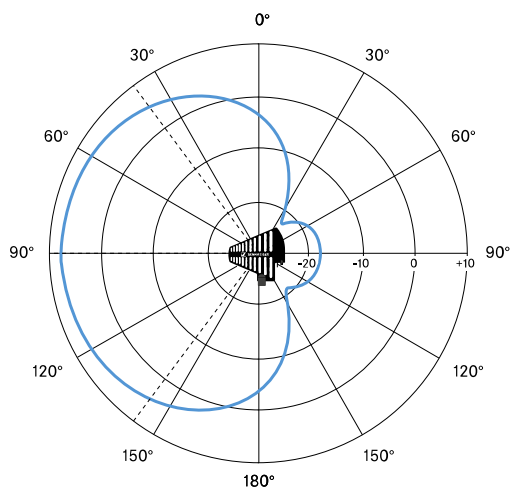



## Bateria BA 70

### Potência nominal

1720 mAh

### Tensão nominal

3,8 V

### Tensão de carga

máx. 4,35 V

### Tempo de carregamento

típ. 3 h @ temperatura ambiente

### Dimensões

aprox. 54 x 30 x 15

### Peso

aprox. 33 g

### Intervalo de temperaturas

- Carregamento: 0 °C a + 55 °C
- Descarga: -10 °C a +55 °C
- Armazenamento: -10 °C a +45 °C

### Humidade relativa do ar

- Carga/descarga: 25% a 95%, sem condensação
- Armazenamento: 30% a 70%, sem condensação



## Carregador L 70 USB

### Capacidade de carga

2x bateria Sennheiser BA 70

### Tensão de entrada

típ. 5 V

### Corrente de entrada

máx. 2 A

### Tensão de carga

nom. 4,35 V

### Corrente de carga

máx. 860 mA por bateria

### Tempo de carregamento

máx. 3,5 h com alimentador NT 5-20 UCW

### Intervalo de temperaturas

- Carregamento: 0 °C a +55 °C
- Armazenamento: -20 °C a +70 °C

### Humidade relativa do ar

máx. 95% (sem condensação)

### Dimensões

100 x 35 x 70 mm

### Peso

aprox. 86 g



## Carregador CHG 70N-C

### Alimentação de tensão

- 12 V CC (unidade única ou cascata de até 5 unidades)
- PoE IEEE 802.3af classe 0 (CAT5e ou superior), apenas unidade única

### Consumo de corrente

Máx. 3,5 A para uma cascata de até 5 unidades

### Ethernet

- Tomada RJ-45, IEEE802.3
- 100Base-TX (half+full duplex)
- 10Base-T (half+full duplex)

### Dimensões

Aprox. 200 x 104 x 116 mm

### Peso

Aprox. 640 g, sem alimentador

### Ranuras de carregamento

2

### Capacidade de carga por ranhura

- Bateria recarregável BA 70 **ou**
- EW-DX SK com BA 70 **ou**
- EW-DX SKM com BA 70**ou**
- SPECTERA SEK UHF/1G4

### Tensão de carregamento

4,35 V

### Corrente de carregamento

Mín. 344 mA

Máx. 860 mA

### Tempo total de carregamento

Máx. 3,5 horas

### Intervalo de temperatura

- Carregamento: -10 °C a +50 °C
- Armazenamento: -20 °C a +70 °C



**Humidade relativa**

Máx. 95% (sem condensação)



## 6. Contacto

Informações de contacto para questões sobre os nossos produtos e/ou serviços.



