



Evolution Wireless Digital

원문 HTML 설명서의 PDF 내보내기



목차

1. 머리말.....	10
2. 제품 정보.....	11
EW-D 시리즈의 제품.....	11
고정형 수신기 EW-D EM.....	11
핸드형 송신기 EW-D SKM-S.....	13
바디팩 송신기 EW-D SK.....	14
EW-D 시리즈의 사용 가능한 세트.....	16
EW-D ME2 SET Lavalier Set.....	16
EW-D ME3 SET Headmic Set.....	18
EW-D ME4 SET Lavalier Set.....	20
EW-D CI1 SET Instrument Set.....	22
EW-D SK BASE SET Base Set.....	24
EW-D 835-S SET Handheld Set.....	26
EW-D SKM-S BASE SET Base Set.....	28
EW-D ME2/835-S SET Combo Set.....	30
EW-DX 시리즈의 제품.....	32
고정형 수신기 EW-DX EM 2.....	32
고정형 수신기 EW-DX EM 2 Dante.....	34
고정형 수신기 EW-DX EM 4 Dante.....	35
핸드형 송신기 EW-DX SKM EW-DX SKM-S.....	36
바디팩 송신기 EW-DX SK EW-DX SK 3-PIN.....	38
테이블 스탠드 EW-DX TS 3-pin EW-DX TS 5-pin.....	40
EW-DX 시리즈의 사용 가능한 세트.....	42
EW-DX 835-S SET Handheld Set.....	42
EW-DX MKE 2 SET Lavalier Set.....	44
EW-DX MKE 2-835-S SET Combo Set.....	46
EW-DX SK-SKM-S BASE SET Base Set.....	48
EW-DP 시리즈의 제품.....	50
EW-DP EK 휴대용 수신기.....	51
플러그온 송신기 EW-DP SKP.....	52
EW-DP 시리즈의 사용 가능한 세트.....	53
EW-DP ME-2 Lavalier Set.....	53
EW-DP ME-4 Lavalier Set.....	55
EW-DP 835 Handheld Set.....	57
EW-DP ENG Lavalier Set.....	59



Smart Assist 앱.....	61
액세서리.....	62
충전 배터리 BA 70 및 충전기 L 70 USB.....	62
네트워크 지원 충전기 CHG 70N-C.....	63
안테나 스플리터 EW-D ASA.....	65
안테나 부스터 EW-D AB.....	66
안테나.....	67
랙 조립용 액세서리.....	71
EW-DP EK용 조립 액세서리.....	73
EW-DP EK용 케이블.....	74
Color Coding Sets.....	75
주파수 범위.....	76
3. 사용 설명서.....	79
고정형 수신기 EW-D EM.....	79
제품 개요.....	79
수신기를 전원에 연결하기/전원에서 분리하기.....	81
안테나 연결하기.....	83
오디오 신호 출력.....	85
수신기를 랙에 조립하기.....	86
수신기 켜기/끄기.....	89
버튼 잠금.....	90
LED의 의미.....	91
수신기 디스플레이의 표시 항목.....	93
메뉴 탐색 버튼.....	95
메뉴 불러오기 및 메뉴 항목 탐색.....	96
EW-D Color Coding Sets를 링크 표시용으로 사용하기.....	105
핸드형 송신기 EW-D SKM-S.....	106
제품 개요.....	106
배터리/충전 배터리 삽입 및 분리.....	107
마이크 모듈 교체.....	109
EW-D Color Coding Sets를 링크 표시용으로 사용하기.....	111
핸드형 송신기 켜짐/꺼짐.....	112
송신기 배터리 상태 확인(Check 기능).....	113
페어링된 수신기 식별 (Identify 기능).....	114
LED의 의미.....	115
수신기에 대한 연결 구성.....	118
핸드형 송신기 음소거하기.....	119



바디팩 송신기 EW-D SK.....	120
제품 개요.....	120
배터리/충전 배터리 삽입 및 분리.....	121
마이크를 바디팩 송신기에 연결하기.....	123
악기 또는 라인 소스를 바디팩 송신기에 연결하기.....	125
EW-D Color Coding Sets를 링크 표시용으로 사용하기.....	126
벨트 클립 교체하기.....	127
바디팩 송신기 켜짐/꺼짐.....	128
송신기 배터리 상태 확인(Check 기능).....	129
페어링된 수신기 식별 (Identify 기능).....	130
LED의 의미.....	131
수신기에 대한 연결 구성.....	134
바디팩 송신기 음소거하기.....	135
고정형 수신기 EW-DX EM 2.....	136
제품 개요.....	136
수신기를 전원에 연결하기/전원에서 분리하기.....	139
수신기를 네트워크에 연결하기.....	142
안테나 연결하기.....	143
오디오 신호 출력.....	145
수신기를 랙에 조립하기.....	147
수신기 켜기/끄기.....	150
버튼 잠금.....	151
헤드폰 출력부 사용하기.....	152
LED의 의미.....	153
수신기 디스플레이의 표시 항목.....	155
메뉴 탐색 버튼.....	164
메뉴 불러오기 및 메뉴 항목 탐색.....	165
메뉴 구조.....	166
메뉴의 설정 옵션.....	167
메뉴 항목 System.....	193
수신기 펌웨어 업데이트 실행.....	204
고정형 수신기 EW-DX EM 2 Dante.....	205
제품 개요.....	205
수신기를 전원에 연결하기/전원에서 분리하기.....	208
수신기를 네트워크에 연결하기.....	211
수신기를 Dante® 네트워크에 연결하기.....	212
안테나 연결하기.....	218



오디오 신호 출력.....	220
수신기를 랙에 조립하기.....	222
수신기 켜기/끄기.....	225
버튼 잠금.....	226
헤드폰 출력부 사용하기.....	227
LED의 의미.....	228
수신기 디스플레이의 표시 항목.....	230
메뉴 탐색 버튼.....	239
메뉴 불러오기 및 메뉴 항목 탐색.....	240
메뉴 구조.....	241
메뉴의 설정 옵션.....	242
메뉴 항목 System.....	268
수신기 펌웨어 업데이트 실행.....	280
고정형 수신기 EW-DX EM 4 Dante.....	281
제품 개요.....	281
수신기를 전원에 연결하기/전원에서 분리하기.....	285
수신기를 네트워크에 연결하기.....	286
수신기를 Dante® 네트워크에 연결하기.....	287
안테나 연결하기.....	292
오디오 신호 출력.....	295
수신기를 랙에 조립하기.....	297
수신기 켜기/끄기.....	300
버튼 잠금.....	301
헤드폰 출력부 사용하기.....	302
LED의 의미.....	303
수신기 디스플레이의 표시 항목.....	305
메뉴 탐색 버튼.....	313
메뉴 불러오기 및 메뉴 항목 탐색.....	314
메뉴 구조.....	315
메뉴의 설정 옵션.....	316
메뉴 항목 System.....	342
수신기 펌웨어 업데이트 실행.....	354
핸드형 송신기 EW-DX SKM EW-DX SKM-S.....	355
제품 개요.....	355
배터리/충전 배터리 삽입 및 분리.....	357
마이크 모듈 교체.....	359
핸드형 송신기 켜짐/꺼짐.....	361



송신기 배터리 상태 확인(Check 기능).....	362
페어링된 수신기 식별 (Identify 기능).....	363
LED의 의미.....	364
수신기에 대한 연결 구성.....	367
핸드형 송신기 디스플레이의 표시 항목.....	368
메뉴 탐색 버튼.....	370
메뉴 불러오기 및 메뉴 항목 탐색.....	371
버튼 잠금.....	383
Mute 모드 설정 및 핸드형 송신기 음소거하기(EW-DX SKM-S만 해당).....	384
송신기 펌웨어 업데이트 실행.....	386
바디팩 송신기 EW-DX SK EW-DX SK 3-PIN.....	387
제품 개요.....	387
배터리/충전 배터리 삽입 및 분리.....	389
마이크를 바디팩 송신기에 연결하기.....	391
악기 또는 라인 소스를 바디팩 송신기에 연결하기.....	394
벨트 클립 교체하기.....	396
바디팩 송신기 켜짐/꺼짐.....	397
송신기 배터리 상태 확인(Check 기능).....	398
페어링된 수신기 식별 (Identify 기능).....	399
LED의 의미.....	400
수신기에 대한 연결 구성.....	403
바디팩 송신기 디스플레이의 표시 항목.....	404
메뉴 탐색 버튼.....	406
메뉴 불러오기 및 메뉴 항목 탐색.....	407
버튼 잠금.....	420
Mute 모드 설정 및 바디팩 송신기 음소거하기.....	421
송신기 펌웨어 업데이트 실행.....	422
테이블 스탠드 EW-DX TS 3-pin EW-DX TS 5-pin.....	423
제품 개요.....	423
충전 배터리 BA 40 삽입 및 분리.....	425
테이블 스탠드 충전.....	426
LED의 의미.....	428
구즈넥 마이크 연결하기.....	430
테이블 스탠드 켜기/끄기.....	431
수신기에 대한 연결 구성.....	432
테이블 스탠드 음소거하기.....	433
EW-DP EK 휴대용 수신기.....	434



제품 개요.....	434
전원 공급 장치 연결.....	436
오디오 신호 출력.....	438
수신기 조립 및 조립 옵션.....	439
수신기 켜기/끄기.....	448
LED의 의미.....	449
수신기 디스플레이의 표시 항목.....	451
메뉴 탐색 버튼.....	453
메뉴 불러오기 및 메뉴 항목 탐색.....	454
플러그온 송신기 EW-DP SKP.....	464
제품 개요.....	464
전원 공급 장치 연결.....	467
microSD 카드 사용.....	469
XLR 마이크 연결.....	471
라발리에 마이크 연결.....	472
플러그온 송신기 켜기 및 끄기.....	473
녹음 시작하기 / 끝내기.....	474
Low-Cut 필터 비활성화/활성화.....	475
MUTE 모드.....	476
LED의 의미.....	477
무선 연결 구성하기 수신기와 송신기 동기화하기.....	480
수신기 EW-D EM과 연결 구성하기 / EW-D EM 동기화하기.....	480
수신기 EW-DX EM과 연결 구성하기 / EW-DX EM 동기화하기.....	483
수신기 EW-DP EK와 연결 구성하기 / EW-DP EK 동기화하기.....	485
충전기 L 70 USB.....	487
충전기를 전원에 연결하기/전원에서 분리하기.....	487
충전 배터리 충전하기.....	488
충전기 CHG 70N-C.....	490
제품 개요.....	490
충전기를 전원에 연결하기/전원에서 분리하기.....	492
충전기를 네트워크에 연결하기.....	494
충전기를 캐스케이드 연결하기.....	495
충전 배터리 충전하기.....	497
에너지 절약 모드.....	499
충전기 펌웨어 업데이트 실행.....	500
안테나 스플리터 EW-D ASA.....	503
제품 개요.....	503



EW-D ASA를 전원에 연결하기/전원에서 분리하기.....	505
수신기를 EW-D ASA에 연결하기.....	506
안테나 연결하기.....	507
안테나 증폭기 및 케이블 길이 관련 정보.....	508
멀티 채널 시스템 구성하기.....	509
EW-D ASA를 랙에 조립하기.....	511
EW-D ASA 켜기/끄기.....	512
능동 빔 안테나 AWM.....	513
제품 개요.....	513
안테나 셋업.....	516
케이블을 안테나에 연결하기.....	517
권장 케이블 길이.....	519
안테나 설치 및 조립.....	520
게인 설정.....	527
GAIN LED.....	528
청소 및 관리.....	529
4. 지식 베이스.....	531
FAQ.....	531
무선 및 주파수.....	531
Audio.....	533
사용성.....	535
액세서리.....	538
Smart Assist 앱.....	540
5. 기술 데이터.....	542
시스템.....	542
고정형 수신기 EW-D EM.....	544
고정형 수신기 EW-DX EM 2.....	545
고정형 수신기 EW-DX EM 2 Dante.....	546
고정형 수신기 EW-DX EM 4 Dante.....	547
핸드형 송신기 EW-D SKM-S.....	548
핸드형 송신기 EW-DX SKM EW-DX SKM-S.....	549
바디팩 송신기 EW-D SK.....	550
바디팩 송신기 EW-DX SK EW-DX SK 3-PIN.....	551
테이블 스탠드 EW-DX TS 3-pin EW-DX TS 5-pin.....	552
EW-DP EK 휴대용 수신기.....	553
플러그온 송신기 수신기 EW-DP SKP.....	554
안테나 스플리터 EW-D ASA.....	555



안테나 부스터 EW-D AB.....	557
능동 빔 안테나 AWM.....	558
수동 빔 안테나 ADP UHF(470-1075MHz).....	565
충전 배터리 BA 70.....	567
충전기 L 70 USB.....	568
충전기 CHG 70N-C.....	569
6. 연락처.....	571



1. 머리말

원문 HTML 설명서의 PDF 내보내기

본 PDF 문서는 대화형 HTML 설명서를 자동으로 내보낸 것입니다. 일부 내용 및 대화형 요소는 이 형식으로 표시할 수 없으므로 PDF에 포함되지 않을 수 있습니다. 또한 자동으로 생성된 페이지 나누기로 인해 관련 콘텐츠가 다소 변동될 수 있습니다. 따라서 당사는 HTML 설명서에 있는 정보의 완전성만을 보장할 수 있으며, 이를 사용할 것을 권장합니다. 이것은 문서화 포털에서 찾을 수 있습니다 www.sennheiser.com/documentation.



2. 제품 정보

제품 및 구매 가능한 액세서리에 관한 모든 정보를 한눈에 확인하십시오.

EW-D 시리즈의 제품



제공되는 액세서리에 관한 정보를 참조하십시오 [액세서리](#).

제공되는 세트에 관한 정보를 참조하십시오 [EW-D 시리즈의 사용 가능한 세트](#).

주파수 범위에 관한 정보를 참조하십시오 [주파수 범위](#).

시리즈 및 개별 제품에 대한 기술 사양을 참조하십시오 [기술 데이터](#).

제품의 초기 시동 및 조작 관련 정보를 참조하십시오 [사용 설명서](#).

고정형 수신기 EW-D EM



고정형 수신기 **EW-D EM**은 다음과 같은 사양으로 제공됩니다.

EW-D EM(Q1-6) | 470.2-526MHz | 제품번호 508800



EW-D EM(R1-6) | 520-576MHz | 제품번호 508801

EW-D EM(R4-9) | 552-607.8MHz | 제품번호 508802

EW-D EM(S1-7) | 606.2-662MHz | 제품번호 508803

EW-D EM(S4-7) | 630-662MHz | 제품번호 508804

EW-D EM(S7-10) | 662-693.8MHz | 제품번호 508805

EW-D EM (T1-7) | 694,5 - 702,7 MHz & 748,3 - 757,7 MHz | 제품번호 700458

EW-D EM (T12) | 806,125 - 809,75 MHz | 제품번호 700459

EW-D EM (T13-14) | 819,2 - 823 MHz | 제품번호 700460

EW-D EM(U1/5) | 823.2-831.8MHz & 863.2-864.8MHz | 제품번호 508806

EW-D EM(V3-4) | 925.2-937.3MHz | 제품번호 508808

EW-D EM(Y1-3) | 1785.2-1799.8MHz | 제품번호 508809

i EW-D EM에 관한 자세한 정보는 다음의 섹션을 참조하십시오.

- 초기 시동 및 조작: [고정형 수신기 EW-D EM](#)
- 기술 데이터: [고정형 수신기 EW-D EM](#)



핸드형 송신기 EW-D SKM-S



핸드형 송신기 **EW-D SKM-S**는 다음과 같은 사양으로 제공됩니다.

EW-D SKM-S(Q1-6) | 470.2-526MHz | 제품번호 508790

EW-D SKM-S(R1-6) | 520-576MHz | 제품번호 508791

EW-D SKM-S(R4-9) | 552-607.8MHz | 제품번호 508792

EW-D SKM-S(S1-7) | 606.2-662MHz | 제품번호 508793

EW-D SKM-S(S4-7) | 630-662MHz | 제품번호 508794

EW-D SKM-S(S7-10) | 662-693.8MHz | 제품번호 508795

EW-D SKM-S (T1/7) | 694,5 - 702,7 MHz & 748,3 - 757,7 MHz | 제품번호 700458

EW-D SKM-S (T12) | 806,125 - 809,75 MHz | 제품번호 700456

EW-D SKM-S (T13-14) | 819,2 - 823 MHz | 제품번호 700457

EW-D SKM-S(U1/5) | 823.2-831.8MHz & 863.2-864.8MHz | 제품번호 508796

EW-D SKM-S(V3-4) | 925.2-937.3MHz | 제품번호 508798

EW-D SKM-S(Y1-3) | 1785.2-1799.8MHz | 제품번호 508799

i EW-D SKM-S에 관한 자세한 정보는 다음의 섹션을 참조하십시오.

- 초기 시동 및 조작: [핸드형 송신기 EW-D SKM-S](#)
- 기술 데이터: [핸드형 송신기 EW-D SKM-S](#)
- 호환되는 마이크 모듈: [마이크 모듈 교체](#)



바디팩 송신기 EW-D SK



바디팩 송신기 **EW-D SK**는 다음과 같은 사양으로 제공됩니다.

EW-D SK(Q1-6) | 470.2-526MHz | 제품번호 508780

EW-D SK(R1-6) | 520-576MHz | 제품번호 508781

EW-D SK(R4-9) | 552-607.8MHz | 제품번호 508782

EW-D SK(S1-7) | 606.2-662MHz | 제품번호 508783

EW-D SK(S4-7) | 630-662MHz | 제품번호 508784

EW-D SK(S7-10) | 662-693.8MHz | 제품번호 508785

EW-D SK (T1/7) | 694,5 - 702,7 MHz & 748,3 - 757,7 MHz | 제품번호 700452

EW-D SK (T12) | 806,125 - 809,75 MHz | 제품번호 700453

EW-D SK (T13-14) | 819,2 - 823 MHz | 제품번호 700454

EW-D SK(U1/5) | 823.2-831.8MHz & 863.2-864.8MHz | 제품번호 508786

EW-D SK(V3-4) | 925.2-937.3MHz | 제품번호 508788

EW-D SK(Y1-3) | 1785.2-1799.8MHz | 제품번호 508789



i EW-D SK에 관한 자세한 정보는 다음의 섹션을 참조하십시오.

- 초기 시동 및 조작: [바디팩 송신기 EW-D SK](#)
- 기술 데이터: [바디팩 송신기 EW-D SK](#)
- 호환되는 마이크: [마이크를 바디팩 송신기에 연결하기](#)



EW-D 시리즈의 사용 가능한 세트

EW-D ME2 SET | Lavalier Set



이 세트의 구성품은 다음과 같습니다.

- 고정형 수신기 **EW-D EM**
- 바디팩 송신기 **EW-D SK**
- 라발리에 마이크 **ME 2**

이 세트는 다음과 같은 사양으로 제공됩니다.

EW-D ME2 SET(Q1-6) | 470.2-526MHz | 제품번호 508700

EW-D ME2 SET(R1-6) | 520-576MHz | 제품번호 508701

EW-D ME2 SET(R4-9) | 552-607.8MHz | 제품번호 508702

EW-D ME2 SET(S1-7) | 606.2-662MHz | 제품번호 508703

EW-D ME2 SET(S4-7) | 630-662MHz | 제품번호 508704

EW-D ME2 SET(S7-10) | 662-693.8MHz | 제품번호 508705

EW-D ME2 SET (T1/7) | 694,5 - 702,7 MHz & 748,3 - 757,7 MHz | 제품번호 700428

EW-D ME2 SET (T12) | 806,125 - 809,75 MHz | 제품번호 700429

EW-D ME2 SET (T13-14) | 819,2 - 823 MHz | 제품번호 700430

EW-D ME2 SET(U1/5) | 823.2-831.8MHz & 863.2-864.8MHz | 제품번호 508706

EW-D ME2 SET(V3-4) | 925.2-937.3MHz | 제품번호 508708

EW-D ME2 SET(Y1-3) | 1785.2-1799.8MHz | 제품번호 508709



i 이 세트에 관한 자세한 정보는 다음의 섹션을 참조하십시오.

- 초기 시동 및 조작: [사용 설명서](#)
- 기술 데이터: [기술 데이터](#)



EW-D ME3 SET | Headmic Set



이 세트의 구성품은 다음과 같습니다.

- 고정형 수신기 **EW-D EM**
- 바디팩 송신기 **EW-D SK**
- 라발리에 마이크 **ME 3**

이 세트는 다음과 같은 사양으로 제공됩니다.

EW-D ME3 SET(Q1-6) | 470.2-526MHz | 제품번호 508710

EW-D ME3 SET(R1-6) | 520-576MHz | 제품번호 508711

EW-D ME3 SET(R4-9) | 552-607.8MHz | 제품번호 508712

EW-D ME3 SET(S1-7) | 606.2-662MHz | 제품번호 508713

EW-D ME3 SET(S4-7) | 630-662MHz | 제품번호 508714

EW-D ME3 SET(S7-10) | 662-693.8MHz | 제품번호 508715

EW-D ME3 SET (T1/7) | 694,5 - 702,7 MHz & 748,3 - 757,7 MHz | 제품번호 700431

EW-D ME3 SET (T12) | 806,125 - 809,75 MHz | 제품번호 700432

EW-D ME3 SET (T13-14) | 819,2 - 823 MHz | 제품번호 700433

EW-D ME3 SET(U1/5) | 823.2-831.8MHz & 863.2-864.8MHz | 제품번호 508716

EW-D ME3 SET(V3-4) | 925.2-937.3MHz | 제품번호 508718

EW-D ME3 SET(Y1-3) | 1785.2-1799.8MHz | 제품번호 508719



i 이 세트에 관한 자세한 정보는 다음의 섹션을 참조하십시오.

- 초기 시동 및 조작: [사용 설명서](#)
- 기술 데이터: [기술 데이터](#)



EW-D ME4 SET | Lavalier Set



이 세트의 구성품은 다음과 같습니다.

- 고정형 수신기 **EW-D EM**
- 바디팩 송신기 **EW-D SK**
- 라발리에 마이크 **ME 4**

이 세트는 다음과 같은 사양으로 제공됩니다.

EW-D ME4 SET(Q1-6) | 470.2-526MHz | 제품번호 508720

EW-D ME4 SET(R1-6) | 520-576MHz | 제품번호 508721

EW-D ME4 SET(R4-9) | 552-607.8MHz | 제품번호 508722

EW-D ME4 SET(S1-7) | 606.2-662MHz | 제품번호 508723

EW-D ME4 SET(S4-7) | 630-662MHz | 제품번호 508724

EW-D ME4 SET(S7-10) | 662-693.8MHz | 제품번호 508725

EW-D ME4 SET (T1/7) | 694,5 - 702,7 MHz & 748,3 - 757,7 MHz | 제품번호 700434

EW-D ME4 SET (T12) | 806,125 - 809,75 MHz | 제품번호 700435

EW-D ME4 SET (T13-14) | 819,2 - 823 MHz | 제품번호 700436

EW-D ME4 SET(U1/5) | 823.2-831.8MHz & 863.2-864.8MHz | 제품번호 508726

EW-D ME4 SET(V3-4) | 925.2-937.3MHz | 제품번호 508728

EW-D ME4 SET(Y1-3) | 1785.2-1799.8MHz | 제품번호 508729



i 이 세트에 관한 자세한 정보는 다음의 섹션을 참조하십시오.

- 초기 시동 및 조작: [사용 설명서](#)
- 기술 데이터: [기술 데이터](#)



EW-D CI1 SET | Instrument Set



이 세트의 구성품은 다음과 같습니다.

- 고정형 수신기 **EW-D EM**
- 바디팩 송신기 **EW-D SK**
- 라발리에 마이크 **CI 1**

이 세트는 다음과 같은 사양으로 제공됩니다.

EW-D CI1 SET(Q1-6) | 470.2-526MHz | 제품번호 508730

EW-D CI1 SET(R1-6) | 520-576MHz | 제품번호 508731

EW-D CI1 SET(R4-9) | 552-607.8MHz | 제품번호 508732

EW-D CI1 SET(S1-7) | 606.2-662MHz | 제품번호 508733

EW-D CI1 SET(S4-7) | 630-662MHz | 제품번호 508734

EW-D CI1 SET(S7-10) | 662-693.8MHz | 제품번호 508735

EW-D CI1 SET (T1/7) | 694,5 - 702,7 MHz & 748,3 - 757,7 MHz | 제품번호 700437

EW-D CI1 SET (T12) | 806,125 - 809,75 MHz | 제품번호 700438

EW-D CI1 SET (T13-14) | 819,2 - 823 MHz | 제품번호 700439

EW-D CI1 SET(U1/5) | 823.2-831.8MHz & 863.2-864.8MHz | 제품번호 508736

EW-D CI1 SET(V3-4) | 925.2-937.3MHz | 제품번호 508738

EW-D CI1 SET(Y1-3) | 1785.2-1799.8MHz | 제품번호 508739



i 이 세트에 관한 자세한 정보는 다음의 섹션을 참조하십시오.

- 초기 시동 및 조작: [사용 설명서](#)
- 기술 데이터: [기술 데이터](#)



EW-D SK BASE SET | Base Set



이 세트의 구성품은 다음과 같습니다.

- 고정형 수신기 **EW-D EM**
- 배터리팩 송신기 **EW-D SK**

이 세트는 다음과 같은 사양으로 제공됩니다.

EW-D SK BASE SET(Q1-6) | 470.2-526MHz | 제품번호 508740

EW-D SK BASE SET(R1-6) | 520-576MHz | 제품번호 508741

EW-D SK BASE SET(R4-9) | 552-607.8MHz | 제품번호 508742

EW-D SK BASE SET(S1-7) | 606.2-662MHz | 제품번호 508743

EW-D SK BASE SET(S4-7) | 630-662MHz | 제품번호 508744

EW-D SK BASE SET(S7-10) | 662-693.8MHz | 제품번호 508745

EW-D SK BASE SET (T1/7) | 694,5 - 702,7 MHz & 748,3 - 757,7 MHz | 제품번호 700440

EW-D SK BASE SET (T12) | 806,125 - 809,75 MHz | 제품번호 700441

EW-D SK BASE SET (T13-14) | 819,2 - 823 MHz | 제품번호 700442

EW-D SK BASE SET(U1/5) | 823.2-831.8MHz & 863.2-864.8MHz | 제품번호 508746

EW-D SK BASE SET(V3-4) | 925.2-937.3MHz | 제품번호 508748

EW-D SK BASE SET(Y1-3) | 1785.2-1799.8MHz | 제품번호 508749



i 이 세트에 관한 자세한 정보는 다음의 섹션을 참조하십시오.

- 초기 시동 및 조작: [사용 설명서](#)
- 기술 데이터: [기술 데이터](#)



EW-D 835-S SET | Handheld Set



이 세트의 구성품은 다음과 같습니다.

- 고정형 수신기 **EW-D EM**
- 핸드형 송신기 **EW-D SKM-S**
- 마이크 모듈 **MMD 835**

이 세트는 다음과 같은 사양으로 제공됩니다.

EW-D 835-S SET(Q1-6) | 470.2-526MHz | 제품번호 508750

EW-D 835-S SET(R1-6) | 520-576MHz | 제품번호 508751

EW-D 835-S SET(R4-9) | 552-607.8MHz | 제품번호 508752

EW-D 835-S SET(S1-7) | 606.2-662MHz | 제품번호 508753

EW-D 835-S SET(S4-7) | 630-662MHz | 제품번호 508754

EW-D 835-S SET(S7-10) | 662-693.8MHz | 제품번호 508755

EW-D 835-S SET (T1/7) | 694,5 - 702,7 MHz & 748,3 - 757,7 MHz | 제품번호 700443

EW-D 835-S SET (T12) | 806,125 - 809,75 MHz | 제품번호 700444

EW-D 835-S SET (T13-14) | 819,2 - 823 MHz | 제품번호 700445

EW-D 835-S SET(U1/5) | 823.2-831.8MHz & 863.2-864.8MHz | 제품번호 508756

EW-D 835-S SET(V3-4) | 925.2-937.3MHz | 제품번호 508758

EW-D 835-S SET(Y1-3) | 1785.2-1799.8MHz | 제품번호 508759



i 이 세트에 관한 자세한 정보는 다음의 섹션을 참조하십시오.

- 초기 시동 및 조작: [사용 설명서](#)
- 기술 데이터: [기술 데이터](#)



EW-D SKM-S BASE SET | Base Set



이 세트의 구성품은 다음과 같습니다.

- 고정형 수신기 **EW-D EM**
- 핸드형 송신기 **EW-D SKM-S**

이 세트는 다음과 같은 사양으로 제공됩니다.

EW-D SKM-S BASE SET(Q1-6) | 470.2-526MHz | 제품번호 508740

EW-D SKM-S BASE SET(R1-6) | 520-576MHz | 제품번호 508741

EW-D SKM-S BASE SET(R4-9) | 552-607.8MHz | 제품번호 508742

EW-D SKM-S BASE SET(S1-7) | 606.2-662MHz | 제품번호 508743

EW-D SKM-S BASE SET(S4-7) | 630-662MHz | 제품번호 508744

EW-D SKM-S BASE SET(S7-10) | 662-693.8MHz | 제품번호 508745

EW-D SKM-S BASE SET (T1/7) | 694,5 - 702,7 MHz & 748,3 - 757,7 MHz | 제품번호 700446

EW-D SKM-S BASE SET (T12) | 806,125 - 809,75 MHz | 제품번호 700447

EW-D SKM-S BASE SET (T13-14) | 819,2 - 823 MHz | 제품번호 700448

EW-D SKM-S BASE SET(U1/5) | 823.2-831.8MHz & 863.2-864.8MHz | 제품번호 508746

EW-D SKM-S BASE SET(V3-4) | 925.2-937.3MHz | 제품번호 508748

EW-D SKM-S BASE SET(Y1-3) | 1785.2-1799.8MHz | 제품번호 508749



i 이 세트에 관한 자세한 정보는 다음의 섹션을 참조하십시오.

- 초기 시동 및 조작: [사용 설명서](#)
- 기술 데이터: [기술 데이터](#)



EW-D ME2/835-S SET | Combo Set



이 세트의 구성품은 다음과 같습니다.

- 고정형 수신기 **EW-D EM**
- 바디팩 송신기 **EW-D SK**
- 핸드형 송신기 **EW-D SKM-S**
- 라발리에 마이크 **ME 2**
- 마이크 모듈 **MMD 835**

이 세트는 다음과 같은 사양으로 제공됩니다.

EW-D ME2/835-S SET(Q1-6) | 470.2-526MHz | 제품번호 508770

EW-D ME2/835-S SET(R1-6) | 520-576MHz | 제품번호 508771

EW-D ME2/835-S SET(R4-9) | 552-607.8MHz | 제품번호 508772

EW-D ME2/835-S SET(S1-7) | 606.2-662MHz | 제품번호 508773

EW-D ME2/835-S SET(S4-7) | 630-662MHz | 제품번호 508774

EW-D ME2/835-S SET(S7-10) | 662-693.8MHz | 제품번호 508775

EW-D ME2/835-S SET (T1/7) | 694,5 - 702,7 MHz & 748,3 - 757,7 MHz | 제품번호 700446

EW-D ME2/835-S SET (T12) | 806,125 - 809,75 MHz | 제품번호 700447

EW-D ME2/835-S SET (T13-14) | 819,2 - 823 MHz | 제품번호 700448

EW-D ME2/835-S SET(U1/5) | 823.2-831.8MHz & 863.2-864.8MHz | 제품번호 508776

EW-D ME2/835-S SET(V3-4) | 925.2-937.3MHz | 제품번호 508778

EW-D ME2/835-S SET(Y1-3) | 1785.2-1799.8MHz | 제품번호 508779



i 이 세트에 관한 자세한 정보는 다음의 섹션을 참조하십시오.

- 초기 시동 및 조작: [사용 설명서](#)
- 기술 데이터: [기술 데이터](#)



EW-DX 시리즈의 제품



제공되는 **액세서리**에 관한 정보를 참조하십시오 [액세서리](#).

제공되는 **세트**에 관한 정보를 참조하십시오 [EW-DX 시리즈의 사용 가능한 세트](#).

주파수 범위에 관한 정보를 참조하십시오 [주파수 범위](#).

시리즈 및 개별 제품에 대한 기술 **사양**을 참조하십시오 [기술 데이터](#).

제품의 **초기 시동** 및 **조작** 관련 정보를 참조하십시오 [사용 설명서](#).

고정형 수신기 EW-DX EM 2



고정형 수신기 **EW-DX EM 2**는 다음과 같은 사양으로 제공됩니다.

EW-DX EM 2(Q1-9) | 470.2-550MHz | 제품번호 509342

EW-DX EM 2(R1-9) | 520-607.8MHz | 제품번호 509343

EW-DX EM 2(S1-10) | 606.2-693.8MHz | 제품번호 509344

EW-DX EM 2(S2-10) | 614.2-693.8MHz | 제품번호 509347

EW-DX EM 2(S4-10) | 630-693.8MHz | 제품번호 509348



EW-DX EM 2(U1-5) | 823.2-831.8MHz & 863.2-864.8MHz | 제품번호 509349

EW-DX EM 2(V3-4) | 925.2-937.3MHz | 제품번호 509351

EW-DX EM 2(V5-7) | 941.7-951.8MHz & 953.05-956.05MHz & 956.65-959.65MHz | 제품번호 509352

EW-DX EM 2(Y1-3) | 1785.2-1799.8MHz | 제품번호 509355

i EW-DX EM 2에 관한 자세한 정보는 다음의 섹션을 참조하십시오.

- 초기 시동 및 조작: [고정형 수신기 EW-DX EM 2](#)
- 기술 데이터: [고정형 수신기 EW-DX EM 2](#)



고정형 수신기 EW-DX EM 2 Dante



고정형 수신기 **EW-DX EM 2 Dante**는 다음과 같은 사양으로 제공됩니다:

EW-DX EM 2 Dante(Q1-9) | 470.2-550MHz | 제품번호 509356

EW-DX EM 2 Dante(R1-9) | 520-607.8MHz | 제품번호 509357

EW-DX EM 2 Dante(S1-10) | 606.2-693.8MHz | 제품번호 509358

EW-DX EM 2 Dante(S2-10) | 614.2-693.8MHz | 제품번호 509361

EW-DX EM 2 Dante(S4-10) | 630-693.8MHz | 제품번호 509362

EW-DX EM 2 Dante(U1/5) | 823.2-831.8MHz & 863.2-864.8MHz | 제품번호 509363

EW-DX EM 2 Dante(V3-4) | 925.2-937.3MHz | 제품번호 509365

EW-DX EM 2 Dante(V5-7) | 941.7-951.8MHz & 953.05-956.05MHz & 956.65-959.65MHz |
제품번호 509366

EW-DX EM 2 Dante(Y1-3) | 1785.2-1799.8MHz | 제품번호 509369

i EW-DX EM 2 Dante에 관한 자세한 정보는 다음의 섹션을 참조하십시오:

- 초기 시동 및 조작: [고정형 수신기 EW-DX EM 2 Dante](#)
- 기술 데이터: [고정형 수신기 EW-DX EM 2 Dante](#)



고정형 수신기 EW-DX EM 4 Dante



고정형 수신기 **EW-DX EM 4 Dante**는 다음과 같은 사양으로 제공됩니다:

EW-DX EM 4 Dante(Q1-9) | 470.2-550MHz | 제품번호 509370

EW-DX EM 4 Dante(R1-9) | 520-607.8MHz | 제품번호 509371

EW-DX EM 4 Dante(S1-10) | 606.2-693.8MHz | 제품번호 509372

EW-DX EM 4 Dante(S2-10) | 614.2-693.8MHz | 제품번호 509375

EW-DX EM 4 Dante(S4-10) | 630-693.8MHz | 제품번호 509376

EW-DX EM 4 Dante(U1/5) | 823.2-831.8MHz & 863.2-864.8MHz | 제품번호 509377

EW-DX EM 4 Dante(V3-4) | 925.2-937.3MHz | 제품번호 509379

EW-DX EM 4 Dante(V5-7) | 941.7-951.8MHz & 953.05-956.05MHz & 956.65-959.65MHz |
제품번호 509380

EW-DX EM 4 Dante(Y1-3) | 1785.2-1799.8MHz | 제품번호 509383

i EW-DX EM 4 Dante에 관한 자세한 정보는 다음의 섹션을 참조하십시오:

- 초기 시동 및 조작: [고정형 수신기 EW-DX EM 4 Dante](#)
- 기술 데이터: [고정형 수신기 EW-DX EM 4 Dante](#)



핸드형 송신기 EW-DX SKM | EW-DX SKM-S



Mute 스위치가 없는 핸드형 송신기

Mute 스위치가 없는 핸드형 송신기 **EW-DX SKM**은 다음과 같은 사양으로 제공됩니다.

EW-DX SKM(Q1-9) | 470.2-550 MHz | 제품번호 509426

EW-DX SKM(R1-9) | 520-607.8 MHz | 제품번호 509427

EW-DX SKM(S1-10) | 606.2-693.8 MHz | 제품번호 509428

EW-DX SKM(S2-10) | 614.2-693.8 MHz | 제품번호 509431

EW-DX SKM(S4-10) | 630-693.8 MHz | 제품번호 509432

EW-DX SKM(U1/5) | 823.2-831.8MHz & 863.2-864.8MHz | 제품번호 509433

EW-DX SKM(V3-4) | 925.2-937.3 MHz | 제품번호 509435

EW-DX SKM(V5-7) | 941.7-951.8MHz & 953.05-956.05MHz & 956.65-959.65MHz | 제품번호 509436

EW-DX SKM(Y1-3) | 1785.2-1799.8 MHz | 제품번호 509439

Mute 스위치가 있는 핸드형 송신기

Mute 스위치가 있는 핸드형 송신기 **EW-DX SKM-S**는 다음과 같은 사양으로 제공됩니다.



EW-DX SKM-S(Q1-9) | 470.2-550 MHz | 제품번호 509412

EW-DX SKM-S(R1-9) | 520-607.8 MHz | 제품번호 509413

EW-DX SKM-S(S1-10) | 606.2-693.8 MHz | 제품번호 509414

EW-DX SKM-S(S2-10) | 614.2-693.8 MHz | 제품번호 509417

EW-DX SKM-S(S4-10) | 630-693.8 MHz | 제품번호 509418

EW-DX SKM-S(U1/5) | 823.2-831.8MHz & 863.2-864.8MHz | 제품번호 509419

EW-DX SKM-S(V3-4) | 925.2-937.3 MHz | 제품번호 509421

EW-DX SKM-S(V5-7) | 941.7-951.8MHz & 953.05-956.05MHz & 956.65-959.65MHz | 제품번호 509422

EW-DX SKM-S(Y1-3) | 1785.2-1799.8 MHz | 제품번호 509423

i EW-DX SKM 및 EW-DX SKM-S에 관한 자세한 정보는 다음의 섹션을 참조하십시오.

- 초기 시동 및 조작: [핸드형 송신기 EW-DX SKM | EW-DX SKM-S](#)
- 기술 데이터: [핸드형 송신기 EW-DX SKM | EW-DX SKM-S](#)
- 호환되는 마이크 모듈: [마이크 모듈 교체](#)



바디팩 송신기 EW-DX SK | EW-DX SK 3-PIN



바디팩 송신기 EW-DX SK

바디팩 송신기 **EW-DX SK**는 다음과 같은 사양으로 제공됩니다.

EW-DX SK(Q1-9) | 470.2-550 MHz | 제품번호 509384

EW-DX SK(R1-9) | 520-607.8 MHz | 제품번호 509385

EW-DX SK(S1-10) | 606.2-693.8 MHz | 제품번호 509385

EW-DX SK(S2-10) | 614.2-693.8 MHz | 제품번호 509389

EW-DX SK(S4-10) | 630-693.8 MHz | 제품번호 509390

EW-DX SK(U1/5) | 823.2-831.8MHz & 863.2-864.8MHz | 제품번호 509391

EW-DX SK(V3-4) | 925.2-937.3 MHz | 제품번호 509393

EW-DX SK(V5-7) | 941.7-951.8MHz & 953.05-956.05MHz & 956.65-959.65MHz | 제품번호 509394

EW-DX SK(Y1-3) | 1785.2-1799.8 MHz | 제품번호 509397

바디팩 송신기 EW-DX SK 3-PIN

바디팩 송신기 **EW-DX SK 3-PIN**은 다음과 같은 사양으로 제공됩니다.

EW-DX SK 3-PIN(Q1-9) | 470.2-550 MHz | 제품번호 509398

EW-DX SK 3-PIN(R1-9) | 520-607.8 MHz | 제품번호 509399



EW-DX SK 3-PIN(S1-10) | 606.2-693.8 MHz | 제품번호 509499

EW-DX SK 3-PIN(S2-10) | 614.2-693.8 MHz | 제품번호 509403

EW-DX SK 3-PIN(S4-10) | 630-693.8 MHz | 제품번호 509404

EW-DX SK 3-PIN(U1/5) | 823.2-831.8MHz & 863.2-864.8MHz | 제품번호 509405

EW-DX SK 3-PIN(V3-4) | 925.2-937.3 MHz | 제품번호 509407

EW-DX SK 3-PIN(V5-7) | 941.7-951.8MHz & 953.05-956.05MHz & 956.65-959.65MHz |
제품번호 509408

EW-DX SK 3-PIN(Y1-3) | 1785.2-1799.8 MHz | 제품번호 509411

i EW-DX SK 및 EW-DX SK 3-PIN에 관한 자세한 정보는 다음의 섹션을 참조하십시오.

- 초기 시동 및 조작: [바디팩 송신기 EW-DX SK | EW-DX SK 3-PIN](#)
- 기술 데이터: [바디팩 송신기 EW-DX SK | EW-DX SK 3-PIN](#)
- 호환되는 마이크: [마이크를 바디팩 송신기에 연결하기](#)



테이블 스탠드 EW-DX TS 3-pin | EW-DX TS 5-pin



테이블 스탠드 EW-DX TS 3-pin

테이블 스탠드 **EW-DX TS 3-pin**은 다음과 같은 사양으로 제공됩니다:

EW-DX TS 3-pin(Q1-9) | 470.2-550MHz | 제품번호 509440

EW-DX TS 3-pin(R1-9) | 520-607.8MHz | 제품번호 509441

EW-DX TS 3-pin(S1-10) | 606.2-693.8MHz | 제품번호 509442

EW-DX TS 3-pin(S2-10) | 614.2-693.8MHz | 제품번호 509445

EW-DX TS 3-pin(S4-10) | 630-693.8MHz | 제품번호 509446

EW-DX TS 3-pin(U1/5) | 823.2-831.8MHz & 863.2-864.8MHz | 제품번호 509447

EW-DX TS 3-pin(V3-4) | 925.2-937.3MHz | 제품번호 509449

EW-DX TS 3-pin(V5-7) | 941.7-951.8MHz & 953.05-956.05MHz & 956.65-959.65MHz |
제품번호 509450

EW-DX TS 3-pin(Y1-3) | 1785.2-1799.8MHz | 제품번호 509453

테이블 스탠드 EW-DX TS 5-pin

테이블 스탠드 **EW-DX TS 5-pin**은 다음과 같은 사양으로 제공됩니다:

EW-DX TS 5-pin(Q1-9) | 470.2-550MHz | 제품번호 700191

EW-DX TS 5-pin(R1-9) | 520-607.8MHz | 제품번호 700192

EW-DX TS 5-pin(S1-10) | 606.2-693.8MHz | 제품번호 700193



EW-DX TS 5-pin(S2-10) | 614.2-693.8MHz | 제품번호 700195

EW-DX TS 5-pin(S4-10) | 630-693.8MHz | 제품번호 700196

EW-DX TS 5-pin(U1/5) | 823.2-831.8MHz & 863.2-864.8MHz | 제품번호 700197

EW-DX TS 5-pin(V3-4) | 925.2-937.3MHz | 제품번호 700199

EW-DX TS 5-pin(V5-7) | 941.7-951.8MHz & 953.05-956.05MHz & 956.65-959.65MHz |
제품번호 700200

EW-DX TS 5-pin(Y1-3) | 1785.2-1799.8MHz | 제품번호 700203

i EW-DX TS에 관한 자세한 정보는 다음의 섹션을 참조하십시오.

- 초기 시동 및 조작: [테이블 스탠드 EW-DX TS 3-pin | EW-DX TS 5-pin](#)
- 기술 데이터: [테이블 스탠드 EW-DX TS 3-pin | EW-DX TS 5-pin](#)
- 호환되는 마이크: [구즈넥 마이크 연결하기](#)



EW-DX 시리즈의 사용 가능한 세트

EW-DX 835-S SET | Handheld Set



이 세트의 구성품은 다음과 같습니다.

- 고정형 수신기 **EW-DX EM 2**
- 2x 핸드형 송신기 **EW-DX SKM-S**
- 2x 마이크 모듈 **MMD 835**
- 2x 충전 배터리 **BA 70**

이 세트는 다음과 같은 사양으로 제공됩니다.

EW-DX 835-S SET(Q1-9) | 470.2-550 MHz | 제품번호 509300

EW-DX 835-S SET(R1-9) | 520-607.8 MHz | 제품번호 509301

EW-DX 835-S SET(S1-10) | 606.2-693.8 MHz | 제품번호 509302

EW-DX 835-S SET(S2-10) | 614.2-693.8 MHz | 제품번호 509305

EW-DX 835-S SET(S4-10) | 630-693.8 MHz | 제품번호 509306

EW-DX 835-S SET(U1/5) | 823.2-831.8MHz & 863.2-864.8MHz | 제품번호 509307

EW-DX 835-S SET(V3-4) | 925.2-937.3 MHz | 제품번호 509309

EW-DX 835-S SET(V5-7) | 941.7-951.8MHz & 953.05-956.05MHz & 956.65-959.65MHz |
제품번호 509310

EW-DX 835-S SET(Y1-3) | 1785.2-1799.8 MHz | 제품번호 509313



i 이 세트에 관한 자세한 정보는 다음의 섹션을 참조하십시오.

- 초기 시동 및 조작: [사용 설명서](#)
- 기술 데이터: [기술 데이터](#)



EW-DX MKE 2 SET | Lavalier Set



이 세트의 구성품은 다음과 같습니다.

- 고정형 수신기 **EW-DX EM**
- 2x 바디팩 송신기 **EW-DX SK**
- 2x 라발리에 마이크 **MKE 2**
- 2x 충전 배터리 **BA 70**

이 세트는 다음과 같은 사양으로 제공됩니다.

EW-DX MKE 2 SET(Q1-9) | 470.2-550 MHz | 제품번호 509314

EW-DX MKE 2 SET(R1-9) | 520-607.8 MHz | 제품번호 509315

EW-DX MKE 2 SET(S1-10) | 606.2-693.8 MHz | 제품번호 509316

EW-DX MKE 2 SET(S2-10) | 614.2-693.8 MHz | 제품번호 509319

EW-DX MKE 2 SET(S4-10) | 630-693.8 MHz | 제품번호 509320

EW-DX MKE 2 SET(U1/5) | 823.2-831.8MHz & 863.2-864.8MHz | 제품번호 509321

EW-DX MKE 2 SET(V3-4) | 925.2-937.3 MHz | 제품번호 509323

EW-DX MKE 2 SET(V5-7) | 941.7-951.8MHz & 953.05-956.05MHz & 956.65-959.65MHz |
제품번호 509324

EW-DX MKE 2 SET(Y1-3) | 1785.2-1799.8 MHz | 제품번호 509327



i 이 세트에 관한 자세한 정보는 다음의 섹션을 참조하십시오.

- 초기 시동 및 조작: [사용 설명서](#)
- 기술 데이터: [기술 데이터](#)



EW-DX MKE 2-835-S SET | Combo Set



이 세트의 구성품은 다음과 같습니다.

- 고정형 수신기 **EW-DX EM**
- 1x 바디팩 송신기 **EW-DX SK**
- 1x 라발리에 마이크 **MKE 2**
- 1x 핸드형 송신기 **EW-DX SKM-S**
- 1x 마이크 모듈 **MMD 835**
- 2x 충전 배터리 **BA 70**

이 세트는 다음과 같은 사양으로 제공됩니다.

EW-DX MKE 2-835-S SET(Q1-9) | 470.2-550 MHz | 제품번호 509328

EW-DX MKE 2-835-S SET(R1-9) | 520-607.8 MHz | 제품번호 509329

EW-DX MKE 2-835-S SET(S1-10) | 606.2-693.8 MHz | 제품번호 509330

EW-DX MKE 2-835-S SET(S2-10) | 614.2-693.8 MHz | 제품번호 509333

EW-DX MKE 2-835-S SET(S4-10) | 630-693.8 MHz | 제품번호 509334

EW-DX MKE 2-835-S SET(U1/5) | 823.2-831.8MHz & 863.2-864.8MHz | 제품번호 509335

EW-DX MKE 2-835-S SET(V3-4) | 925.2-937.3 MHz | 제품번호 509337



EW-DX MKE 2-835-S SET(V5-7) | 941.7-951.8MHz & 953.05-956.05MHz & 956.65-959.65MHz | 제품번호 509338

EW-DX MKE 2-835-S SET(Y1-3) | 1785.2-1799.8 MHz | 제품번호 509341

i 이 세트에 관한 자세한 정보는 다음의 섹션을 참조하십시오.

- 초기 시동 및 조작: [사용 설명서](#)
- 기술 데이터: [기술 데이터](#)



EW-DX SK-SKM-S BASE SET | Base Set



이 세트의 구성품은 다음과 같습니다.

- 고정형 수신기 **EW-DX EM**
- 1x 바디팩 송신기 **EW-DX SK**
- 1x 핸드형 송신기 **EW-DX SKM-S**
- 2x 충전 배터리 **BA 70**

이 세트는 다음과 같은 사양으로 제공됩니다.

EW-DX SK-SKM-S BASE SET(Q1-9) | 470.2-550 MHz | 제품번호 509462

EW-DX SK-SKM-S BASE SET(R1-9) | 520-607.8 MHz | 제품번호 509463

EW-DX SK-SKM-S BASE SET(S1-10) | 606.2-693.8 MHz | 제품번호 509464

EW-DX SK-SKM-S BASE SET(S2-10) | 614.2-693.8 MHz | 제품번호 509467

EW-DX SK-SKM-S BASE SET(S4-10) | 630-693.8 MHz | 제품번호 509468

EW-DX SK-SKM-S BASE SET(U1/5) | 823.2-831.8MHz & 863.2-864.8MHz | 제품번호 509469

EW-DX SK-SKM-S BASE SET(V3-4) | 925.2-937.3 MHz | 제품번호 509471

EW-DX SK-SKM-S BASE SET(V5-7) | 941.7-951.8MHz & 953.05-956.05MHz & 956.65-959.65MHz | 제품번호 509338

EW-DX SK-SKM-S BASE SET(Y1-3) | 1785.2-1799.8 MHz | 제품번호 509341



i 이 세트에 관한 자세한 정보는 다음의 섹션을 참조하십시오.

- 초기 시동 및 조작: [사용 설명서](#)
- 기술 데이터: [기술 데이터](#)



EW-DP 시리즈의 제품



제공되는 **액세서리**에 관한 정보를 참조하십시오 [액세서리](#).

제공되는 **세트**에 관한 정보를 참조하십시오 [EW-DP 시리즈의 사용 가능한 세트](#).

주파수 범위에 관한 정보를 참조하십시오 [주파수 범위](#).

시리즈 및 개별 제품에 대한 기술 **사양**을 참조하십시오 [기술 데이터](#).

제품의 **초기 시동** 및 **조작** 관련 정보를 참조하십시오 [사용 설명서](#).



EW-DP EK 휴대용 수신기



휴대용 수신기 **EW-DP EK**는 다음과 같은 사양으로 제공됩니다.

EW-DP EK(Q1-6) | 470.2-526MHz | 제품번호 700050

EW-DP EK(R1-6) | 520-576MHz | 제품번호 700051

EW-DP EK(R4-9) | 552-607.8MHz | 제품번호 700052

EW-DP EK(S1-7) | 606.2-662MHz | 제품번호 700053

EW-DP EK(S4-7) | 630-662MHz | 제품번호 700054

EW-DP EK(S7-10) | 662-693.8MHz | 제품번호 700055

EW-DP EK (T1/7) | 694,5 - 702,7 MHz & 748,3 - 757,7 MHz | 제품번호 700475

EW-DP EK (T12) | 806,125 - 809,75 MHz | 제품번호 700476

EW-DP EK (T13-14) | 819,2 - 823 MHz | 제품번호 700477

EW-DP EK(U1/5) | 823.2-831.8MHz & 863.2-864.8MHz | 제품번호 700056

EW-DP EK(V3-4) | 925.2-937.3MHz | 제품번호 700058

EW-DP EK(Y1-3) | 1785.2-1799.8MHz | 제품번호 700059

i EW-DP EK에 관한 자세한 정보는 다음의 섹션을 참조하십시오.

- 초기 시동 및 조작: [EW-DP EK 휴대용 수신기](#)
- 기술 데이터: [EW-DP EK 휴대용 수신기](#)



플러그온 송신기 EW-DP SKP



플러그온 송신기 **EW-DP SKP**는 다음과 같은 사양으로 제공됩니다.

EW-DP SK(Q1-6) | 470.2-526MHz | 제품번호 700080

EW-DP SK(R1-6) | 520-576MHz | 제품번호 700081

EW-DP SK(R4-9) | 552-607.8MHz | 제품번호 700082

EW-DP SK(S1-7) | 606.2-662MHz | 제품번호 700083

EW-DP SK(S4-7) | 630-662MHz | 제품번호 700084

EW-DP SK(S7-10) | 662-693.8MHz | 제품번호 700085

EW-DP EK (T1/7) | 694,5 - 702,7 MHz & 748,3 - 757,7 MHz | 제품번호 700478

EW-DP EK (T12) | 806,125 - 809,75 MHz | 제품번호 700479

EW-DP EK (T13-14) | 819,2 - 823 MHz | 제품번호 700480

EW-DP SK(U1/5) | 823.2-831.8MHz & 863.2-864.8MHz | 제품번호 700086

EW-DP SK(V3-4) | 925.2-937.3MHz | 제품번호 700088

EW-DP SK(Y1-3) | 1785.2-1799.8MHz | 제품번호 700089

i EW-DP SKP에 관한 자세한 정보는 다음의 섹션을 참조하십시오.

- 초기 시동 및 조작: [EW-DP EK 휴대용 수신기](#)
- 기술 데이터: [플러그온 송신기 EW-DP SKP](#)



EW-DP 시리즈의 사용 가능한 세트

EW-DP ME-2 | Lavalier Set



이 세트의 구성품은 다음과 같습니다.

- EW-DP EK 휴대용 수신기
- 바디팩 송신기 EW-D SK
- 라발리에 마이크 ME 2

이 세트는 다음과 같은 사양으로 제공됩니다.

EW-DP ME-2 SET(Q1-6) | 470.2-526 MHz | 제품번호 508710

EW-DP ME-2 SET(R1-6) | 520-576 MHz | 제품번호 508711

EW-DP ME-2 SET(R4-9) | 552-607.8 MHz | 제품번호 508712

EW-DP ME-2 SET(S1-7) | 606.2-662 MHz | 제품번호 508713

EW-DP ME-2 SET(S4-7) | 630-662 MHz | 제품번호 508714

EW-DP ME-2 SET(S7-10) | 662-693.8 MHz | 제품번호 508715

EW-DP ME-2 SET (T1/7) | 694,5 - 702,7 MHz & 748,3 - 757,7 MHz | 제품번호 700463

EW-DP ME-2 SET (T12) | 806,125 - 809,75 MHz | 제품번호 700464

EW-DP ME-2 SET (T13-14) | 819,2 - 823 MHz | 제품번호 700465



EW-DP ME-2 SET(U1/5) | 823.2-831.8MHz & 863.2-864.8MHz | 제품번호 508716

EW-DP ME-2 SET(V3-4) | 925.2-937.3 MHz | 제품번호 508718

EW-DP ME-2 SET(Y1-3) | 1785.2-1799.8 MHz | 제품번호 508719

i 이 세트에 관한 자세한 정보는 다음의 섹션을 참조하십시오.

- 초기 시동 및 조작: [사용 설명서](#)
- 기술 데이터: [기술 데이터](#)



EW-DP ME-4 | Lavalier Set



이 세트의 구성품은 다음과 같습니다.

- EW-DP EK 휴대용 수신기
- 바디팩 송신기 EW-D SK
- 라발리에 마이크 ME 4

이 세트는 다음과 같은 사양으로 제공됩니다.

EW-DP ME-4 SET(Q1-6) | 470.2-526 MHz | 제품번호 508720

EW-DP ME-4 SET(R1-6) | 520-576 MHz | 제품번호 508721

EW-DP ME-4 SET(R4-9) | 552-607.8 MHz | 제품번호 508722

EW-DP ME-4 SET(S1-7) | 606.2-662 MHz | 제품번호 508723

EW-DP ME-4 SET(S4-7) | 630-662 MHz | 제품번호 508724

EW-DP ME-4 SET(S7-10) | 662-693.8 MHz | 제품번호 508725

EW-DP ME-4 SET (T1/7) | 694,5 - 702,7 MHz & 748,3 - 757,7 MHz | 제품번호 700466

EW-DP ME-4 SET (T12) | 806,125 - 809,75 MHz | 제품번호 700467

EW-DP ME-4 SET (T13-14) | 819,2 - 823 MHz | 제품번호 700468

EW-DP ME-4 SET(U1/5) | 823.2-831.8MHz & 863.2-864.8MHz | 제품번호 508726

EW-DP ME-4 SET(V3-4) | 925.2-937.3 MHz | 제품번호 508728



EW-DP ME-4 SET(Y1-3) | 1785.2-1799.8 MHz | 제품번호 508729

i 이 세트에 관한 자세한 정보는 다음의 섹션을 참조하십시오.

- 초기 시동 및 조작: [사용 설명서](#)
- 기술 데이터: [기술 데이터](#)



EW-DP 835 | Handheld Set



이 세트의 구성품은 다음과 같습니다.

- EW-DP EK 휴대용 수신기
- 핸드형 송신기 EW-D SKM-S
- 마이크 모듈 MMD 835

이 세트는 다음과 같은 사양으로 제공됩니다.

EW-DP 835 SET(Q1-6) | 470.2-526MHz | 제품번호 508730

EW-DP 835 SET(R1-6) | 520-576MHz | 제품번호 508731

EW-DP 835 SET(R4-9) | 552-607.8MHz | 제품번호 508732

EW-DP 835 SET(S1-7) | 606.2-662MHz | 제품번호 508733

EW-DP 835 SET(S4-7) | 630-662MHz | 제품번호 508734

EW-DP 835 SET(S7-10) | 662-693.8MHz | 제품번호 508735

EW-DP 835 SET (T1/7) | 694,5 - 702,7 MHz & 748,3 - 757,7 MHz | 제품번호 700469

EW-DP 835 SET (T12) | 806,125 - 809,75 MHz | 제품번호 700470



EW-DP 835 SET (T13-14) | 819.2 - 823 MHz | 제품번호 700471

EW-DP 835 SET(U1/5) | 823.2-831.8MHz & 863.2-864.8MHz | 제품번호 508736

EW-DP 835 SET(V3-4) | 925.2-937.3MHz | 제품번호 508738

EW-DP 835 SET(Y1-3) | 1785.2-1799.8MHz | 제품번호 508739

i 이 세트에 관한 자세한 정보는 다음의 섹션을 참조하십시오.

- 초기 시동 및 조작: [사용 설명서](#)
- 기술 데이터: [기술 데이터](#)



EW-DP ENG | Lavalier Set



이 세트의 구성품은 다음과 같습니다.

- EW-DP EK 휴대용 수신기
- 바디팩 송신기 EW-D SK
- 플러그온 송신기 EW-DP SKP
- 라발리에 마이크 ME 2

이 세트는 다음과 같은 사양으로 제공됩니다.

EW-DP ENG SET (Q1-6) | 470.2 - 526 MHz | 제품번호 700040

EW-DP ENG SET (R1-6) | 520 - 576 MHz | 제품번호 700041

EW-DP ENG SET (R4-9) | 552 - 607.8 MHz | 제품번호 700042

EW-DP ENG SET (S1-7) | 606.2 - 662 MHz | 제품번호 700043

EW-DP ENG SET (S4-7) | 630 - 662 MHz | 제품번호 700044

EW-DP ENG SET (S7-10) | 662 - 693.8 MHz | 제품번호 700045

EW-DP ENG SET (T1/7) | 694,5 - 702,7 MHz & 748,3 - 757,7 MHz | 제품번호 700472

EW-DP ENG SET (T12) | 806,125 - 809,75 MHz | 제품번호 700473

EW-DP ENG SET (T13-14) | 819,2 - 823 MHz | 제품번호 700474

EW-DP ENG SET (U1/5) | 823.2 - 831.8 MHz & 863.2 - 864.8 MHz | 제품번호 700046

EW-DP ENG SET (V3-4) | 925.2 - 937.3 MHz | 제품번호 700048

EW-DP ENG SET (Y1-3) | 1785.2 - 1799.8 MHz | 제품번호 700049



i 이 세트에 관한 자세한 정보는 다음의 섹션을 참조하십시오.

- 초기 시동 및 조작: [사용 설명서](#)
- 기술 데이터: [기술 데이터](#)



Smart Assist 앱

iOS 및 Android용 **Smart Assist** 앱을 사용하여 제품을 직관적이고 간편하게 조작할 수 있습니다.

앱에서 모든 기기 설정을 할 수 있으며, 기기 자체에서 실행할 수 없는 다른 기능도 사용할 수 있습니다.



앱에는 다음과 같은 장점이 있습니다.

- 모든 제품을 직관적으로 간편하게 조작
- 모든 기기의 펌웨어 업데이트
- 자동 주파수 셋업을 통해 멀티 채널 시스템을 간편하게 구성
- 무선 링크 색상 표시 및 이름 지정
- 팁과 지원 받기



액세서리

충전 배터리 BA 70 및 충전기 L 70 USB



BA 70 | 충전 배터리 | 제품번호 508860

L 70 USB | 충전기 | 제품번호 508861

EW-D CHARGING SET | 충전기 L 70 USB, 충전 배터리 BA 70 2개 포함 | 제품번호 508862

i 충전 배터리 BA 70 및 충전기 L 70 USB에 관한 자세한 정보는 다음의 섹션을 참조하십시오:

- 초기 시동 및 조작: [충전기 L 70 USB](#)
- 기술 데이터: [충전 배터리 BA 70 | 충전기 L 70 USB](#)



네트워크 지원 충전기 CHG 70N-C



CHG 70N-C | 충전기 | 제품번호 700332



CHG 70N-C + PSU KIT | 충전기 CHG 70N-C, 전원 공급 장치 NT 12-35 CS 사용 | 제품번호 700333

i CHG 70N-C에 관한 자세한 정보는 다음의 섹션을 참조하십시오:

- 초기 시동 및 조작: [충전기 CHG 70N-C](#)
- 기술 데이터: [충전 배터리 BA 70](#) | [충전기 CHG 70N-C](#)



안테나 스플리터 EW-D ASA



능동형 안테나 스플리터 EW-D ASA

제품 사양:

EW-D ASA(Q-R-S) | 470-694MHz | 제품번호 508879

EW-D ASA CN/ANZ(Q-R-S) | 470-694MHz | 제품번호 508998

EW-D ASA(T-U-V-W) | 694-1075MHz | 제품번호 508880

EW-D ASA(X-Y) | 1350-1805MHz | 제품번호 508881

i EW-D ASA에 관한 자세한 정보는 다음의 섹션을 참조하십시오.

- 초기 시동 및 조작: [안테나 스플리터 EW-D ASA](#)
- 기술 데이터: [안테나 스플리터 EW-D ASA](#)



안테나 부스터 EW-D AB



제품 사양:

EW-D AB(Q) | 470-550MHz | 제품번호 508873

EW-D AB(R) | 520-608MHz | 제품번호 508874

EW-D AB(S) | 606-694MHz | 제품번호 508875

EW-D AB(T) | 694 - 824 MHz | 제품번호 700462

EW-D AB(U) | 823-865MHz | 제품번호 508876

EW-D AB(V) | 902-960MHz | 제품번호 508877

EW-D AB(Y) | 1785-1805MHz | 제품번호 508878

i EW-D AB에 관한 자세한 정보는 다음의 섹션을 참조하십시오.

- 사용: [안테나 증폭기 및 케이블 길이 관련 정보](#)
- 기술 데이터: [안테나 부스터 EW-D AB](#)



안테나

로드 안테나

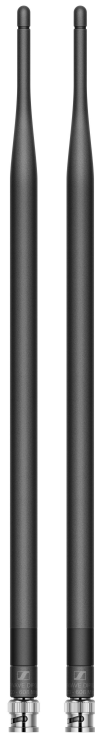

제품 사양:

Half Wave Dipole(Q) | 470-550MHz | 제품번호 508868

Half Wave Dipole(R) | 520-608MHz | 제품번호 508869

Half Wave Dipole(S) | 606-694MHz | 제품번호 508870

Half Wave Dipole(T1-7) | 694,5 - 757,7MHz | 제품번호 700461

Half Wave Dipole(T12-14) | 806,125 - 823MHz | 제품번호 700504

Half Wave Dipole(U) | 823-865MHz | 제품번호 508871

Half Wave Dipole(V) | 902-960MHz | 제품번호 508966

Half Wave Dipole(Y) | 1785-1805MHz | 제품번호 508872



능동 빔 안테나 AWM



제품 사양:

AWM UHF I | 470-694MHz | 제품번호 508865

AWM UHF II | 823-1075MHz | 제품번호 508866

AWM 1G8 | 1785-1805MHz | 제품번호 508867

i AWM 안테나에 관한 자세한 정보는 다음의 섹션을 참조하십시오:

- 초기 시동 및 조작: [능동 빔 안테나 AWM](#)
- 기술 데이터: [능동 빔 안테나 AWM](#)



수동 빔 안테나 ADP UHF(470-1075MHz)



ADP UHF | 470-1075MHz | 제품번호 508863

i 기술 데이터: 수동 빔 안테나 ADP UHF(470-1075MHz)



수동 빔 안테나 AD 1800



AD 1800 | 1400-2400MHz | 제품번호 504916



랙 조립용 액세서리

랙 조립 세트 GA 3

19인치 랙에 EW-D EM, EW-DW EM 2 또는 EW-D ASA를 조립하기 위한 19인치 랙 어댑터입니다.

제품번호 503167



안테나 전면 조립 세트 AM 2

랙 조립 세트 GA 3과 함께 EW-D EM, EW-DX EM 2 또는 EW-D ASA를 사용할 때 랙 전면에 안테나 연결부를 배치하기 위한 안테나 전면 조립 세트입니다.

제품번호 009912



Antenna Front Mount Kit

19" Sennheiser 무선 랙 유닛용 안테나 전면 장착 키트, 포함 EW-DX EM 4 Dante.

제품번호 700667





EW-DP EK용 조립 액세서리



제품 사양:

설치 플레이트(싱글) | 제품번호 588188

설치 플레이트 세트 | 제품번호 700005

i 카메라, 케이스 또는 사운드 백에 EW-DP EK 휴대용 수신기를 부착하기 위한 조립 세트입니다.

- 초기 시동 및 조작: [EW-DP EK 휴대용 수신기](#)



EW-DP EK용 케이블



CL 35 | 3.5mm 잭 케이블 | 제품번호 586365

CL 35-Y | 3.5mm Y 케이블 | 제품번호 700061

CL 35 XLR | 3.5mm XLR 케이블 | 제품번호 700062

i 3.5mm 잭 케이블, 3.5mm Y 케이블 및 3.5mm XLR 케이블을 사용해 하나 이상의 EW-DP EK를 카메라와 연결할 수 있습니다.

- 초기 시동 및 조작: [EW-DP EK 휴대용 수신기](#)



Color Coding Sets

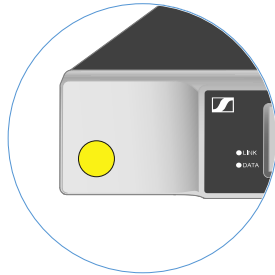

EM



SKM-S



SK

EW-D COLOR CODING SET | EM, SKM-S, SK 전용 | 제품번호 508989

EW-D SK COLOR CODING | SK 전용 | 제품번호 508990

EW-D SKM COLOR CODING | SKM-S 전용 | 제품번호 508991

EW-D EM COLOR CODING | EM 전용 | 제품번호 508992

i [EW-D Color Coding Sets](#)를 링크 표시용으로 사용하기



주파수 범위

i 사용 가능한 모든 주파수 범위에 대해 출고 시 사전 설정된 프리셋을 포함한 주파수 테이블은 Sennheiser 웹 사이트의 다운로드 영역에서 확인할 수 있습니다.

sennheiser.com/download

- 주파수 테이블을 보려면 검색 필드에 **EW-D**, **EW-DX** 또는 **EW-DP**를 입력하십시오.

EW-D | EW-DP

제공되는 **EW-D EM**, **EW-D SKM-S**, **EW-D SK**, **EW-DP EK** 및 **EW-DP SKP** 제품의 주파수 범위는 다음과 같습니다:

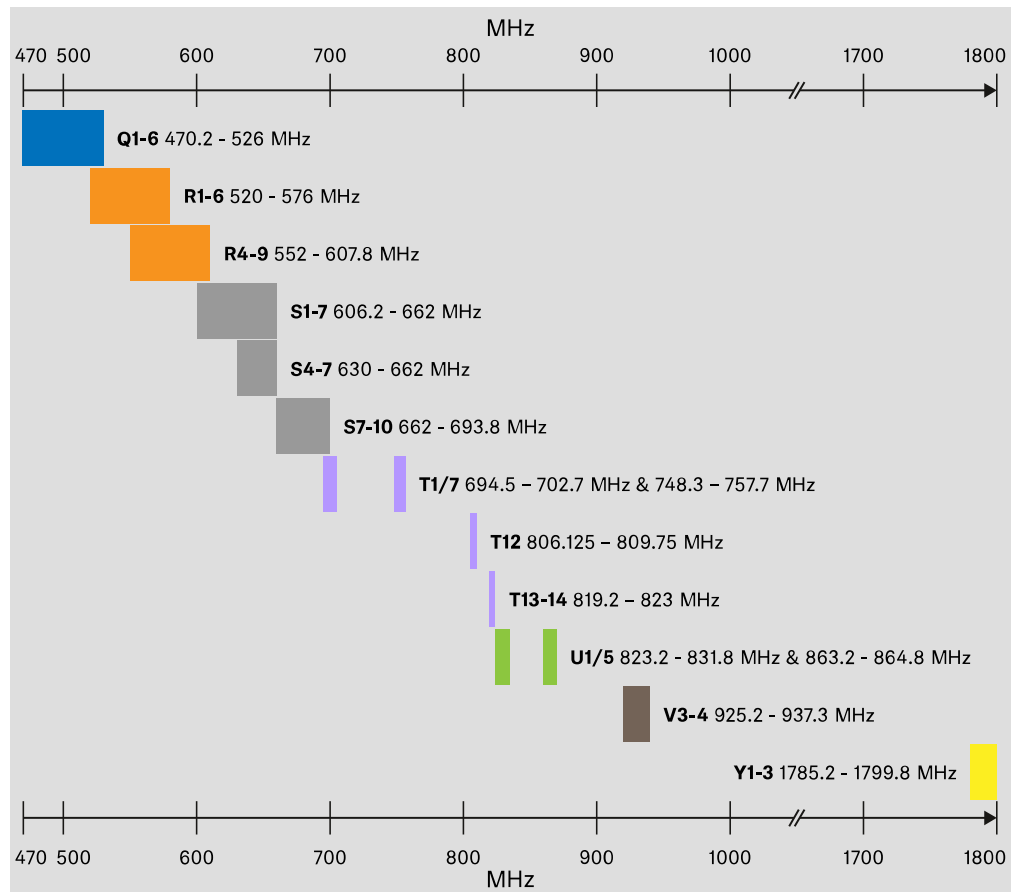

EW-DX

제공되는 **EW-DX EM 2**, **EW-DX EM 2 Dante**, **EW-DX EM 4 Dante**, **EW-DX SKM**, **EW-DX SKM-S**, **EW-DX SK**, **EW-D SK 3-PIN**, **EW-DX TS 3-pin** 및 **EW-DX TS 5-pin** 제품의 주파수 범위는 다음과 같습니다:

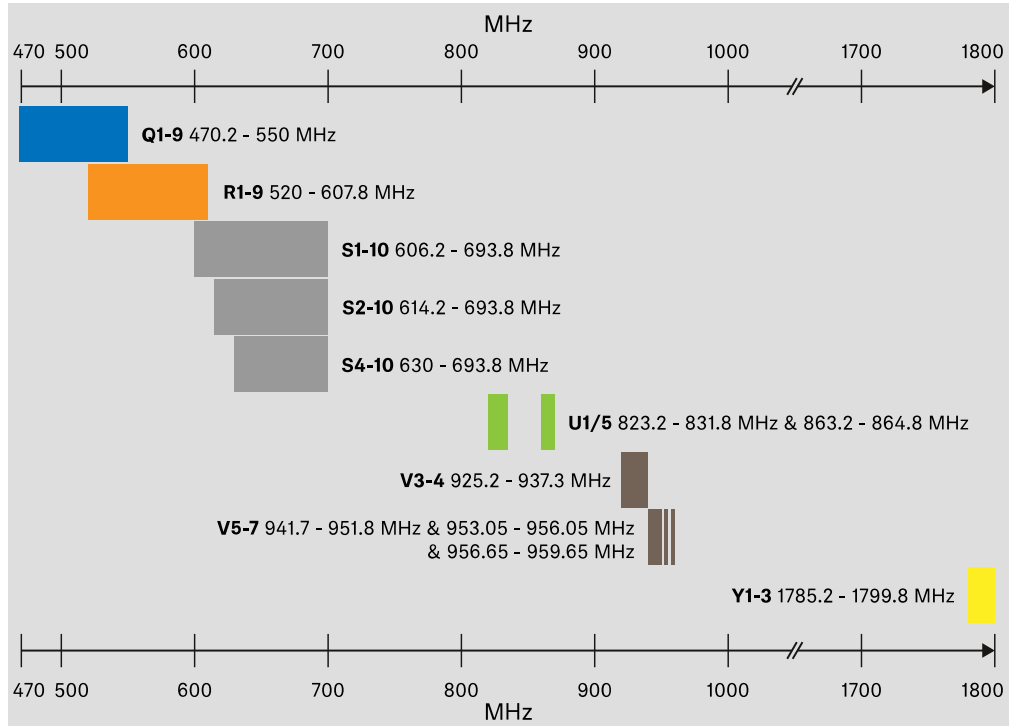

액세서리

제공되는 안테나 부스터 **EW-D AB** 및 로드 안테나 **Half Wave Dipole**의 주파수 범위는 다음과 같습니다.

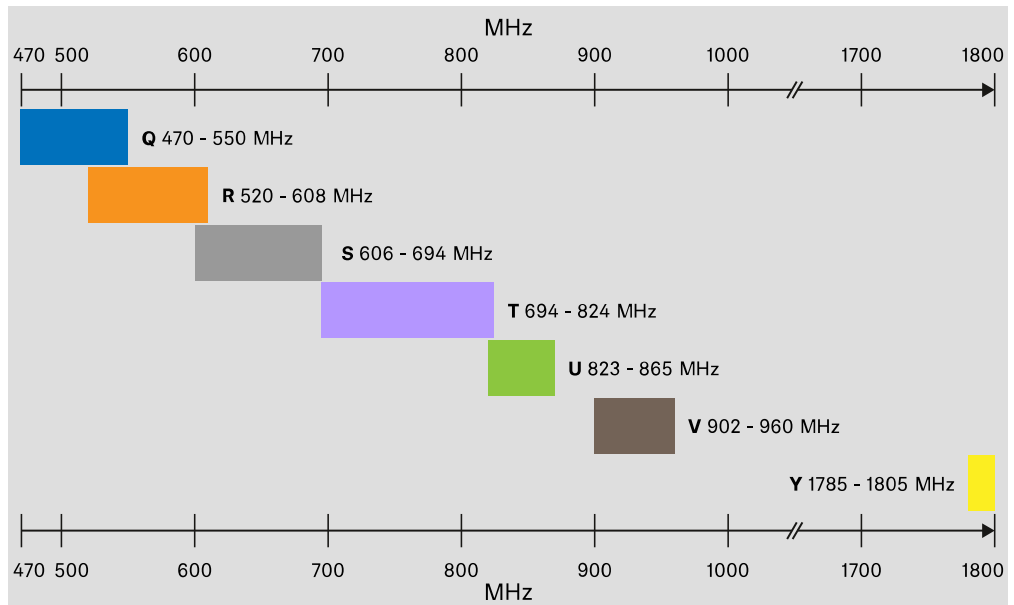

제공되는 안테나 스플리터 **EW-D ASA**의 주파수 범위는 다음과 같습니다.

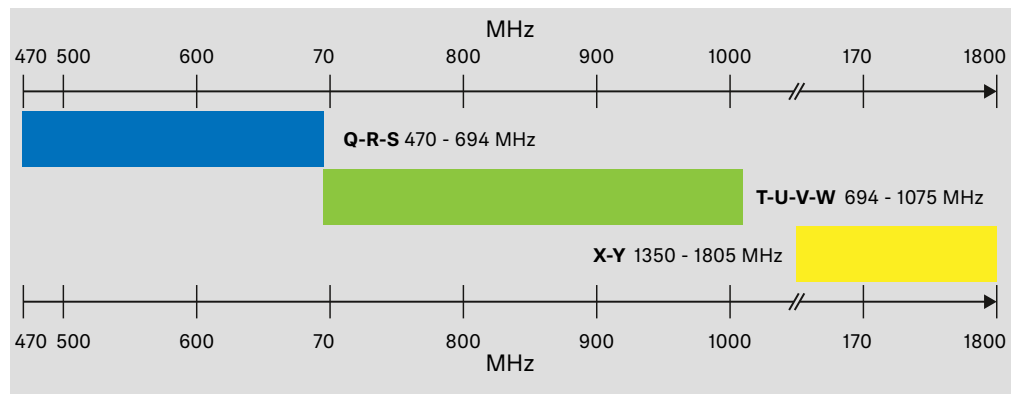



3. 사용 설명서

Evolution Wireless Digital 시리즈 기기 작동 및 조작.

고정형 수신기 EW-D EM

제품 개요

앞면

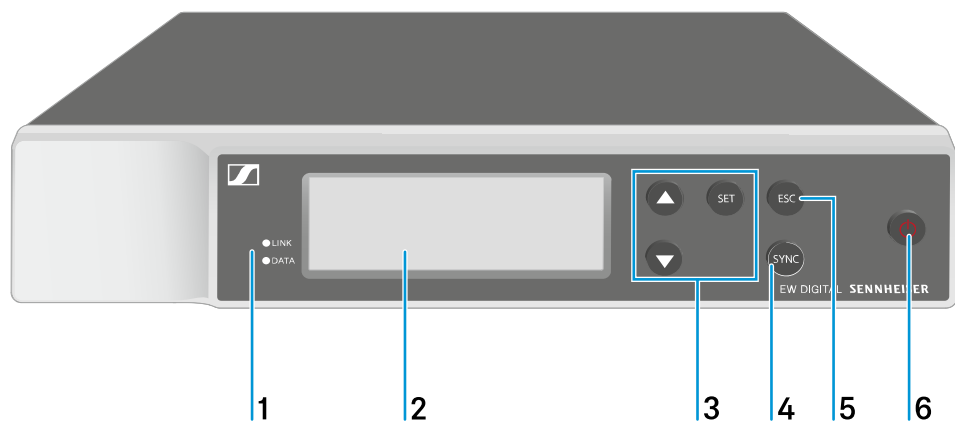

1 LINK 및 DATA LED, 연결 상태 및 Bluetooth 상태 표시

- 참조 [LED의 의미](#)

2 디스플레이, 상태 정보 및 조작 메뉴 표시

- 참조 [수신기 디스플레이의 표시 항목](#)

3 메뉴 버튼 UP/DOWN/SET, 조작 메뉴 탐색

- 참조 [메뉴 탐색 버튼](#)

4 SYNC 버튼

- 참조 [무선 연결 구성하기 | 수신기와 송신기 동기화하기](#)

5 ESC 버튼, 메뉴에서 동작 취소

- 참조 [메뉴 탐색 버튼](#)



6 ON/OFF 버튼, 기기 켜기/끄기

- 참조 수신기 켜기/끄기

뒷면

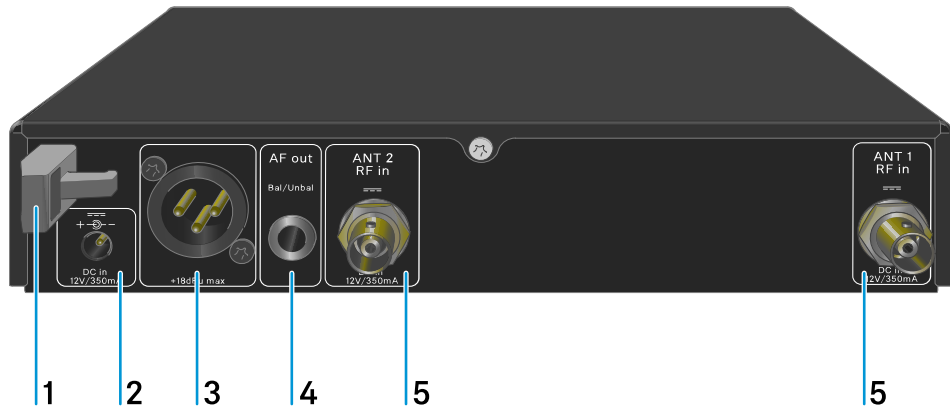

1 전원 어댑터 연결 케이블용 스트레인 릴리프

- 참조 수신기를 전원에 연결하기/전원에서 분리하기

2 전원 어댑터용 연결 소켓 DC in

- 참조 수신기를 전원에 연결하기/전원에서 분리하기

3 오디오 출력부 AF out Bal용 XLR-3 잭

- 오디오 신호 출력 참조

4 오디오 출력부 AF out Unbal용 6.3mm 잭 소켓

- 참조 오디오 신호 출력

5 BNC 소켓, 안테나 입력부 ANT 1 RF in 및 ANT 2 RF in

- 참조 안테나 연결하기



수신기를 전원에 연결하기/전원에서 분리하기

동봉된 전원 어댑터만 사용하십시오. 이 부품은 수신기에 맞춰 조정되어 있으며 안전한 작동을 보장합니다.

i 전원 공급 장치 및 국가별 전원 공급 장치 어댑터는 트레이 하단의 포장을 참조하십시오.

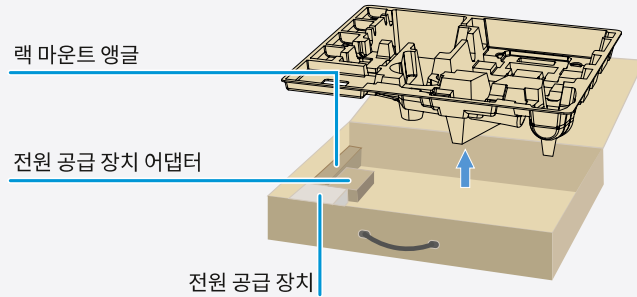

수신기를 전원에 연결하려면:

- ▶ 수신기의 **DC in** 소켓에 전원 어댑터의 커넥터를 꽂으십시오.
- ▶ 전원 어댑터 케이블을 스트레인 릴리프로 통과시키십시오.
- ▶ 동봉된 국가별 어댑터를 전원 공급 장치 어댑터에 밀어 넣으십시오.
- ▶ 전원 어댑터를 콘센트에 꽂으십시오.

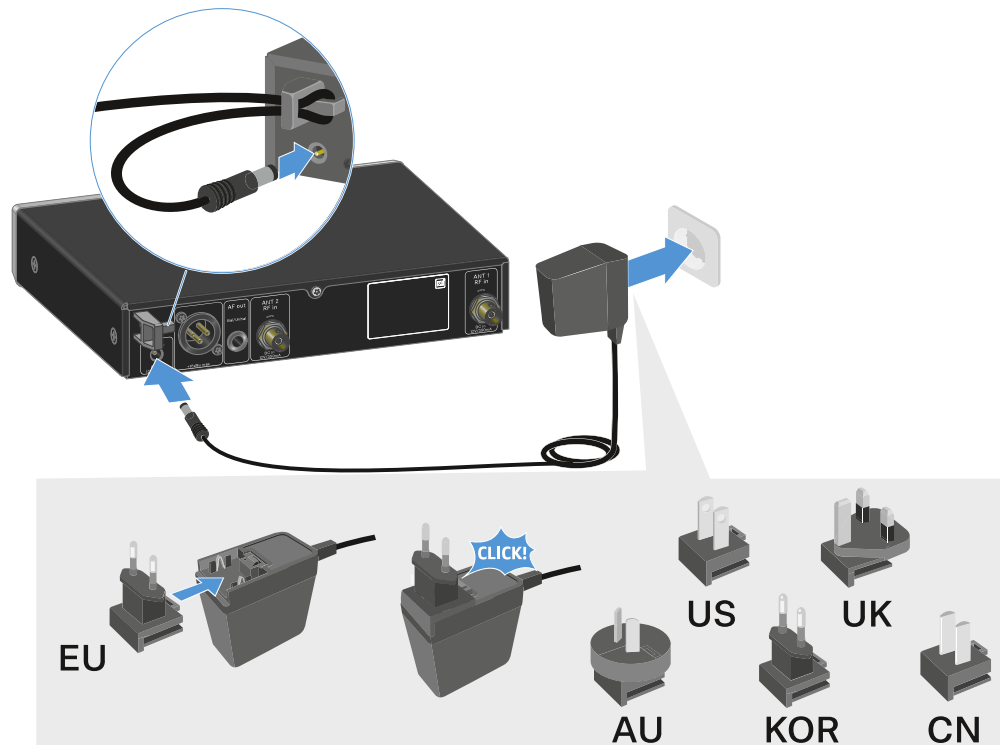



수신기를 전원에서 완전히 분리하려면:

- ▶ 콘센트에서 전원 어댑터를 뽑으십시오.
- ▶ 수신기의 **DC in** 소켓에서 전원 어댑터의 커넥터를 뽑으십시오.



안테나 연결하기

동봉된 로드 안테나를 연결하려면:

- ▶ 그림과 같이 수신기의 두 안테나 입력부에 안테나를 연결하십시오.
- ▶ 그림과 같이 안테나를 좌우로 약간 기울이십시오.

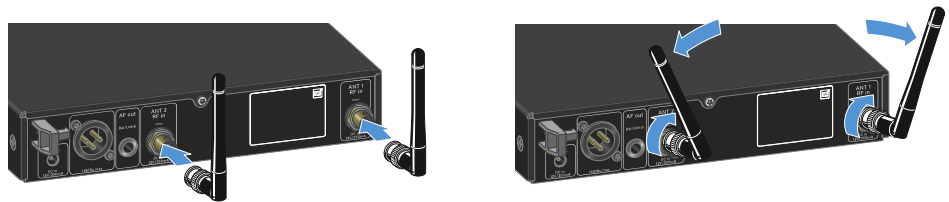

i 다수의 수신기를 사용하는 경우 외부 안테나를 사용하고, 경우에 따라 안테나 스플리터 EW-D ASA를 사용하는 것이 좋습니다(안테나 스플리터 EW-D ASA).

외부 안테나를 연결하려면:

- ▶ 그림과 같이 수신기의 두 안테나 입력부에 안테나를 연결하십시오.

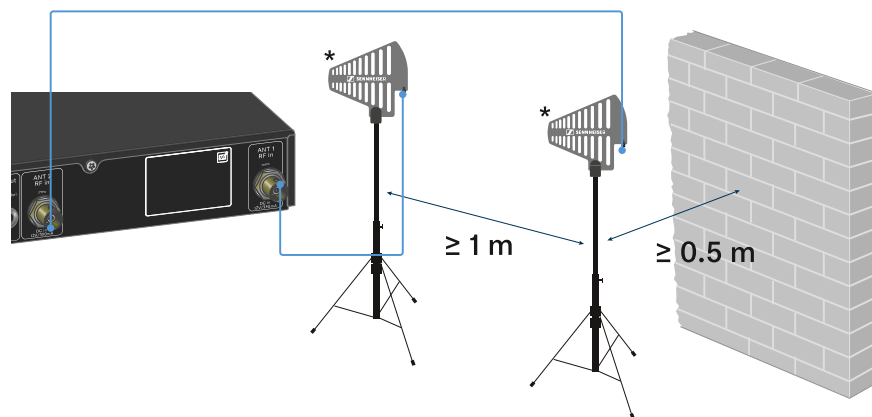

- ▶ 지정된 최소 간격에 주의하십시오.



▶ 또한 송신기와 지정된 최소 간격에 주의하십시오.

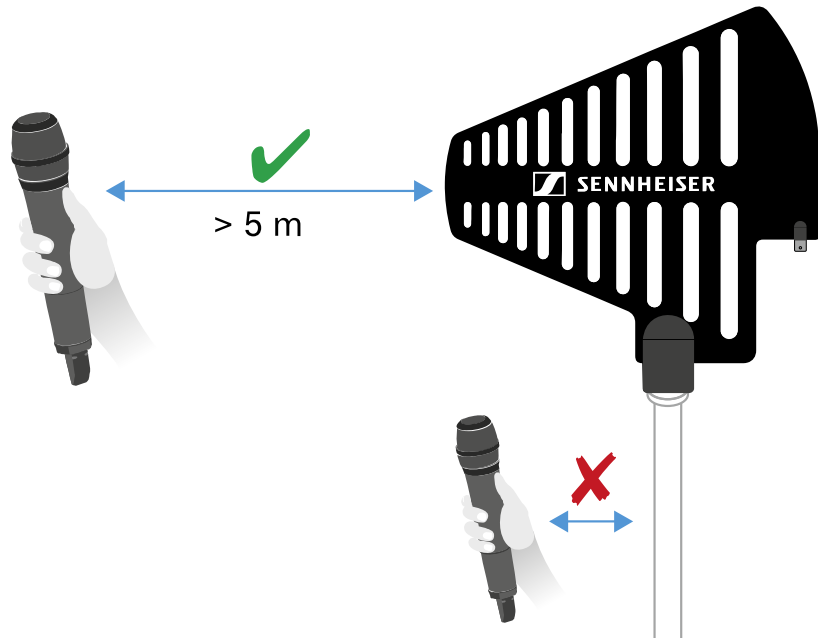

***권장 안테나:**

- ADP UHF | 470-1075MHz
- AD 1800 | 1400-2400MHz

i 다수의 수신기를 사용하는 경우 외부 안테나를 사용하고, 경우에 따라 안테나 스플리터 EW-D ASA를 사용하는 것이 좋습니다([안테나 스플리터 EW-D ASA](#)).



오디오 신호 출력

EW-D EM에는 대칭형 XLR-3M 출력 단자와 비대칭형 6.3mm 잭 출력 단자가 있습니다.

- ▶ 항상 두 출력 단자 중에서 하나만 사용하십시오.

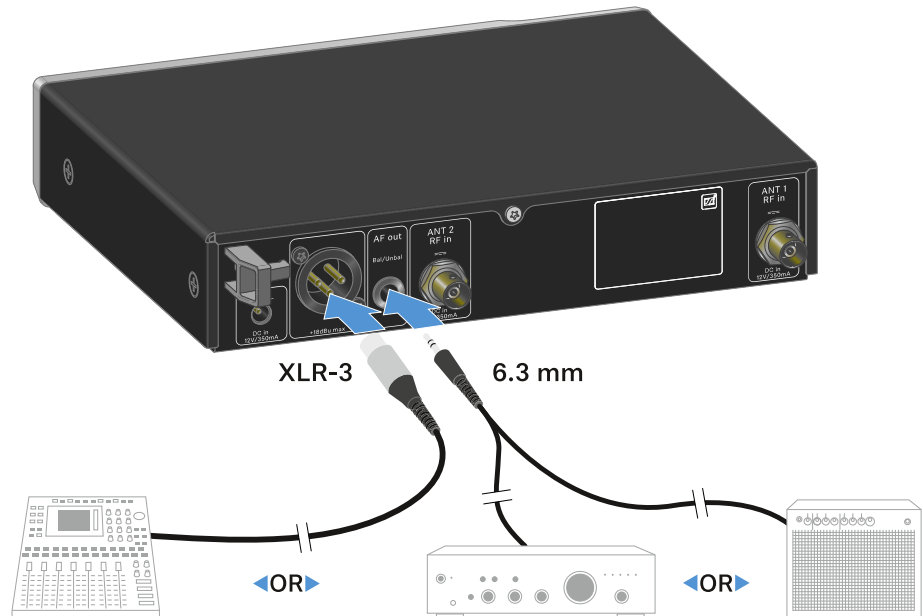

XLR 케이블을 연결하려면:

- ▶ EW-D EM의 **AF out Bal** 소켓에 XLR 케이블을 꽂으십시오.

잭 케이블을 연결하려면:

- ▶ EW-D EM의 **AF out Unbal** 소켓에 잭 케이블을 꽂으십시오.



수신기를 랙에 조립하기

수신기 랙 조립 시 다음과 같은 주의사항에 유의하십시오.

- i** 랙 조립 시 마운팅 브래킷은 트레이 하단의 포장을 참조하십시오.

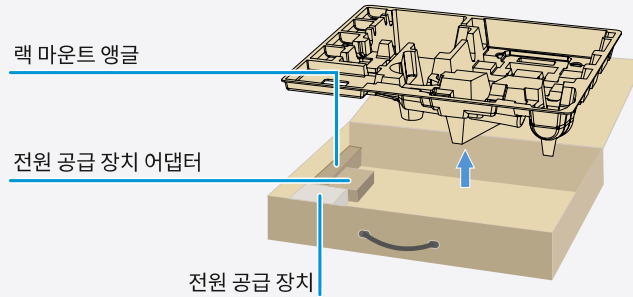

주의



랙 조립 시 위험!

막혀 있는 19인치 랙에 기기를 조립하거나 여러 대의 기기와 함께 다층 랙에 조립하는 경우에 주변 온도, 기계적 부하 및 전기적 포텐셜이 한 대만 개별적으로 조립된 기기의 경우와 다르게 작용할 수 있습니다.

- ▶ 랙 내부의 주변 온도가 기술 데이터에 명시된 최고 온도를 초과하지 않도록 주의하십시오. (기술 데이터) 참조.
- ▶ 충분히 환기하고, 필요한 경우 추가로 환기하십시오.
- ▶ 랙에 조립할 때 기계적 부하가 균일해야 합니다.
- ▶ 전원에 연결할 때 명판에 기록된 정보에 유의하십시오. 회로의 과부하를 방지하십시오. 필요한 경우 과전류 보호 장치를 사용하십시오.
- ▶ 랙에 조립할 때 개별 전원 공급 장치의 예기치 않은 누설 전류가 더해질 수 있으며, 이에 따라 허용 한계치를 초과할 수 있습니다. 해결 방법으로 추가 연결부를 통해 랙을 접지하십시오.



개별 수신기 한 대를 랙에 조립하기

- ▶ 그림과 같이 수신기의 측면에 마운팅 브라켓을 고정하십시오.

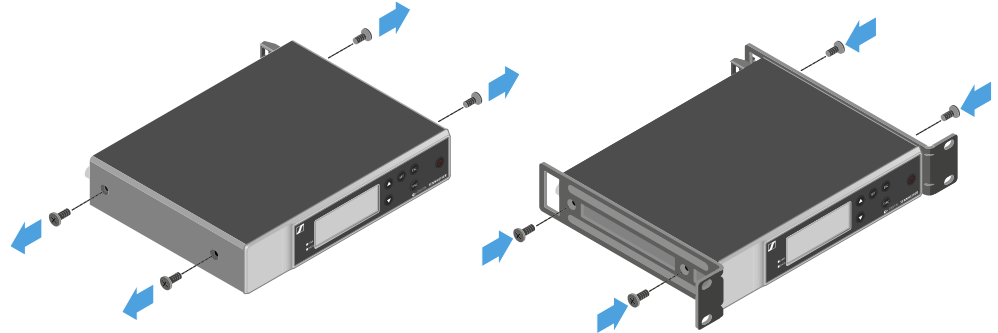

- ▶ 그림과 같이 전면 패널을 조립하십시오.
- ▶ 원하는 경우, 그림과 같이 전면 패널에 안테나를 조립하십시오. 이를 위해서는 옵션으로 제공되는 안테나 전면 조립 세트 AM 2가 필요합니다(랙 조립용 액세서리 참조).

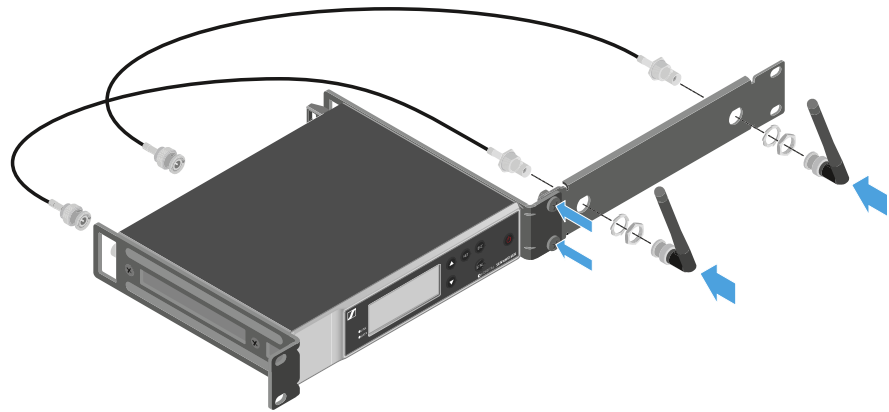

수신기 두 대를 랙에 조립하기

- ▶ 평평한 표면 위에 두 수신기를 위아래로 뒤집어서 나란히 놓으십시오.
- ▶ 그림과 같이 연결판을 나사로 단단히 조이십시오.



- ▶ 그림과 같이 마운팅 브라켓을 고정하십시오.

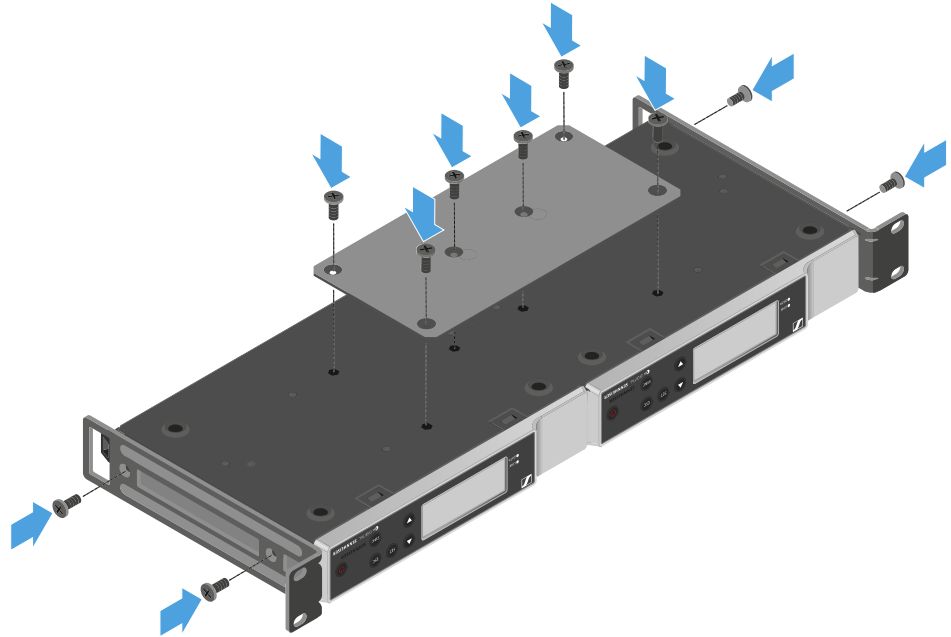



수신기 켜기/끄기

수신기를 켜려면:

- ▶ **ON/OFF** 버튼을 짧게 누르십시오.
- ✓ 수신기가 켜집니다.

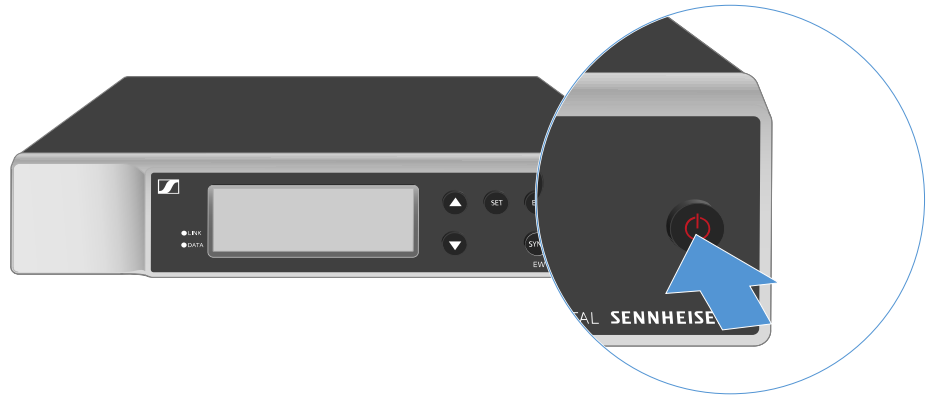

수신기를 Standby 상태로 전환하려면:

- ▶ 필요한 경우 버튼 잠금을 해제하십시오([버튼 잠금](#) 참조).
- ▶ 디스플레이가 꺼질 때까지 **ON/OFF** 버튼을 길게 누르십시오.

수신기를 완전히 끄려면:

- ▶ 콘센트에서 전원 공급 장치를 뽑아서 수신기를 전원에서 분리하십시오.



버튼 잠금

버튼 잠금을 활성화하려면:

- ▶ **UP** 및 **DOWN** 버튼을 동시에 누르십시오.
 - ✓ 버튼 잠금이 활성화되고 자물쇠 기호가 디스플레이에 표시됩니다.

버튼 잠금을 해제하려면:

- ▶ **UP** 및 **DOWN** 버튼을 다시 동시에 누르십시오.
 - ✓ 버튼 잠금이 해제되고 자물쇠 기호가 디스플레이에서 사라집니다.



LED의 의미

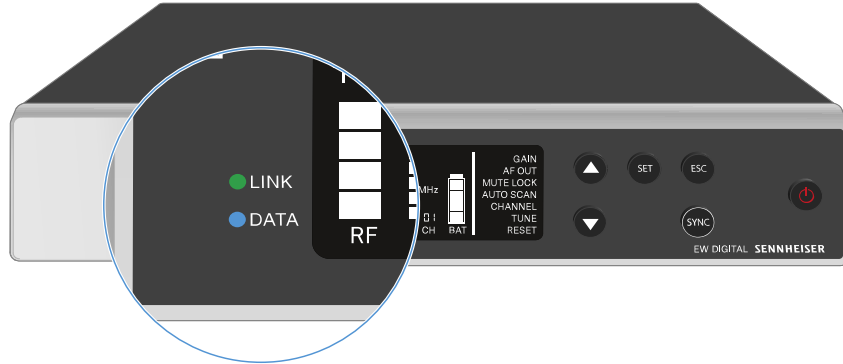

수신기의 앞면에 있는 두 LED **LINK** 및 **DATA**는 다음과 같은 정보를 나타냅니다.

LINK LED

LINK LED는 송신기와 수신기 사이의 무선 연결 상태 관련 정보 및 페어링된 송신기의 상태 정보를 나타냅니다.

LED가 녹색으로 켜짐:



- 송신기와 수신기 간 연결이 구성되었습니다.
- 오디오 신호가 활성화 상태입니다.

LED가 노란색으로 켜짐:



- 송신기와 수신기 간 연결이 구성되었습니다.
- 오디오 신호가 음소거 상태입니다.

또는

- 핸드형 송신기 SKM-S에 조립된 마이크 모듈이 없습니다.

LED가 노란색으로
깜박임:



- 송신기와 수신기 간 연결이 구성되었습니다.
- 오디오 신호가 과변조됩니다(클리핑).

LED가 빨간색으로 켜짐:



- 송신기와 수신기가 연결되지 않았습니다.

LED가 빨간색으로
깜박임:

- 페어링된 송신기의 배터리/충전 배터리가 약합니다.



DATA LED

DATA LED는 **Smart Assist** 앱을 통한 수신기의 **Bluetooth Low Energy** 연결 관련 정보 및 송신기와 수신기의 동기화 관련 정보를 나타냅니다.

LED가 파란색으로
깜박임:



- **Smart Assist** 앱을 통해 수신기와 스마트폰 또는 태블릿 간의 **Bluetooth Low Energy** 연결을 구성 중입니다.

- 수신기가 송신기와 동기화되는 중입니다.

LED가 파란색으로 켜짐:



- 펌웨어 업데이트를 실행 중입니다.

LED가 켜지지 않음:



- 일반 모드
- 현재 데이터 연결이 비활성화 상태입니다.



수신기 디스플레이의 표시 항목

디스플레이에는 주파수, 수신 품질, 배터리 상태, 오디오 레벨 등의 상태 정보가 표시됩니다.

모든 설정을 할 수 있는 조작 메뉴 또한 디스플레이에 표시됩니다(메뉴 탐색 버튼 참조).

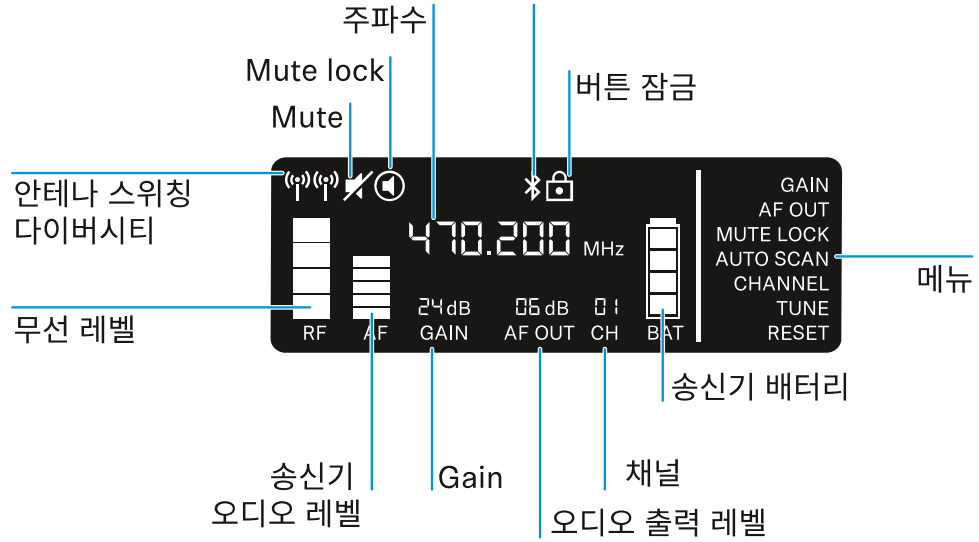

자세한 정보

안테나 스위칭 다이버시티 / 무선 레벨:

- 무선 연결 구성하기 | 수신기와 송신기 동기화하기

Mute / Mute Lock:

- 메뉴 항목 MUTE LOCK | 핸드형 송신기 음소거하기 | 바디팩 송신기 음소거하기

주파수:

- 메뉴 항목 AUTO SCAN | 메뉴 항목 CHANNEL | 메뉴 항목 TUNE

앱에 연결:

- Smart Assist 앱

버튼 잠금:

- 버튼 잠금

메뉴:

- 메뉴 탐색 버튼



송신기 배터리

- SKM-S: 배터리/충전 배터리 삽입 및 분리 | SK: 배터리/충전 배터리 삽입 및 분리

채널:

- 메뉴 항목 CHANNEL

오디오 출력 레벨:

- 메뉴 항목 AF OUT

Gain:

- 메뉴 항목 GAIN

송신기 오디오 레벨:

- 메뉴 항목 GAIN



메뉴 탐색 버튼

수신기의 조작 메뉴를 탐색하려면 다음과 같은 버튼이 필요합니다.

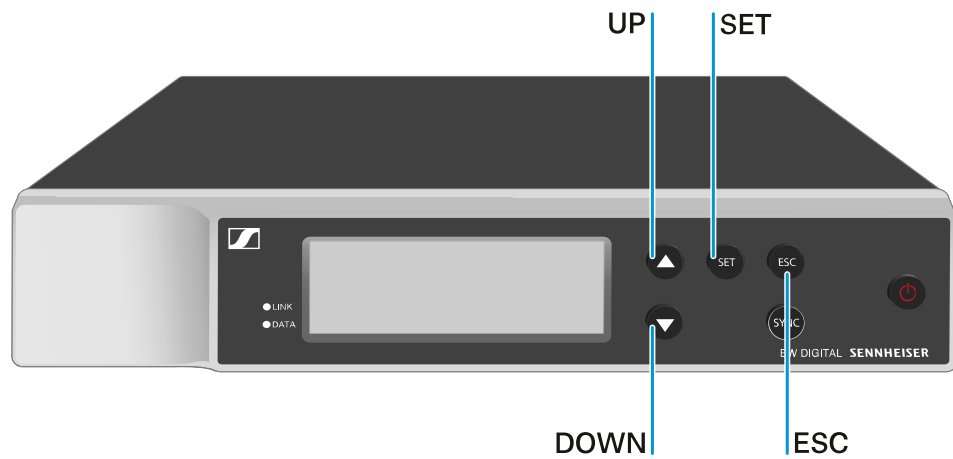

SET 버튼 누름

- 메뉴 불러오기
- 메뉴 항목의 설정 저장

UP 또는 DOWN 버튼 누름

- 이전 또는 다음 메뉴 항목으로 전환
- 메뉴 항목에 대한 값 변경

ESC 버튼 누름

- 입력 취소

i 메뉴 불러오기 및 메뉴 항목 탐색



메뉴 불러오기 및 메뉴 항목 탐색

메뉴를 불러오려면:

- ▶ **SET** 버튼을 누르십시오.
- ✓ 첫 번째 메뉴 항목 **GAIN**이 깜박입니다.



메뉴 항목을 탐색하려면:

- ▶ **UP** 및 **DOWN** 버튼을 누르십시오.
- ✓ 활성화된 메뉴 항목이 깜박입니다.

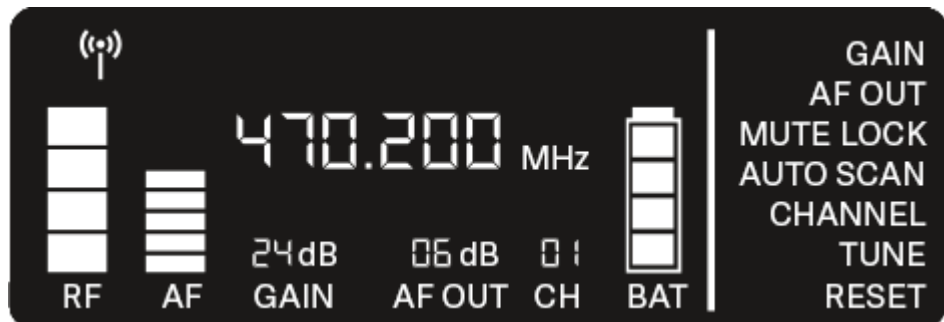

메뉴 항목을 불러오려면:

- ▶ 원하는 메뉴 항목으로 이동하면 해당 항목이 깜박입니다.
- ▶ **SET** 버튼을 눌러서 원하는 메뉴 항목을 불러올 수 있습니다.

메뉴 항목 GAIN

메뉴 항목 **GAIN**에서는 페어링된 송신기에서 전달되는 오디오 신호의 레벨을 설정합니다(예: EW-D SKM-S를 통한 노래 또는 EW-D SK를 통한 기타).

- ▶ 메뉴 항목 **GAIN**을 여십시오.
- ✓ 디스플레이의 표시가 아래와 같이 깜박입니다.



- ▶ **UP** 또는 **DOWN** 버튼을 눌러서 값을 조정할 수 있습니다. 디스플레이의 레벨 표시 **AF**가 너무 높아지지 않도록 주의하십시오.
 - ✔ 신호가 과변조되는 경우, **LINK** LED가 노란색으로 깜박입니다.
- ▶ **SET** 버튼을 눌러서 설정된 값을 저장할 수 있습니다.

i Gain 중립 링크에 대한 권장 설정(Unity Gain):

Unity Gain은 기기로 전달되는 오디오 신호가 기기에서 다시 동일한 레벨로 출력되는 설정입니다.

예: 기타 케이블 대신 EW-D 무선 링크를 사용할 경우, **Unity Gain** 설정에서 기타 앰프의 기타 볼륨이 기타 케이블을 사용할 때와 동일하게 됩니다.

가능한 **Unity Gain** 설정:

- AF Out **18dB** | Gain **27dB**
- AF Out **12dB** | Gain **33dB**
- AF Out **6dB** | Gain **39dB**



메뉴 항목 AF OUT

메뉴 항목 **AF OUT**에서는 수신기의 오디오 출력부(**AF out Bal/Unbal**)를 통해 출력되는 오디오 신호의 레벨을 설정합니다. 이 오디오 신호는 믹싱 콘솔 또는 앰프 등으로 출력될 수 있습니다.

- ▶ 메뉴 항목 **AF OUT**을 여십시오.
- ✔ 디스플레이의 표시가 아래와 같이 깜박입니다.

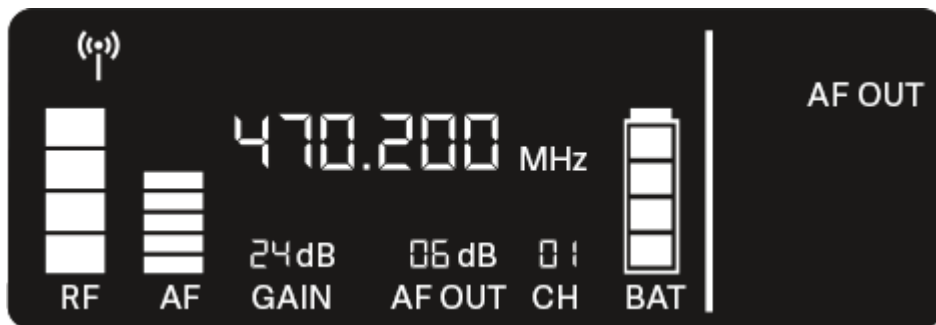

- ▶ **UP** 또는 **DOWN** 버튼을 눌러서 값을 조정할 수 있습니다. 이때 신호 체인의 다음 기기(예: 믹싱 콘솔, 파워 앰프, 기타 앰프 등)에서 신호가 과변조되지 않도록 주의하십시오.
- ▶ **SET** 버튼을 눌러서 설정된 값을 저장할 수 있습니다.

i Gain 중립 링크에 대한 권장 설정(Unity Gain):

Unity Gain은 기기로 전달되는 오디오 신호가 기기에서 다시 동일한 레벨로 출력되는 설정입니다.

예: 기타 케이블 대신 EW-D 무선 링크를 사용할 경우, **Unity Gain** 설정에서 기타 앰프의 기타 볼륨이 기타 케이블을 사용할 때와 동일하게 됩니다.

가능한 **Unity Gain** 설정:

- AF Out **18dB** | Gain **27dB**
- AF Out **12dB** | Gain **33dB**
- AF Out **6dB** | Gain **39dB**



메뉴 항목 MUTE LOCK

메뉴 항목 **MUTE LOCK**에서는 페어링된 송신기의 Mute 스위치를 비활성화할 수 있습니다.

이후 송신기를 음소거할 수 없습니다.

- ▶ 메뉴 항목 **MUTE LOCK**을 여십시오.
- ✓ 디스플레이의 표시가 아래와 같이 깜박입니다.

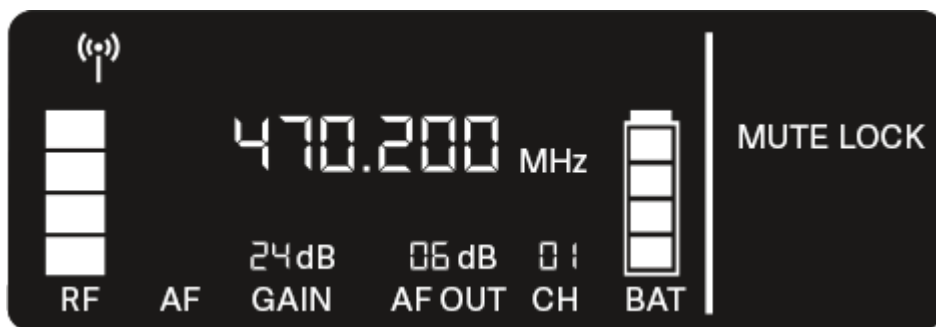

- ▶ **UP** 또는 **DOWN** 버튼을 눌러서 기능을 활성화 또는 비활성화할 수 있습니다.
- ✓ 아래의 기호가 디스플레이에 나타난 경우, 송신기의 Mute 스위치가 비활성화된 것입니다.

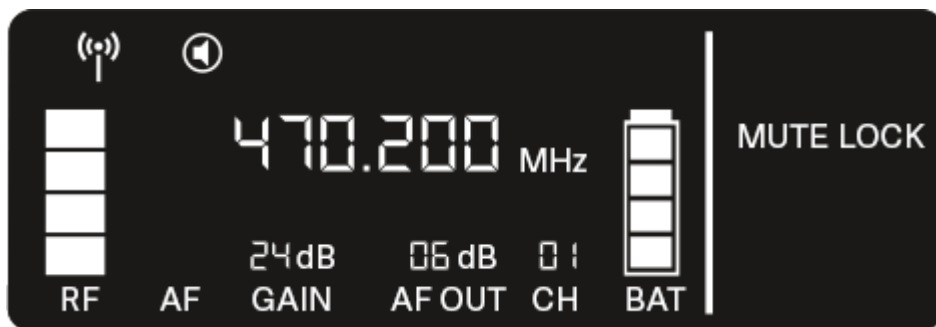

- ▶ **SET** 버튼을 눌러서 설정된 값을 저장할 수 있습니다.



메뉴 항목 AUTO SCAN

메뉴 항목 **AUTO SCAN**에서는 주변에 대한 자동 주파수 스캔이 실행됩니다. 이를 통해 비어 있는 무선 주파수를 쉽게 식별하고 할당할 수 있습니다.

사용 중인 장치의 주파수 범위 중 가장 낮은 주파수에서 스캔이 시작됩니다.

- ▶ 메뉴 항목 **AUTO SCAN**을 여십시오.
 - ✓ 스캔이 자동으로 시작됩니다. 이어서 비어 있는 다음 주파수가 디스플레이에 표시됩니다.



- ▶ **SET** 버튼을 눌러서 표시된 주파수를 적용할 수 있습니다.
또는
- ▶ **UP** 또는 **DOWN** 버튼을 눌러서 비어 있는 다음 주파수를 표시할 수 있습니다.
또는
- ▶ **ESC** 버튼을 눌러서 스캔을 취소할 수 있습니다.
 - ✓ 이전에 설정된 주파수가 변경되지 않습니다.

i 새 주파수를 설정한 경우, 무선 연결 구성을 위해 다시 **수신기와 송신기를 동기화**해야 합니다([무선 연결 구성하기](#) | [수신기와 송신기 동기화하기](#) 참조).



메뉴 항목 CHANNEL

메뉴 항목 CHANNEL에서는 사전 설정 채널을 선택해서 무선 주파수를 설정할 수 있습니다.

- i** 선택된 주파수가 비어 있는지 불확실한 경우, 비어 있는 모든 주파수를 식별하도록 스캔을 실행하는 것이 좋습니다. [메뉴 항목 AUTO SCAN](#).

- ▶ 메뉴 항목 **CHANNEL**을 여십시오.
 - ✓ 디스플레이의 표시가 아래와 같이 깜박입니다.



- ▶ **UP** 또는 **DOWN** 버튼을 눌러서 사전 설정 채널을 선택할 수 있습니다.
- ▶ **SET** 버튼을 눌러서 표시된 주파수를 적용할 수 있습니다.
또는
- ▶ **ESC** 버튼을 눌러서 스캔을 취소할 수 있습니다.
 - ✓ 이전에 설정된 주파수가 변경되지 않습니다.

- i** 새 주파수를 설정한 경우, 무선 연결 구성을 위해 다시 **수신기와 송신기를 동기화**해야 합니다([무선 연결 구성하기](#) | [수신기와 송신기 동기화하기](#) 참조).



메뉴 항목 TUNE

메뉴 항목 **TUNE**에서는 사전 설정 채널에 관계없이 무선 주파수를 수동으로 설정할 수 있습니다.

- i** 선택된 주파수가 비어 있는지 불확실한 경우, 비어 있는 모든 주파수를 식별하도록 스캔을 실행하는 것이 좋습니다. [메뉴 항목 AUTO SCAN](#).

- ▶ 메뉴 항목 **TUNE**을 여십시오.
- ✓ 디스플레이의 표시가 아래와 같이 깜박입니다.



- ▶ **UP** 또는 **DOWN** 버튼을 눌러서 메가헤르츠 범위에서 주파수를 설정할 수 있습니다.
- ▶ **SET** 버튼을 눌러서 설정된 값을 저장할 수 있습니다.
- ✓ 디스플레이의 표시가 아래와 같이 깜박입니다.

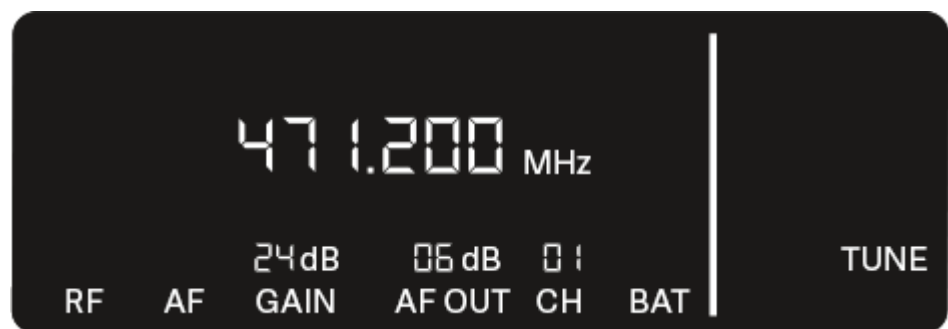

- ▶ **UP** 또는 **DOWN** 버튼을 눌러서 킬로헤르츠 범위에서 주파수 미세설정을 실행할 수 있습니다.
- ▶ **SET** 버튼을 눌러서 표시된 주파수를 적용할 수 있습니다.
또는
- ▶ **ESC** 버튼을 눌러서 스캔을 취소할 수 있습니다.
- ✓ 이전에 설정된 주파수가 변경되지 않습니다.



- i** 새 주파수를 설정한 경우, 무선 연결 구성을 위해 다시 **수신기와 송신기를 동기화**해야 합니다([무선 연결 구성하기](#) | [수신기와 송신기 동기화하기](#) 참조).



메뉴 항목 RESET

메뉴 항목 **RESET**에서는 수신기를 초기 설정으로 리셋할 수 있습니다.

- ▶ 메뉴 항목 **RESET**을 여십시오.
- ✓ 디스플레이의 표시가 아래와 같이 깜박입니다.



- ▶ **UP** 또는 **DOWN** 버튼을 눌러서 YES 및 NO 옵션 중에서 선택할 수 있습니다.

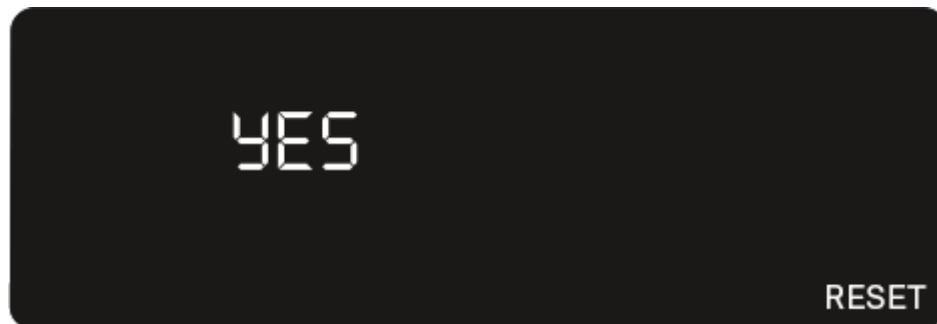

- **YES:** 수신기가 초기 설정으로 리셋됩니다.
- **NO:** 수신기가 리셋되지 않습니다.

- ▶ **SET** 버튼을 눌러서 설정된 값을 저장할 수 있습니다.



EW-D Color Coding Sets를 링크 표시용으로 사용하기

EW-D Color Coding Sets(Color Coding Sets 참조)를 이용하여 어느 송신기와 수신기가 짝을 이루는지 표시할 수 있습니다. 이에 따라 특히 멀티 채널 시스템에서 개별 기기 할당이 용이해집니다.

i Smart Assist 앱에서도 마찬가지로 기기에 컬러 코딩을 할당할 수 있습니다.

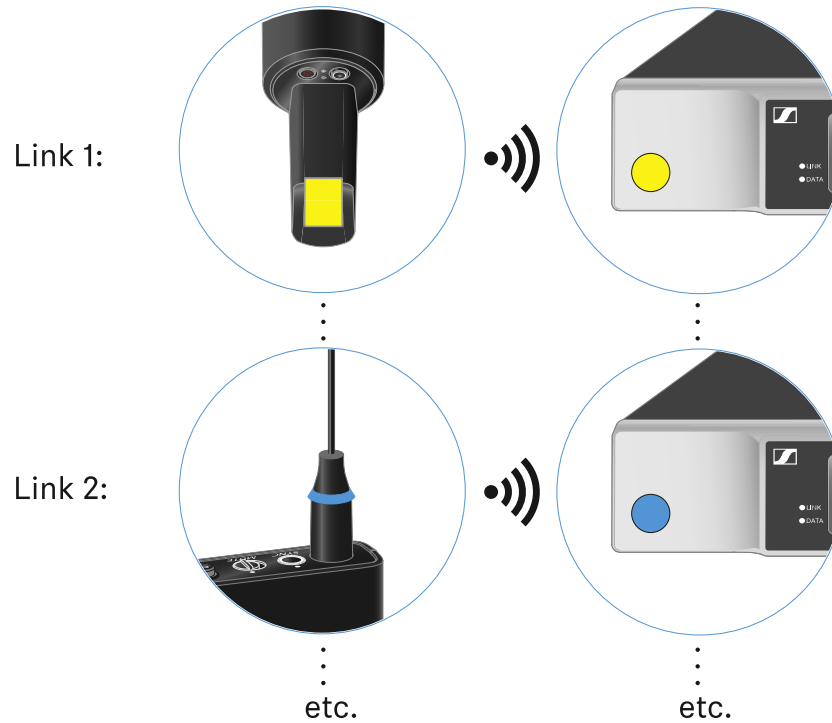



핸드형 송신기 EW-D SKM-S

제품 개요

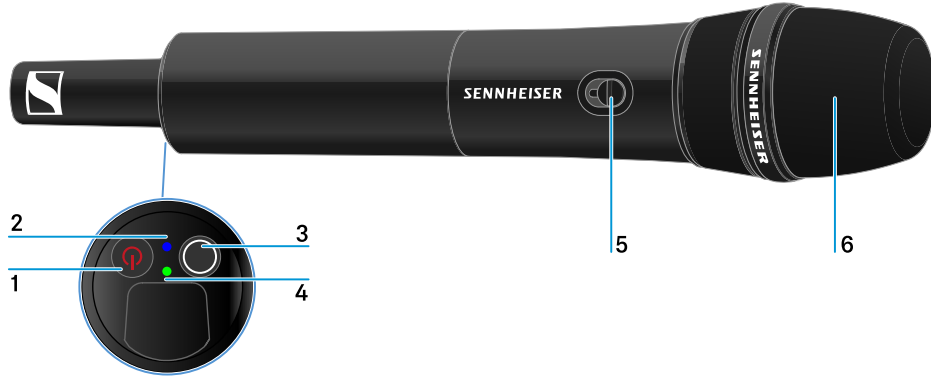

1 ON/OFF 버튼

- 참조 [핸드형 송신기 켜짐/꺼짐](#)

2 DATA LED

- 참조 [LED의 의미](#)

3 SYNC 버튼

- 참조 [무선 연결 구성하기 | 수신기와 송신기 동기화하기](#)

4 LINK LED

- 참조 [LED의 의미](#)

5 Mute 스위치

- 참조 [핸드형 송신기 음소거하기](#)

6 마이크 모듈

- 참조 [마이크 모듈 교체](#)



배터리/충전 배터리 삽입 및 분리

핸드형 송신기는 배터리(타입 AA, 1.5 V) 또는 Sennheiser 충전 배터리 BA 70으로 작동할 수 있습니다.



- ▶ 그림과 같이 마이크 하우징을 돌려서 연 후 아래로 끝까지 당기십시오.
- ▶ 배터리 케이스에 표시된 것과 같이 배터리 또는 충전 배터리 BA 70을 삽입하십시오. 삽입 시 극성에 주의하십시오.
- ▶ 마이크 하우징을 다시 돌려서 닫으십시오.



충전 배터리 BA 70 관련 참고사항

- 충전 배터리 BA 70은 아래와 같은 방법으로 삽입해야 합니다.

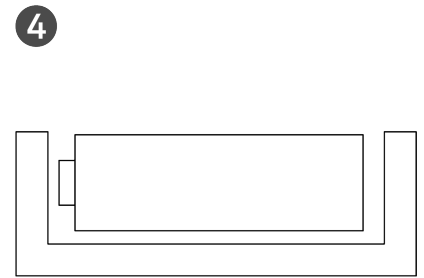
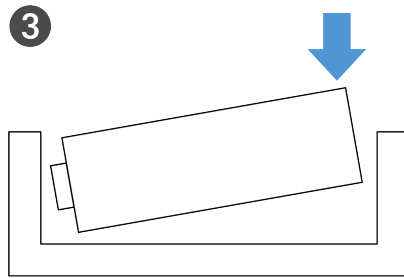
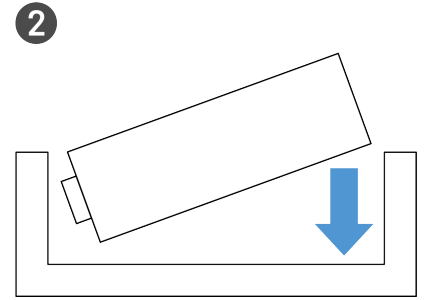
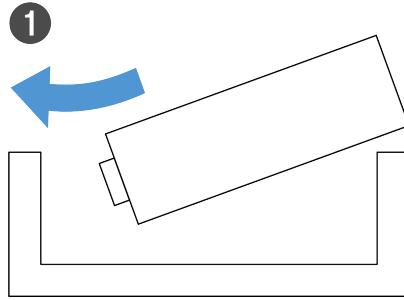



마이크 모듈 교체

마이크 모듈을 교체하려면:

- ▶ 마이크 모듈을 돌려 푸십시오.
- ▶ 원하는 마이크 모듈을 돌려 끼우십시오.
- ▶ 무선 마이크의 접점이나 마이크 모듈의 접점을 만지지 마십시오. 접점이 오염되거나 훔 수 있습니다.



호환되는 마이크 모듈

다음과 같은 마이크 모듈이 핸드형 송신기와 호환됩니다.

- MMD 835-1 | 다이내믹 마이크 모듈, 카디오이드 패턴
- MMD 845-1 | 다이내믹 마이크 모듈, 슈퍼 카디오이드 패턴
- MME 865-1 | 콘덴서 마이크 모듈, 슈퍼 카디오이드 패턴
- MMD 935-1 | 다이내믹 마이크 모듈, 카디오이드 패턴
- MMD 945-1 | 다이내믹 마이크 모듈, 슈퍼 카디오이드 패턴
- MMK 965-1 | 콘덴서 마이크 모듈, 전환식 패턴: 카디오이드 & 슈퍼 카디오이드
- MMD 42-1 | 다이내믹 마이크 모듈, 무지향성
- Neumann KK 204 | 콘덴서 마이크 모듈, 카디오이드 패턴
- Neumann KK 205 | 콘덴서 마이크 모듈, 슈퍼 카디오이드 패턴
- MM 435 | 다이내믹 마이크 모듈, 카디오이드 패턴



- **MM 445** | 다이내믹 마이크 모듈, 슈퍼 카디오이드 패턴
- **ME 9002** | 콘덴서 마이크 모듈, 무지향성
- **ME 9004** | 콘덴서 마이크 모듈, 카디오이드 패턴
- **ME 9005** | 콘덴서 마이크 모듈, 슈퍼 카디오이드 패턴



EW-D Color Coding Sets를 링크 표시용으로 사용하기

EW-D Color Coding Sets([Color Coding Sets](#) 참조)를 이용하여 어느 송신기와 수신기가 짝을 이루는지 표시할 수 있습니다. 이에 따라 특히 멀티 채널 시스템에서 개별 기기 할당이 용이해집니다.

i Smart Assist 앱에서도 마찬가지로 기기에 컬러 코딩을 할당할 수 있습니다.

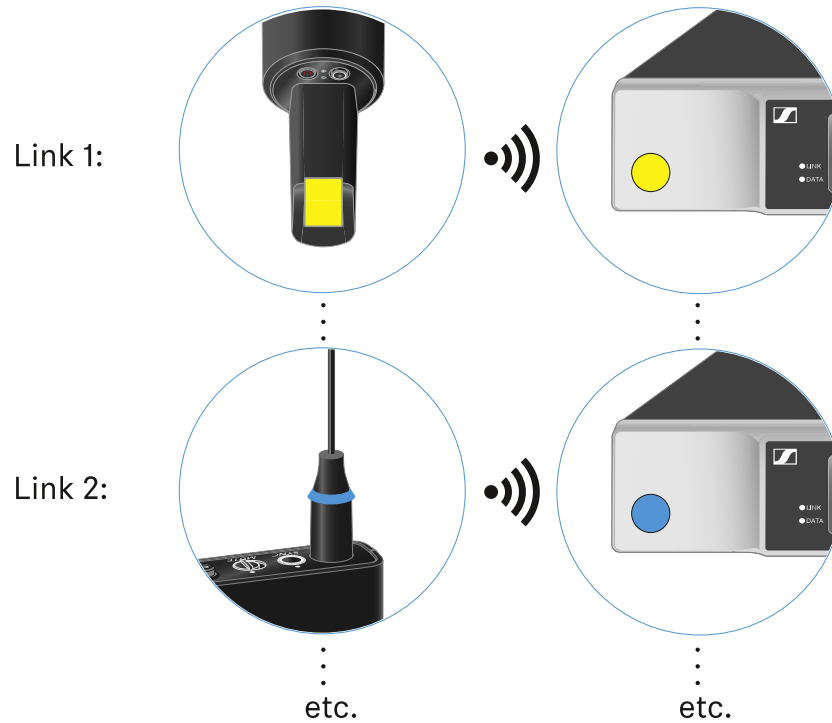



핸드형 송신기 켜짐/꺼짐

핸드형 송신기를 켜려면:

- ▶ **ON/OFF** 버튼을 짧게 누르십시오.
- ✓ **LINK** LED가 켜지고 송신기가 켜집니다.

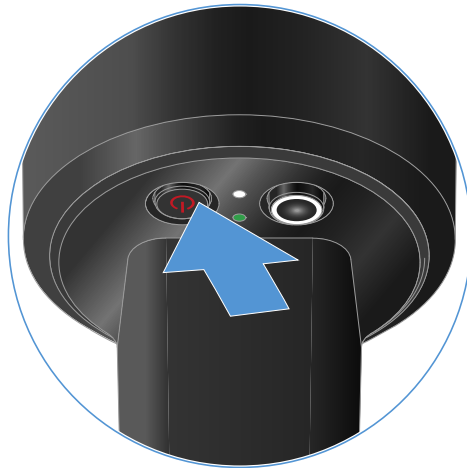

핸드형 송신기를 끄려면:

- ▶ LED가 꺼질 때까지 **ON/OFF** 버튼을 길게 누르십시오.







송신기 배터리 상태 확인(Check 기능)

송신기의 배터리 상태를 확인하려면:

- ▶ 송신기의 **ON/OFF** 버튼을 짧게 누르십시오.



- ✓ 송신기의 **LINK LED**가 깜박이면서 배터리 또는 충전 배터리 BA 70의 현재 충전 상태를 보여줍니다.

LINK LED	
	≤ 100 %
	≤ 60 %
	≤ 20 %

- i** 송신기의 **ON/OFF** 버튼을 누르는 동시에 Identify 기능이 작동합니다. **페어링된 수신기 식별 (Identify 기능)**.



페어링된 수신기 식별 (Identify 기능)

멀티 채널 시스템에서 어느 송신기와 수신기가 페어링되어 있는지 빠르게 식별하기 위해 **Check** 기능을 사용할 수 있습니다.

이때 송신기와 수신기가 모두 켜져 있어야 합니다.

- ▶ 송신기의 **ON/OFF** 버튼을 짧게 누르십시오.

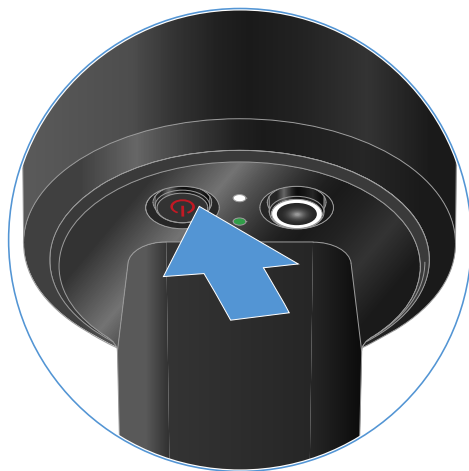

- ✓ 페어링된 수신기의 디스플레이가 깜박이기 시작합니다.

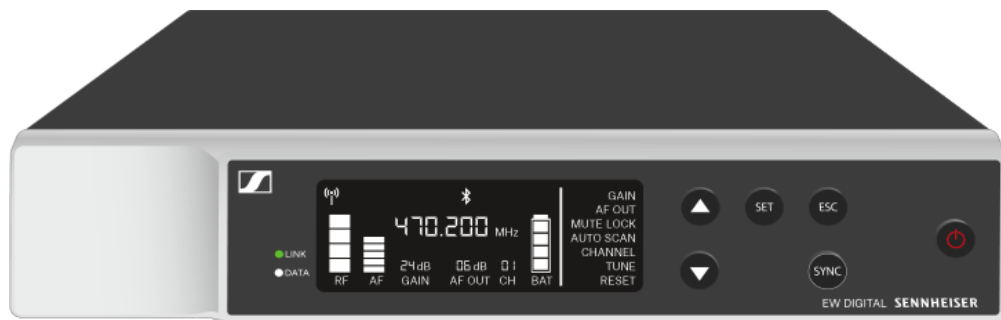

- i** 송신기의 **ON/OFF** 버튼을 누르는 동시에 Check 기능이 작동합니다. **송신기 배터리 상태 확인(Check 기능)**.



LED의 의미

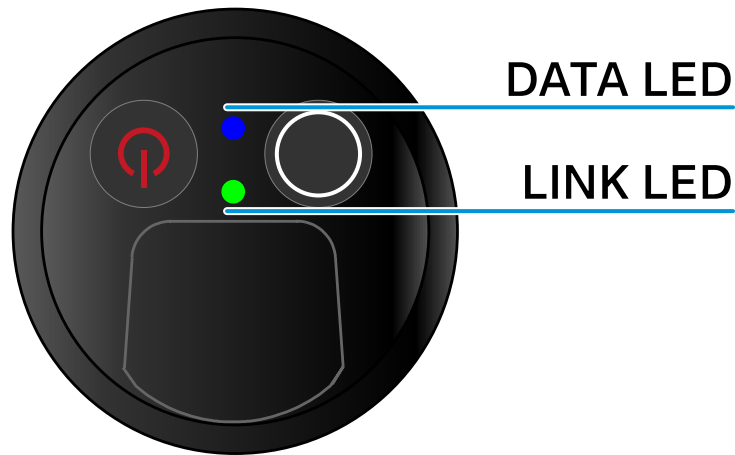

송신기의 아랫면에 있는 두 LED **LINK** 및 **DATA**는 다음과 같은 정보를 나타냅니다.

LINK LED

LINK LED는 송신기와 수신기 사이의 무선 연결 상태 관련 정보 및 페어링된 송신기의 상태 정보를 나타냅니다.

LED가 녹색으로 켜짐:



- 송신기와 수신기 간 연결이 구성되었습니다.
- 송신 주파수가 활성화되었습니다.

LED가 노란색으로 켜짐:



- 송신기와 수신기 간 연결이 구성되었습니다.
- 오디오 신호가 음소거 상태입니다.
- 핸드형 송신기 SKM-S에 조립된 마이크 모듈이 없습니다.

LED가 노란색으로 깜박임:

- 송신기와 수신기 간 연결이 구성되었습니다.
- 오디오 신호가 과변조됩니다(클리핑).



LED가 빨간색으로 켜짐:

- 송신기의 배터리 또는 충전 배터리가 방전되었습니다.



LED가 빨간색으로 깜박임:

- 송신기와 수신기 간 연결이 구성되었습니다.
- 송신기의 배터리/충전 배터리가 약합니다.



LED가 켜지지 않음:

- 송신기와 수신기가 연결되지 않았습니다.
- 송신기가 꺼져 있습니다.



DATA LED

DATA LED는 송신기와 수신기의 동기화에 관한 정보를 나타냅니다.

LED가 파란색으로 깜박임:

- 송신기가 수신기와 동기화되는 중입니다.



LED가 파란색으로 켜짐:

- 펌웨어 업데이트를 실행 중입니다.



LED가 켜지지 않음:

- 현재 데이터 연결이 비활성화 상태입니다.





수신기에 대한 연결 구성

송신기와 수신기 간 무선 연결을 구성하려면 두 기기를 동기화해야 합니다.

참조 [무선 연결 구성하기](#) | 수신기와 송신기 동기화하기

i 주파수 사용에 대한 기본 조건 및 제한

국가마다 주파수 사용에 대한 별도의 기본 조건과 제한사항이 있을 수 있습니다.

제품을 처음 사용하기 전에 아래의 주소에서 정보를 확인하십시오.

sennheiser.com/sifa



핸드형 송신기 음소거하기

Mute 스위치를 작동하면 오디오 신호를 음소거할 수 있습니다.

- ▶ Mute 스위치를 해당 위치로 밀어서 오디오 신호를 음소거하거나 활성화할 수 있습니다.

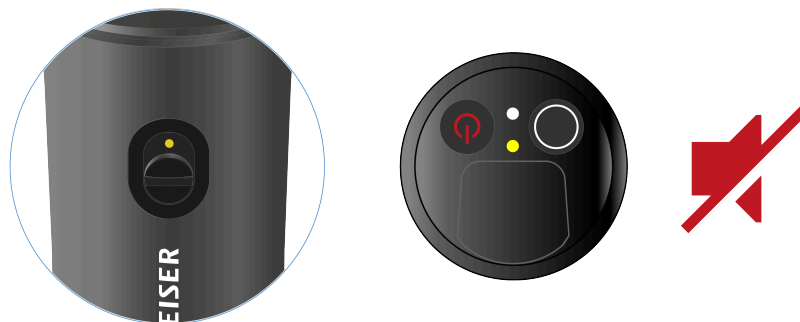

i 수신기에서 **MUTE LOCK** 옵션을 활성화하면 Mute 스위치 기능을 비활성화할 수 있습니다(메뉴 항목 **MUTE LOCK** 참조).



바디팩 송신기 EW-D SK

제품 개요

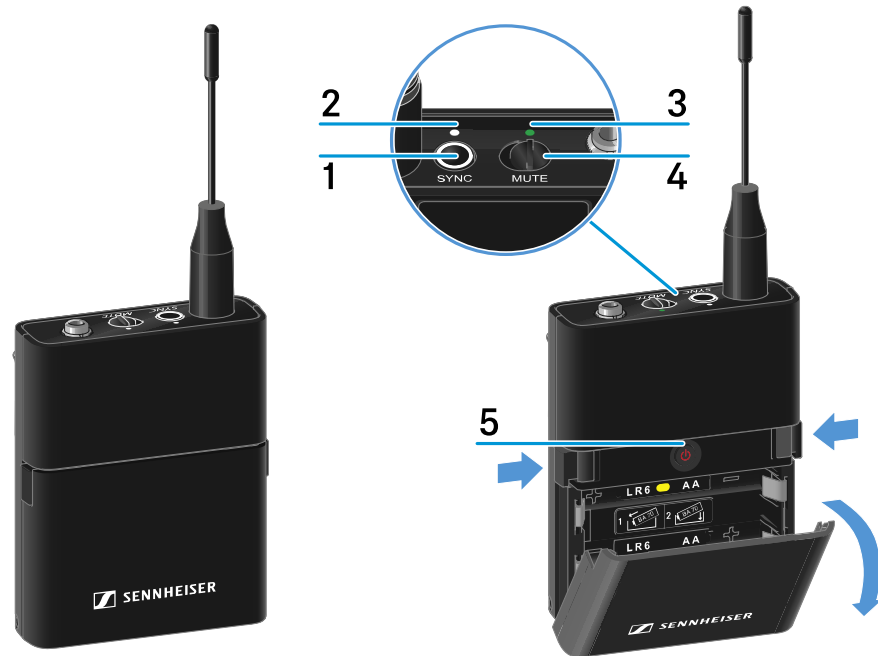

1 SYNC 버튼

- 참조 [무선 연결 구성하기 | 수신기와 송신기 동기화하기](#)

2 DATA LED

- 참조 [LED의 의미](#)

3 LINK LED

- 참조 [LED의 의미](#)

4 Mute 스위치

- 참조 [바디팩 송신기 음소거하기](#)

5 ON/OFF 버튼

- 참조 [바디팩 송신기 켜짐/꺼짐](#)



배터리/충전 배터리 삽입 및 분리

핸드형 송신기는 배터리(타입 AA, 1.5 V) 또는 Sennheiser 충전 배터리 BA 70으로 작동할 수 있습니다.

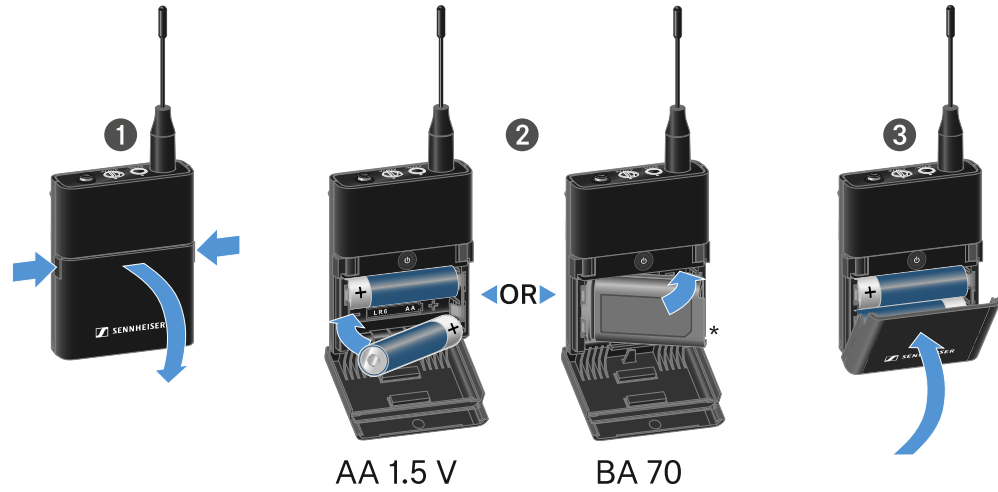

- ▶ 두 잠금해제 버튼을 누르고 배터리 케이스의 커버를 여십시오.
- ▶ 배터리 케이스에 표시된 것과 같이 배터리 또는 충전 배터리 BA 70을 삽입하십시오. 삽입 시 극성에 주의하십시오.
- ▶ 배터리 케이스를 닫으십시오.
 - ✓ 커버가 닫힐 때 찰칵 소리가 납니다.



충전 배터리 BA 70 관련 참고사항

- 충전 배터리 BA 70은 아래와 같은 방법으로 삽입해야 합니다.

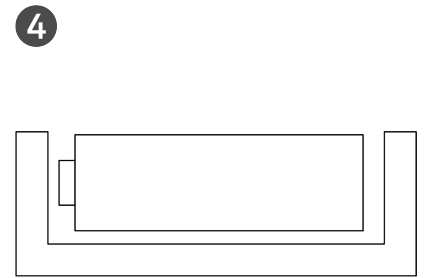
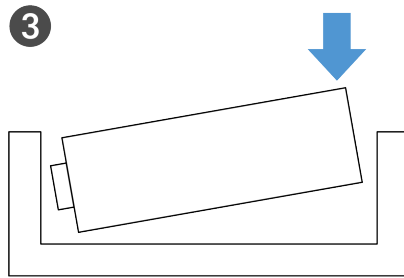
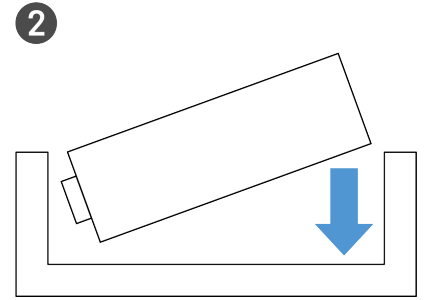
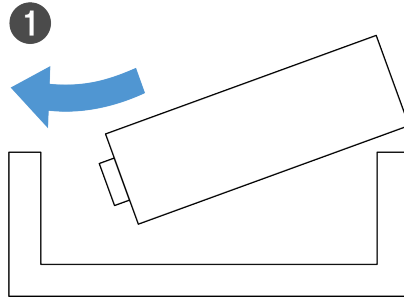



마이크를 바디팩 송신기에 연결하기

바디팩 송신기에 마이크를 연결하려면:

- ▶ 그림과 같이 3.5mm 잭 플러그를 바디팩 송신기의 소켓에 연결하십시오.
- ▶ 플러그의 유니온 너트를 바디팩 송신기 오디오 소켓의 스레드에 단단히 조이십시오.



호환되는 마이크

다음과 같은 마이크가 바디팩 송신기와 호환됩니다.

소형 마이크:

- ME 2 | 라발리에 마이크, 무지향성(2021년 모델부터 금도금 플러그 포함*)
- ME 4 | 라발리에 마이크, 카디오이드 패턴(2021년 모델부터 금도금 플러그 포함*)
- MKE Essential (EW) | 라발리에 마이크, 무지향성
- MKE 2 (EW) | 라발리에 마이크, 무지향성(2018년 모델부터 파란색 일련번호 라벨 포함)
- MKE 1 (EW) | 라발리에 마이크, 무지향성

헤드셋 마이크:

- ME 3 | 헤드셋 마이크, 카디오이드 패턴(2021년 모델부터 금도금 플러그 포함*)
- HSP Essential (EW) | 헤드셋 마이크, 무지향성
- HSP 2 (EW) | 헤드셋 마이크, 무지향성(2020년 3월 모델부터 코드 1090 이상)



- **HS 2 (EW)** | 헤드셋 마이크, 무지향성(2021년 모델부터 금도금 플러그 포함*)
- **Headmic 1 (EW)** | 헤드셋 마이크, 무지향성

*2021년 모델부터는 니켈 소재 플러그가 권장되지 않습니다. 해당 모델은 송신기에 너무 가까이 두면 노이즈를 감지할 수도 있습니다.



악기 또는 라인 소스를 바디팩 송신기에 연결하기

라인 레벨이 있는 오디오 소스 또는 악기를 바디팩 송신기에 연결할 수 있습니다.

이를 위해 Sennheiser 케이블 **CI 1**(6.3mm 잭 플러그-조임식 3.5mm 잭 플러그) 또는 **CL 2**(XLR-3F 플러그-조임식 3.5mm 잭 플러그)가 필요합니다.

악기 또는 라인 소스를 바디팩 송신기에 연결하려면:

- ▶ 그림과 같이 3.5mm 잭 플러그를 바디팩 송신기의 소켓에 연결하십시오.
- ▶ 플러그의 유니온 너트를 바디팩 송신기 오디오 소켓의 스레드에 단단히 조이십시오.





EW-D Color Coding Sets를 링크 표시용으로 사용하기

EW-D Color Coding Sets(Color Coding Sets 참조)를 이용하여 어느 송신기와 수신기가 짝을 이루는지 표시할 수 있습니다. 이에 따라 특히 멀티 채널 시스템에서 개별 기기 할당이 용이해집니다.

i Smart Assist 앱에서도 마찬가지로 기기에 컬러 코딩을 할당할 수 있습니다.

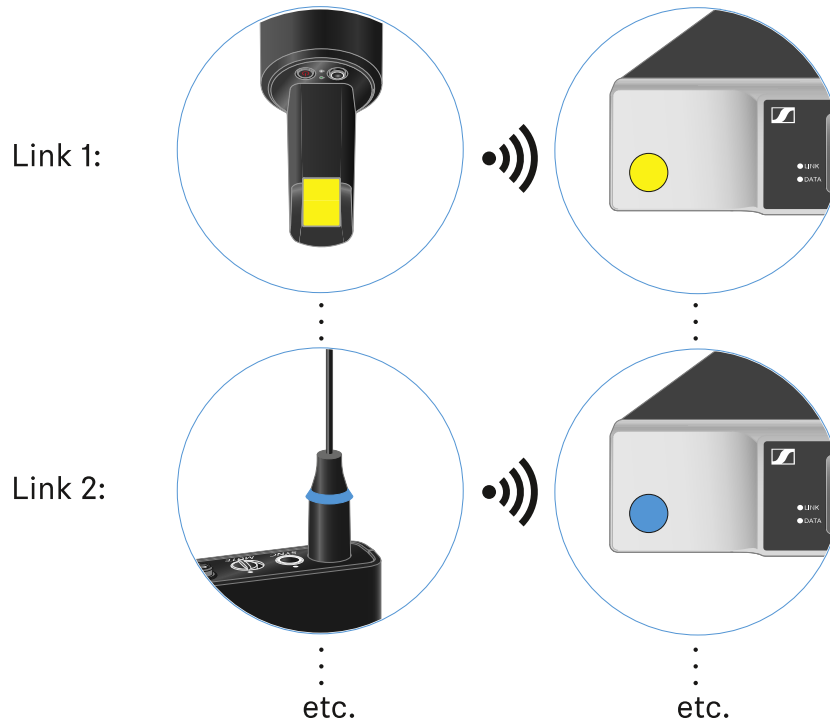



벨트 클립 교체하기

원하는 착용 방식에 맞게 바디팩 송신기의 벨트 클립을 교체하거나 돌릴 수 있습니다.

벨트 클립을 분리하려면:

- ▶ 그림과 같이 드라이버를 사용하여 벨트 클립을 조심스럽게 분리하십시오.
- ▶ 이때 하우징이 굽히지 않도록 각별히 주의하십시오.

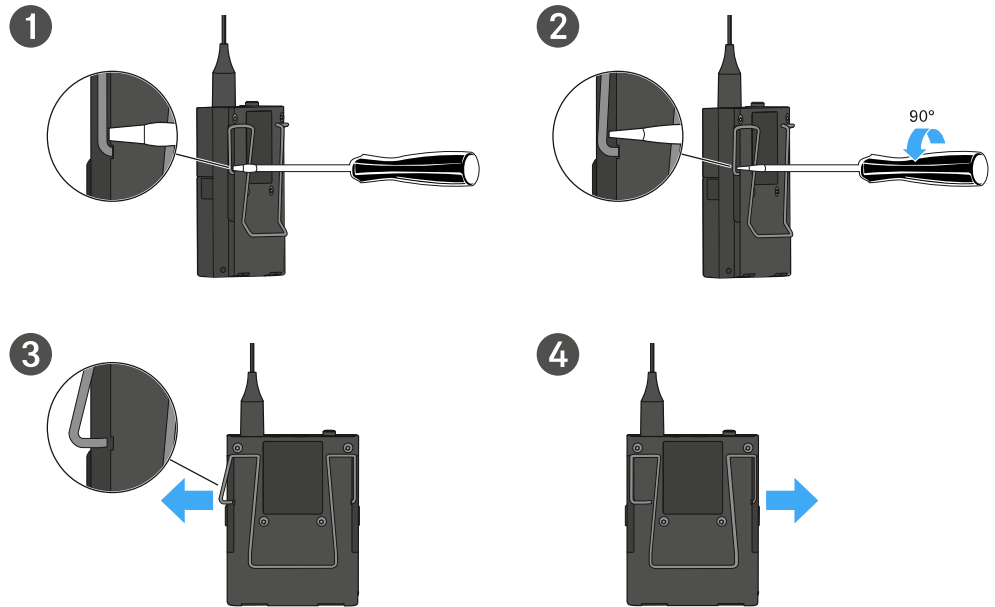

벨트 클립을 삽입하려면:

- ▶ 먼저 그림과 같이 벨트 클립의 한쪽을 삽입하십시오.
- ▶ 이어서 벨트 클립의 다른 쪽을 삽입하십시오.
- ▶ 벨트 클립의 양쪽을 조심스럽게 끝까지 누르십시오.
- ▶ 항상 양쪽을 동시에 삽입하지 말고, 순차적으로 삽입하십시오. 그렇지 않으면 벨트 클립이 구부러질 수 있습니다.

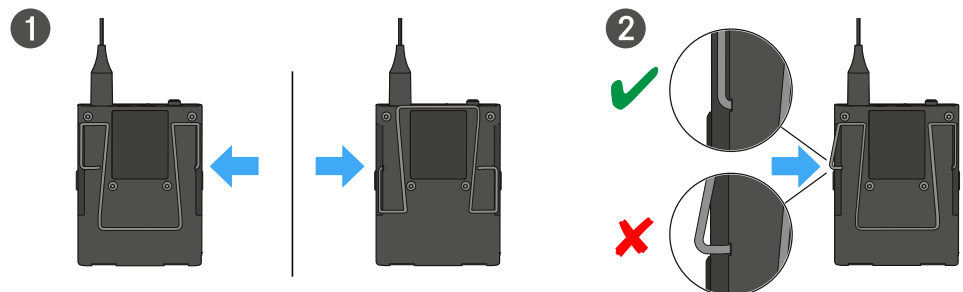



바디팩 송신기 켜짐/꺼짐

바디팩 송신기를 켜려면:

- ▶ **ON/OFF** 버튼을 짧게 누르십시오.
- ✓ **LINK** LED가 켜지고 송신기가 켜집니다.

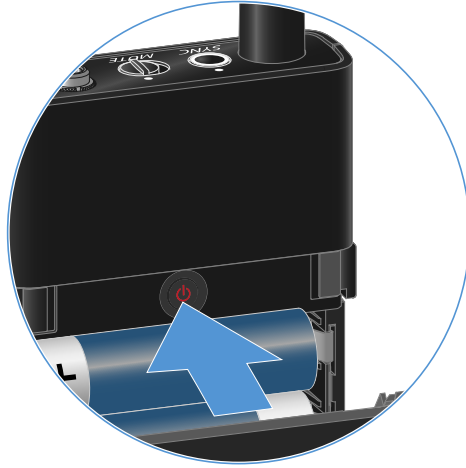

바디팩 송신기를 끄려면:

- ▶ LED가 꺼질 때까지 **ON/OFF** 버튼을 길게 누르십시오.





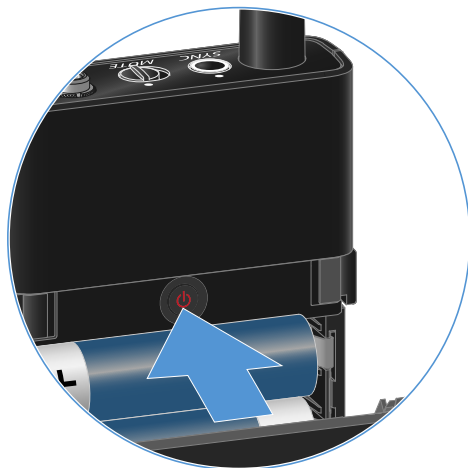

송신기 배터리 상태 확인(Check 기능)

송신기의 배터리 상태를 확인하려면:

- ▶ 송신기의 **ON/OFF** 버튼을 짧게 누르십시오.

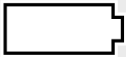

- ✓ 송신기의 **LINK LED**가 깜박이면서 배터리 또는 충전 배터리 BA 70의 현재 충전 상태를 보여줍니다.

LINK LED	
	≤ 100 %
	≤ 60 %
	≤ 20 %

- i** 송신기의 **ON/OFF** 버튼을 누르는 동시에 Identify 기능이 작동합니다. **페어링된 수신기 식별 (Identify 기능)**.



페어링된 수신기 식별 (Identify 기능)

멀티 채널 시스템에서 어느 송신기와 수신기가 페어링되어 있는지 빠르게 식별하기 위해 **Check** 기능을 사용할 수 있습니다.

이때 송신기와 수신기가 모두 켜져 있어야 합니다.

- ▶ 송신기의 **ON/OFF** 버튼을 짧게 누르십시오.

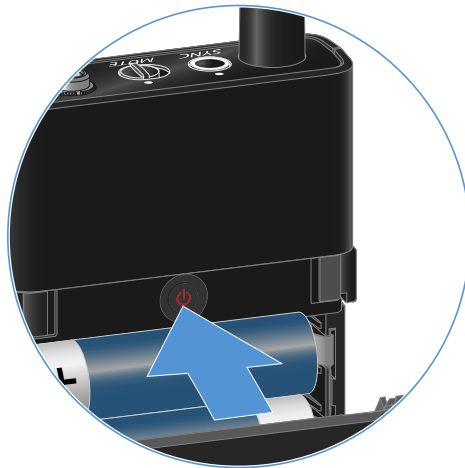

- ✓ 페어링된 수신기의 디스플레이가 깜박이기 시작합니다.

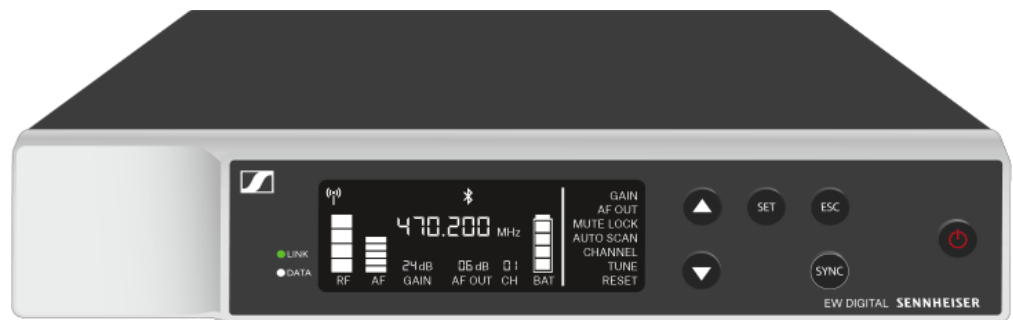

- i** 송신기의 **ON/OFF** 버튼을 누르는 동시에 Check 기능이 작동합니다. **송신기 배터리 상태 확인(Check 기능)**.



LED의 의미

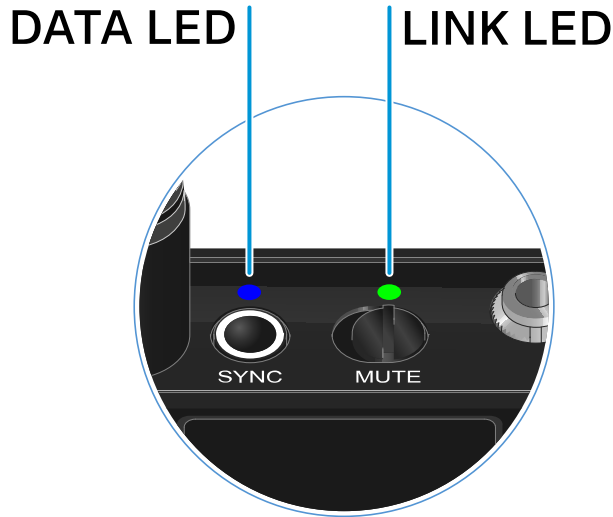

송신기의 윗면에 있는 두 LED **LINK** 및 **DATA**는 다음과 같은 정보를 나타냅니다.

LINK LED

LINK LED는 송신기와 수신기 사이의 무선 연결 상태 관련 정보 및 페어링된 송신기의 상태 정보를 나타냅니다.

LED가 녹색으로 켜짐:



- 송신기와 수신기 간 연결이 구성되었습니다.
- 송신 주파수가 활성화되었습니다.

LED가 노란색으로 켜짐:



또는

- 송신기와 수신기 간 연결이 구성되었습니다.
- 오디오 신호가 음소거 상태입니다.
- 핸드형 송신기 SKM-S에 조립된 마이크 모듈이 없습니다.

LED가 노란색으로 깜박임:

- 송신기와 수신기 간 연결이 구성되었습니다.
- 오디오 신호가 과변조됩니다(클리핑).



LED가 빨간색으로 켜짐:



- 송신기의 배터리 또는 충전 배터리가 방전되었습니다.

LED가 빨간색으로 깜박임:



- 송신기와 수신기 간 연결이 구성되었습니다.
- 송신기의 배터리/충전 배터리가 약합니다.

LED가 켜지지 않음:



- 송신기와 수신기가 연결되지 않았습니다.
- 송신기가 꺼져 있습니다.

DATA LED

DATA LED는 송신기와 수신기의 동기화에 관한 정보를 나타냅니다.

LED가 파란색으로 깜박임:



- 송신기가 수신기와 동기화되는 중입니다.

LED가 파란색으로 켜짐:

- 펌웨어 업데이트를 실행 중입니다.



LED가 켜지지 않음:



- 현재 데이터 연결이 비활성화 상태입니다.



수신기에 대한 연결 구성

송신기와 수신기 간 무선 연결을 구성하려면 두 기기를 동기화해야 합니다.

참조 [무선 연결 구성하기](#) | [수신기와 송신기 동기화하기](#)

- i** **주파수 사용에 대한 기본 조건 및 제한**
국가마다 주파수 사용에 대한 별도의 기본 조건과 제한사항이 있을 수 있습니다.
제품을 처음 사용하기 전에 아래의 주소에서 정보를 확인하십시오.
sennheiser.com/sifa



바디팩 송신기 음소거하기

Mute 스위치를 작동하면 오디오 신호를 음소거할 수 있습니다.

- ▶ Mute 스위치를 해당 위치로 밀어서 오디오 신호를 음소거하거나 활성화할 수 있습니다.



- i** 수신기에서 **MUTE LOCK** 옵션을 활성화하면 Mute 스위치 기능을 비활성화할 수 있습니다([메뉴 항목 MUTE LOCK](#) 참조).



고정형 수신기 EW-DX EM 2

제품 개요

앞면

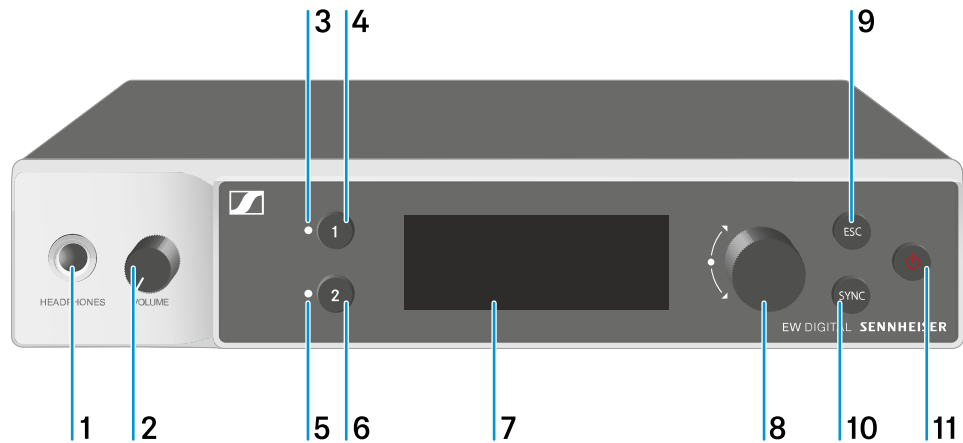

- 1 헤드폰 잭
 - 참조 [헤드폰 출력부 사용하기](#)
- 2 헤드폰 잭용 볼륨 조절기
 - 참조 [헤드폰 출력부 사용하기](#)
- 3 CH 1 채널 1 상태 표시 LED
 - 참조 [LED의 의미](#)
- 4 채널 1 선택 버튼 CH 1
 - 참조 [수신기 디스플레이의 표시 항목](#)
 - 참조 [메뉴 탐색 버튼](#)
- 5 CH 2 채널 2 상태 표시 LED
 - 참조 [LED의 의미](#)
- 6 채널 2 선택 버튼 CH 2
 - 참조 [수신기 디스플레이의 표시 항목](#)
 - 참조 [메뉴 탐색 버튼](#)



7 디스플레이, 상태 정보 및 조작 메뉴 표시

- 참조 수신기 디스플레이의 표시 항목

8 (UP/DOWN/SET) 조그 다이얼, 조작 메뉴 탐색

- 참조 메뉴 탐색 버튼

9 ESC 버튼, 메뉴에서 동작 취소

- 참조 메뉴 탐색 버튼

10 SYNC 버튼, 송신기와 수신기 동기화

- 참조 무선 연결 구성하기 | 수신기와 송신기 동기화하기

11 ON/OFF 버튼, 기기 켜기/끄기

- 참조 수신기 켜기/끄기

뒷면

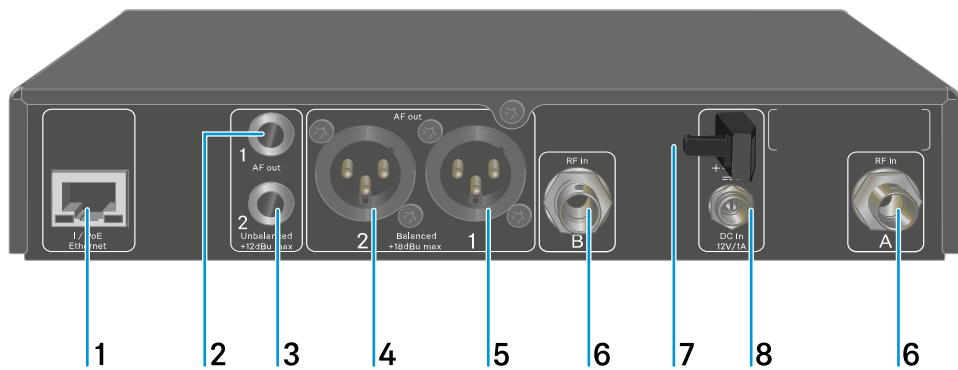

1 네트워크를 통한 장치 제어 및 Power over Ethernet을 통한 전원 공급을 위한 RJ-45 소켓 PoE/Ethernet

- 참조 수신기를 네트워크에 연결하기
- 참조 수신기를 전원에 연결하기/전원에서 분리하기

2 채널 1 오디오 출력부 AF out Unbalanced용 6.3mm 잭 소켓

- 참조 오디오 신호 출력



3 채널 2 오디오 출력부 **AF out Unbalanced**용 6.3mm 잭 소켓

- 참조 [오디오 신호 출력](#)

4 채널 2 오디오 출력부 **AF out Balanced**용 XLR-3 잭

- 참조 [오디오 신호 출력](#)

5 채널 1 오디오 출력부 **AF out Balanced**용 XLR-3 잭

- 참조 [오디오 신호 출력](#)

6 BNC 소켓, 안테나 입력부 **ANT 1 RF in** 및 **ANT 2 RF in**

- 참조 [안테나 연결하기](#)

7 전원 어댑터 연결 케이블용 스트레인 릴리프

- 참조 [수신기를 전원에 연결하기/전원에서 분리하기](#)

8 전원 어댑터용 연결 소켓 **DC in**

- 참조 [수신기를 전원에 연결하기/전원에서 분리하기](#)



수신기를 전원에 연결하기/전원에서 분리하기

동봉된 전원 어댑터 또는 Power over Ethernet(PoE IEEE 802.3af Class 0)을 통해 수신기를 작동할 수 있습니다. 이를 위해 다음 주의사항을 따르십시오.

전원 어댑터를 이용한 전원 공급

- i** 전원 어댑터를 이용한 작동 시 동봉된 전원 어댑터만 사용하십시오. 이 부품은 수신기에 맞춰 조정되어 있으며 안전한 작동을 보장합니다.

- i** 전원 공급 장치 및 국가별 전원 공급 장치 어댑터는 트레이 하단의 포장을 참조하십시오.

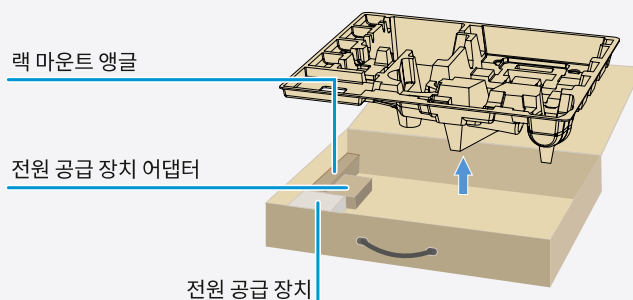

수신기를 전원에 연결하려면:

- ▶ 수신기의 **DC in** 소켓에 전원 어댑터의 커넥터를 꽂으십시오.
- ▶ 전원 어댑터 케이블을 스트레인 릴리프로 통과시키십시오.
- ▶ 동봉된 국가별 어댑터를 전원 공급 장치 어댑터에 밀어 넣으십시오.



- ▶ 전원 어댑터를 콘센트에 꽂으십시오.

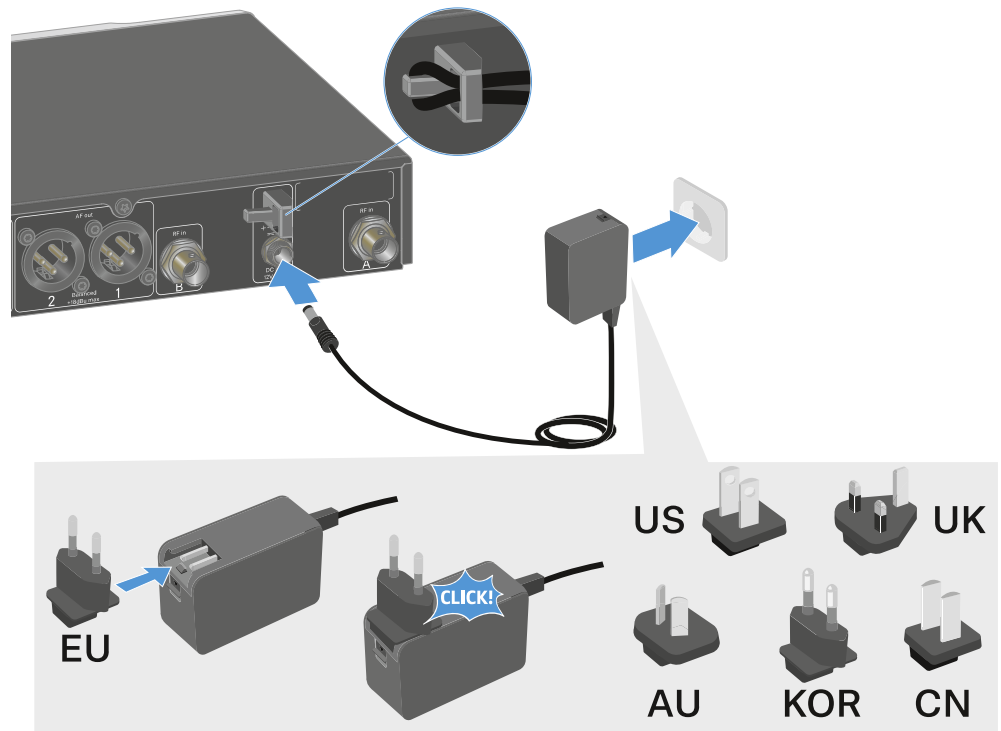

수신기를 전원에서 완전히 분리하려면:

- ▶ 콘센트에서 전원 어댑터를 뽑으십시오.
- ▶ 수신기의 **DC in** 소켓에서 전원 어댑터의 커넥터를 뽑으십시오.



Power over Ethernet(PoE)을 통한 전원 공급

i **Power over Ethernet**을 통해 수신기에 전원을 공급할 수 있습니다(PoE IEEE 802.3af Class 0).

▶ 수신기를 **PoE** 지원 네트워크 스위치에 연결하십시오.

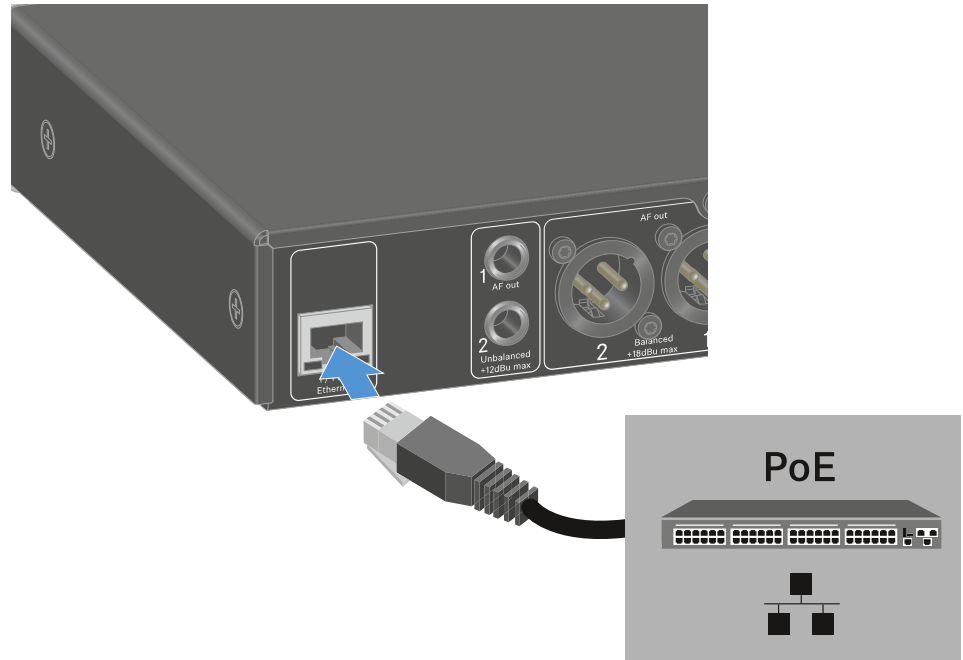



수신기를 네트워크에 연결하기

Sennheiser Wireless Systems Manager(WSM) 소프트웨어 또는 **Sennheiser Control Cockpit(SCC)** 소프트웨어를 이용한 네트워크 연결을 통해 하나 이상의 수신기를 모니터링하고 제어할 수 있습니다.

- i** 수신기만 포함된 동종의 네트워크가 아니어도 됩니다. 수신기를 다른 임의의 장치와 함께 기존의 네트워크 인프라에 통합할 수 있습니다.

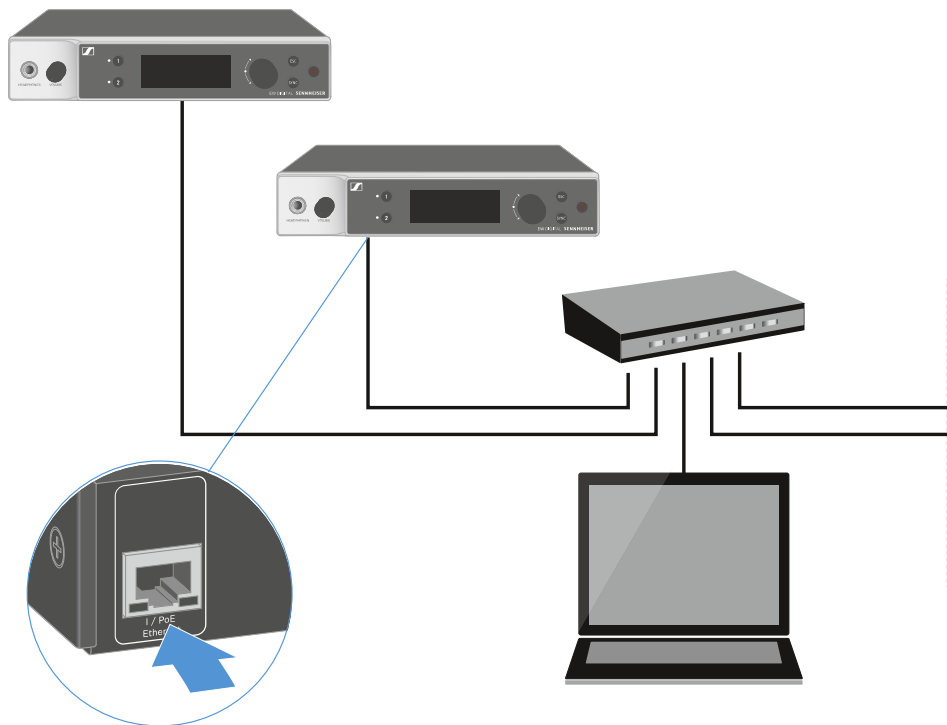

- i** Sennheiser Wireless Systems Manager 소프트웨어 또는 Sennheiser Control Cockpit 소프트웨어를 이용한 장치 제어에 관한 상세 정보는 소프트웨어의 사용 설명서를 참조하십시오. 여기에서 소프트웨어를 다운로드할 수 있습니다.

sennheiser.com/wsm

sennheiser.com/control-cockpit



안테나 연결하기

동봉된 로드 안테나를 연결하려면:

- ▶ 그림과 같이 수신기의 두 안테나 입력부에 안테나를 연결하십시오.
- ▶ 그림과 같이 안테나를 좌우로 약간 기울이십시오.

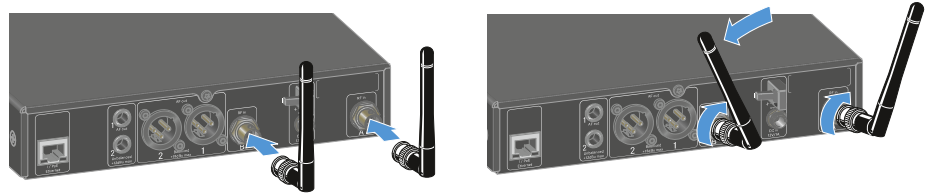

i 다수의 수신기를 사용하는 경우 외부 안테나를 사용하고, 경우에 따라 안테나 스플리터 EW-D ASA를 사용하는 것이 좋습니다(안테나 스플리터 EW-D ASA).

외부 안테나를 연결하려면:

- ▶ 그림과 같이 수신기의 두 안테나 입력부에 안테나를 연결하십시오.

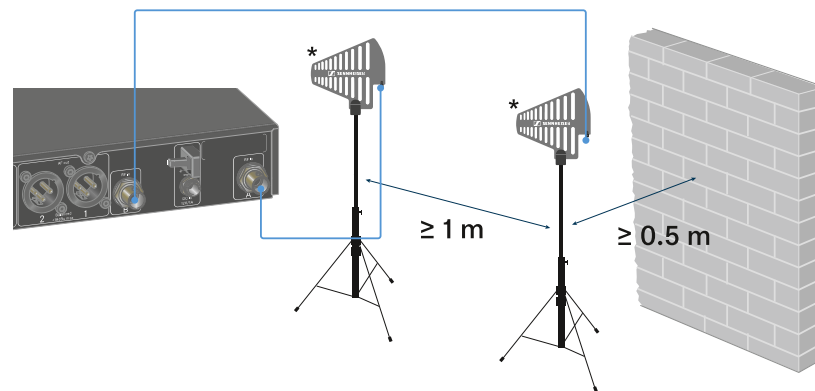

- ▶ 지정된 최소 간격에 주의하십시오.
- ▶ 또한 송신기와 지정된 최소 간격에 주의하십시오.

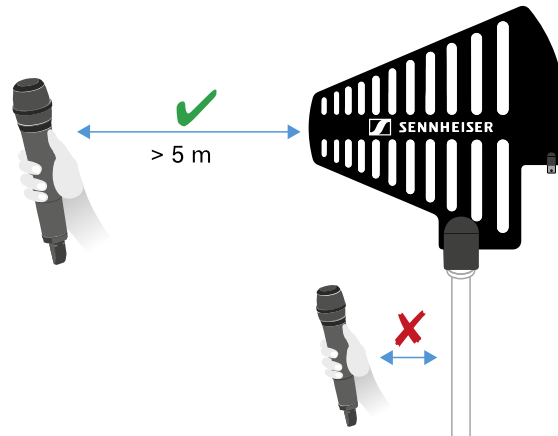

***권장 안테나:**

- ADP UHF | 470-1075MHz
- AD 1800 | 1400-2400MHz

i 다수의 수신기를 사용하는 경우 외부 안테나를 사용하고, 경우에 따라 안테나 스플리터 EW-D ASA를 사용하는 것이 좋습니다 ([안테나 스플리터 EW-D ASA](#)).



오디오 신호 출력

EW-DX EM 2의 두 채널 각각에는 대칭형 XLR-3M 출력 단자와 비대칭형 6.3mm 잭 출력 단자가 있습니다.

- ▶ 항상 각 채널의 두 출력 단자 중에서 하나만 사용하십시오.

XLR 케이블을 연결하려면:

- ▶ EW-DX EM 2의 해당 채널 **AF out Balanced** 소켓에 XLR 케이블을 꽂으십시오.

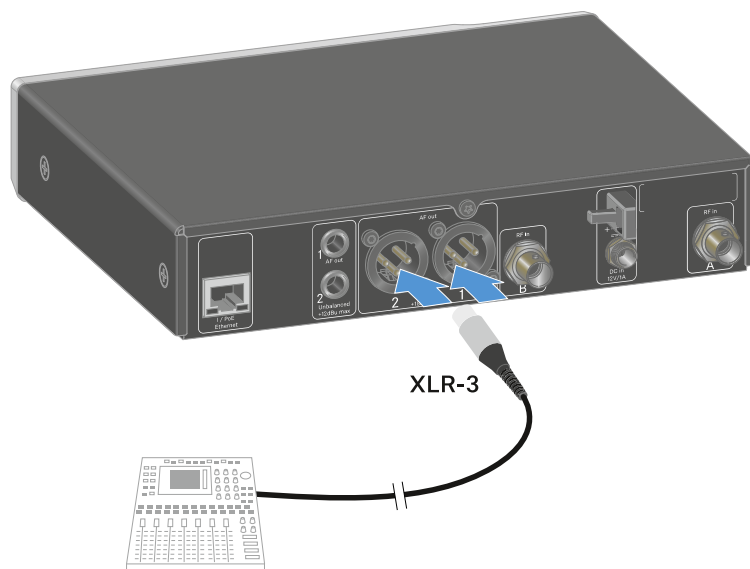



잭 케이블을 연결하려면:

- ▶ EW-DX EM 2의 해당 채널 **AF out Unbalanced** 소켓에 잭 케이블을 꽂으십시오.

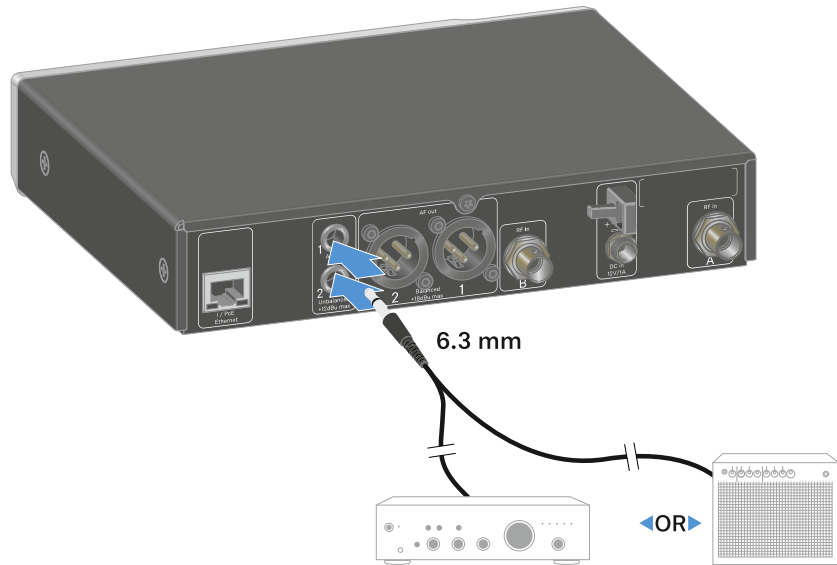



수신기를 랙에 조립하기

수신기 랙 조립 시 다음과 같은 주의사항에 유의하십시오.

- i** 랙 조립 시 마운팅 브래킷은 트레이 하단의 포장을 참조하십시오.

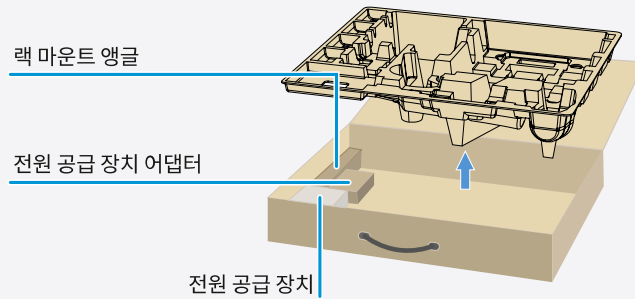

주의



랙 조립 시 위험!

막혀 있는 19인치 랙에 기기를 조립하거나 여러 대의 기기와 함께 다층 랙에 조립하는 경우에 주변 온도, 기계적 부하 및 전기적 포텐셜이 한 대만 개별적으로 조립된 기기의 경우와 다르게 작용할 수 있습니다.

- ▶ 랙 내부의 주변 온도가 기술 데이터에 명시된 최고 온도를 초과하지 않도록 주의하십시오. [기술 데이터](#) 참조.
- ▶ 충분히 환기하고, 필요한 경우 추가로 환기하십시오.
- ▶ 랙에 조립할 때 기계적 부하가 균일해야 합니다.
- ▶ 전원에 연결할 때 명판에 기록된 정보에 유의하십시오. 회로의 과부하를 방지하십시오. 필요한 경우 과전류 보호 장치를 사용하십시오.
- ▶ 랙에 조립할 때 개별 전원 공급 장치의 예기치 않은 누설 전류가 더해질 수 있으며, 이에 따라 허용 한계치를 초과할 수 있습니다. 해결 방법으로 추가 연결부를 통해 랙을 접지하십시오.



개별 수신기 한 대를 랙에 조립하기

- ▶ 그림과 같이 수신기의 측면에 마운팅 브라켓을 고정하십시오.

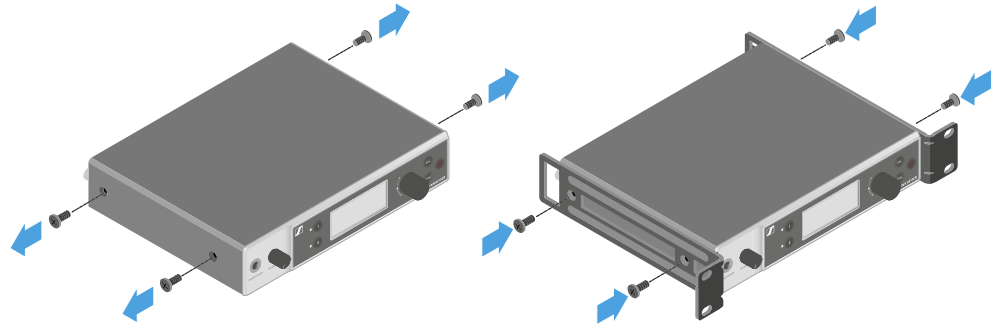

- ▶ 그림과 같이 전면 패널을 조립하십시오.
- ▶ 원하는 경우, 그림과 같이 전면 패널에 안테나를 조립하십시오. 이를 위해서는 옵션으로 제공되는 안테나 전면 조립 세트 AM 2가 필요합니다(랙 조립용 액세서리 참조).

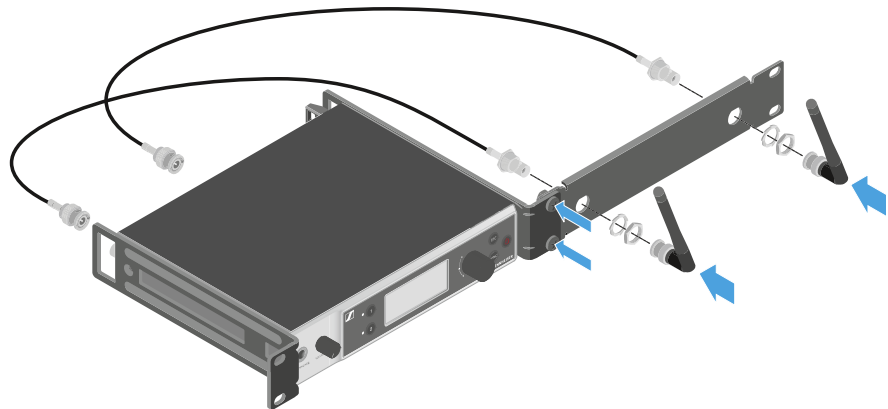

수신기 두 대를 랙에 조립하기

- ▶ 평평한 표면 위에 두 수신기를 위아래로 뒤집어서 나란히 놓으십시오.
- ▶ 그림과 같이 연결판을 나사로 단단히 조이십시오.



- ▶ 그림과 같이 마운팅 브라켓을 고정하십시오.

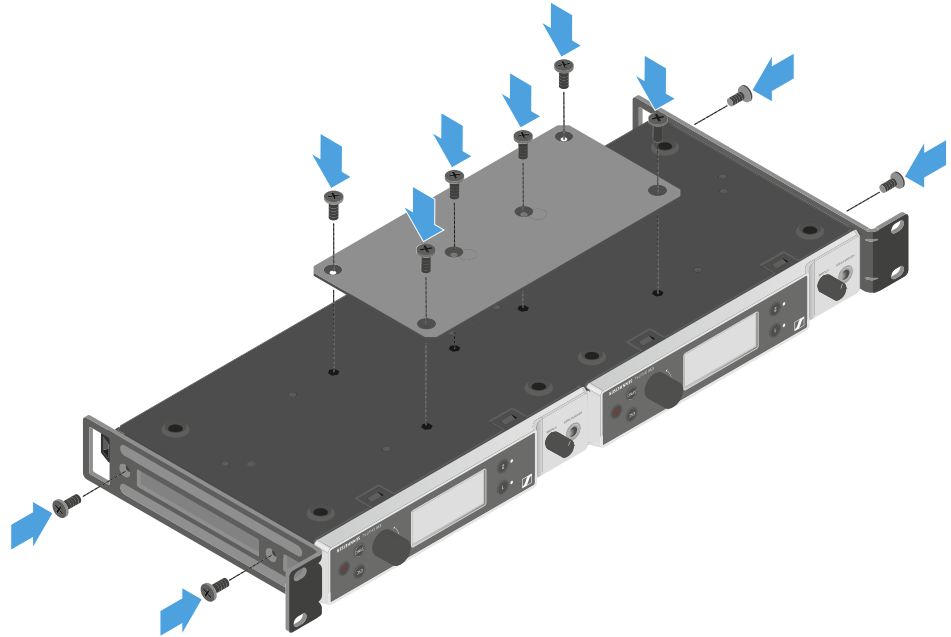



수신기 켜기/끄기

수신기를 켜려면:

- ▶ **ON/OFF** 버튼을 짧게 누르십시오.
- ✔ 수신기가 켜집니다.

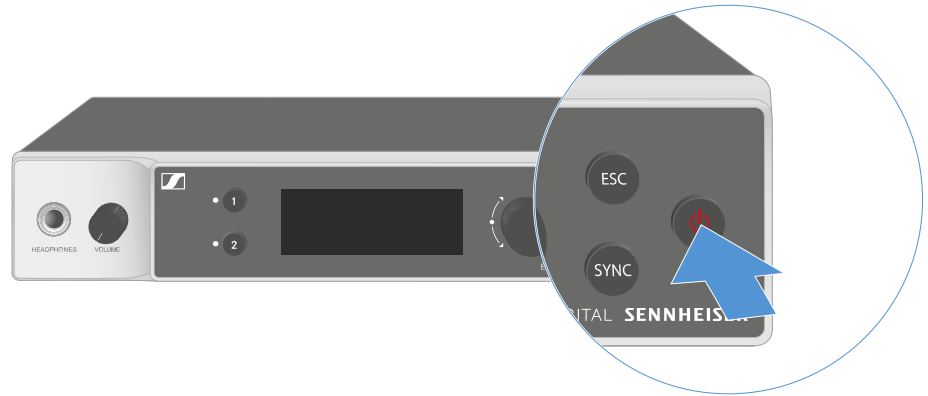

수신기를 Standby 상태로 전환하려면:

- ▶ 필요한 경우 버튼 잠금을 해제하십시오([버튼 잠금](#) 참조).
- ▶ 디스플레이가 꺼질 때까지 **ON/OFF** 버튼을 길게 누르십시오.

수신기를 완전히 끄려면:

- ▶ 콘센트에서 전원 공급 장치를 뽑거나 PoE 연결을 해제하여 수신기를 전원에서 분리하십시오.



버튼 잠금

메뉴 항목 **This Device** -> **Device Lock**에서 자동 버튼 잠금을 활성화 또는 비활성화할 수 있습니다 (메뉴 항목 **System** -> **This Device** 참조).

일시적으로 버튼 잠금을 끄려면:

- ▶ 조그 다이얼을 누르십시오.
 - ✓ 디스플레이에 **Locked**가 표시됩니다.
- ▶ 조그 다이얼을 돌리십시오.
 - ✓ 디스플레이에 **Unlock?**이 표시됩니다.
- ▶ 조그 다이얼을 누르십시오.
 - ✓ 버튼 잠금이 일시적으로 꺼집니다.

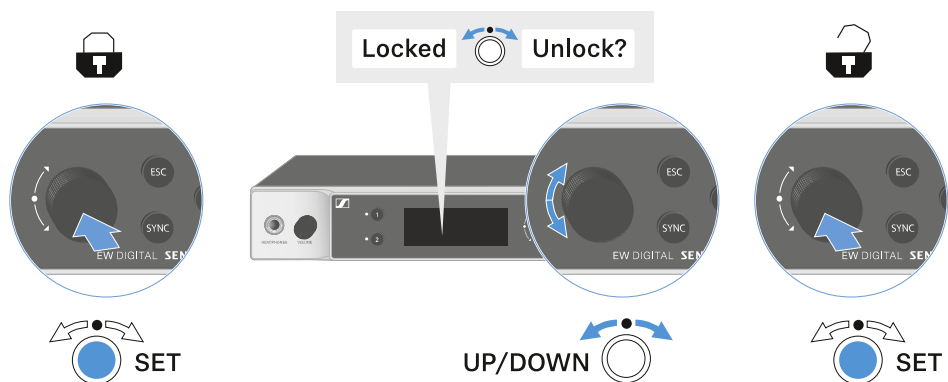

✓ 조작 메뉴에서 작업할 때는 버튼 잠금이 해제 상태로 유지됩니다.

i 10초 동안 아무 작업도 하지 않으면 자동으로 다시 켜집니다.



헤드폰 출력부 사용하기

수신기 앞면에 있는 헤드폰 출력부(6.3mm 잭)를 통해 두 채널의 오디오 신호를 들을 수 있습니다.



주의

높은 볼륨에 의한 위험

볼륨이 너무 높으면 청력이 손상될 수 있습니다.

- ▶ 헤드폰을 착용하기 전에 헤드폰 출력부의 볼륨을 낮추십시오.

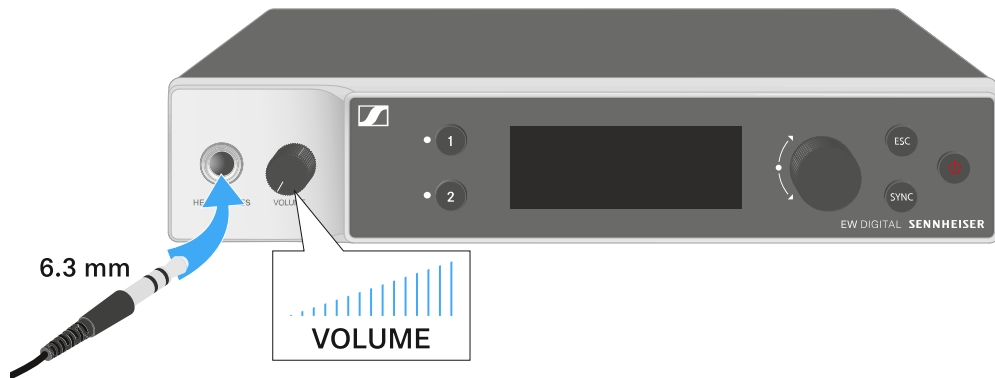

- ▶ 헤드폰을 헤드폰 출력부에 연결하십시오.
- ▶ 채널 1 또는 채널 2의 오디오 신호를 들으려면 **CH 1** 또는 **CH 2** 버튼을 누르십시오.
 - ✓ 디스플레이에 표시되는 헤드폰 기호는 현재 어느 채널이 헤드폰 출력부에서 활성화되어 있는지를 나타냅니다. 표준 설정으로 헤드폰 출력부에서 채널 1의 신호가 활성화되어 있습니다.
- ▶ 헤드폰 출력부 옆에 있는 볼륨 조절기를 돌려서 볼륨을 조절하십시오.



LED의 의미

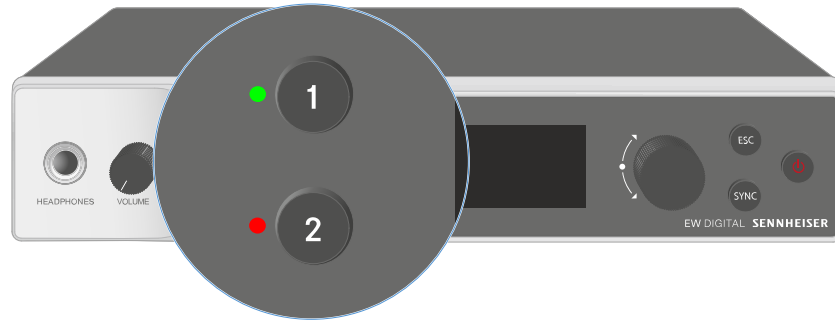

수신기 앞면에 있는 두 LED는 채널 1 및 채널 2에 대해 각각 다음 정보를 나타냅니다.

LED가 녹색으로 켜짐:



- 송신기와 수신 채널 간 연결이 구성되었습니다.
- 오디오 신호가 활성화 상태입니다.

LED가 노란색으로 켜짐:



- 송신기와 수신 채널 간 연결이 구성되었습니다.
- 오디오 신호가 음소거 상태입니다.

또는

- 핸드형 송신기에 조립된 마이크 모듈이 없습니다.

LED가 노란색으로
깜박임:



- 송신기와 수신 채널 간 연결이 구성되었습니다.
- 오디오 신호가 과변조됩니다(클리핑).

LED가 빨간색으로 켜짐:



- 송신기와 수신 채널 간 연결이 구성되었습니다.
- 오디오 신호가 과변조됩니다(클리핑).

LED가 빨간색으로
깜박임:

- 송신기와 수신 채널 간 연결이 구성되었습니다.
- 페어링된 송신기의 배터리/충전 배터리가 약합니다.



LED가 파란색으로
깜박임:

- **Smart Assist** 앱을 통해 수신기와 스마트폰 또는 태블릿 간의 **Bluetooth Low Energy** 연결을 구성 중입니다.



또는

- 수신 채널이 송신기와 동기화되는 중입니다.

LED가 파란색으로 켜짐:



- 펌웨어 업데이트를 실행 중입니다.



수신기 디스플레이의 표시 항목

디스플레이에는 주파수, 수신 품질, 배터리 상태, 오디오 레벨 등의 상태 정보가 표시됩니다.

모든 설정을 할 수 있는 조작 메뉴 또한 디스플레이에 표시됩니다(메뉴 탐색 버튼 참조).

Home Screen

Home Screen은 디스플레이의 기본 화면입니다. 여기에는 두 수신 채널에 대한 다음 정보가 표시됩니다.

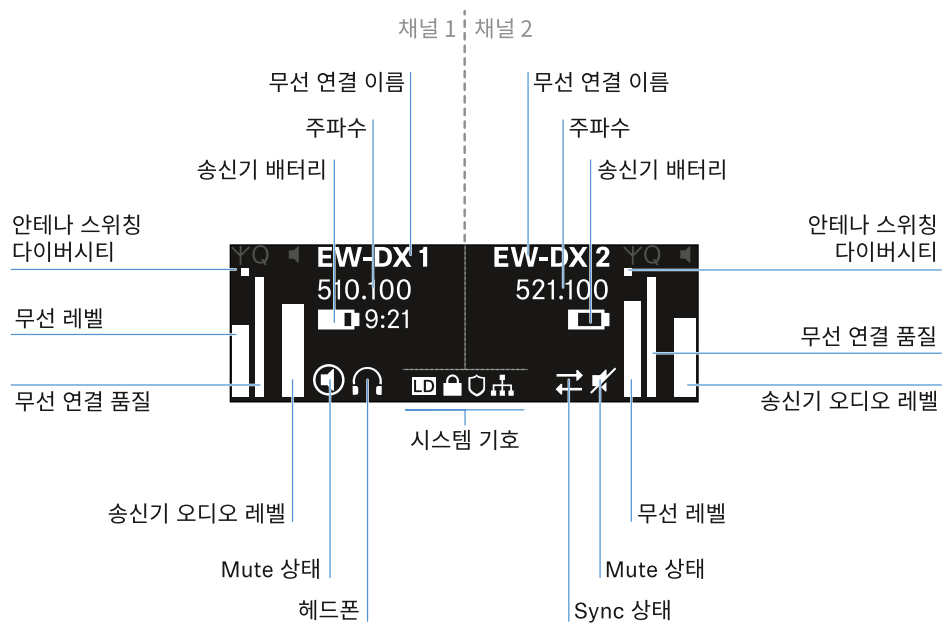

안테나 스위칭 다이버시티:

두 안테나 중 현재 활성화되어 있는 안테나를 보여줍니다(왼쪽 또는 오른쪽).

무선 레벨:

각 채널에 대한 무선 신호의 강도를 나타냅니다.

무선 연결 품질:

각 채널에 대한 전송 품질을 나타냅니다.

i 전송 품질은 한편으로는 전기장 강도(디스플레이에 표시되는 무선 레벨)에 따라 달라지며, 다른 한편으로는 무선 레벨 디스플레이에서 식별할 수 없는 외부 간섭원(예: 동일하거나 인접한 위치에 있는 경우 또는 전기장 강도에 영향을 주지 않는 경우)에 따라서도 달라질 수 있습니다.
안정적인 전송을 위해서는 50%를 크게 초과하는 값을 유지해야 합니다.

무선 연결 이름:



무선 연결 이름은 수신기의 메뉴에서 지정할 수 있습니다(메뉴 항목 Ch 1 / Ch 2 -> Name 참조).

주파수:

무선 연결 주파수는 수동으로 설정하거나 Auto-Setup 기능을 이용하여 설정할 수 있습니다.

- 참조 메뉴 항목 Ch 1 / Ch 2 -> Frequency
- 참조 메뉴 항목 Ch 1 / Ch 2 -> Scan / Auto Setup

송신기 오디오 레벨:

각 채널의 오디오 입력 레벨을 나타냅니다(메뉴 항목 Ch 1 / Ch 2 -> Gain 참조).

이는 수신기에서 출력되는 오디오 레벨과 무관합니다(메뉴 항목 Ch 1 / Ch 2 -> AF Out 참조).

송신기 배터리:

송신기의 배터리 또는 충전 배터리 BA 70의 충전 상태를 나타냅니다.

충전 배터리 BA 70을 사용할 경우 또한 잔여 사용 시간이 시간 및 분 단위로 표시됩니다.

Mute 상태:



수신 중인 송신기의 Mute 스위치가 비활성화되어 있습니다.



수신 중인 송신기의 Mute 스위치가 **AF Mute**로 설정되어 있으며 오디오 신호가 음소거 상태입니다.

- EW-DX SKM-S: Mute 모드 설정 및 핸드형 송신기 음소거하기(EW-DX SKM-S만 해당)
- EW-DX SK: Mute 모드 설정 및 바디팩 송신기 음소거하기

헤드폰:



헤드폰 기호는 현재 어느 채널이 헤드폰 출력부에서 활성화되어 있는지를 나타냅니다(헤드폰 출력부 사용하기 참조).

Sync 상태:



이 기호는 수신기의 수신 채널과 송신기에서 서로 다른 값이 설정되어 있음을 나타냅니다. 이는 동기화를 통해 조정할 수 있습니다(수신기 EW-DX EM과 연결 구성하기 / EW-DX EM 동기화하기 참조).

시스템 기호:





Link Density 모드가 활성화된 경우, LD 기호가 표시됩니다. 메뉴 항목 System -> Link Density 참조.



Auto Lock 기능이 활성화된 경우, 자물쇠 기호가 표시됩니다. 버튼 잠금 참조.



 네트워크 연결이 구성된 경우, 네트워크 기호가 표시됩니다. [수신기를 네트워크에 연결하기](#) 참조.

 AES-256 암호화가 활성화된 경우, 방패 기호가 표시됩니다. [메뉴 항목 System -> Link Encryption](#) 참조.

홈 화면 선택

- ▶ Home Screen에서 **조그 다이얼**을 오른쪽으로 돌리십시오.
 - ✓ 장치의 네트워크 정보가 포함된 두 번째 Home Screen이 표시됩니다.
- ▶ **조그 다이얼**을 다시 오른쪽으로 돌리십시오.
 - ✓ 소프트웨어 및 하드웨어 관련 정보가 포함된 세 번째 Home Screen이 표시됩니다.

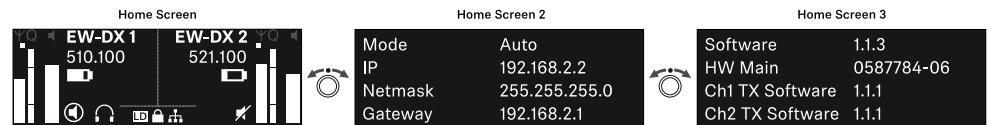



Link Quality Indicator의 의미

수신기 디스플레이에 나타나는 LQI(Link Quality Indicator) 표시는 각 채널에 대한 전송 품질을 나타냅니다.

전송 품질은 한편으로는 전기장 강도(수신 채널 디스플레이에 나타나는 RF 표시)에 따라 달라지며, 다른 한편으로는 RF 표시에서 식별할 수 없는 외부 간섭원(예: 동일하거나 인접한 위치에 있는 경우 또는 HF 강도에 영향을 주지 않는 경우)에 따라 달라질 수 있습니다.

안정적인 전송을 위해서는 50%를 크게 초과하는 LQI 값을 유지해야 합니다.

LQI 표시는 다음 정보를 나타냅니다:

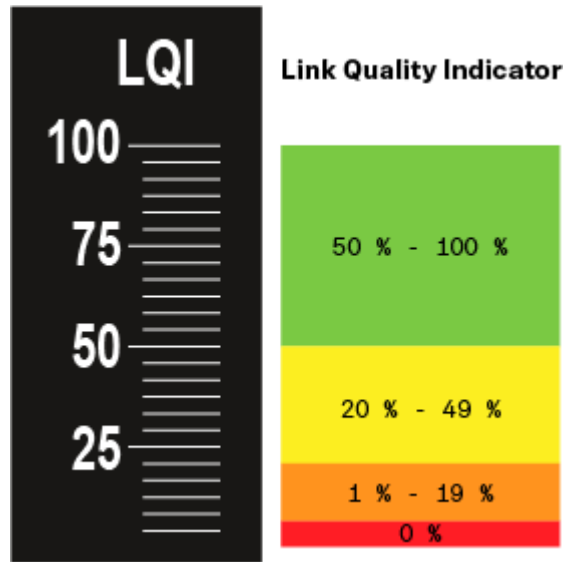

녹색 영역 50% - 100%:

- 전송 오류 없음

전송 품질이 충분히 우수하여 100% 오디오 품질이 보장됩니다.

노란색 영역 20% - 49%:

- 소수의 전송 오류: 단기 오류 은닉 활성화
- 오디오 아티팩트가 몇 번 들릴 수 있음

처음으로 전송 오류가 발생합니다. 드물게 처음으로 오디오 아티팩트가 들립니다. 이때 오류 은닉이 활성화될 수 있습니다.

주황색 영역 1% - 19%:

- 잦은 전송 오류: 장기 오류 은닉 활성화
- 오디오 드롭 아웃 위험



전송 오류가 증가함에 따라 오류 은닉 시간도 길어집니다. 오디오 드롭 아웃이 발생할 위험이 있습니다.

빨간색 영역 0%:

- 전송 불가

이 영역에서는 전송 품질이 너무 낮아서 불가피하게 오디오 드롭 아웃이 발생합니다.



상태 메시지

특정 상황에서는 디스플레이에 상태 메시지가 표시될 수 있습니다.

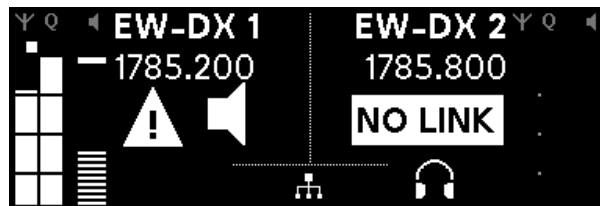

AF Peak

오디오 과변조가 반복되거나 장시간 지속되고 있습니다.

- 송신기의 입력 신호를 점검하고 조정하십시오.



RF Peak

안테나 신호에 과변조가 발생했습니다.

- 수신 안테나와 송신기 사이의 거리를 벌리십시오.



Low Signal

수신 신호가 너무 낮거나 전송 품질이 너무 나쁩니다.

- 안테나 연결 및 시스템에서 올바른 배선 여부를 점검하십시오.
- 송신기가 수신 범위 내에 있는지 점검하십시오.
- 수신기의 안테나 정렬을 점검하십시오.

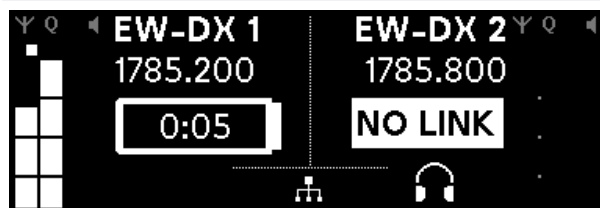

Low Battery

송신기의 충전식 배터리 또는 배터리의 잔여 사용 시간이 짧습니다(30분 미만).

- 충전식 배터리 또는 배터리를 교체하십시오.

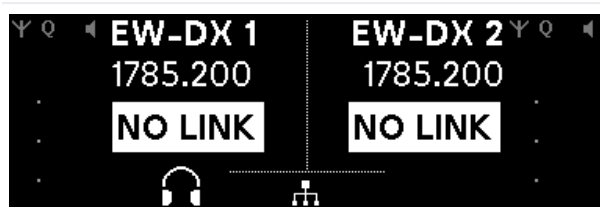

No Link

송신기에 연결되지 않았습니다.

- 송신기의 전원이 켜져 있고 범위 내에 있는지 점검하십시오.
- 송신기가 음소거되어 있는지 점검하십시오("RF Mute" 설정).



채널 1

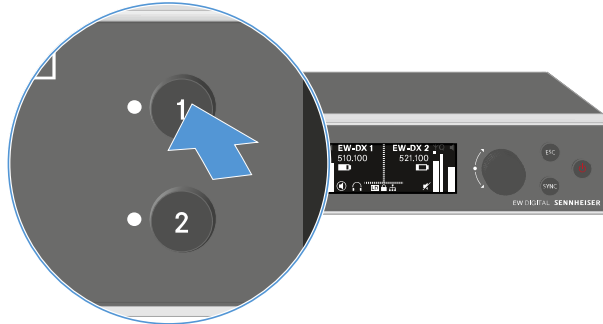

- ▶ Home Screen에서 수신기의 **CH 1** 버튼을 누르십시오.
- ✔ 채널 1의 Home Screen이 표시됩니다.

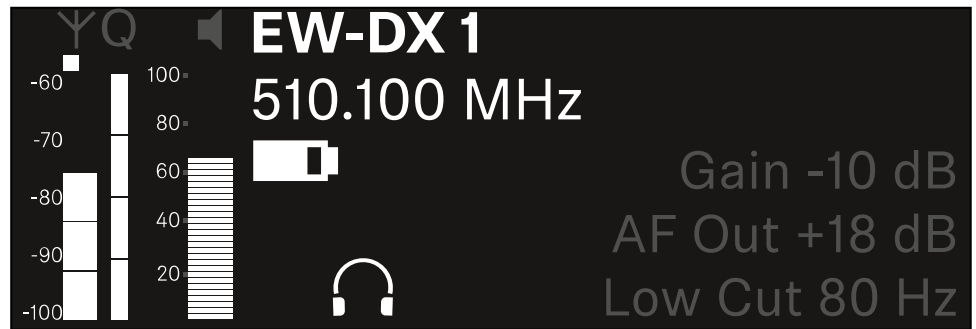

Home Screen에도 표시되는 상태 정보 외에 채널의 오디오 설정 관련 정보도 표시됩니다.

- ▶ 수신 중인 송신기에 관한 상세 정보를 보려면 **조그 다이얼**을 오른쪽으로 돌리십시오.

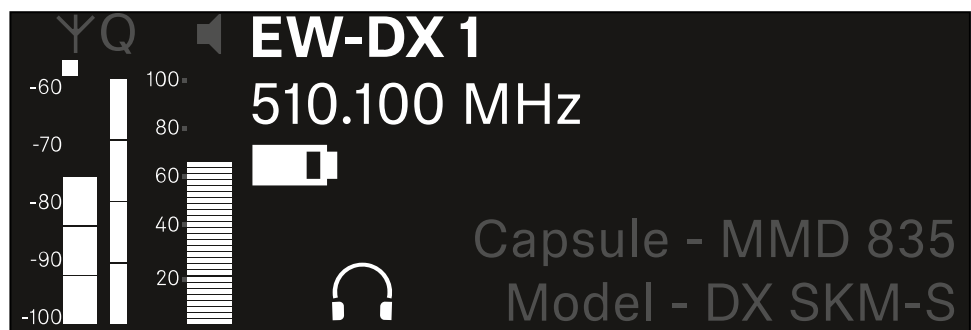

- ▶ 채널의 오디오 신호를 음소거하거나 음소거를 다시 해제하려면 **조그 다이얼**을 계속 오른쪽으로 돌리십시오.

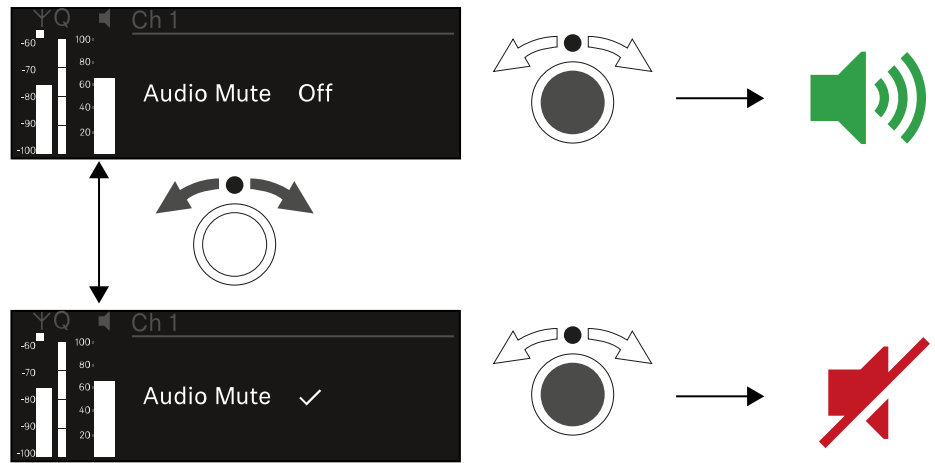

- ▶ 원하는 선택을 확인하려면 **조그 다이얼**을 누르십시오.



채널 2

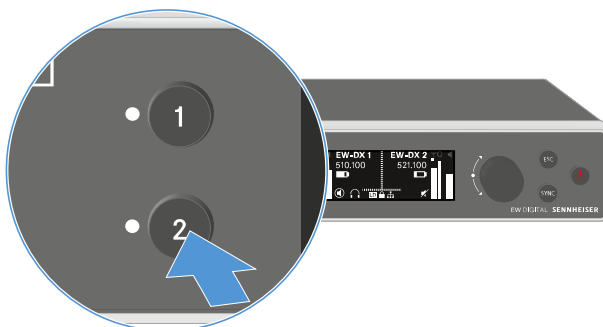

- ▶ Home Screen에서 수신기의 **CH 2** 버튼을 누르십시오.
- ✔ 채널 2의 Home Screen이 표시됩니다.

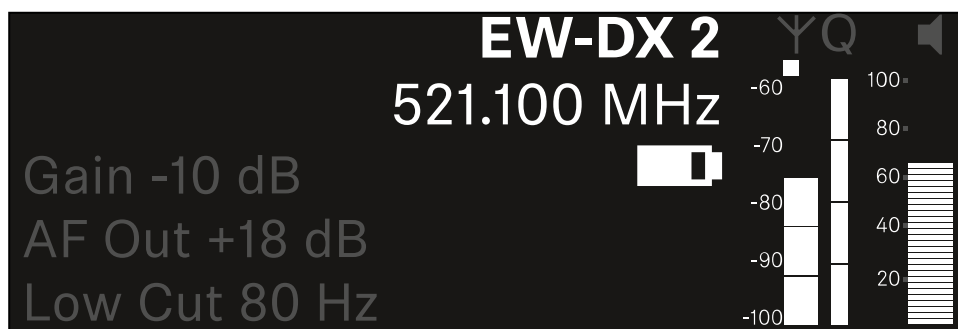

채널 1과 동일한 정보를 표시하고 동일하게 설정할 수 있습니다(채널 1 참조).



메뉴 탐색 버튼

수신기의 조작 메뉴를 탐색하려면 다음과 같은 버튼이 필요합니다.

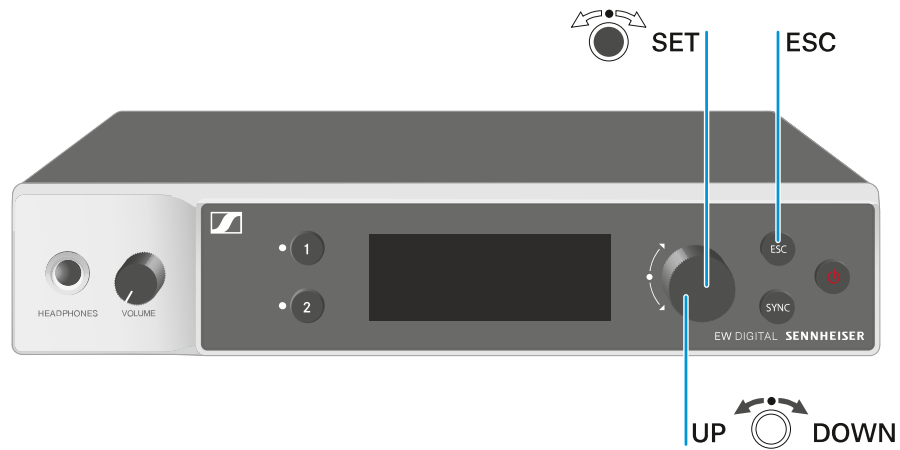

조그 다이얼 누름

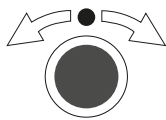

- Home Screen에서 조작 메뉴로 전환
- 메뉴 항목 불러오기
- 하위 메뉴로 전환
- 설정 저장

조그 다이얼 돌림

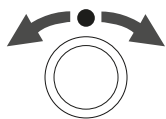

- 기본 디스플레이 선택(수신기 디스플레이의 표시 항목 참조)
- 이전 또는 다음 메뉴 항목으로 전환
- 메뉴 항목에 대한 값 변경

ESC 버튼 누름



- 입력 취소 및 이전 디스플레이로 돌아가기

i 메뉴 불러오기 및 메뉴 항목 탐색



메뉴 불러오기 및 메뉴 항목 탐색

메뉴를 불러오려면:

- ▶ Home Screen에서 조그 다이얼을 누르십시오.

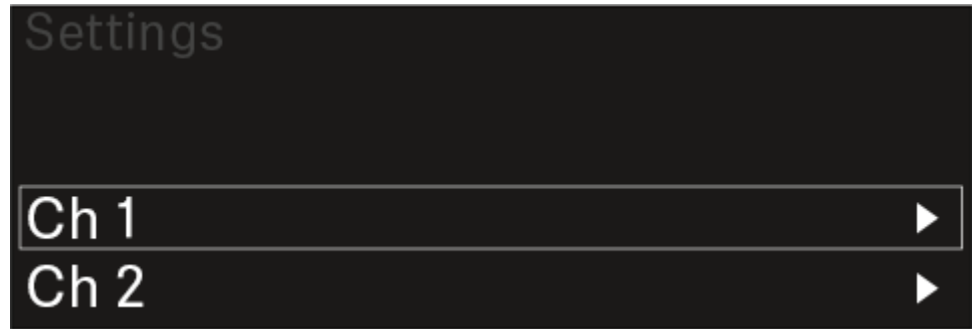

- ▶ 원하는 메뉴 항목으로 이동하려면 조그 다이얼을 돌리십시오.
- ▶ 선택된 메뉴 항목을 열려면 조그 다이얼을 누르십시오.

메뉴에서 나가려면:

- ▶ 메뉴를 닫고 Home Screen으로 돌아가려면 ESC 버튼을 누르십시오.
 - ✔ 이때, 이전에 조그 다이얼을 눌러서 저장하지 않은 변경 사항은 손실됩니다.



메뉴 구조

그림은 개요에 요약된 수신기의 전체 메뉴 구조를 보여줍니다.

버전: 펌웨어 3.0.0

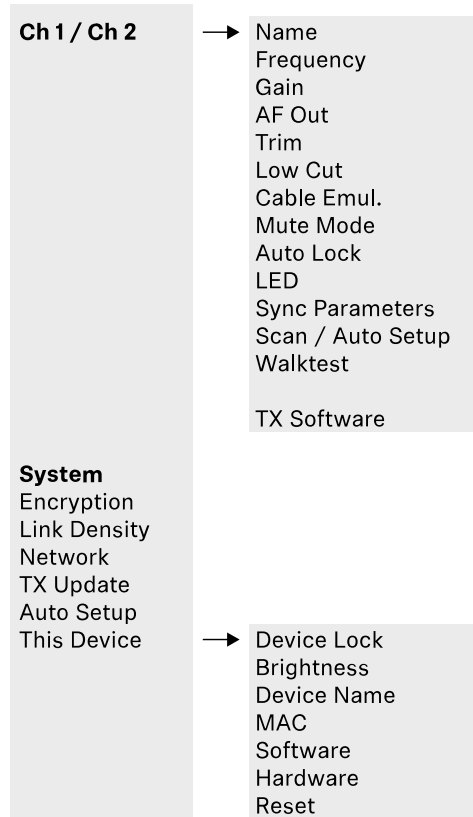



메뉴의 설정 옵션

수신기의 메뉴에서 다음과 같은 설정이 가능합니다.

무선 연결 이름 변경

- 메뉴 항목 Ch 1 / Ch 2 -> Name

주파수 설정

- 메뉴 항목 Ch 1 / Ch 2 -> Frequency

무선 링크의 게인 설정

- 메뉴 항목 Ch 1 / Ch 2 -> Gain

오디오 신호 출력 레벨 설정

- 메뉴 항목 Ch 1 / Ch 2 -> AF Out

연결된 송신기의 트림 설정

- 메뉴 항목 Ch 1 / Ch 2 -> Trim

Low Cut 필터 설정

- 메뉴 항목 Ch 1 / Ch 2 -> Low Cut

바디팩 송신기에 대한 케이블 에뮬레이션 설정

- 메뉴 항목 Ch 1 / Ch 2 -> Cable Emul.

송신기의 Mute 스위치 기능 설정

- 메뉴 항목 Ch 1 / Ch 2 -> Mute Mode

송신기의 자동 버튼 잠금 활성화

- 메뉴 항목 Ch 1 / Ch 2 -> Auto Lock

송신기의 LED 조명 동작 설정

- 메뉴 항목 Ch 1 / Ch 2 -> LED

송신기와의 동기화를 위한 매개변수 활성화/비활성화

- 메뉴 항목 Ch 1 / Ch 2 -> Sync Parameters

주파수 스캔 및 자동 주파수 셋업 실행

- 메뉴 항목 Ch 1 / Ch 2 -> Scan / Auto Setup



수신 테스트 실행

- 메뉴 항목 Ch 1 / Ch 2 -> Walktest

연결된 송신기의 소프트웨어 버전 표시

- 메뉴 항목 Ch 1 / Ch 2 -> TX Software

다양한 시스템 설정

- AES-256 암호화 활성화
- 전송 모드 설정
- 네트워크 설정
- 송신기 펌웨어 업데이트
- Auto Setup 기능 활성화
- 장치 이름 수정
- 메뉴 항목 System

i 전체 메뉴 구조에 대한 개요는 [메뉴 구조](#)에서 확인할 수 있습니다.

메뉴 항목 Ch 1 / Ch 2 -> Name

메뉴 항목 Name에서는 각 채널의 링크 이름을 지정할 수 있습니다.

i 이는 송신기와 수신 채널 간의 무선 연결 이름입니다. 네트워크에 표시되는 수신기 이름은 시스템 메뉴의 메뉴 항목 **This Device**에서 설정할 수 있습니다. [메뉴 항목 System -> This Device](#) 참조.

메뉴 항목 Name을 열려면:

- ▶ 메뉴에서 원하는 채널의 메뉴 항목 Name으로 이동하십시오.

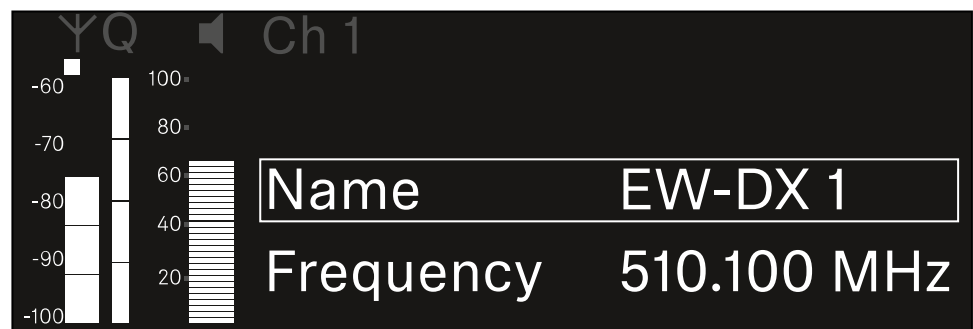

- ▶ 조그 다이얼을 눌러서 메뉴 항목을 여십시오.



- ☑ 다음 화면이 표시됩니다.



원하는 링크 이름을 입력하려면:

- ▶ **조그 다이얼**을 돌려서 원하는 문자를 선택하십시오.
- ▶ **조그 다이얼**을 눌러서 다음 글자 위치로 이동하십시오.
- ▶ 설정된 이름을 저장하려면 마지막 위치에서 **조그 다이얼**을 누르십시오.
또는
- ▶ 설정을 저장하지 않고 입력을 취소하려면 **ESC** 버튼을 누르십시오.

i 설정된 링크 이름이 수신 중인 송신기의 디스플레이에도 표시되도록 채널을 동기화해야 합니다([수신기 EW-DX EM과 연결 구성하기 / EW-DX EM 동기화하기](#)).



메뉴 항목 Ch 1 / Ch 2 -> Frequency

메뉴 항목 **Frequency**에서는 각 채널의 주파수를 설정합니다.

사전 정의된 목록에서 주파수를 선택하거나 주파수를 수동으로 설정할 수 있습니다.

메뉴 항목 **Frequency**를 열려면:

- ▶ 메뉴에서 원하는 채널의 메뉴 항목 **Frequency**로 이동하십시오.

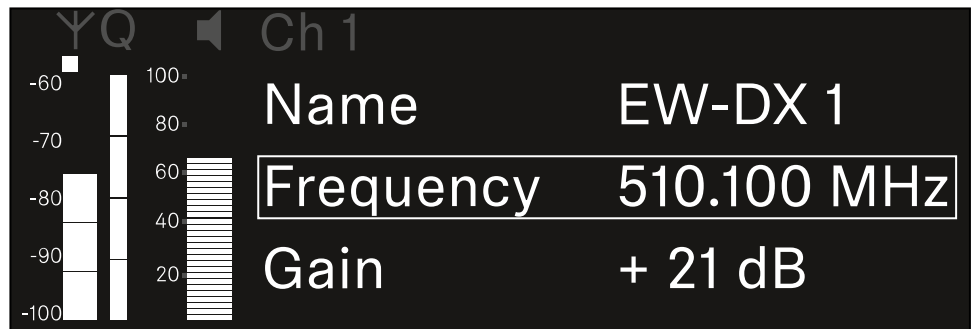

- ▶ 조그 다이얼을 눌러서 메뉴 항목을 여십시오.

- ✓ 다음 화면이 표시됩니다.

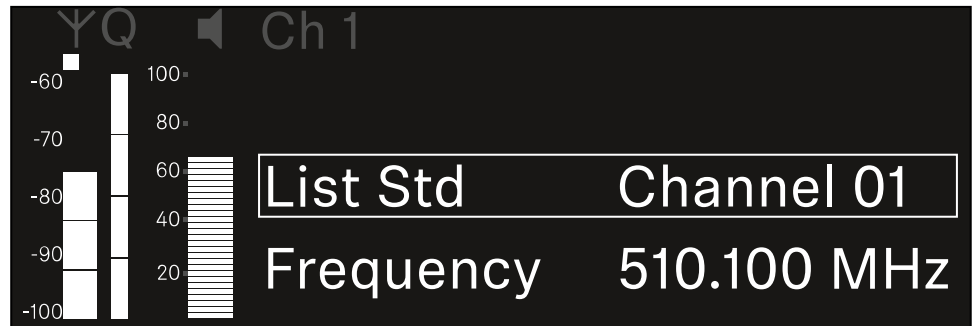

- ▶ 조그 다이얼을 돌려서 하위 항목 **List**와 **Frequency** 중에서 선택하십시오.

- ✓ 하위 항목 **List**에서는 사전 정의된 목록에서 주파수를 선택할 수 있습니다. 하위 항목 **Frequency**에서는 원하는 주파수를 수동으로 설정할 수 있습니다.



사전 정의된 목록에서 주파수를 선택하려면:

- ▶ 하위 항목 **List**를 여십시오.

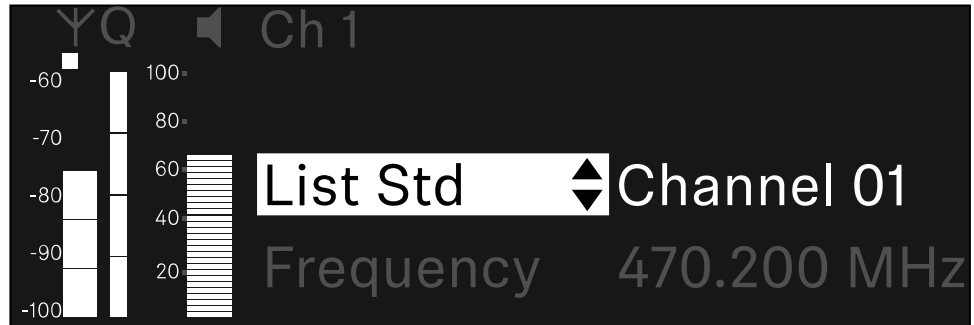

- ▶ **조그 다이얼**을 돌려서 사전 정의된 목록(**List Std**)과 사용자 정의 목록(**List Usr**) 중에서 선택하십시오.

i 사용자 정의 목록은 **Wireless Systems Manager(WSM)** 소프트웨어를 통해 생성하여 수신기에 로드할 수 있습니다. **WSM** 소프트웨어에 관한 자세한 정보 참조:
sennheiser.com/wsm

- ▶ **조그 다이얼**을 눌러서 선택한 내용을 확인하십시오.

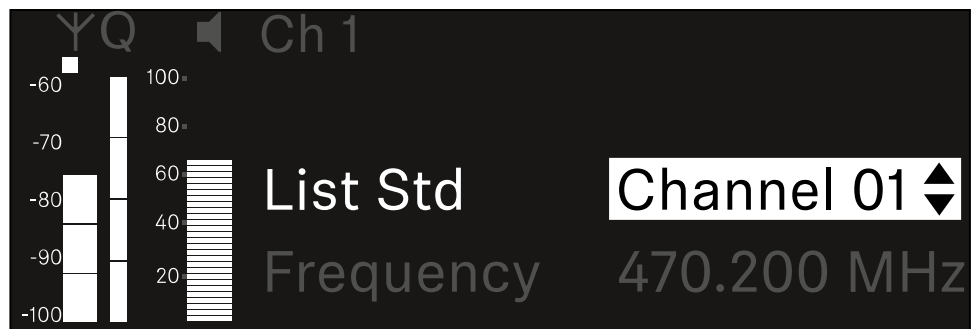

- ▶ **조그 다이얼**을 돌려서 목록에서 원하는 채널을 선택하십시오.
 - ✓ 채널에 할당된 주파수가 디스플레이에 표시됩니다.
- ▶ 선택된 채널을 저장하려면 **조그 다이얼**을 누르십시오.
또는
- ▶ 설정을 저장하지 않고 입력을 취소하려면 **ESC** 버튼을 누르십시오.



주파수를 수동으로 설정하려면:

- ▶ 하위 항목 **Frequency**를 여십시오.

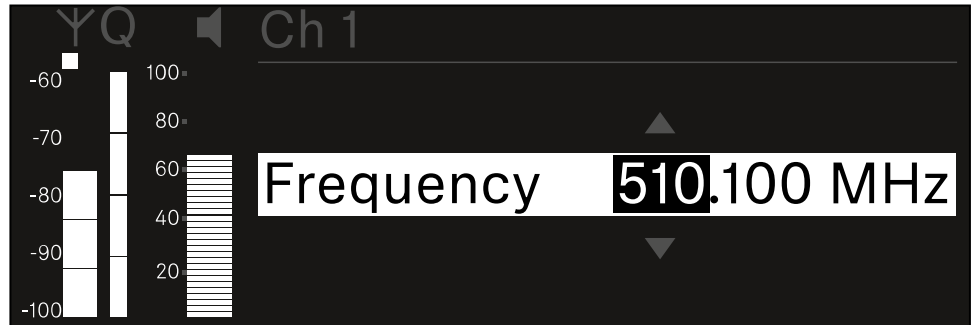

- ▶ **조그 다이얼**을 돌려서 주파수의 MHz 범위를 설정하십시오.
- ▶ **조그 다이얼**을 눌러서 선택한 내용을 확인하십시오.

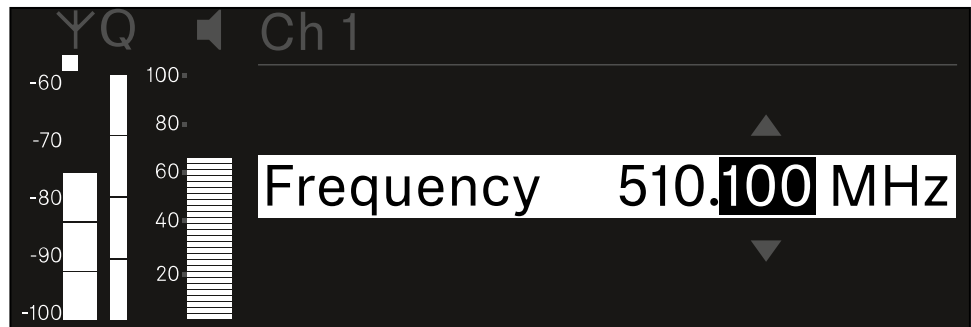

- ▶ **조그 다이얼**을 돌려서 주파수의 kHz 범위를 설정하십시오.
- ▶ 설정된 주파수를 저장하려면 **조그 다이얼**을 누르십시오. 또는 또는
- ▶ 설정을 저장하지 않고 입력을 취소하려면 **ESC** 버튼을 누르십시오.



메뉴 항목 Ch 1 / Ch 2 -> Gain

메뉴 항목 **Gain**에서는 수신 중인 송신기에서 전달되는 오디오 신호의 오디오 레벨을 설정합니다(예: EW-DX SKM을 통한 노래나 음성 또는 EW-DX SK를 통한 기타).

- 설정 범위: **-3dB ~ +42dB**(3dB 간격)

메뉴 항목 **Gain**을 열려면:

- ▶ 메뉴에서 원하는 채널의 메뉴 항목 **Gain**으로 이동하십시오.



- ▶ **조그 다이얼**을 눌러서 메뉴 항목을 여십시오.

- 다음 화면이 표시됩니다.

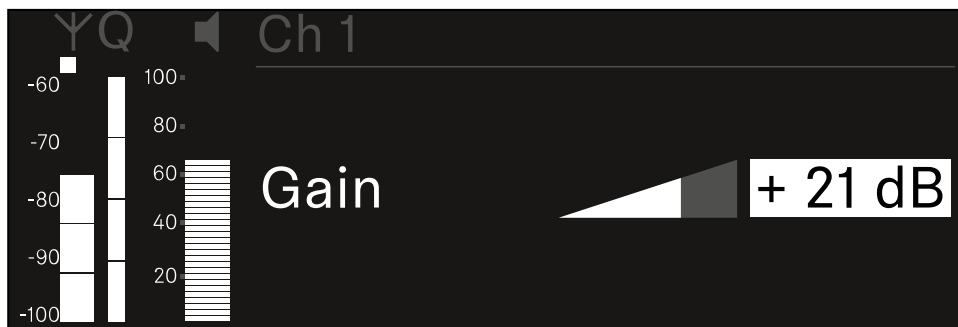

- ▶ **조그 다이얼**을 돌려서 원하는 값을 설정하십시오.
- ▶ 설정을 저장하려면 **조그 다이얼**을 누르십시오.
또는
- ▶ 설정을 저장하지 않고 입력을 취소하려면 **ESC** 버튼을 누르십시오.



메뉴 항목 Ch 1 / Ch 2 -> AF Out

메뉴 항목 AF Out에서는 각 수신기 채널의 오디오 출력부를 통해 출력되는 오디오 레벨을 설정합니다.

메뉴 항목 AF Out을 열려면:

- ▶ 메뉴에서 원하는 채널의 메뉴 항목 **AF Out**으로 이동하십시오.



- ▶ **조그 다이얼**을 눌러서 메뉴 항목을 여십시오.

- 다음 화면이 표시됩니다.

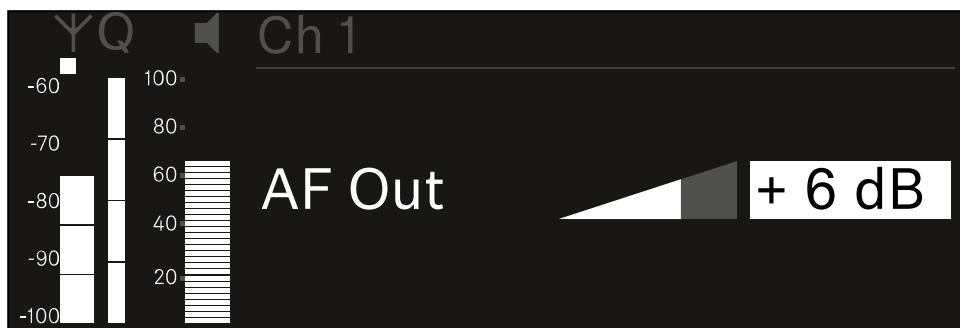

- ▶ **조그 다이얼**을 돌려서 원하는 값을 설정하십시오.
- ▶ 설정을 저장하려면 **조그 다이얼**을 누르십시오.
또는
- ▶ 설정을 저장하지 않고 입력을 취소하려면 **ESC** 버튼을 누르십시오.



메뉴 항목 Ch 1 / Ch 2 -> Trim

메뉴 항목 **Trim**에서는 수신 중인 송신기의 오디오 레벨을 다양한 볼륨의 입력 신호에 맞게 조정할 수 있습니다.

i 예를 들어 하나의 수신 채널에 대해 다수의 송신기를 번갈아가며 지정한 경우, Trim 설정을 이용하여 다양한 입력 신호에 맞게 송신기를 조정할 수 있습니다. 이때 채널의 게인 설정은 변경하지 않아도 됩니다.

- 설정 범위: **-12dB ~ +6dB**(1dB 간격)

메뉴 항목 Trim을 열려면:

- ▶ 메뉴에서 원하는 채널의 메뉴 항목 **Trim**으로 이동하십시오.



- ▶ 조그 다이얼을 눌러서 메뉴 항목을 여십시오.

다음 화면이 표시됩니다.

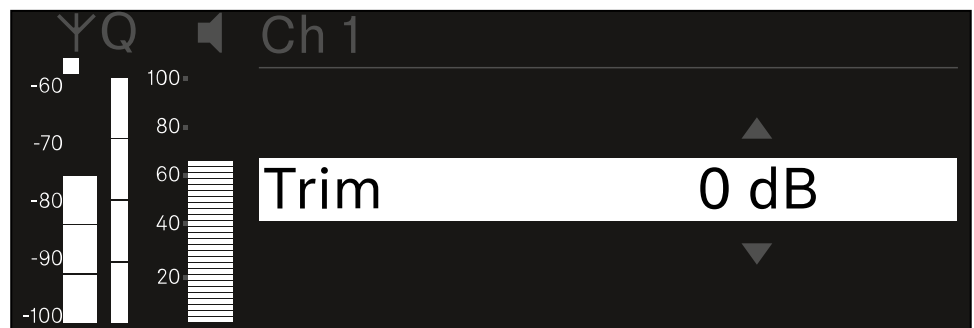

- ▶ 조그 다이얼을 돌려서 원하는 값을 설정하십시오.
- ▶ 설정을 저장하려면 조그 다이얼을 누르십시오.
또는
- ▶ 설정을 저장하지 않고 입력을 취소하려면 **ESC** 버튼을 누르십시오.



- i** 설정된 값이 수신 중인 송신기에도 적용되도록 채널을 동기화해야 합니다([수신기 EW-DX EM과 연결 구성하기 / EW-DX EM 동기화하기](#)).



메뉴 항목 Ch 1 / Ch 2 -> Low Cut

메뉴 항목 **Low Cut**에서는 각 채널에 대한 Low Cut 필터 값을 설정합니다.

설정 범위:

- EW-DX SK | EW-DX SK 3-PIN의 경우: Off, 30Hz, 60Hz, 80Hz, 100Hz, 120Hz
- EW-DX SKM | EW-DX SKM-S의 경우: 60Hz, 80Hz, 100Hz, 120Hz

메뉴 항목 **Low Cut**을 열려면:

- ▶ 메뉴에서 원하는 채널의 메뉴 항목 **Low Cut**으로 이동하십시오.

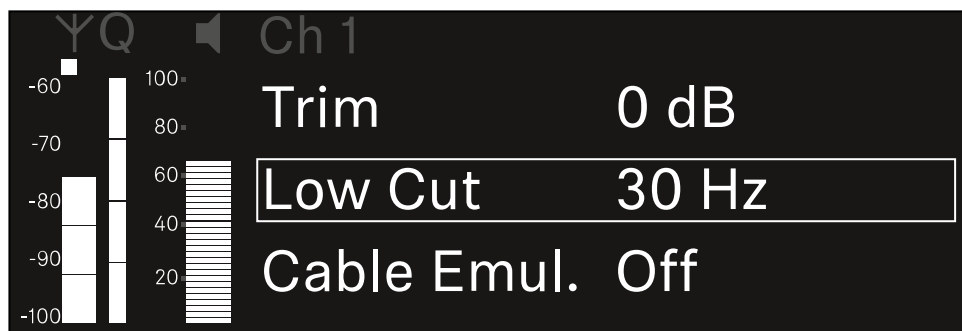

- ▶ 조그 다이얼을 눌러서 메뉴 항목을 여십시오.

☑ 다음 화면이 표시됩니다.

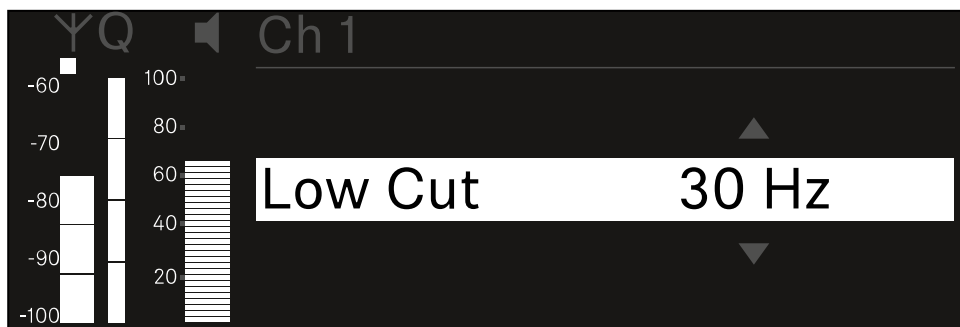

- ▶ 조그 다이얼을 돌려서 원하는 값을 설정하십시오.
- ▶ 설정을 저장하려면 조그 다이얼을 누르십시오.
또는
- ▶ 설정을 저장하지 않고 입력을 취소하려면 **ESC** 버튼을 누르십시오.

i 설정된 값이 수신 중인 송신기에도 적용되도록 채널을 동기화해야 합니다(수신기 EW-DX EM과 연결 구성하기 / EW-DX EM 동기화하기).



메뉴 항목 Ch 1 / Ch 2 -> Cable Emul.

메뉴 항목 **Cable Emul.**에서는 악기 케이블의 길이를 에뮬레이트할 수 있습니다.

설정 범위:

- Off, Type 1, Type 2, Type 3

메뉴 항목 **Cable Emul.**을 열려면:

- ▶ 메뉴에서 원하는 채널의 메뉴 항목 **Cable Emul.**로 이동하십시오.

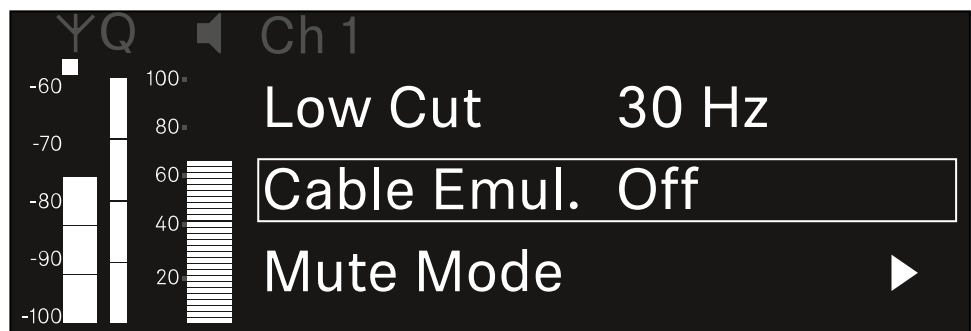

- ▶ 조그 다이얼을 눌러서 메뉴 항목을 여십시오.
 - ✓ 다음 화면이 표시됩니다.

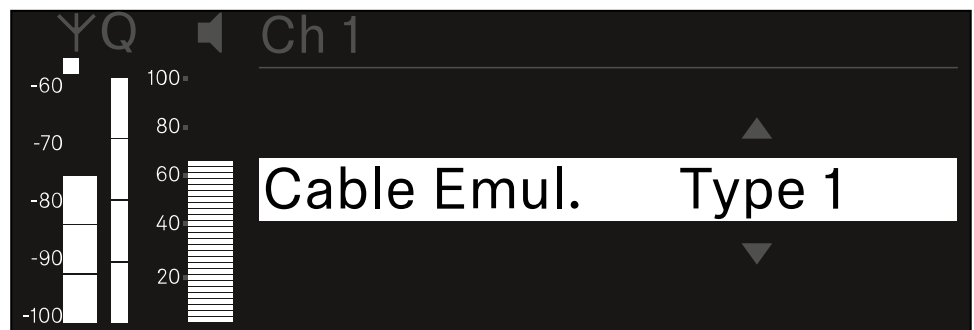

- ▶ 조그 다이얼을 돌려서 원하는 값을 설정하십시오.
- ▶ 설정을 저장하려면 조그 다이얼을 누르십시오.
또는
- ▶ 설정을 저장하지 않고 입력을 취소하려면 **ESC** 버튼을 누르십시오.



메뉴 항목 Ch 1 / Ch 2 -> Mute Mode

메뉴 항목 **Mute Mode**에서는 연결된 송신기의 Mute 스위치 기능을 설정합니다(EW-DX SK, EW-DX SK 3-PIN, EW-DX SKM-S, EW-DX TS).

EW-DX SKM-S, EW-DX SK/EW-DX SK 3-PIN 설정 범위:

- **Disabled:** Mute 스위치가 기능하지 않습니다.
- **RF Mute:** Mute 스위치 작동 시 무선 신호가 비활성화됩니다.
- **AF Mute:** Mute 스위치 작동 시 오디오 신호가 음소거됩니다.

EW-DX TS 설정 범위:

- **Disabled:** **MUTE** 버튼이 기능하지 않습니다.
- **AF Mute:** **MUTE** 버튼 작동 시 오디오 신호가 음소거됩니다. 다시 작동하면 오디오 신호가 활성화됩니다.
- **PTT(Push to talk):** **MUTE** 버튼을 길게 눌러서 오디오 신호를 활성화합니다.
- **PTM(Push to mute):** **MUTE** 버튼을 길게 눌러서 오디오 신호를 음소거합니다.

메뉴 항목 **Mute Mode**를 열려면:

- ▶ 메뉴에서 원하는 채널의 메뉴 항목 **Mute Mode**로 이동하십시오.

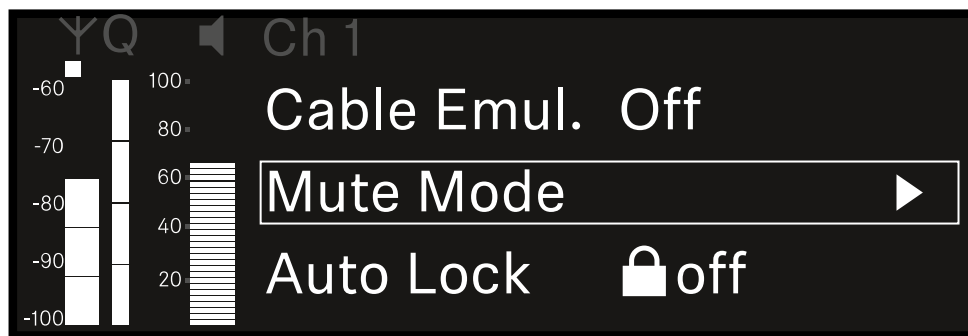

- ▶ 조그 다이얼을 눌러서 메뉴 항목을 여십시오.

- ✓ 다음 화면이 표시됩니다.

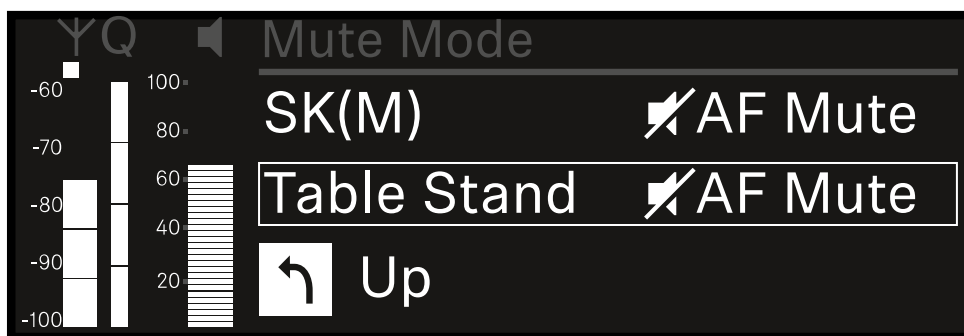

- ▶ 조그 다이얼을 돌려서 원하는 값을 설정하십시오.



- ▶ 설정을 저장하려면 **조그 다이얼**을 누르십시오.
또는
- ▶ 설정을 저장하지 않고 입력을 취소하려면 **ESC** 버튼을 누르십시오.

i 설정된 값이 수신 중인 송신기에도 적용되도록 채널을 동기화해야 합니다(수신기 **EW-DX EM**과 연결 구성하기 / **EW-DX EM** 동기화하기).



메뉴 항목 Ch 1 / Ch 2 -> Auto Lock

메뉴 항목 **Auto Lock**에서는 수신 중인 송신기에 대한 버튼 잠금을 활성화 또는 비활성화할 수 있습니다.

잠금 기능은 송신기가 예기치 않게 꺼지거나 메뉴에서 변경이 적용되는 것을 방지합니다.

i 송신기의 버튼 잠금이 활성화된 상태에서 송신기 메뉴에서 설정하려면 버튼 잠금을 일시적으로 해제해야 합니다.

- EW-DX SKM: [버튼 잠금](#)
- EW-DX SK: [버튼 잠금](#)

메뉴 항목 **Auto Lock**을 열려면:

- ▶ 메뉴에서 원하는 채널의 메뉴 항목 **Auto Lock**으로 이동하십시오.

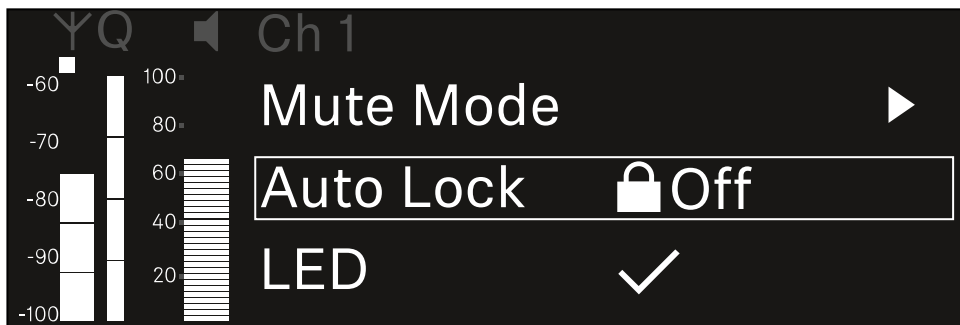

- ▶ **조그 다이얼**을 눌러서 메뉴 항목을 여십시오.

☑ 다음 화면이 표시됩니다.

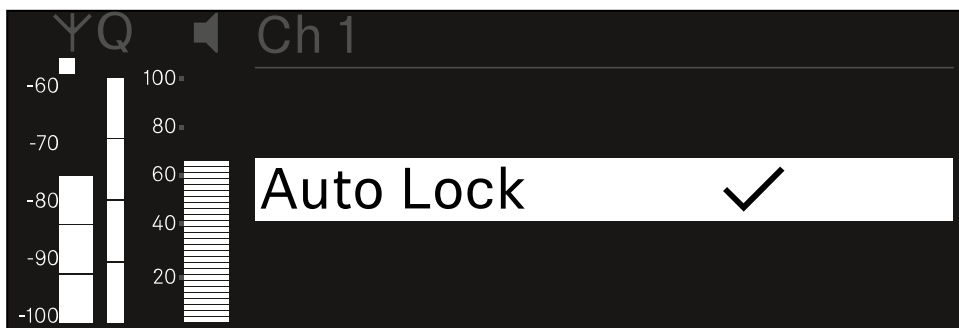

- ▶ **조그 다이얼**을 돌려서 원하는 값을 설정하십시오.
- ▶ 설정을 저장하려면 **조그 다이얼**을 누르십시오.
또는
- ▶ 설정을 저장하지 않고 입력을 취소하려면 **ESC** 버튼을 누르십시오.



- i** 설정된 값이 수신 중인 송신기에도 적용되도록 채널을 동기화해야 합니다 (수신기 EW-DX EM과 연결 구성하기 / EW-DX EM 동기화하기).



메뉴 항목 Ch 1 / Ch 2 -> LED

메뉴 항목 LED에서는 수신 중인 송신기의 LINK LED 조명 동작을 설정할 수 있습니다.

설정 범위:

- **ON:** LINK LED가 계속 켜집니다.
- **OFF:** 버튼 잠금이 활성화되면 LINK LED가 꺼집니다.

i 이를 위해서는 메뉴 항목 Auto Lock에서 자동 버튼 잠금이 활성화되어 있어야 합니다 (메뉴 항목 Ch 1 / Ch 2 -> Auto Lock 참조).

메뉴 항목 LED를 열려면:

- ▶ 메뉴에서 원하는 채널의 메뉴 항목 LED로 이동하십시오.

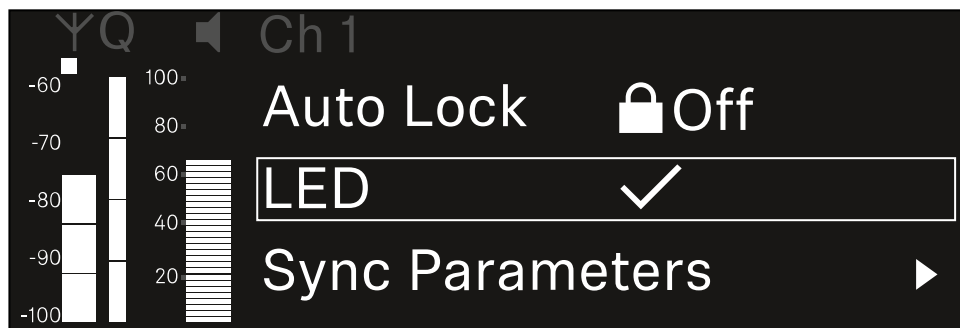

- ▶ 조그 다이얼을 눌러서 메뉴 항목을 여십시오.

다음 화면이 표시됩니다.

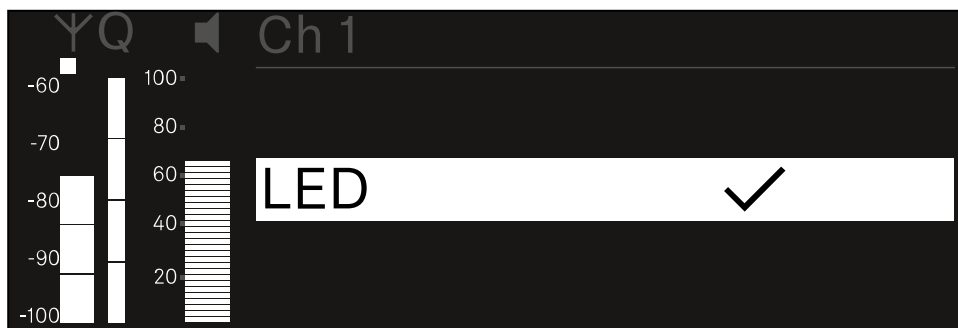

- ▶ 조그 다이얼을 돌려서 원하는 값을 설정하십시오.
- ▶ 설정을 저장하려면 조그 다이얼을 누르십시오.
또는
- ▶ 설정을 저장하지 않고 입력을 취소하려면 ESC 버튼을 누르십시오.



- i** 설정된 값이 수신 중인 송신기에도 적용되도록 채널을 동기화해야 합니다 (수신기 EW-DX EM과 연결 구성하기 / EW-DX EM 동기화하기).



메뉴 항목 Ch 1 / Ch 2 -> Sync Parameters

메뉴 항목 **Sync Parameters**에서는 동기화 시 수신기에서 송신기로 전송할 송신기 설정을 지정할 수 있습니다.

i 모든 설정은 송신기의 메뉴에서도 별도로 설정할 수 있습니다. 동기화 시 송신기에서 설정된 값이 수신기에서 설정된 값으로 덮어쓰기됩니다.

전송을 위해 다음 매개변수를 활성화 또는 비활성화할 수 있습니다.

- Name
- Frequency
- Trim
- Low Cut
- Cable Emul.
- Mute Mode
- Auto Lock
- LED

메뉴 항목 **Sync Settings**를 열려면:

- ▶ 메뉴에서 원하는 채널의 메뉴 항목 **Sync Settings**로 이동하십시오.

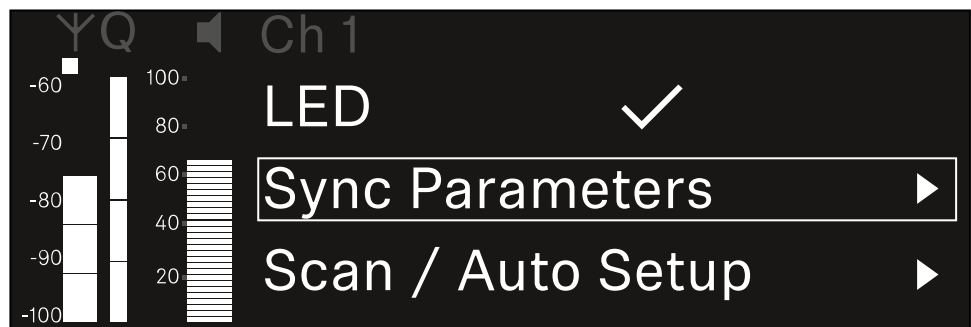

- ▶ 조그 다이얼을 눌러서 메뉴 항목을 여십시오.

✓ 다음 화면이 표시됩니다.

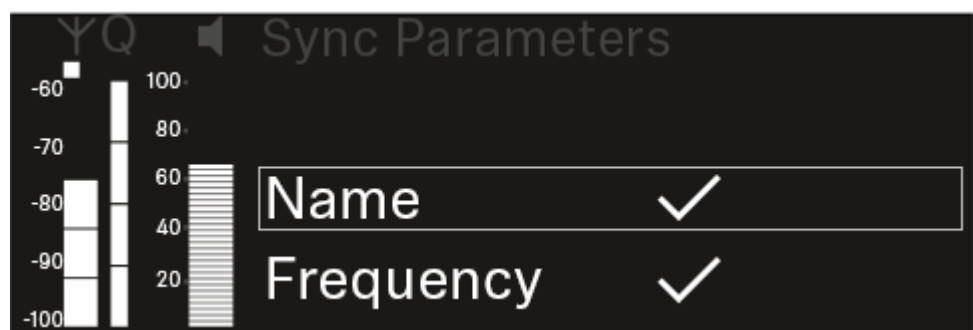



- ▶ 옵션을 선택하려면 **조그 다이얼**을 돌리십시오.
- ▶ 원하는 옵션을 불러오려면 **조그 다이얼**을 누르십시오.

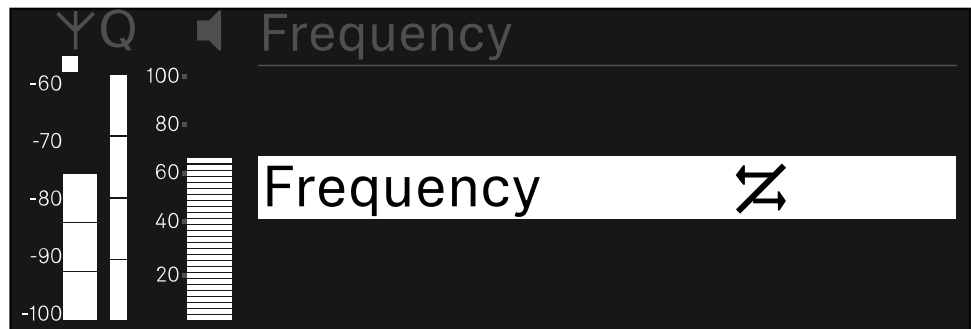
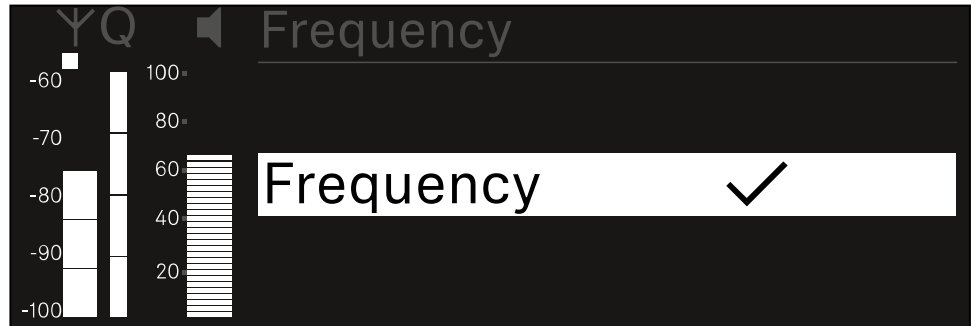

- ▶ 각 옵션의 동기화 여부를 선택하십시오.
 - ✓ 이 기능에 대해 설정된 값은 동기화 시 전송됩니다.
 - ✗ 이 기능에 대해 설정된 값은 동기화 시 전송되지 않습니다.
- ▶ 설정을 저장하려면 **조그 다이얼**을 누르십시오.



메뉴 항목 Ch 1 / Ch 2 -> Scan / Auto Setup

수신기에서는 주파수 스펙트럼을 스캔하고, 선택된 주파수 범위 내의 모든 빈 주파수를 표시할 수 있습니다. 자동 주파수 셋업을 통해 네트워크에 연결된 모든 EW-DX EM 2에 빈 주파수를 자동으로 분배할 수 있습니다.

- ▶ 스캔을 실행하기 전에 모든 송신기를 끄십시오.
 - ✔ 송신기가 계속 켜져 있는 경우, 이 송신기는 비어 있지 않은 주파수로 인식되어 실제로 사용 가능한 주파수를 사용할 수 없게 됩니다.

i 네트워크에 연결된 모든 장치에 대해 자동 주파수 셋업을 실행하려면, 수신기의 시스템 메뉴에서 Auto Setup 기능이 활성화되어 있어야 합니다.
[메뉴 항목 System -> Auto Setup](#)

i 다음 작업 중 하나를 수행하는 EM은 다른 EM의 주파수 셋업에 개입하지 않습니다:
Remote (full) scan
Scan Me/Scan Network -> Autosetup
Bonding
TX Sync
TX Update
Device Update(실행 중인 경우)

메뉴 항목 Scan / Auto Setup을 열려면:

- ▶ 메뉴에서 원하는 채널의 메뉴 항목 **Scan / Auto Setup**으로 이동하십시오.

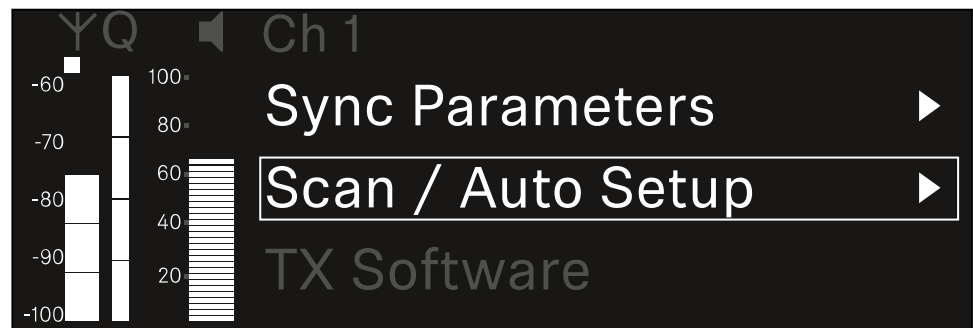

- ▶ 조그 다이얼을 눌러서 메뉴 항목을 여십시오.
 - ✔ 다음 화면이 표시됩니다.

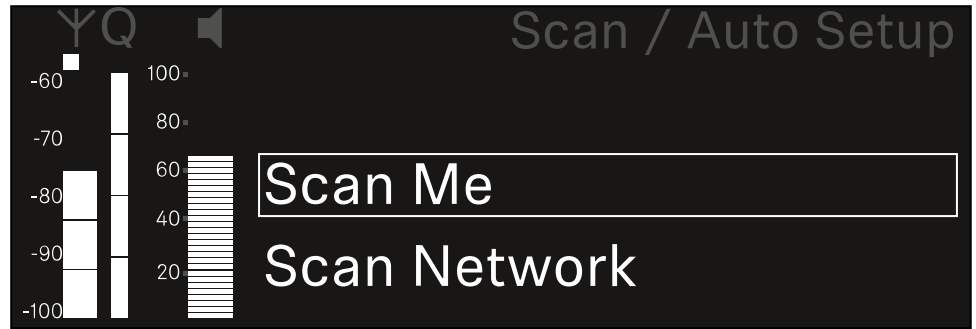

- ▶ 조그 다이얼을 돌려서 **Scan Me** 및 **Scan Network** 옵션 중에서 선택하십시오.
 - **Scan Me:** 주파수 스캔 및 주파수 셋업이 선택된 수신 채널에 대해서만 실행됩니다.
 - **Scan Network:** 주파수 스캔 및 주파수 셋업이 수신기의 두 채널과 네트워크에서 사용 가능한 다른 모든 수신기에 대해서 실행됩니다.
- ▶ 원하는 옵션을 불러오려면 **조그 다이얼**을 누르십시오.

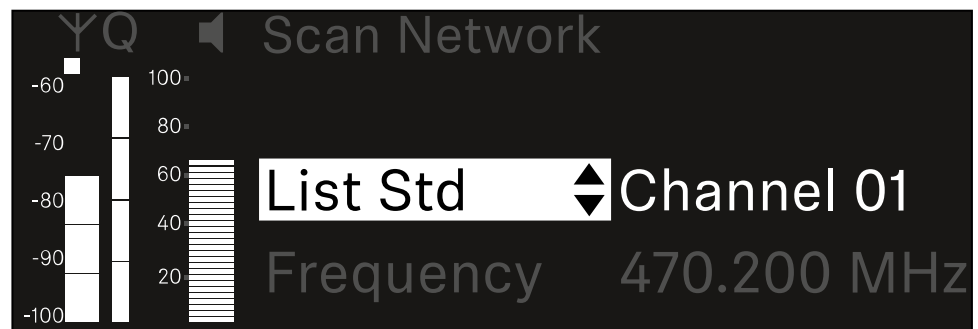

- ▶ 하나의 주파수를 스캔을 위한 시작 주파수로 선택하십시오.
- ▶ **조그 다이얼**을 눌러서 스캔을 시작하십시오.
 - ✓ 스펙트럼은 선택된 주파수보다 높은 범위에서 빈 주파수에 대해 스캔됩니다.

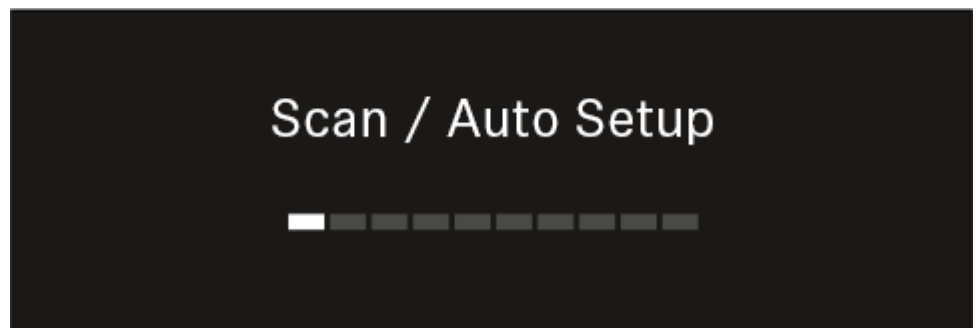

i 스캔이 완료되면 채널에 할당할 수 있는 빈 주파수가 표시됩니다.



Auto Setup
CH1: 471.400 MHz
CH2: 472.000 MHz
Press SET to accept or ESC to abort

- ▶ 수신 채널에 빈 주파수를 할당하려면 **조그 다이얼**을 누르십시오.
또는
- ▶ 절차를 취소하고 새 주파수를 할당하지 않으려면 **ESC** 버튼을 누르십시오.
- ▶ 이후 수신 채널을 해당 송신기와 동기화하여, 새로 설정된 주파수에서 무선 연결을 구성하십시오(**수신기와 송신기 동기화하기**).



메뉴 항목 Ch 1 / Ch 2 -> Walktest

메뉴 항목 **Walktest**에서 수신 테스트를 실행할 수 있습니다.

행사에 대비해 모든 수신기와 송신기를 설정 및 설치한 경우, 수신 테스트(Walktest)를 실행하는 것이 좋습니다. 이를 통해 모든 사용 영역에서 수신 성능이 충분한지 확인할 수 있습니다.

이 메뉴 항목에서 Walktest 기능을 시작한 다음 송신기를 들고 전체 영역을 걸으십시오. Walktest의 결과를 통해 수신 품질에 대한 정보를 확인할 수 있습니다.

메뉴 항목 Walktest를 열려면

- ▶ 메뉴에서 원하는 채널의 메뉴 항목 **Walktest**로 이동하십시오.

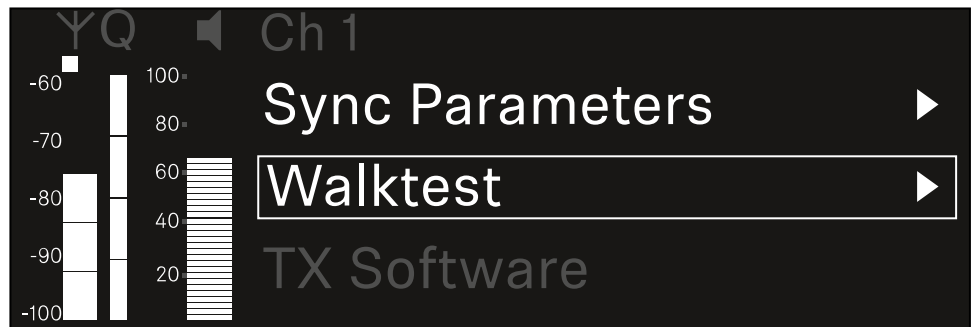

- ▶ 조그 다이얼을 눌러서 메뉴 항목을 여십시오.

- ✓ 다음 화면이 표시됩니다.



수신 테스트를 시작하려면:

- ▶ 조그 다이얼을 누르십시오.
- ▶ 송신기를 들고 시스템을 작동할 모든 영역을 걸으십시오.
- ✓ 디스플레이에 다음 값이 기록됩니다:

RF: 안테나 수신, dBm 단위

LQI: 연결 품질, % 단위, 참조 [Link Quality Indicator의 의미](#)

AF: 송신기 오디오 주파수, dBFS 단위



수신 테스트를 종료하려면:

- ▶ 준비가 되면 **조그 다이얼**을 눌러서 Walktest를 종료하십시오.

ΥQ	Ch 1	Walktest		
		RF	LQI	AF
•	Max	-92.4	0	-138.5
•	Min	-107.0	0	-138.5

Press SET to stop



메뉴 항목 Ch 1 / Ch 2 -> TX Software

메뉴 항목 **TX Software**에서는 수신 중인 송신기의 소프트웨어 버전이 표시됩니다.

이 메뉴 항목을 열어서 설정을 하는 것은 불가능합니다.

- ▶ 메뉴에서 원하는 채널의 메뉴 항목 **TX Software**로 이동하십시오.

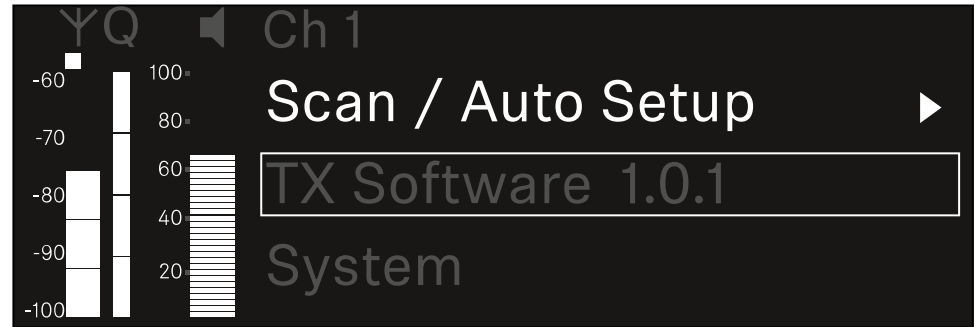

- ✓ 송신기 소프트웨어의 버전 번호가 디스플레이에 표시됩니다. 이때 송신기는 켜져 있어야 합니다.

i 송신기 펌웨어 업데이트에 관한 정보는 [메뉴 항목 System -> TX Update](#) 장을 참조하십시오.



메뉴 항목 System

시스템 메뉴에서는 각 수신 채널뿐만 아니라 전체 장치와 관련된 모든 시스템 공통 설정이 가능합니다.

다음 메뉴 항목을 사용할 수 있습니다.

Link Encryption

- 이 메뉴 항목에서는 AES-256 암호화로 무선 연결을 보호할 수 있습니다.
- [메뉴 항목 System -> Link Encryption](#)

Link Density

- 이 메뉴 항목에서는 원하는 전송 모드를 설정할 수 있습니다.
- [메뉴 항목 System -> Link Density](#)

Network

- 이 메뉴 항목에서는 네트워크 연결에 대한 설정을 구성할 수 있습니다.
- [메뉴 항목 System -> Network](#)

TX Update

- 이 메뉴 항목에서는 송신기 펌웨어 업데이트를 실행할 수 있습니다.
- [메뉴 항목 System -> TX Update](#)

Auto Setup

- 이 메뉴 항목에서는 수신기에 대한 자동 주파수 셋업을 활성화할 수 있습니다.
- [메뉴 항목 System -> Auto Setup](#)

This Device

- 이 메뉴 항목에서는 장치 이름을 입력하고, 수신기의 하드웨어 및 소프트웨어에 관한 정보를 볼 수 있습니다.
- [메뉴 항목 System -> This Device](#)

메뉴 항목 System -> Link Encryption

AES-256 암호화를 통해 송신기와 수신기 사이의 무선 연결을 보호할 수 있습니다.



메뉴 항목 **Link Encryption**을 열려면:

- ▶ 시스템 메뉴에서 메뉴 항목 **Link Encryption**으로 이동하십시오.



- ▶ 조그 다이얼을 눌러서 메뉴 항목을 여십시오.

- ✓ 다음 화면이 표시됩니다.

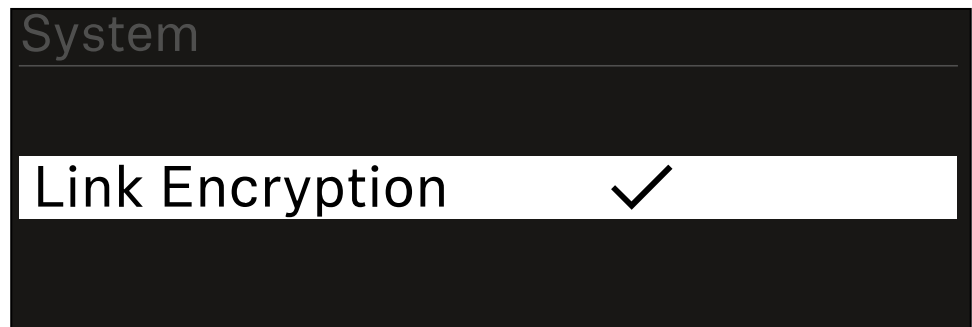

- ▶ 조그 다이얼을 돌려서 **On** 및 **Off** 옵션 중에서 선택하십시오.

- ▶ 설정을 저장하려면 조그 다이얼을 누르십시오.

i AES-256 암호화가 활성화되면 해당 송신기를 수신기와 다시 동기화하여 송신기에서도 암호화를 활성화해야 합니다.



메뉴 항목 System -> Link Density

i **Link Density 모드(LD 모드)**

LD 모드의 경우 등거리 주파수 그리드에 대한 최소 간격이 반감되므로, 사용 가능한 스펙트럼에서 이용할 수 있는 반송 주파수의 수를 두 배로 늘립니다.

이를 위해 송신기의 변조 대역폭이 감소합니다. 이에 따라 인접 주파수 사이의 주파수 간격이 훨씬 더 작게 선택될 수 있으므로, 사용 가능한 동일 스펙트럼에서 더 많은 주파수를 상호 변조 없이 이용할 수 있습니다.

다음 기준이 충족된 경우, LD 모드를 사용하는 것이 좋습니다.

- 일반 모드에서 필요한 채널 수에 도달할 수 없습니다. 사용 가능한 스펙트럼이 거의 없을 수 있습니다.
- 송신기와 안테나의 간격이 너무 크지 않습니다.

메뉴 항목 Link Density를 열려면:

- ▶ 시스템 메뉴에서 메뉴 항목 **Link Density**로 이동하십시오.

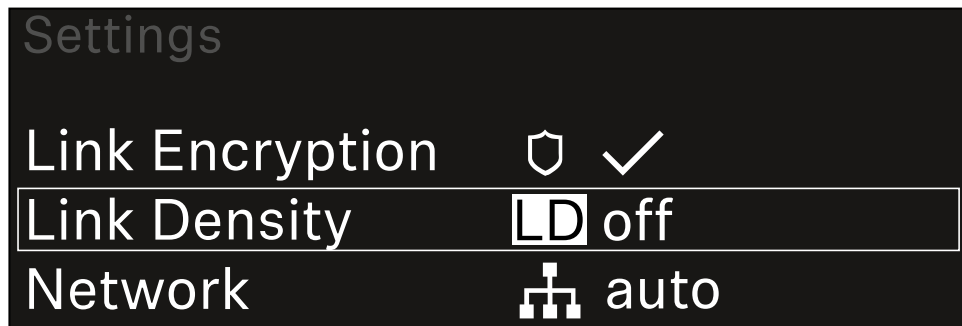

- ▶ 조그 다이얼을 눌러서 메뉴 항목을 여십시오.
- ✓ 다음 화면이 표시됩니다.

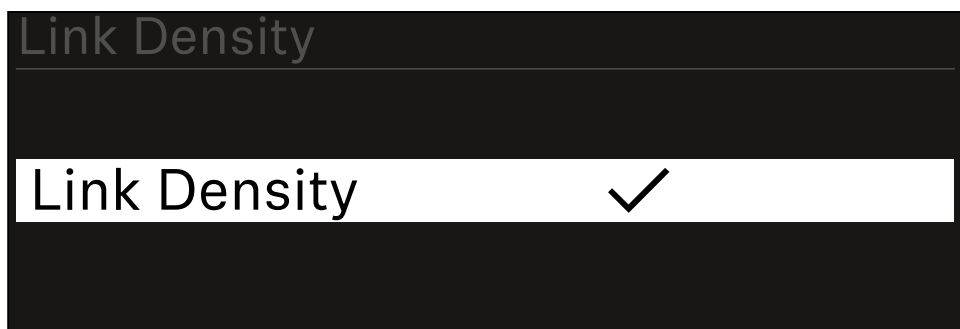

- ▶ 조그 다이얼을 돌려서 **On** 및 **Off** 옵션 중에서 선택하십시오.
- ▶ 설정을 저장하려면 조그 다이얼을 누르십시오.



- ✓ LD 모드가 활성화되면 수신기를 재시작해야 합니다.

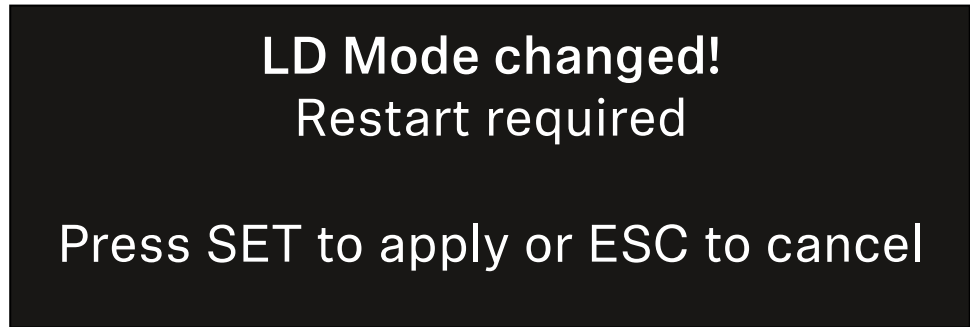

- ▶ **조그 다이얼**을 눌러서 수신기를 재시작하십시오.
 - a. 또는 **ESC** 버튼을 눌러서 모드 변경을 취소할 수 있습니다.

i LD 모드가 활성화된 후 수신기가 재시작되면 해당 송신기를 수신기와 다시 동기화하여 송신기에서도 LD 모드를 활성화해야 합니다.



메뉴 항목 System -> Network

이 메뉴 항목에서는 네트워크 연결에 대한 설정을 구성할 수 있습니다.

메뉴 항목 **Network**를 열려면:

- ▶ 시스템 메뉴에서 메뉴 항목 **Network**로 이동하십시오.

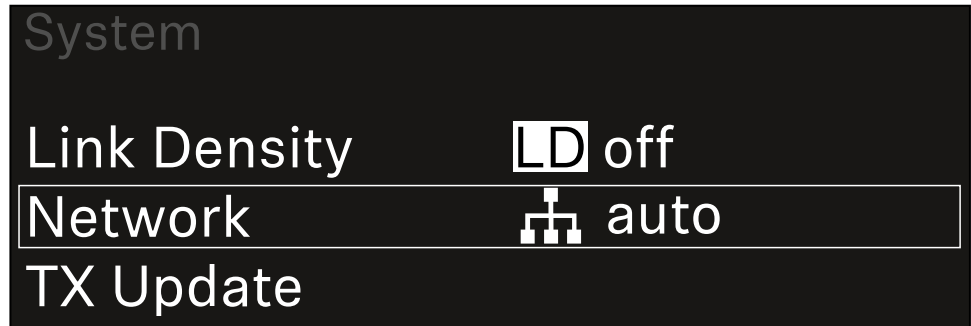

- ▶ 조그 다이얼을 돌려서 메뉴 항목 **Network**에서 탐색하고 원하는 메뉴 항목을 선택할 수 있습니다.



- ✓ 다음 설정이 가능합니다.

Mode

Auto: 네트워크가 자동으로 구성됩니다.

Manual: 네트워크를 수동으로 구성할 수 있습니다.

mDNS

mDNS가 네트워크에서 자동 장치 인식에 사용되는 경우, 여기에서 이 옵션을 활성화 또는 비활성화할 수 있습니다.

IP

Mode 옵션이 **Auto**로 설정되어 있는 경우, 자동으로 할당된 IP 주소가 여기에 표시됩니다.

Mode 옵션이 **Manual**로 설정되어 있는 경우, 여기에서 IP 주소를 설정할 수 있습니다.



Netmask

Mode 옵션이 **Auto**로 설정되어 있는 경우, 자동으로 할당된 넷마스크가 여기에 표시됩니다.

Mode 옵션이 **Manual**로 설정되어 있는 경우, 여기에서 넷마스크를 설정할 수 있습니다.

Gateway

Mode 옵션이 **Auto**로 설정되어 있는 경우, 자동으로 할당된 게이트웨이가 여기에 표시됩니다.

Mode 옵션이 **Manual**로 설정되어 있는 경우, 여기에서 게이트웨이를 설정할 수 있습니다.

변경한 설정을 저장하려면:

- ▶ 선택 프레임에 **Apply**가 위치할 때까지 **조그 다이얼**을 돌리십시오.

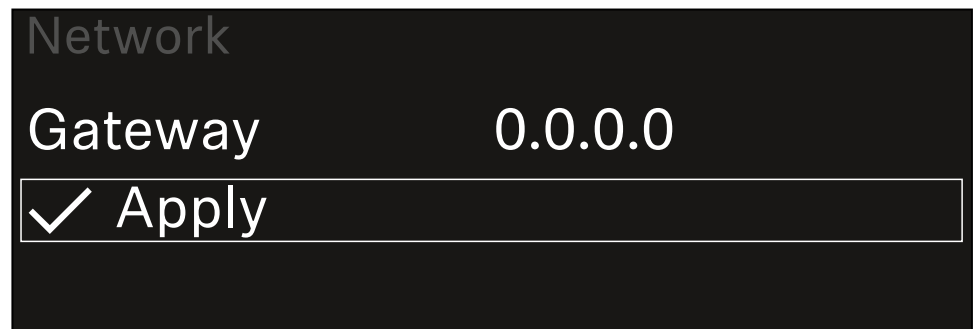

- ▶ **조그 다이얼**을 눌러서 설정을 저장하십시오.



메뉴 항목 System -> TX Update

이 메뉴 항목에서는 송신기 펌웨어 업데이트를 실행할 수 있습니다. 이는 수신기 펌웨어 업데이트를 실행한 이후에 실행하는 것이 좋습니다([수신기 펌웨어 업데이트 실행 참조](#)).

- i** 현재 연결된 송신기에 설치된 펌웨어 버전은 각 채널의 메뉴 항목 TX Software에서 볼 수 있습니다([메뉴 항목 Ch 1 / Ch 2 -> TX Software 참조](#)).

메뉴 항목 TX Update를 열려면:

- ▶ 시스템 메뉴에서 메뉴 항목 **TX Update**로 이동하십시오.

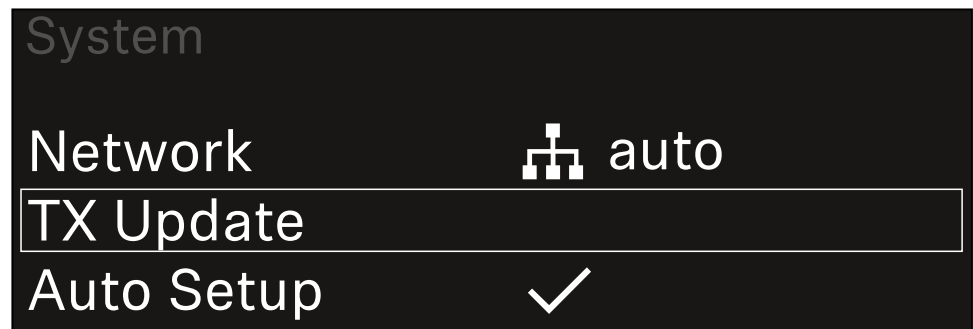

- ▶ 조그 다이얼을 눌러서 메뉴 항목을 여십시오.
 - ✓ 사용할 수 있는 송신기 펌웨어가 표시됩니다.

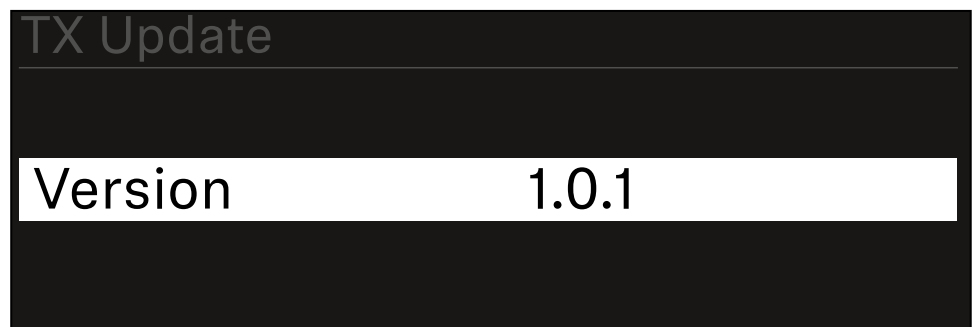

- ▶ 조그 다이얼을 눌러서 펌웨어 업데이트를 시작하십시오.

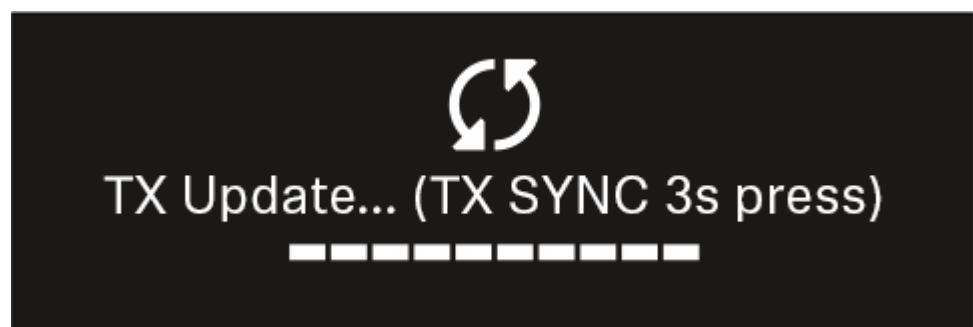



- ▶ 연결된 송신기의 **SYNC** 버튼을 3초 동안 길게 누르십시오.
- ✓ 이를 위해 약 20초의 시간이 주어집니다. 진행 바는 현재 잔여 시간을 나타냅니다.

송신기 펌웨어 업데이트가 실행됩니다.

수신기 디스플레이에 업데이트 진행도가 표시됩니다.

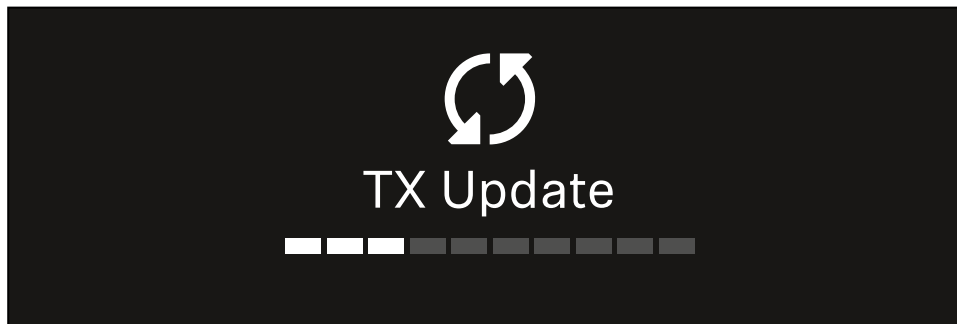

송신기 디스플레이에 현재 실행 중인 FW 업데이트가 표시됩니다.

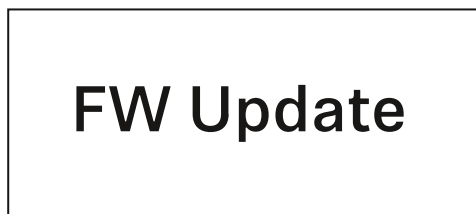

주의



업데이트 취소로 인한 송신기 기능 저하

펌웨어 업데이트 중 송신기가 꺼질 경우, 업데이트에 실패하고 송신기가 더 이상 올바르게 작동하지 않을 수 있습니다.

- ▶ 업데이트 중에는 송신기를 끄지 마십시오.
- ▶ 업데이트 중에 배터리 또는 충전 배터리를 제거하지 마십시오.
- ▶ 업데이트 전에 송신기의 충전 배터리 또는 배터리가 충분히 충전되어 있는지 확인하십시오.



메뉴 항목 System -> Auto Setup

이 메뉴 항목에서는 수신기에 대한 **Auto Setup** 기능을 활성화할 수 있습니다.

여기에서 이 기능이 활성화되면 메뉴 항목 **Scan / Auto Setup**을 이용하여 이 수신기의 두 채널에 대한 자동 주파수 셋업을 실행할 수 있습니다.

메뉴 항목 **Ch 1 / Ch 2 -> Scan / Auto Setup** 참조.

또한 다수의 수신기가 포함된 네트워크에서의 자동 주파수 셋업을 위해 수신기가 활성화됩니다.

여기에서 이 기능이 비활성화되면 메뉴 항목 **Scan / Auto Setup**을 이용하여 수신기의 선택된 채널에 대해서만 주파수를 할당할 수 있습니다.

메뉴 항목 **Auto Setup**을 열려면:

- ▶ 시스템 메뉴에서 메뉴 항목 **Auto Setup**으로 이동하십시오.



- ▶ 조그 다이얼을 눌러서 메뉴 항목을 여십시오.
 - ✓ 다음 화면이 표시됩니다.

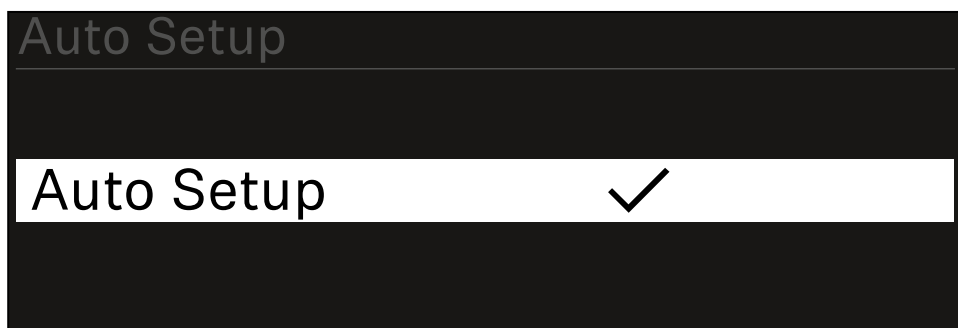

- ▶ 조그 다이얼을 돌려서 **On** 및 **Off** 옵션 중에서 선택하십시오.
- ▶ 설정을 저장하려면 조그 다이얼을 누르십시오.



메뉴 항목 System -> This Device

이 메뉴 항목에서는 장치 이름을 변경하고, 소프트웨어 및 하드웨어에 관한 정보를 보거나 장치를 초기 설정으로 리셋할 수 있습니다.

메뉴 항목 **This Device**를 열려면:

- ▶ 시스템 메뉴에서 메뉴 항목 **This Device**로 이동하십시오.

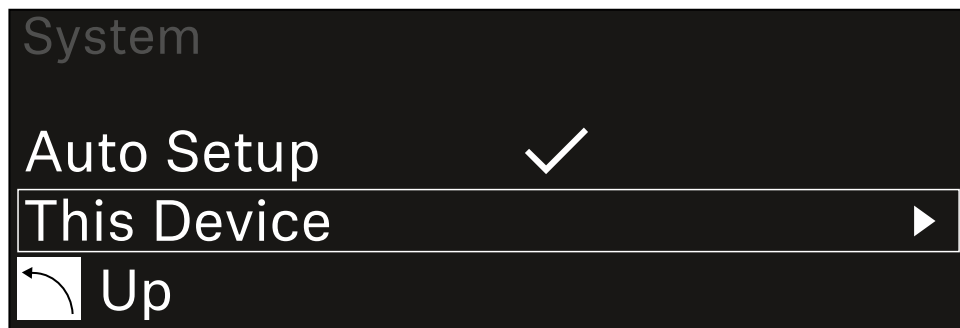

- ▶ 조그 다이얼을 눌러서 메뉴 항목을 여십시오.

- ✓ 다음 화면이 표시됩니다.

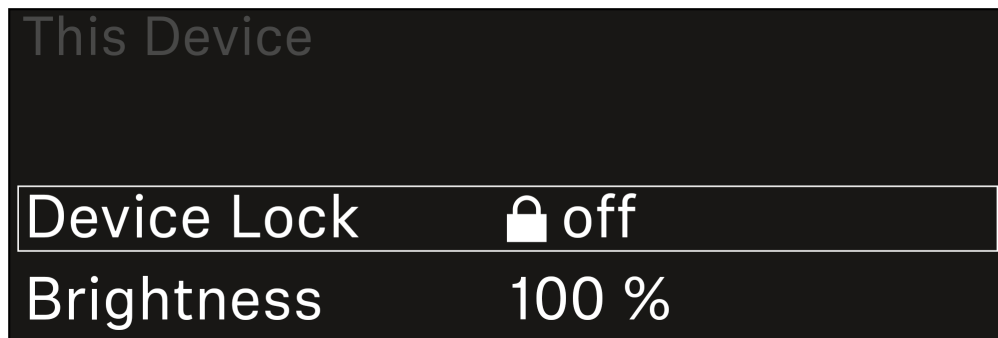

- ▶ 다음 항목 중에서 선택하십시오.

- **Device Lock:** 수신기의 버튼 잠금을 설정합니다.
- **Brightness:** 디스플레이의 밝기를 설정합니다.
- **Device Name:** 장치 이름을 변경하려면 이 메뉴 항목을 여십시오. 이 수신기에 대한 네트워크에 이 이름이 표시됩니다.
- **MAC:** 수신기의 MAC 주소가 표시됩니다.
- **Software:** 수신기의 소프트웨어 버전이 표시됩니다.
- **HW Main/HW Front/HW Tuner:** 수신기에 장착된 기판의 하드웨어 버전이 표시됩니다.
- **Reset:**
 - **Audio Ch1 | Audio Ch2 | Audio All** (EW-DX EM 2 / EW-DX EM 2 Dante): 선택한 오디오 채널 설정 또는 모든 오디오 채널 설정을 기본값으로 재설정합니다.
 - **Audio Ch1 | Audio Ch2 | Audio Ch3 | Audio Ch4 | Audio All** (EW-DX EM 4 Dante): 선택한 오디오 채널 설정 또는 모든 오디오 채널 설정을 기본값으로 재설정합니다.



- **Network:** 네트워크 설정과 클레임 비밀번호를 공장 설정으로 재설정합니다.
- **Factory:** 수신기를 공장 설정으로 재설정합니다.



수신기 펌웨어 업데이트 실행

충전기 펌웨어는 **Sennheiser Control Cockpit** 소프트웨어를 이용하여 업데이트할 수 있습니다

Sennheiser Control Cockpit 또는 **Wireless Systems Manager**를 이용한 업데이트:

- ▶ 이를 위해 수신기를 네트워크에 연결하고([수신기를 네트워크에 연결하기](#) 참조) 소프트웨어와의 연결을 구성하십시오.

i **Sennheiser Control Cockpit** 소프트웨어 또는 **Wireless Systems Manager** 소프트웨어를 이용한 장치 제어에 관한 상세 정보는 소프트웨어의 도움말을 참조하십시오.

여기에서 소프트웨어를 다운로드할 수 있습니다.

sennheiser.com/control-cockpit

sennheiser.com/wsm

i 송신기 펌웨어 업데이트는 메뉴 항목 System -> TX Update에서 수신기를 통해 실행됩니다. 참조 [메뉴 항목 System -> TX Update](#)

Smart Assist 앱을 이용한 업데이트:

- ▶ 이를 위해 수신기를 네트워크에 연결하십시오([수신기를 네트워크에 연결하기](#) 참조).
- ▶ 하나의 Wireless Access Point를 네트워크에 연결하십시오.
- ▶ 해당 네트워크에 스마트폰을 연결하십시오.
- ▶ **Smart Assist** 앱에서 업데이트 프로세스를 시작하십시오:
- ▶ 기기가 네트워크상에 있는 경우 "Update"를 클릭하십시오.
- ▶ 지침을 따르십시오.
또는
- ▶ 업데이트 가능한 기기를 검색하십시오.
- ▶ 지침을 따르십시오.



고정형 수신기 EW-DX EM 2 Dante

제품 개요

앞면

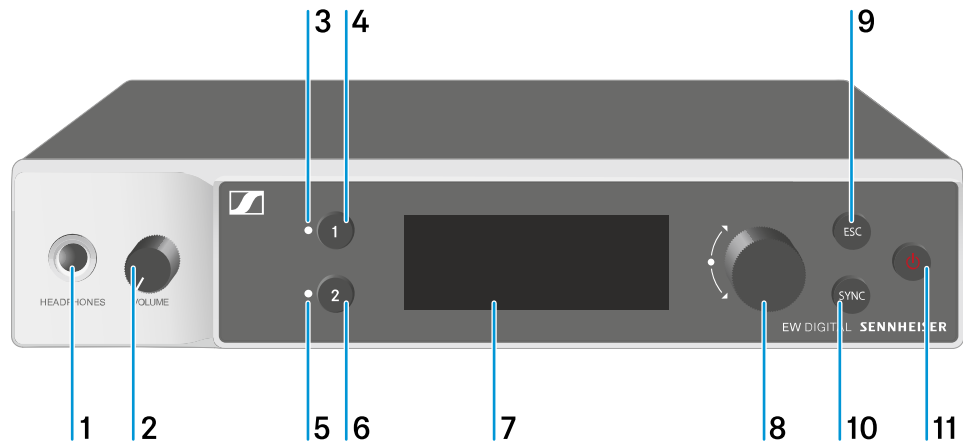

- 1 헤드폰 잭
 - 참조 [헤드폰 출력부 사용하기](#)
- 2 헤드폰 잭용 볼륨 조절기
 - 참조 [헤드폰 출력부 사용하기](#)
- 3 CH 1 채널 1 상태 표시 LED
 - 참조 [LED의 의미](#)
- 4 채널 1 선택 버튼 CH 1
 - 참조 [수신기 디스플레이의 표시 항목](#)
 - 참조 [메뉴 탐색 버튼](#)
- 5 CH 2 채널 2 상태 표시 LED
 - 참조 [LED의 의미](#)
- 6 채널 2 선택 버튼 CH 2
 - 참조 [수신기 디스플레이의 표시 항목](#)
 - 참조 [메뉴 탐색 버튼](#)



7 디스플레이, 상태 정보 및 조작 메뉴 표시

- 참조 수신기 디스플레이의 표시 항목

8 (UP/DOWN/SET) 조그 다이얼, 조작 메뉴 탐색

- 참조 메뉴 탐색 버튼

9 ESC 버튼, 메뉴에서 동작 취소

- 참조 메뉴 탐색 버튼

10 SYNC 버튼, 송신기와 수신기 동기화

- 참조 무선 연결 구성하기 | 수신기와 송신기 동기화하기

11 ON/OFF 버튼, 기기 켜기/끄기

- 참조 수신기 켜기/끄기

뒷면

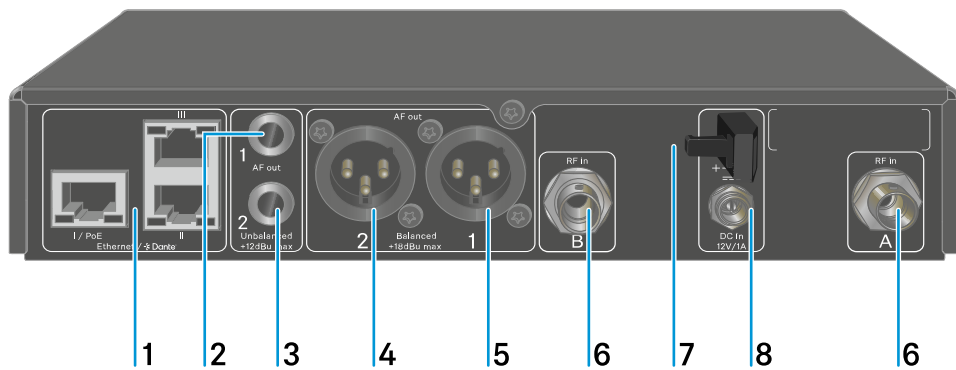

1 RJ-45 소켓: **I/PoE**(Power over Ethernet을 통한 전원 공급), **II + III**(Wireless Systems Manager/Sennheiser Control Cockpit 및 Dante 네트워크를 통한 기기 제어)

- 참조 수신기를 네트워크에 연결하기
- 참조 수신기를 전원에 연결하기/전원에서 분리하기

2 채널 1 오디오 출력부 **AF out Unbalanced**용 6.3mm 잭 소켓

- 참조 오디오 신호 출력



3 채널 2 오디오 출력부 **AF out Unbalanced**용 6.3mm 잭 소켓

- 참조 [오디오 신호 출력](#)

4 채널 2 오디오 출력부 **AF out Balanced**용 XLR-3 잭

- 참조 [오디오 신호 출력](#)

5 채널 1 오디오 출력부 **AF out Balanced**용 XLR-3 잭

- 참조 [오디오 신호 출력](#)

6 BNC 소켓, 안테나 입력부 **ANT 1 RF in** 및 **ANT 2 RF in**

- 참조 [안테나 연결하기](#)

7 전원 어댑터 연결 케이블용 스트레인 릴리프

- 참조 [수신기를 전원에 연결하기/전원에서 분리하기](#)

8 전원 어댑터용 연결 소켓 **DC in**

- 참조 [수신기를 전원에 연결하기/전원에서 분리하기](#)



수신기를 전원에 연결하기/전원에서 분리하기

동봉된 전원 어댑터 또는 Power over Ethernet(PoE IEEE 802.3af Class 0)을 통해 수신기를 작동할 수 있습니다. 이를 위해 다음 주의사항을 따르십시오.

전원 어댑터를 이용한 전원 공급

i 전원 어댑터를 이용한 작동 시 동봉된 전원 어댑터만 사용하십시오. 이 부품은 수신기에 맞춰 조정되어 있으며 안전한 작동을 보장합니다.

i 전원 공급 장치 및 국가별 전원 공급 장치 어댑터는 트레이 하단의 포장을 참조하십시오.

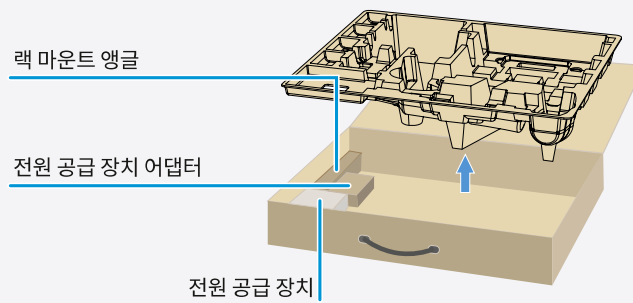

수신기를 전원에 연결하려면:

- ▶ 수신기의 **DC in** 소켓에 전원 어댑터의 커넥터를 꽂으십시오.
- ▶ 전원 어댑터 케이블을 스트레인 릴리프로 통과시키십시오.
- ▶ 동봉된 국가별 어댑터를 전원 공급 장치 어댑터에 밀어 넣으십시오.



- ▶ 전원 어댑터를 콘센트에 꽂으십시오.

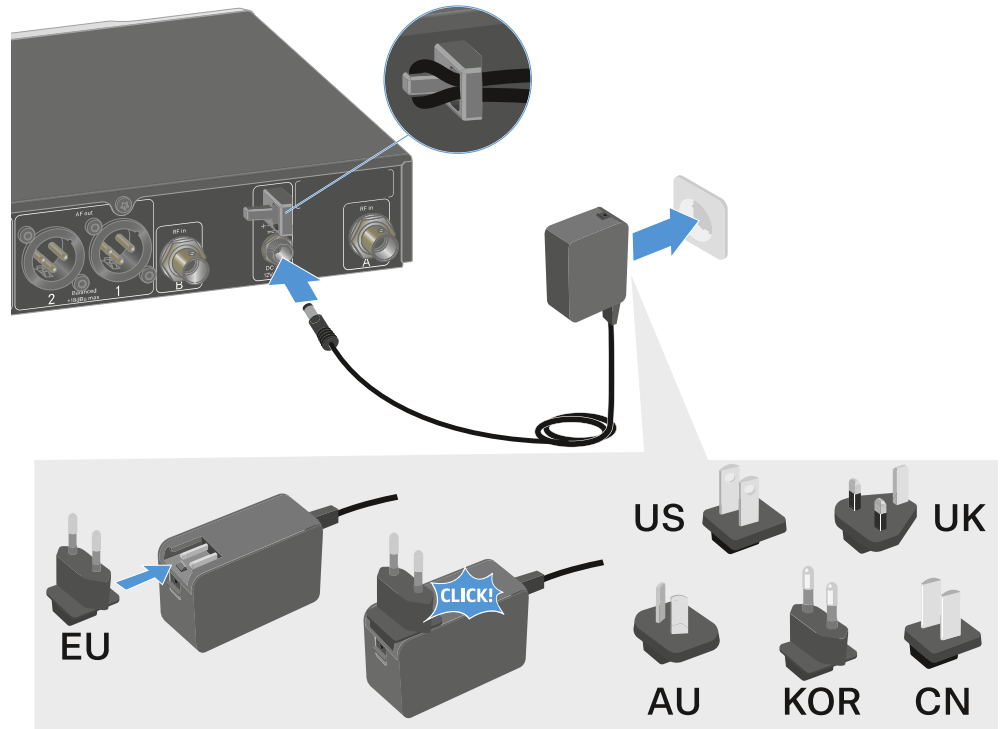

수신기를 전원에서 완전히 분리하려면:

- ▶ 콘센트에서 전원 어댑터를 뽑으십시오.
- ▶ 수신기의 **DC in** 소켓에서 전원 어댑터의 커넥터를 뽑으십시오.



Power over Ethernet(PoE)을 통한 전원 공급

i **Power over Ethernet**을 통해 수신기에 전원을 공급할 수 있습니다(PoE IEEE 802.3af Class 0).

▶ 수신기를 **PoE** 지원 네트워크 스위치에 연결하십시오.

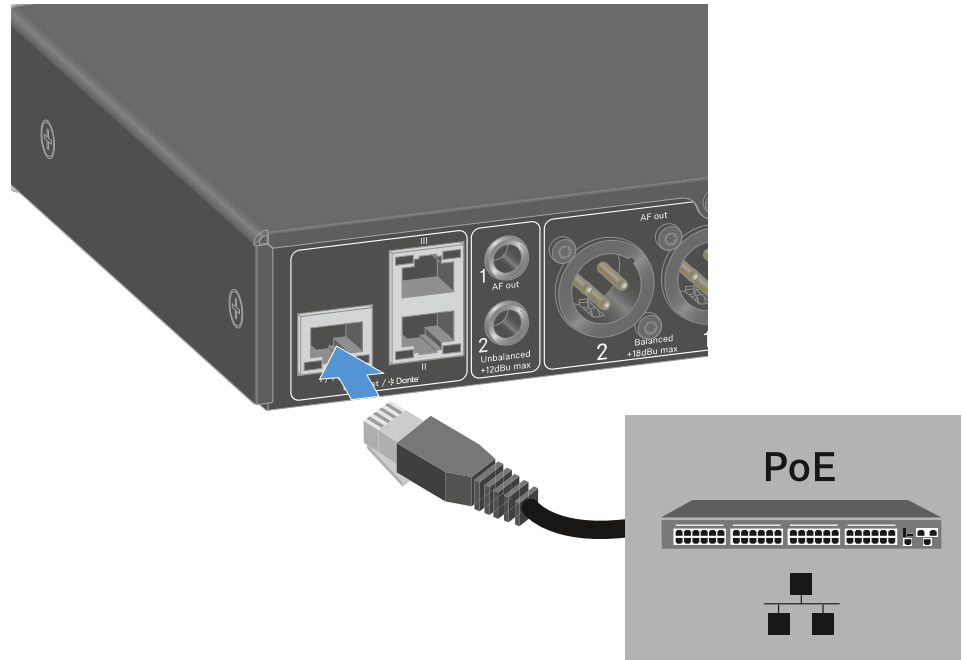

i 상이한 소켓 할당에 유의하십시오(수신기를 네트워크에 연결하기 참조).



수신기를 네트워크에 연결하기

Sennheiser Wireless Systems Manager(WSM) 소프트웨어 또는 **Sennheiser Control Cockpit(SCC) 소프트웨어**를 이용한 네트워크 연결을 통해 하나 이상의 수신기를 모니터링하고 제어할 수 있습니다.

- i** 수신기만 포함된 동종의 네트워크가 아니어도 됩니다. 수신기를 다른 임의의 장치와 함께 기존의 네트워크 인프라에 통합할 수 있습니다.

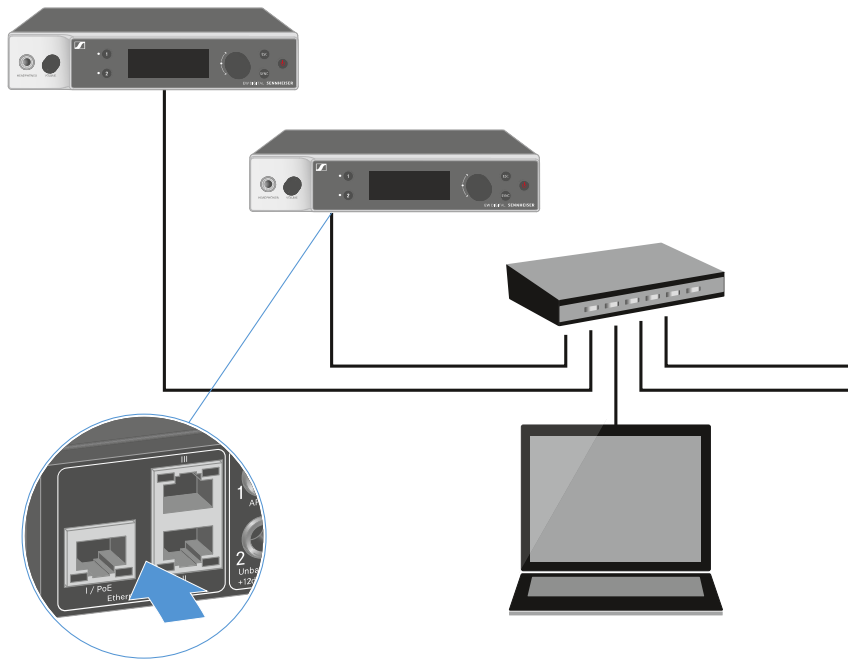

- i** Sennheiser Wireless Systems Manager 소프트웨어 또는 Sennheiser Control Cockpit 소프트웨어를 이용한 장치 제어에 관한 상세 정보는 소프트웨어의 사용 설명서를 참조하십시오. 여기에서 소프트웨어를 다운로드할 수 있습니다.

sennheiser.com/wsm

sennheiser.com/control-cockpit



수신기를 Dante® 네트워크에 연결하기

네트워크 연결부 할당

설정된 네트워크 모드에 따라 네트워크 연결부의 할당이 다릅니다.

네트워크 모드는 **Network** 메뉴에서 전환할 수 있습니다(메뉴 항목 System -> Network 참조).

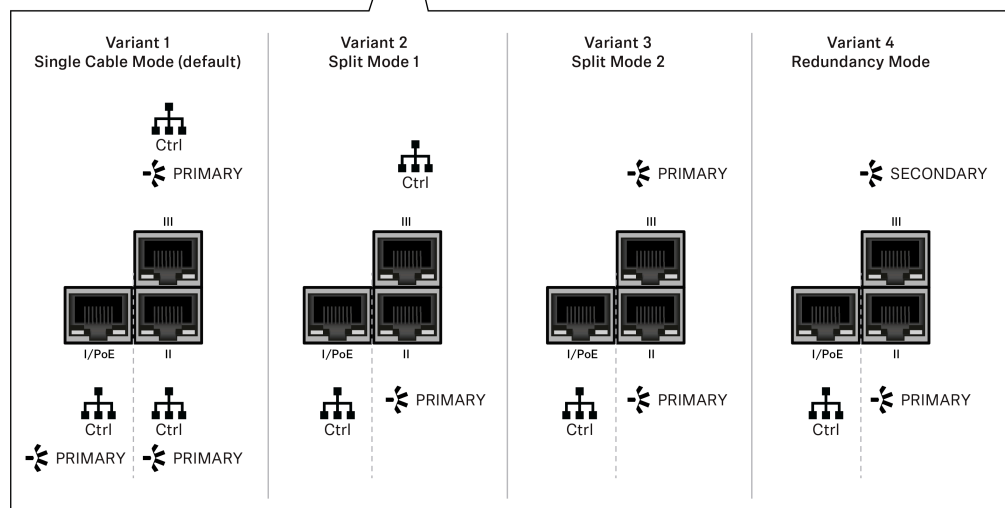

- i** PoE = Power over Ethernet
- Ctrl = Wireless Systems Manager(WSM), Sennheiser Control Cockpit(SCC) 또는 타사의 미디어 컨트롤 등을 통한 네트워크 컨트롤
- PRIMARY = Dante® primary
- SECONDARY = Dante® secondary

정보

EW-DX EM 2 Dante 및 EW-DX EM 4 Dante 수신기에는 유연한 신호 전송을 위해 네트워크 모드를 선택할 수 있는 다목적 네트워크 인터페이스가 장착되어 있습니다. 자세한 내용은 다음 페이지에서 확인할 수 있습니다.

수신기 수가 제한된 소형 네트워크 시스템에서는 '단일 케이블' 모드가 가장 적합합니다. 간단한 설정 덕분에 설치 과정이 간편할 뿐만 아니라 케이블 작업량도 줄어듭니다.



더 크고 광범위한 네트워크 구성의 경우 '분할 또는 중복 모드'를 사용하는 것이 좋습니다. 이러한 작동 모드에서는 서로 다른 제어 데이터를 디지털 오디오 프로토콜 데이터와 함께 별도로 연결할 수 있으며 중복 케이블 연결도 가능합니다.

네트워크에 여러 스위치를 통합할 때는 네트워크 성능에 미칠 수 있는 영향을 신중하게 고려하는 것이 중요합니다. 케이블 연결에 결함이 있는 경우 선택한 작동 모드가 네트워크 작동을 제한하거나 시스템 장애로 이어질 수 있습니다. 이를 감안하여, 사용되는 각 제조업체의 네트워크 스위치가 데이터 및 오디오 프로토콜(예: Dante)도 지원하는지 그리고 그에 맞게 구성되었는지 확인하는 것도 중요합니다.

STP(Spanning Tree Protocol)는 네트워크 모드와 케이블 연결 간의 잘못된 구성 및 이로 인한 브로드캐스트 스톰을 방지하기 위해 구현되었습니다. STP는 우선순위 57344로 구성되며 EW-DX EM이 경로 브리지를 얻지 못하도록 관리형 스위치로 네트워크를 설정할 때 고려해야 합니다. STP는 활성화 또는 비활성화할 수 있습니다.

자세한 지침은 개별 소프트웨어 애플리케이션의 각 제조업체로부터 얻을 수 있습니다.

- ▶ 먼저 수신기에서 네트워크 모드를 설정합니다. EW-DX EM 2 Dante [메뉴 항목 System -> Network](#) 및 EW-DX EM 4 Dante [메뉴 항목 System -> Network](#)를 참조하십시오.
- ▶ 다음 페이지의 소켓 할당과 배선 예제를 참고합니다.

i 다음 예제에 모든 케이블 연결 옵션이 나와 있는 것은 아닙니다.

- ▶ 케이블을 연결합니다.

i Dante 컨트롤러 및 Dante 네트워크 프로토콜 설정에 대한 정보는 Audinate 웹사이트: audinate.com에서 확인할 수 있습니다.

i 원격 소프트웨어 사용에 대한 정보는 Sennheiser 웹사이트: sennheiser.com/download의 다운로드 영역에서 확인할 수 있습니다.



연결부 및 네트워크 설정

Single cable mode

초기 설정

- 네트워크 컨트롤 / Dante primary
- Dante primary

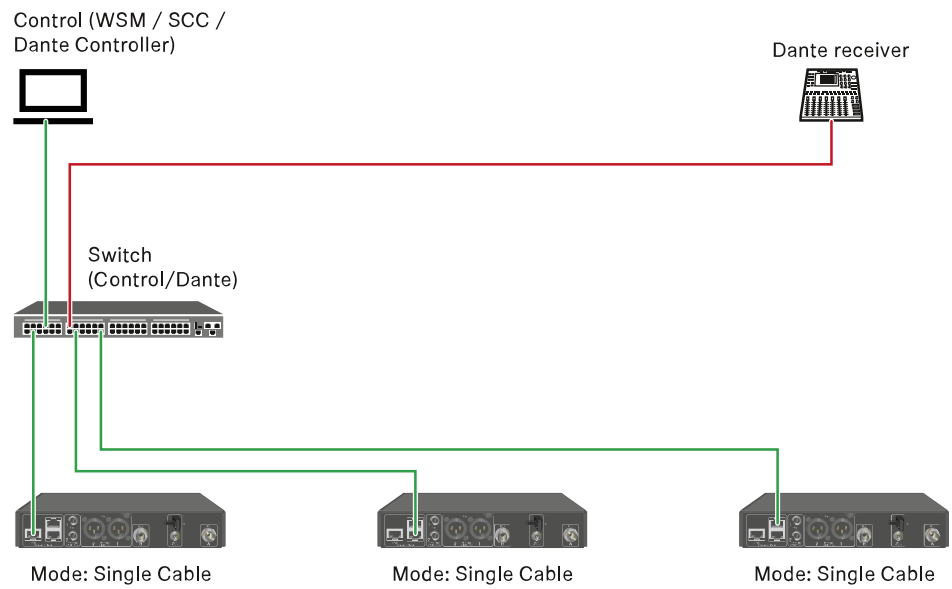

i 네트워크 연결부 I, II 또는 III에 케이블을 연결할 수 있습니다.

Daisy-chain

- 네트워크 컨트롤 / Dante
- Dante

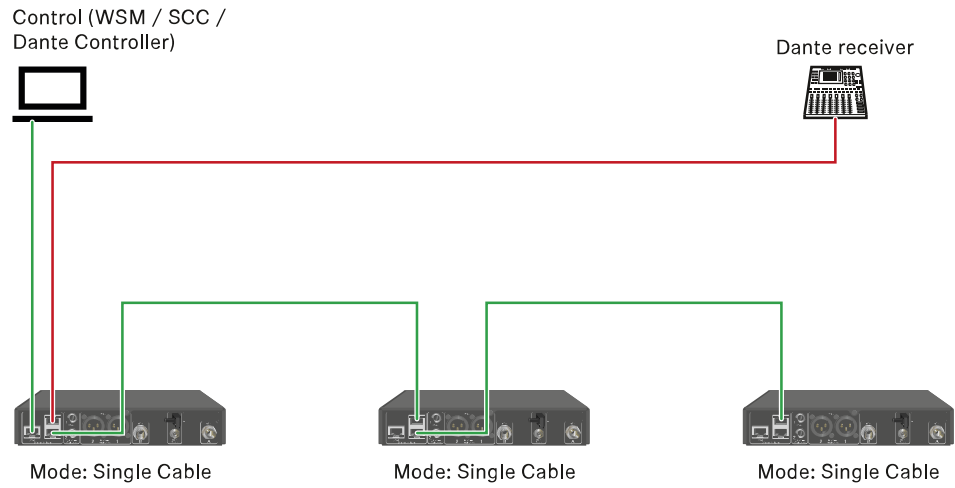

Split mode 1

Split 1, daisy-chain 제외

- 네트워크 컨트롤
- Dante primary

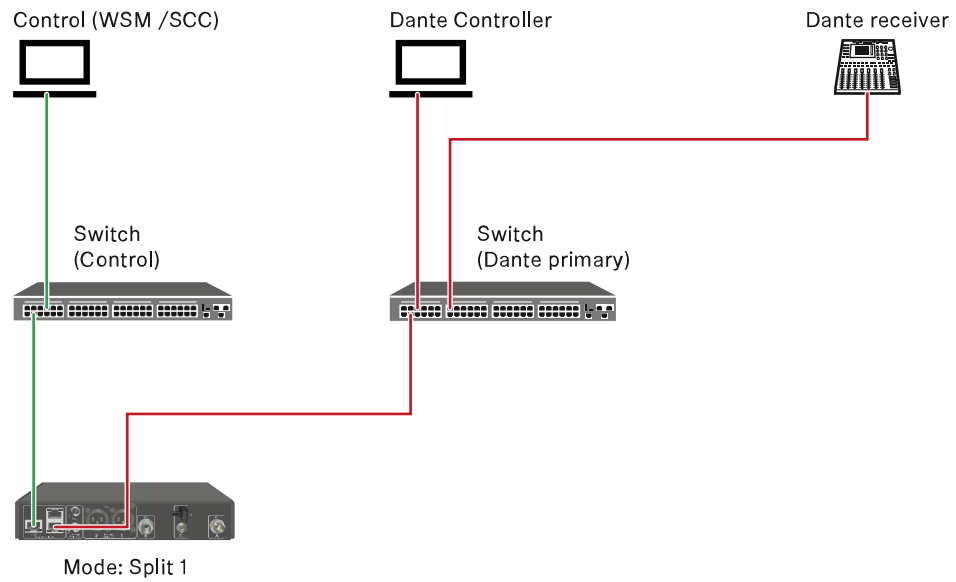

Split 1, daisy-chain 포함

- 네트워크 컨트롤
- Dante primary

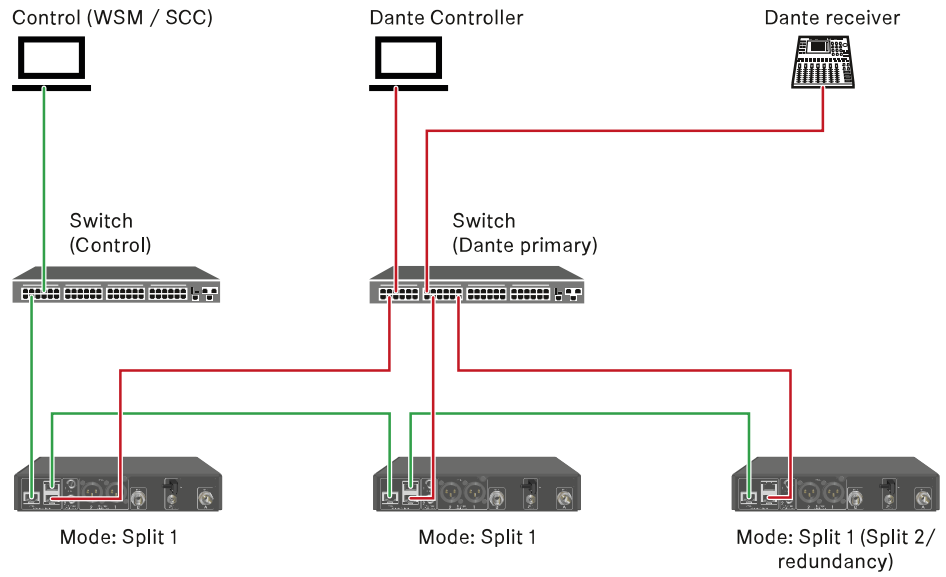

Split mode 2

- 네트워크 컨트롤
- Dante primary

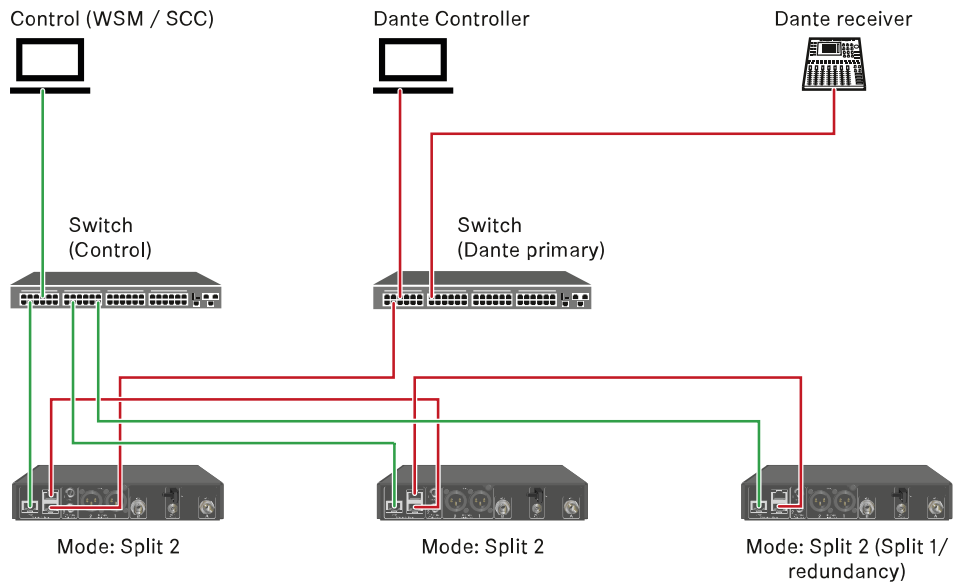

Redundancy mode

- 네트워크 컨트롤
- Dante primary
- Dante secondary

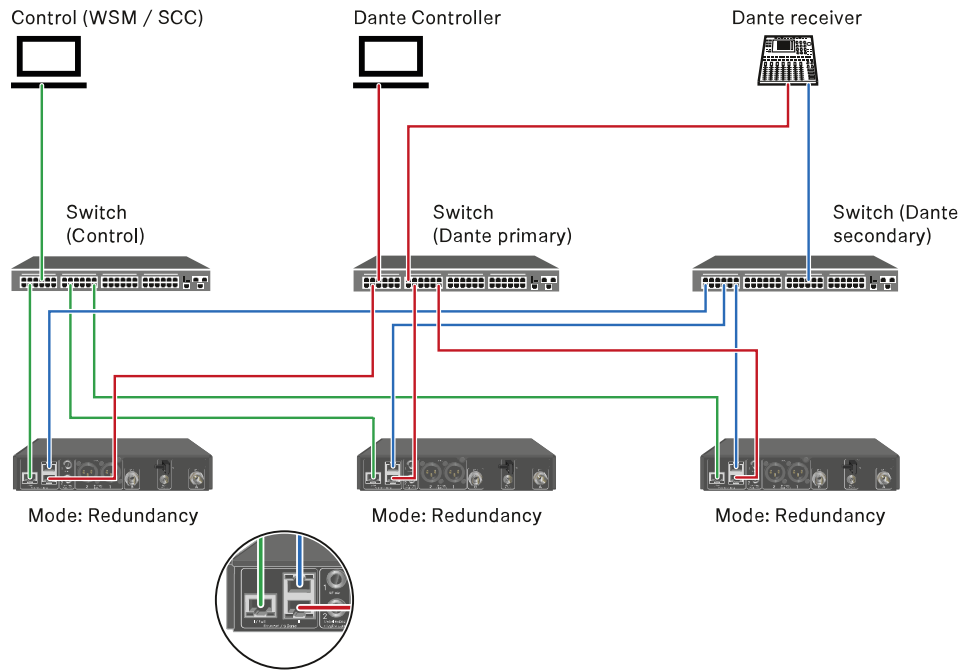



안테나 연결하기

동봉된 로드 안테나를 연결하려면:

- ▶ 그림과 같이 수신기의 두 안테나 입력부에 안테나를 연결하십시오.
- ▶ 그림과 같이 안테나를 좌우로 약간 기울이십시오.

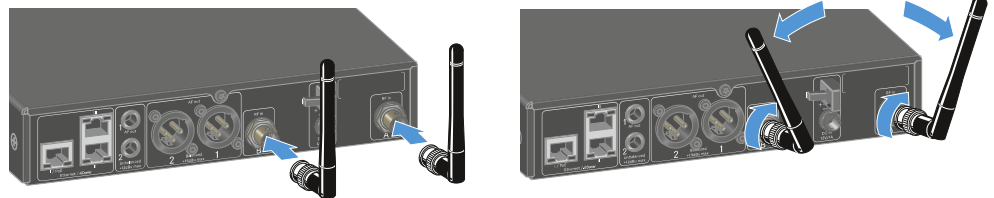

다수의 수신기를 사용하는 경우 외부 안테나를 사용하고, 경우에 따라 안테나 스플리터 EW-D ASA를 사용하는 것이 좋습니다 (안테나 스플리터 EW-D ASA).

외부 안테나를 연결하려면:

- ▶ 그림과 같이 수신기의 두 안테나 입력부에 안테나를 연결하십시오.

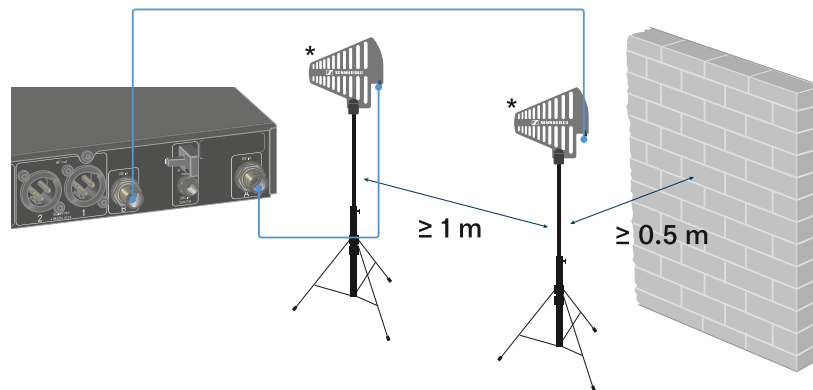

- ▶ 지정된 최소 간격에 주의하십시오.
- ▶ 또한 송신기와 지정된 최소 간격에 주의하십시오.

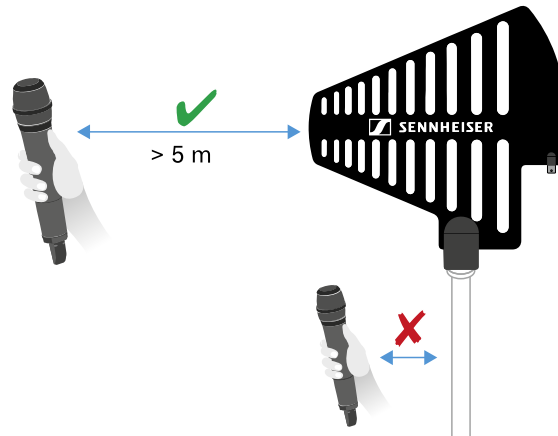

***권장 안테나:**

- **ADP UHF** | 470-1075MHz
- **AD 1800** | 1400-2400MHz
- **AWM UHF I** | 470-694MHz
- **AWM UHF II** | 823-1075MHz
- **AWM 1G8** | 1785-1805MHz

i 다수의 수신기를 사용하는 경우 외부 안테나를 사용하고, 경우에 따라 안테나 스플리터 EW-D ASA를 사용하는 것이 좋습니다 (안테나 스플리터 EW-D ASA).



오디오 신호 출력

EW-DX EM 2 Dante의 두 채널 각각에는 대칭형 XLR-3M 출력 단자와 비대칭형 6.3 mm 잭 출력 단자가 있습니다.

- ▶ 항상 각 채널의 두 출력 단자 중에서 하나만 사용하십시오.

XLR 케이블을 연결하려면:

- ▶ EW-DX EM 2 Dante의 해당 채널 **AF out Balanced** 소켓에 XLR 케이블을 꽂으십시오.

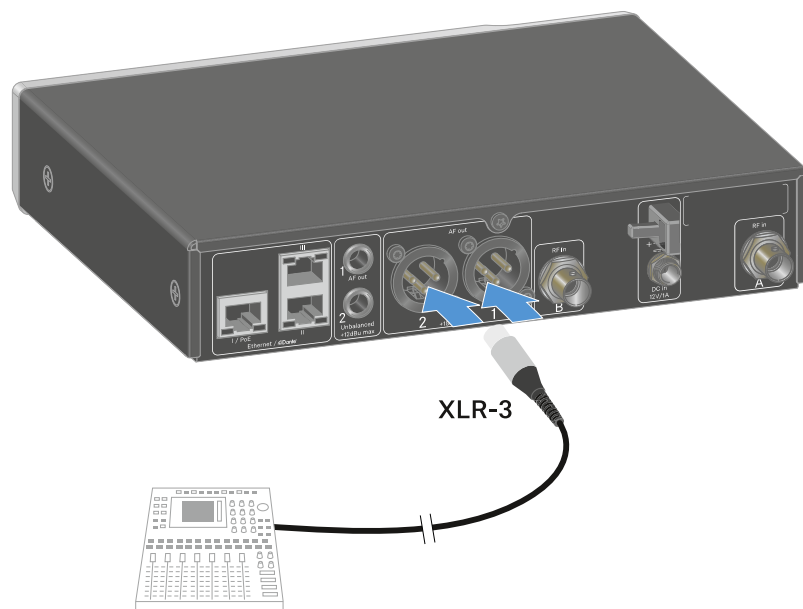



잭 케이블을 연결하려면:

- ▶ EW-DX EM 2 Dante의 해당 채널 **AF out Unbalanced** 소켓에 잭 케이블을 꽂으십시오.

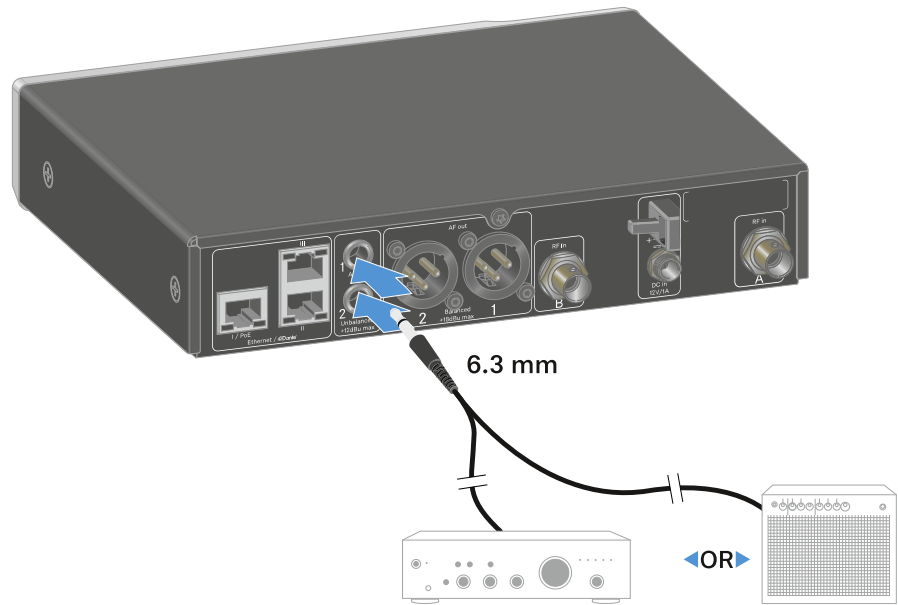

Dante를 통해 오디오 신호를 출력하려면:

- ▶ 수신기를 **네트워크에 연결하기**에 설명된 바와 같이 수신기를 연결하십시오.



수신기를 랙에 조립하기

수신기 랙 조립 시 다음과 같은 주의사항에 유의하십시오.

- i** 랙 조립 시 마운팅 브래킷은 트레이 하단의 포장을 참조하십시오.

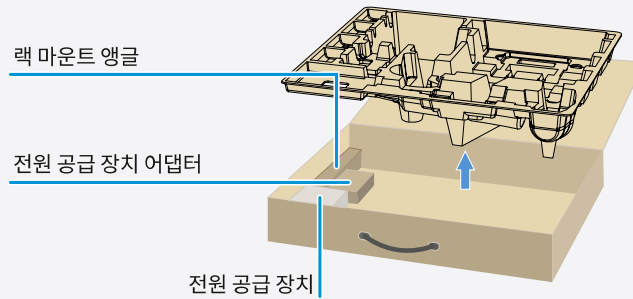

주의



랙 조립 시 위험!

막혀 있는 19인치 랙에 기기를 조립하거나 여러 대의 기기와 함께 다층 랙에 조립하는 경우에 주변 온도, 기계적 부하 및 전기적 포텐셜이 한 대만 개별적으로 조립된 기기의 경우와 다르게 작용할 수 있습니다.

- ▶ 랙 내부의 주변 온도가 기술 데이터에 명시된 최고 온도를 초과하지 않도록 주의하십시오. [기술 데이터](#) 참조.
- ▶ 충분히 환기하고, 필요한 경우 추가로 환기하십시오.
- ▶ 랙에 조립할 때 기계적 부하가 균일해야 합니다.
- ▶ 전원에 연결할 때 명판에 기록된 정보에 유의하십시오. 회로의 과부하를 방지하십시오. 필요한 경우 과전류 보호 장치를 사용하십시오.
- ▶ 랙에 조립할 때 개별 전원 공급 장치의 예기치 않은 누설 전류가 더해질 수 있으며, 이에 따라 허용 한계치를 초과할 수 있습니다. 해결 방법으로 추가 연결부를 통해 랙을 접지하십시오.



개별 수신기 한 대를 랙에 조립하기

- ▶ 그림과 같이 수신기의 측면에 마운팅 브라켓을 고정하십시오.

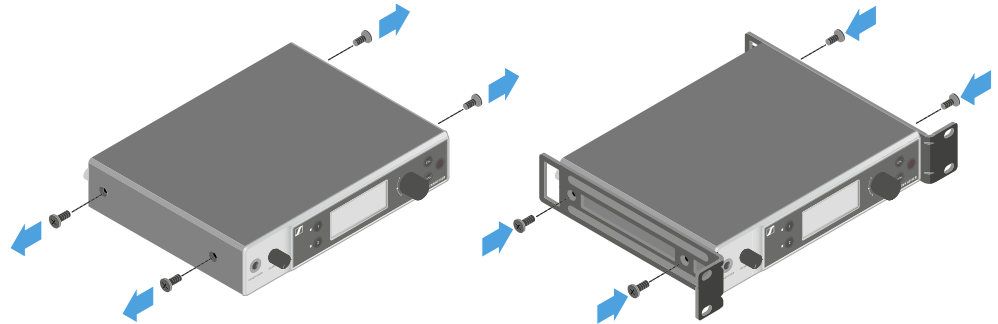

- ▶ 그림과 같이 전면 패널을 조립하십시오.
- ▶ 원하는 경우, 그림과 같이 전면 패널에 안테나를 조립하십시오. 이를 위해서는 옵션으로 제공되는 안테나 전면 조립 세트 AM 2가 필요합니다(랙 조립용 액세서리 참조).

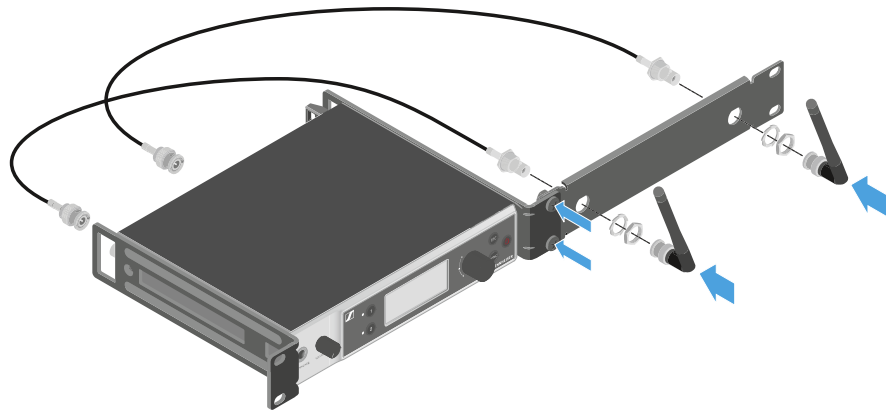

수신기 두 대를 랙에 조립하기

- ▶ 평평한 표면 위에 두 수신기를 위아래로 뒤집어서 나란히 놓으십시오.
- ▶ 그림과 같이 연결판을 나사로 단단히 조이십시오.



- ▶ 그림과 같이 마운팅 브라켓을 고정하십시오.

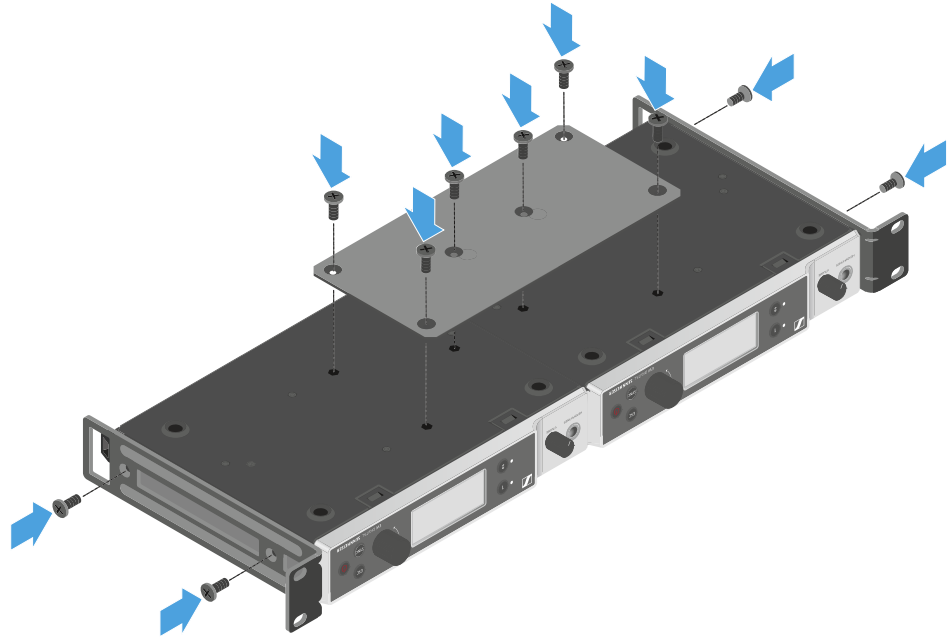



수신기 켜기/끄기

수신기를 켜려면:

- ▶ **ON/OFF** 버튼을 짧게 누르십시오.
- ✓ 수신기가 켜집니다.

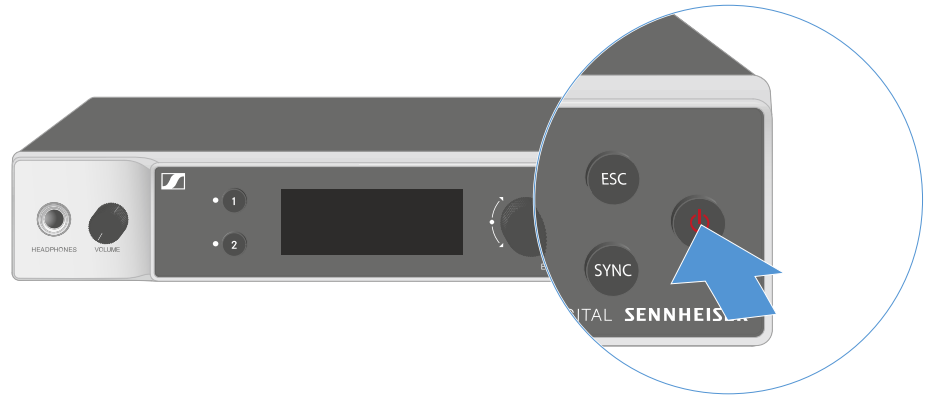

수신기를 Standby 상태로 전환하려면:

- ▶ 필요한 경우 버튼 잠금을 해제하십시오([버튼 잠금](#) 참조).
- ▶ 디스플레이가 꺼질 때까지 **ON/OFF** 버튼을 길게 누르십시오.

수신기를 완전히 끄려면:

- ▶ 콘센트에서 전원 공급 장치를 뽑거나 PoE 연결을 해제하여 수신기를 전원에서 분리하십시오.



버튼 잠금

메뉴 항목 **This Device** -> **Device Lock**에서 자동 버튼 잠금을 활성화 또는 비활성화할 수 있습니다 (메뉴 항목 **System** -> **This Device** 참조).

일시적으로 버튼 잠금을 끄려면:

- ▶ 조그 다이얼을 누르십시오.
 - ✓ 디스플레이에 **Locked**가 표시됩니다.
- ▶ 조그 다이얼을 돌리십시오.
 - ✓ 디스플레이에 **Unlock?**이 표시됩니다.
- ▶ 조그 다이얼을 누르십시오.
 - ✓ 버튼 잠금이 일시적으로 꺼집니다.

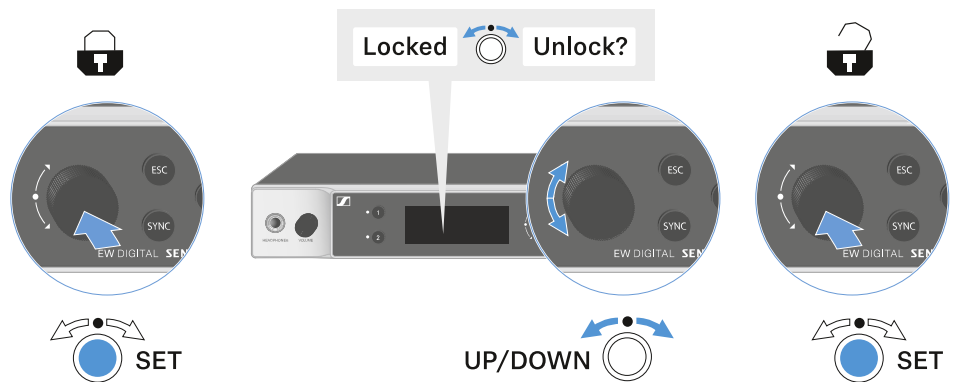

✓ 조작 메뉴에서 작업할 때는 버튼 잠금이 해제 상태로 유지됩니다.

i 10초 동안 아무 작업도 하지 않으면 자동으로 다시 켜집니다.



헤드폰 출력부 사용하기

수신기 앞면에 있는 헤드폰 출력부(6.3mm 잭)를 통해 두 채널의 오디오 신호를 들을 수 있습니다.



주의

높은 볼륨에 의한 위험

볼륨이 너무 높으면 청력이 손상될 수 있습니다.

- ▶ 헤드폰을 착용하기 전에 헤드폰 출력부의 볼륨을 낮추십시오.

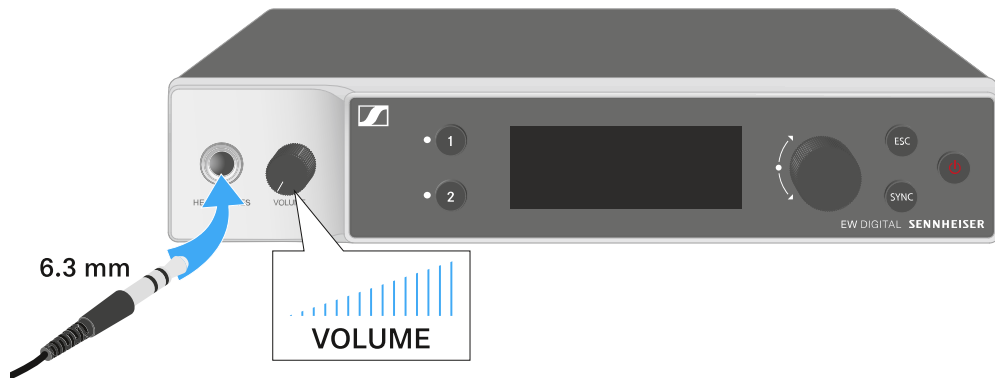

- ▶ 헤드폰을 헤드폰 출력부에 연결하십시오.
- ▶ 채널 1 또는 채널 2의 오디오 신호를 들으려면 **CH 1** 또는 **CH 2** 버튼을 누르십시오.
 - ✓ 디스플레이에 표시되는 헤드폰 기호는 현재 어느 채널이 헤드폰 출력부에서 활성화되어 있는지를 나타냅니다. 표준 설정으로 헤드폰 출력부에서 채널 1의 신호가 활성화되어 있습니다.
- ▶ 헤드폰 출력부 옆에 있는 볼륨 조절기를 돌려서 볼륨을 조절하십시오.



LED의 의미

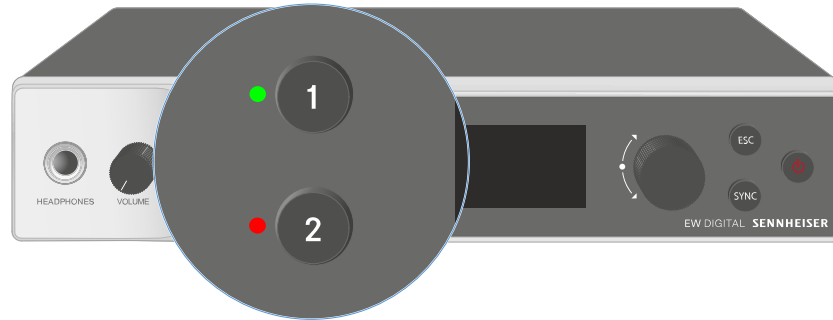

수신기 앞면에 있는 두 LED는 채널 1 및 채널 2에 대해 각각 다음 정보를 나타냅니다.

LED가 녹색으로 켜짐:



- 송신기와 수신 채널 간 연결이 구성되었습니다.
- 오디오 신호가 활성화 상태입니다.

LED가 노란색으로 켜짐:



- 송신기와 수신 채널 간 연결이 구성되었습니다.
- 오디오 신호가 음소거 상태입니다.

또는

- 핸드형 송신기에 조립된 마이크 모듈이 없습니다.

LED가 노란색으로
깜박임:



- 송신기와 수신 채널 간 연결이 구성되었습니다.
- 오디오 신호가 과변조됩니다(클리핑).

LED가 빨간색으로 켜짐:



- 송신기와 수신 채널 간 연결이 구성되었습니다.
- 오디오 신호가 과변조됩니다(클리핑).

LED가 빨간색으로
깜박임:

- 송신기와 수신 채널 간 연결이 구성되었습니다.
- 페어링된 송신기의 배터리/충전 배터리가 약합니다.



LED가 파란색으로
깜박임:

- **Smart Assist** 앱을 통해 수신기와 스마트폰 또는 태블릿 간의 **Bluetooth Low Energy** 연결을 구성 중입니다.



또는

- 수신 채널이 송신기와 동기화되는 중입니다.

LED가 파란색으로 켜짐:



- 펌웨어 업데이트를 실행 중입니다.



수신기 디스플레이의 표시 항목

디스플레이에는 주파수, 수신 품질, 배터리 상태, 오디오 레벨 등의 상태 정보가 표시됩니다.

모든 설정을 할 수 있는 조작 메뉴 또한 디스플레이에 표시됩니다(메뉴 탐색 버튼 참조).

Home Screen

Home Screen은 디스플레이의 기본 화면입니다. 여기에는 두 수신 채널에 대한 다음 정보가 표시됩니다.

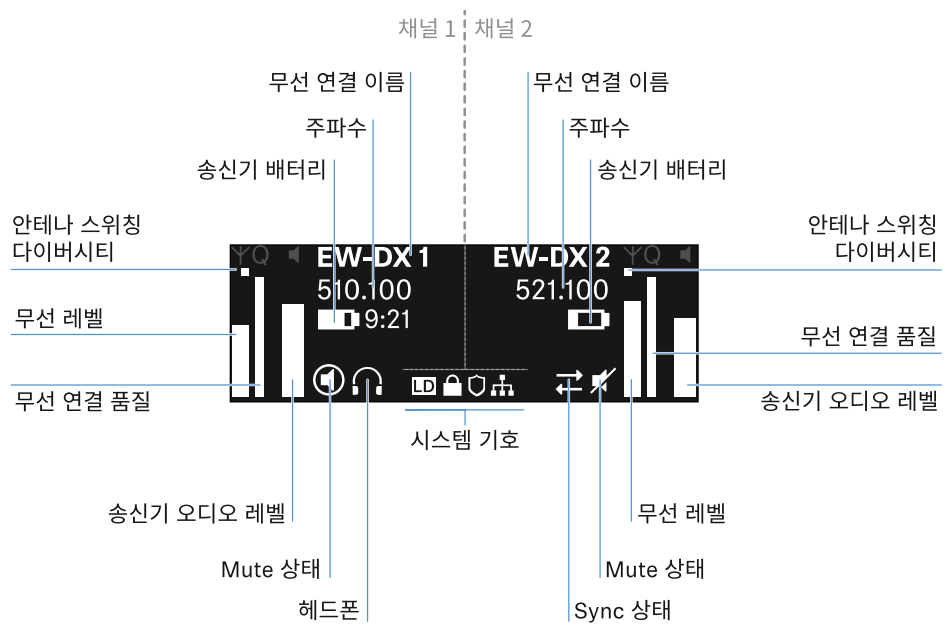

안테나 스위칭 다이버시티:

두 안테나 중 현재 활성화되어 있는 안테나를 보여줍니다(왼쪽 또는 오른쪽).

무선 레벨:

각 채널에 대한 무선 신호의 강도를 나타냅니다.

무선 연결 품질:

각 채널에 대한 전송 품질을 나타냅니다.

i 전송 품질은 한편으로는 전기장 강도(디스플레이에 표시되는 무선 레벨)에 따라 달라지며, 다른 한편으로는 무선 레벨 디스플레이에서 식별할 수 없는 외부 간섭원(예: 동일하거나 인접한 위치에 있는 경우 또는 전기장 강도에 영향을 주지 않는 경우)에 따라서도 달라질 수 있습니다.
안정적인 전송을 위해서는 50%를 크게 초과하는 값을 유지해야 합니다.

무선 연결 이름:



무선 연결 이름은 수신기의 메뉴에서 지정할 수 있습니다(메뉴 항목 Ch 1 / Ch 2 -> Name 참조).

주파수:

무선 연결 주파수는 수동으로 설정하거나 Auto-Setup 기능을 이용하여 설정할 수 있습니다.

- 참조 메뉴 항목 Ch 1 / Ch 2 -> Frequency
- 참조 메뉴 항목 Ch 1 / Ch 2 -> Scan / Auto Setup

송신기 오디오 레벨:

각 채널의 오디오 입력 레벨을 나타냅니다(메뉴 항목 Ch 1 / Ch 2 -> Gain 참조).

이는 수신기에서 출력되는 오디오 레벨과 무관합니다(메뉴 항목 Ch 1 / Ch 2 -> AF Out 참조).

송신기 배터리:

송신기의 배터리 또는 충전 배터리 BA 70의 충전 상태를 나타냅니다.

충전 배터리 BA 70을 사용할 경우 또한 잔여 사용 시간이 시간 및 분 단위로 표시됩니다.

Mute 상태:



수신 중인 송신기의 Mute 스위치가 비활성화되어 있습니다.



수신 중인 송신기의 Mute 스위치가 **AF Mute**로 설정되어 있으며 오디오 신호가 음소거 상태입니다.

- EW-DX SKM-S: Mute 모드 설정 및 핸드형 송신기 음소거하기(EW-DX SKM-S만 해당)
- EW-DX SK: Mute 모드 설정 및 바디팩 송신기 음소거하기

헤드폰:



헤드폰 기호는 현재 어느 채널이 헤드폰 출력부에서 활성화되어 있는지를 나타냅니다(헤드폰 출력부 사용하기 참조).

Sync 상태:



이 기호는 수신기의 수신 채널과 송신기에서 서로 다른 값이 설정되어 있음을 나타냅니다. 이는 동기화를 통해 조정할 수 있습니다(수신기 EW-DX EM과 연결 구성하기 / EW-DX EM 동기화하기 참조).

시스템 기호:





Link Density 모드가 활성화된 경우, LD 기호가 표시됩니다. 메뉴 항목 System -> Link Density 참조.



Auto Lock 기능이 활성화된 경우, 자물쇠 기호가 표시됩니다. 버튼 잠금 참조.



 네트워크 연결이 구성된 경우, 네트워크 기호가 표시됩니다. [수신기를 네트워크에 연결하기](#) 참조.

 AES-256 암호화가 활성화된 경우, 방패 기호가 표시됩니다. [메뉴 항목 System -> Link Encryption](#) 참조.

홈 화면 선택

- ▶ Home Screen에서 **조그 다이얼**을 오른쪽으로 돌리십시오.
 - ✓ 장치의 네트워크 정보가 포함된 두 번째 Home Screen이 표시됩니다.
- ▶ **조그 다이얼**을 다시 오른쪽으로 돌리십시오.
 - ✓ 소프트웨어 및 하드웨어 관련 정보가 포함된 세 번째 Home Screen이 표시됩니다.

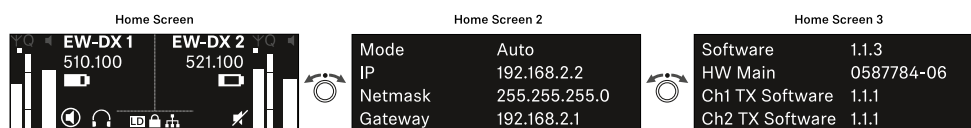



Link Quality Indicator의 의미

수신기 디스플레이에 나타나는 LQI(Link Quality Indicator) 표시는 각 채널에 대한 전송 품질을 나타냅니다.

전송 품질은 한편으로는 전기장 강도(수신 채널 디스플레이에 나타나는 RF 표시)에 따라 달라지며, 다른 한편으로는 RF 표시에서 식별할 수 없는 외부 간섭원(예: 동일하거나 인접한 위치에 있는 경우 또는 HF 강도에 영향을 주지 않는 경우)에 따라 달라질 수 있습니다.

안정적인 전송을 위해서는 50%를 크게 초과하는 LQI 값을 유지해야 합니다.

LQI 표시는 다음 정보를 나타냅니다:

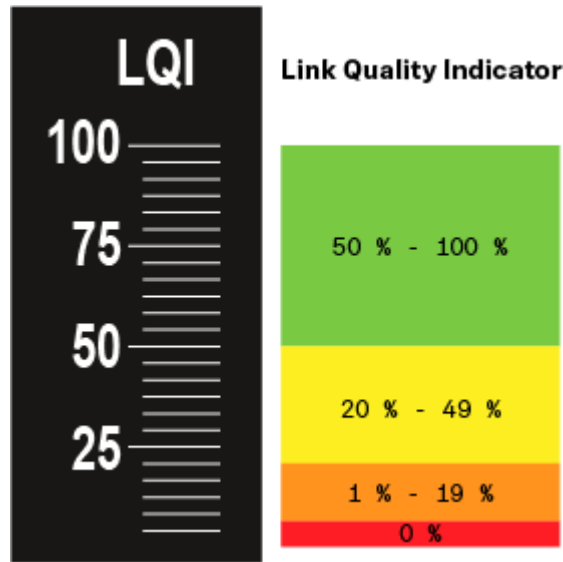

녹색 영역 50% - 100%:

- 전송 오류 없음

전송 품질이 충분히 우수하여 100% 오디오 품질이 보장됩니다.

노란색 영역 20% - 49%:

- 소수의 전송 오류: 단기 오류 은닉 활성화
- 오디오 아티팩트가 몇 번 들릴 수 있음

처음으로 전송 오류가 발생합니다. 드물게 처음으로 오디오 아티팩트가 들립니다. 이때 오류 은닉이 활성화될 수 있습니다.

주황색 영역 1% - 19%:

- 잦은 전송 오류: 장기 오류 은닉 활성화
- 오디오 드롭 아웃 위험



전송 오류가 증가함에 따라 오류 은닉 시간도 길어집니다. 오디오 드롭 아웃이 발생할 위험이 있습니다.

빨간색 영역 0%:

- 전송 불가

이 영역에서는 전송 품질이 너무 낮아서 불가피하게 오디오 드롭 아웃이 발생합니다.



상태 메시지

특정 상황에서는 디스플레이에 상태 메시지가 표시될 수 있습니다.

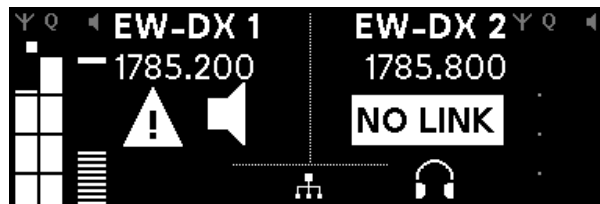

AF Peak

오디오 과변조가 반복되거나 장시간 지속되고 있습니다.

- 송신기의 입력 신호를 점검하고 조정하십시오.



RF Peak

안테나 신호에 과변조가 발생했습니다.

- 수신 안테나와 송신기 사이의 거리를 벌리십시오.

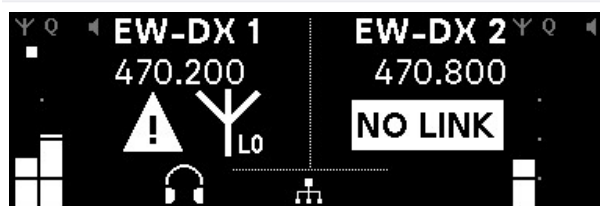

Low Signal

수신 신호가 너무 낮거나 전송 품질이 너무 나쁩니다.

- 안테나 연결 및 시스템에서 올바른 배선 여부를 점검하십시오.
- 송신기가 수신 범위 내에 있는지 점검하십시오.
- 수신기의 안테나 정렬을 점검하십시오.



Low Battery

송신기의 충전식 배터리 또는 배터리의 잔여 사용 시간이 짧습니다(30분 미만).

- 충전식 배터리 또는 배터리를 교체하십시오.

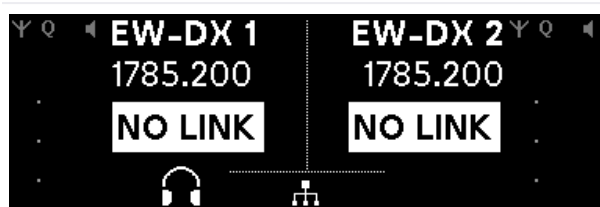

No Link

송신기에 연결되지 않았습니다.

- 송신기의 전원이 켜져 있고 범위 내에 있는지 점검하십시오.
- 송신기가 음소거되어 있는지 점검하십시오("RF Mute" 설정).



채널 1

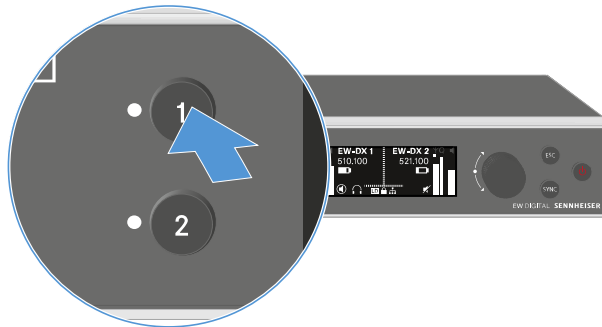

- ▶ Home Screen에서 수신기의 **CH 1** 버튼을 누르십시오.
- ✔ 채널 1의 Home Screen이 표시됩니다.

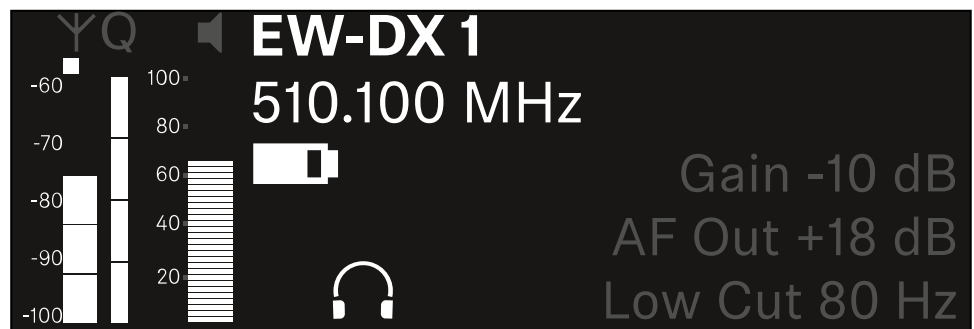

Home Screen에도 표시되는 상태 정보 외에 채널의 오디오 설정 관련 정보도 표시됩니다.

- ▶ 수신 중인 송신기에 관한 상세 정보를 보려면 **조그 다이얼**을 오른쪽으로 돌리십시오.

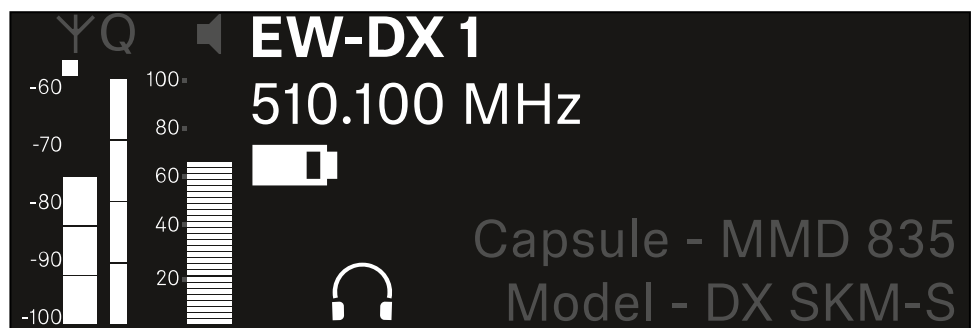

- ▶ 채널의 오디오 신호를 음소거하거나 음소거를 다시 해제하려면 **조그 다이얼**을 계속 오른쪽으로 돌리십시오.

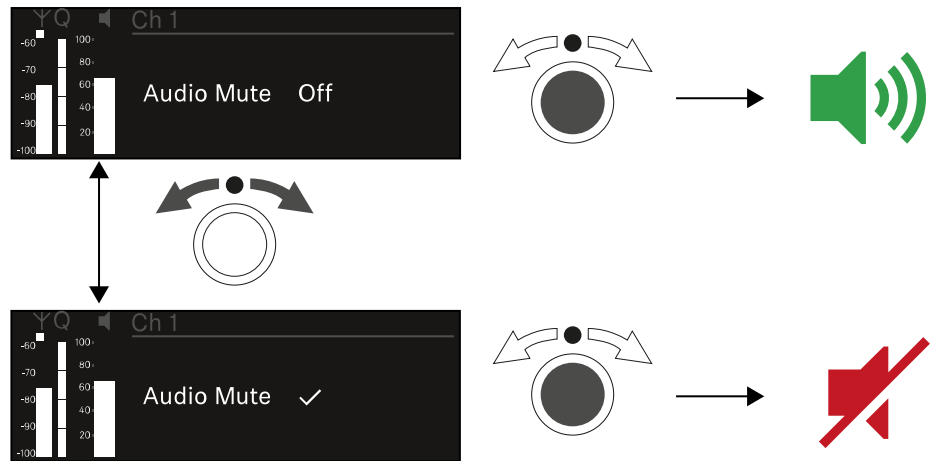

- ▶ 원하는 선택을 확인하려면 **조그 다이얼**을 누르십시오.



채널 2

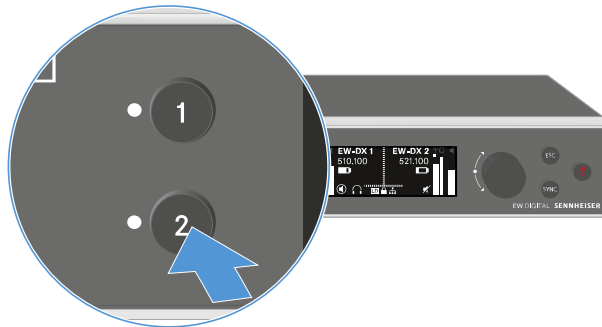

- ▶ Home Screen에서 수신기의 **CH 2** 버튼을 누르십시오.
- ✔ 채널 2의 Home Screen이 표시됩니다.

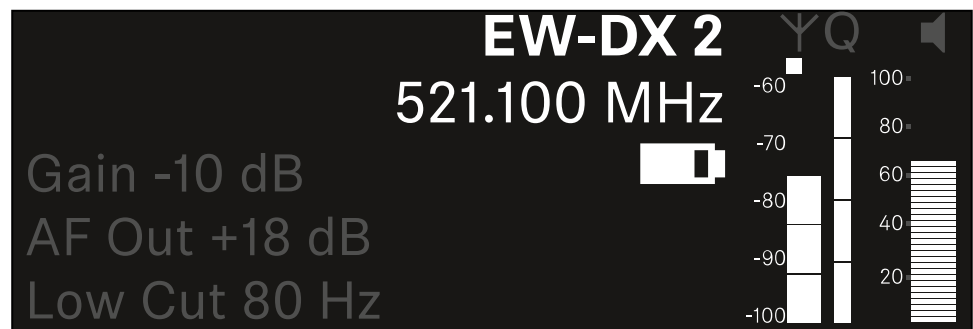

채널 1과 동일한 정보를 표시하고 동일하게 설정할 수 있습니다(채널 1 참조).



메뉴 탐색 버튼

수신기의 조작 메뉴를 탐색하려면 다음과 같은 버튼이 필요합니다.

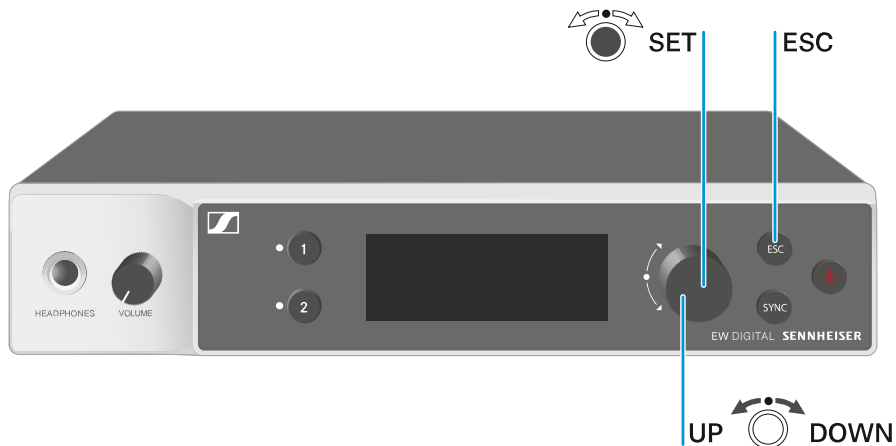

조그 다이얼 누름



- Home Screen에서 조작 메뉴로 전환
- 메뉴 항목 불러오기
- 하위 메뉴로 전환
- 설정 저장

조그 다이얼 돌림



- 기본 디스플레이 선택(수신기 디스플레이의 표시 항목 참조)
- 이전 또는 다음 메뉴 항목으로 전환
- 메뉴 항목에 대한 값 변경

ESC 버튼 누름



- 입력 취소 및 이전 디스플레이로 돌아가기

i 메뉴 불러오기 및 메뉴 항목 탐색



메뉴 불러오기 및 메뉴 항목 탐색

메뉴를 불러오려면:

- ▶ Home Screen에서 **조그 다이얼**을 누르십시오.

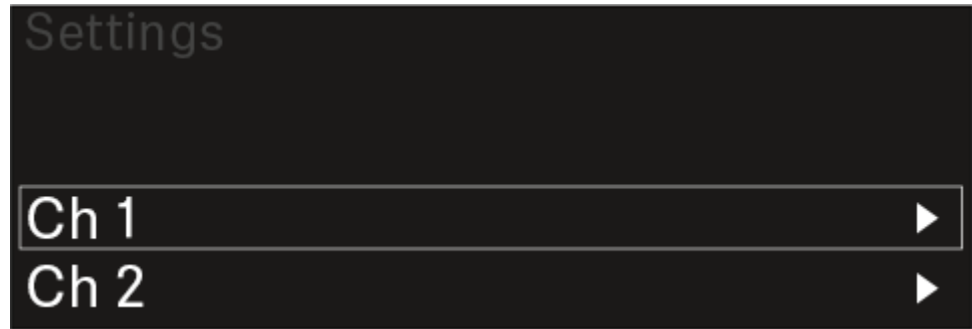

- ▶ 원하는 메뉴 항목으로 이동하려면 **조그 다이얼**을 돌리십시오.
- ▶ 선택된 메뉴 항목을 열려면 **조그 다이얼**을 누르십시오.

메뉴에서 나가려면:

- ▶ 메뉴를 닫고 **Home Screen**으로 돌아가려면 **ESC** 버튼을 누르십시오.
 - ✔ 이때, 이전에 **조그 다이얼**을 눌러서 저장하지 않은 변경 사항은 손실됩니다.



메뉴 구조

그림은 개요에 요약된 수신기의 전체 메뉴 구조를 보여줍니다.

버전: 펌웨어 3.0.0

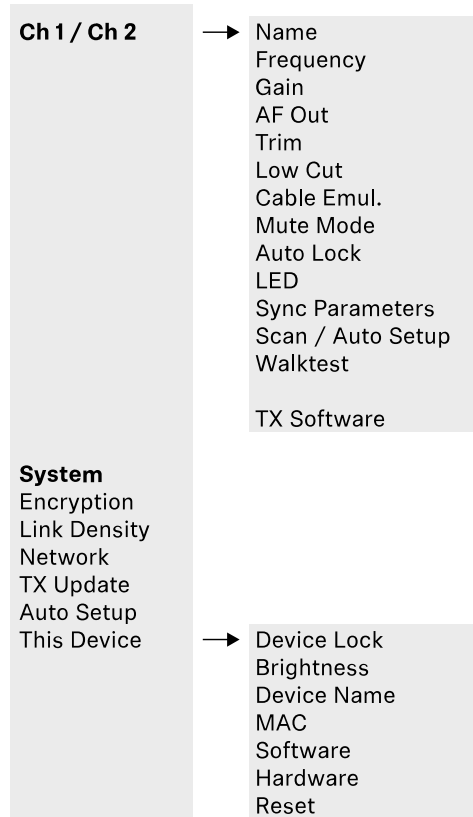



메뉴의 설정 옵션

수신기의 메뉴에서 다음과 같은 설정이 가능합니다.

무선 연결 이름 변경

- 메뉴 항목 Ch 1 / Ch 2 -> Name

주파수 설정

- 메뉴 항목 Ch 1 / Ch 2 -> Frequency

무선 링크의 게인 설정

- 메뉴 항목 Ch 1 / Ch 2 -> Gain

오디오 신호 출력 레벨 설정

- 메뉴 항목 Ch 1 / Ch 2 -> AF Out

연결된 송신기의 트림 설정

- 메뉴 항목 Ch 1 / Ch 2 -> Trim

Low Cut 필터 설정

- 메뉴 항목 Ch 1 / Ch 2 -> Low Cut

바디팩 송신기에 대한 케이블 에뮬레이션 설정

- 메뉴 항목 Ch 1 / Ch 2 -> Cable Emul.

송신기의 Mute 스위치 기능 설정

- 메뉴 항목 Ch 1 / Ch 2 -> Mute Mode

송신기의 자동 버튼 잠금 활성화

- 메뉴 항목 Ch 1 / Ch 2 -> Auto Lock

송신기의 LED 조명 동작 설정

- 메뉴 항목 Ch 1 / Ch 2 -> LED

송신기와의 동기화를 위한 매개변수 활성화/비활성화

- 메뉴 항목 Ch 1 / Ch 2 -> Sync Parameters

주파수 스캔 및 자동 주파수 셋업 실행

- 메뉴 항목 Ch 1 / Ch 2 -> Scan / Auto Setup



수신 테스트 실행

- 메뉴 항목 Ch 1 / Ch 2 -> Walktest

연결된 송신기의 소프트웨어 버전 표시

- 메뉴 항목 Ch 1 / Ch 2 -> TX Software

다양한 시스템 설정

- AES-256 암호화 활성화
- 전송 모드 설정
- 네트워크 설정
- 송신기 펌웨어 업데이트
- Auto Setup 기능 활성화
- 장치 이름 수정
- 메뉴 항목 System

i 전체 메뉴 구조에 대한 개요는 [메뉴 구조](#)에서 확인할 수 있습니다.

메뉴 항목 Ch 1 / Ch 2 -> Name

메뉴 항목 Name에서는 각 채널의 링크 이름을 지정할 수 있습니다.

i 이는 송신기와 수신 채널 간의 무선 연결 이름입니다. 네트워크에 표시되는 수신기 이름은 시스템 메뉴의 메뉴 항목 **This Device**에서 설정할 수 있습니다. [메뉴 항목 System -> This Device](#) 참조.

메뉴 항목 Name을 열려면:

- ▶ 메뉴에서 원하는 채널의 메뉴 항목 Name으로 이동하십시오.

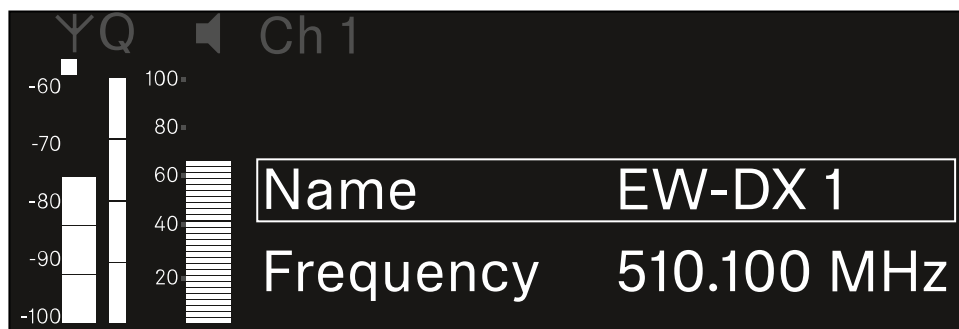

- ▶ 조그 다이얼을 눌러서 메뉴 항목을 여십시오.



- ☑ 다음 화면이 표시됩니다.



원하는 링크 이름을 입력하려면:

- ▶ **조그 다이얼**을 돌려서 원하는 문자를 선택하십시오.
- ▶ **조그 다이얼**을 눌러서 다음 글자 위치로 이동하십시오.
- ▶ 설정된 이름을 저장하려면 마지막 위치에서 **조그 다이얼**을 누르십시오.
또는
- ▶ 설정을 저장하지 않고 입력을 취소하려면 **ESC** 버튼을 누르십시오.

i 설정된 링크 이름이 수신 중인 송신기의 디스플레이에도 표시되도록 채널을 동기화해야 합니다([수신기 EW-DX EM과 연결 구성하기 / EW-DX EM 동기화하기](#)).



메뉴 항목 Ch 1 / Ch 2 -> Frequency

메뉴 항목 **Frequency**에서는 각 채널의 주파수를 설정합니다.

사전 정의된 목록에서 주파수를 선택하거나 주파수를 수동으로 설정할 수 있습니다.

메뉴 항목 **Frequency**를 열려면:

- ▶ 메뉴에서 원하는 채널의 메뉴 항목 **Frequency**로 이동하십시오.

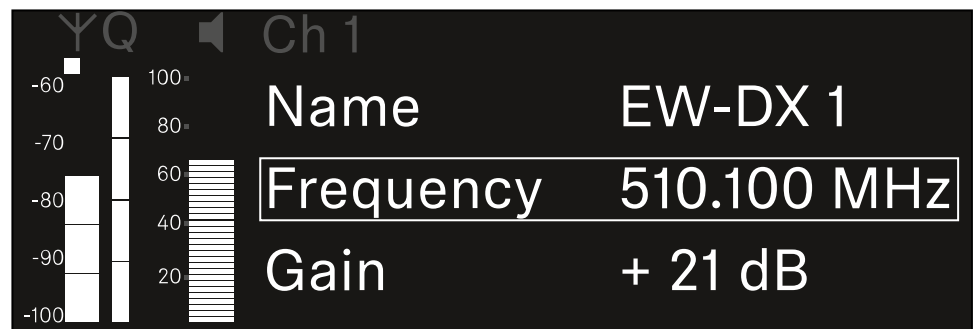

- ▶ 조그 다이얼을 눌러서 메뉴 항목을 여십시오.

- 다음 화면이 표시됩니다.

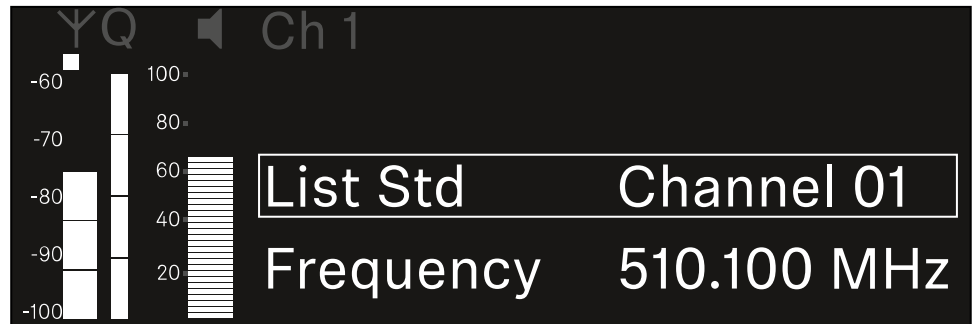

- ▶ 조그 다이얼을 돌려서 하위 항목 **List**와 **Frequency** 중에서 선택하십시오.

- 하위 항목 **List**에서는 사전 정의된 목록에서 주파수를 선택할 수 있습니다. 하위 항목 **Frequency**에서는 원하는 주파수를 수동으로 설정할 수 있습니다.



사전 정의된 목록에서 주파수를 선택하려면:

- ▶ 하위 항목 **List**를 여십시오.

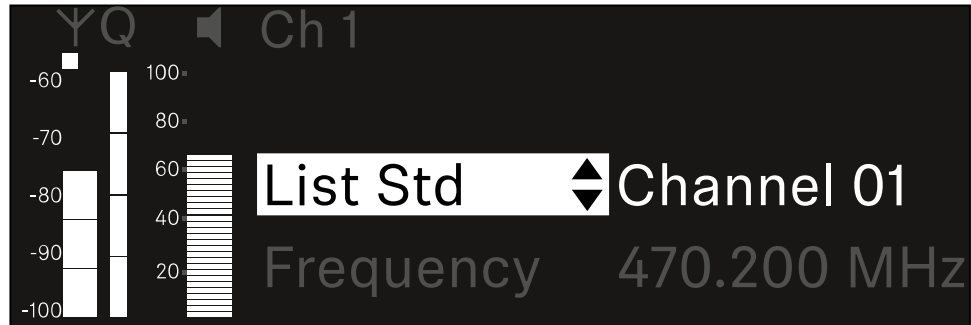

- ▶ **조그 다이얼**을 돌려서 사전 정의된 목록(**List Std**)과 사용자 정의 목록(**List Usr**) 중에서 선택하십시오.

i 사용자 정의 목록은 **Wireless Systems Manager(WSM)** 소프트웨어를 통해 생성하여 수신기에 로드할 수 있습니다. **WSM** 소프트웨어에 관한 자세한 정보 참조:
sennheiser.com/wsm

- ▶ **조그 다이얼**을 눌러서 선택한 내용을 확인하십시오.

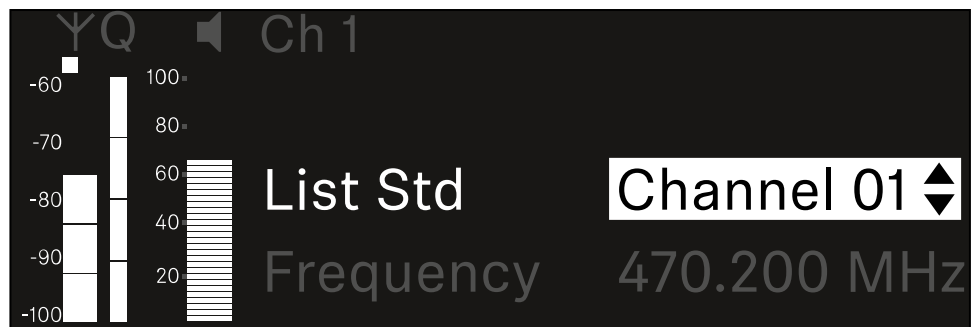

- ▶ **조그 다이얼**을 돌려서 목록에서 원하는 채널을 선택하십시오.
 - ✓ 채널에 할당된 주파수가 디스플레이에 표시됩니다.
- ▶ 선택된 채널을 저장하려면 **조그 다이얼**을 누르십시오.
또는
- ▶ 설정을 저장하지 않고 입력을 취소하려면 **ESC** 버튼을 누르십시오.



주파수를 수동으로 설정하려면:

- ▶ 하위 항목 **Frequency**를 여십시오.

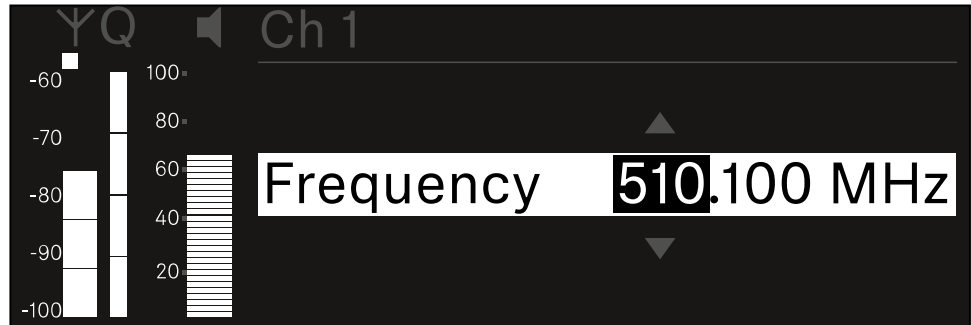

- ▶ **조그 다이얼**을 돌려서 주파수의 MHz 범위를 설정하십시오.
- ▶ **조그 다이얼**을 눌러서 선택한 내용을 확인하십시오.

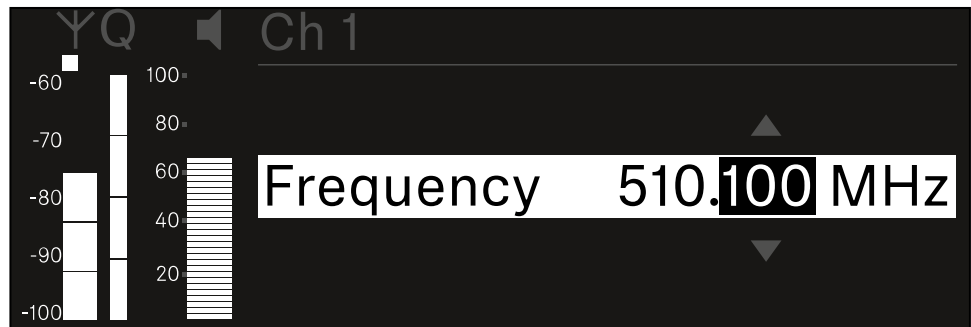

- ▶ **조그 다이얼**을 돌려서 주파수의 kHz 범위를 설정하십시오.
- ▶ 설정된 주파수를 저장하려면 **조그 다이얼**을 누르십시오. 또는 또는
- ▶ 설정을 저장하지 않고 입력을 취소하려면 **ESC** 버튼을 누르십시오.



메뉴 항목 Ch 1 / Ch 2 -> Gain

메뉴 항목 **Gain**에서는 수신 중인 송신기에서 전달되는 오디오 신호의 오디오 레벨을 설정합니다(예: EW-DX SKM을 통한 노래나 음성 또는 EW-DX SK를 통한 기타).

- 설정 범위: **-3dB ~ +42dB**(3dB 간격)

메뉴 항목 **Gain**을 열려면:

- ▶ 메뉴에서 원하는 채널의 메뉴 항목 **Gain**으로 이동하십시오.



- ▶ **조그 다이얼**을 눌러서 메뉴 항목을 여십시오.

- 다음 화면이 표시됩니다.

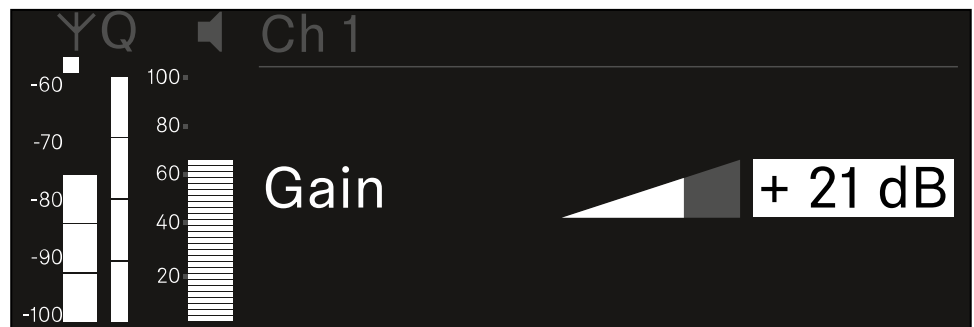

- ▶ **조그 다이얼**을 돌려서 원하는 값을 설정하십시오.
- ▶ 설정을 저장하려면 **조그 다이얼**을 누르십시오.
또는
- ▶ 설정을 저장하지 않고 입력을 취소하려면 **ESC** 버튼을 누르십시오.



메뉴 항목 Ch 1 / Ch 2 -> AF Out

메뉴 항목 AF Out에서는 각 수신기 채널의 오디오 출력부를 통해 출력되는 오디오 레벨을 설정합니다.

메뉴 항목 AF Out을 열려면:

- ▶ 메뉴에서 원하는 채널의 메뉴 항목 **AF Out**으로 이동하십시오.



- ▶ **조그 다이얼**을 눌러서 메뉴 항목을 여십시오.

- 다음 화면이 표시됩니다.

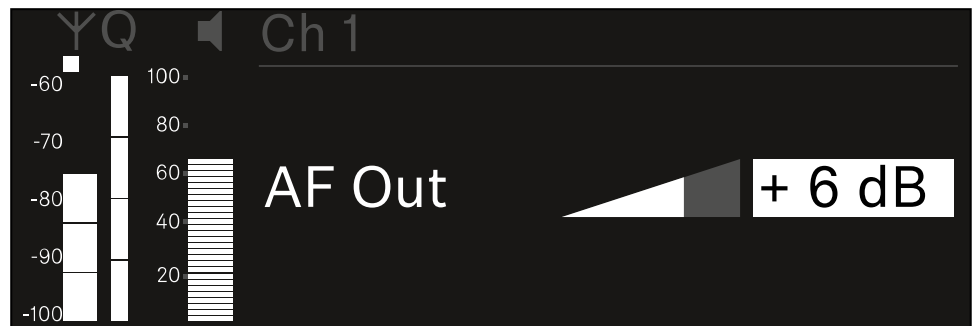

- ▶ **조그 다이얼**을 돌려서 원하는 값을 설정하십시오.
- ▶ 설정을 저장하려면 **조그 다이얼**을 누르십시오.
또는
- ▶ 설정을 저장하지 않고 입력을 취소하려면 **ESC** 버튼을 누르십시오.



메뉴 항목 Ch 1 / Ch 2 -> Trim

메뉴 항목 **Trim**에서는 수신 중인 송신기의 오디오 레벨을 다양한 볼륨의 입력 신호에 맞게 조정할 수 있습니다.

i 예를 들어 하나의 수신 채널에 대해 다수의 송신기를 번갈아가며 지정한 경우, Trim 설정을 이용하여 다양한 입력 신호에 맞게 송신기를 조정할 수 있습니다. 이때 채널의 게인 설정은 변경하지 않아도 됩니다.

- 설정 범위: **-12dB ~ +6dB**(1dB 간격)

메뉴 항목 Trim을 열려면:

- ▶ 메뉴에서 원하는 채널의 메뉴 항목 **Trim**으로 이동하십시오.



- ▶ **조그 다이얼**을 눌러서 메뉴 항목을 여십시오.

다음 화면이 표시됩니다.

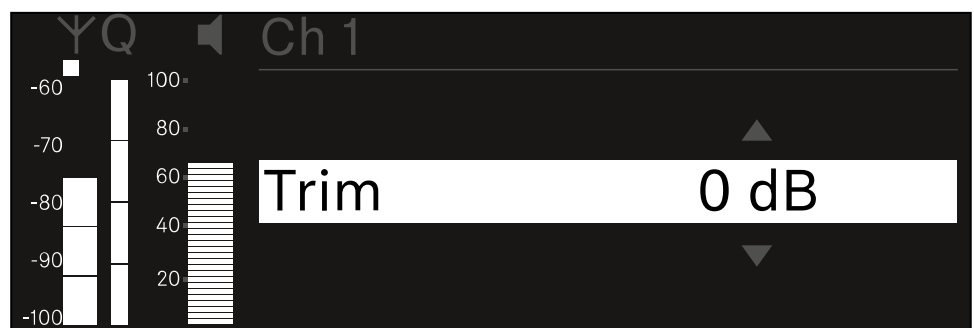

- ▶ **조그 다이얼**을 돌려서 원하는 값을 설정하십시오.
- ▶ 설정을 저장하려면 **조그 다이얼**을 누르십시오.
또는
- ▶ 설정을 저장하지 않고 입력을 취소하려면 **ESC** 버튼을 누르십시오.



- i** 설정된 값이 수신 중인 송신기에도 적용되도록 채널을 동기화해야 합니다([수신기 EW-DX EM과 연결 구성하기 / EW-DX EM 동기화하기](#)).



메뉴 항목 Ch 1 / Ch 2 -> Low Cut

메뉴 항목 **Low Cut**에서는 각 채널에 대한 Low Cut 필터 값을 설정합니다.

설정 범위:

- EW-DX SK | EW-DX SK 3-PIN의 경우: Off, 30Hz, 60Hz, 80Hz, 100Hz, 120Hz
- EW-DX SKM | EW-DX SKM-S의 경우: 60Hz, 80Hz, 100Hz, 120Hz

메뉴 항목 **Low Cut**을 열려면:

- ▶ 메뉴에서 원하는 채널의 메뉴 항목 **Low Cut**으로 이동하십시오.

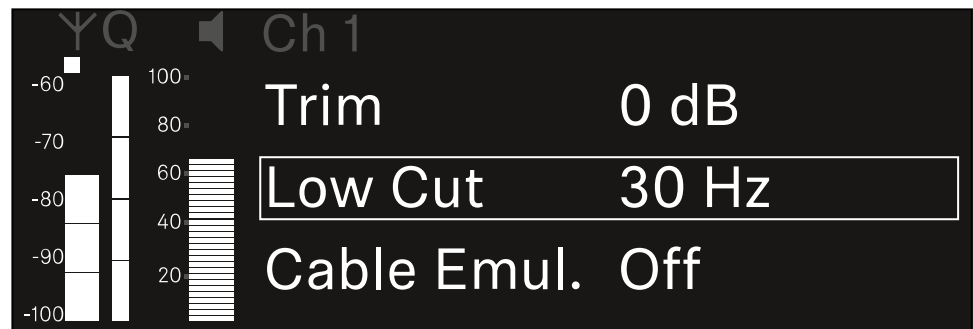

- ▶ **조그 다이얼**을 눌러서 메뉴 항목을 여십시오.

☑ 다음 화면이 표시됩니다.

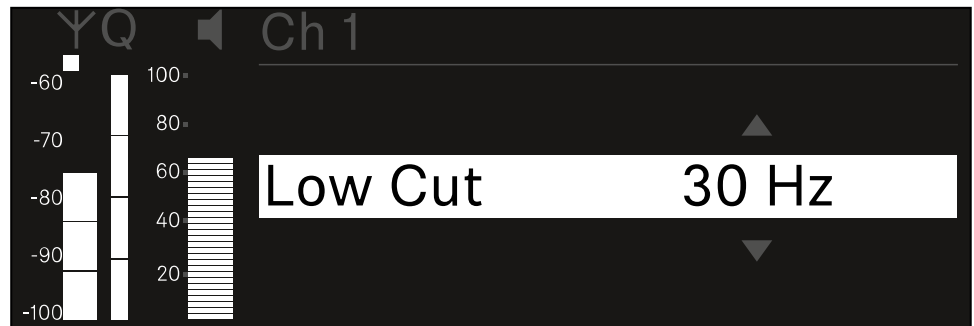

- ▶ **조그 다이얼**을 돌려서 원하는 값을 설정하십시오.
- ▶ 설정을 저장하려면 **조그 다이얼**을 누르십시오.
또는
- ▶ 설정을 저장하지 않고 입력을 취소하려면 **ESC** 버튼을 누르십시오.

i 설정된 값이 수신 중인 송신기에도 적용되도록 채널을 동기화해야 합니다(수신기 EW-DX EM과 연결 구성하기 / EW-DX EM 동기화하기).



메뉴 항목 Ch 1 / Ch 2 -> Cable Emul.

메뉴 항목 **Cable Emul.**에서는 악기 케이블의 길이를 에뮬레이트할 수 있습니다.

설정 범위:

- Off, Type 1, Type 2, Type 3

메뉴 항목 **Cable Emul.**을 열려면:

- ▶ 메뉴에서 원하는 채널의 메뉴 항목 **Cable Emul.**로 이동하십시오.

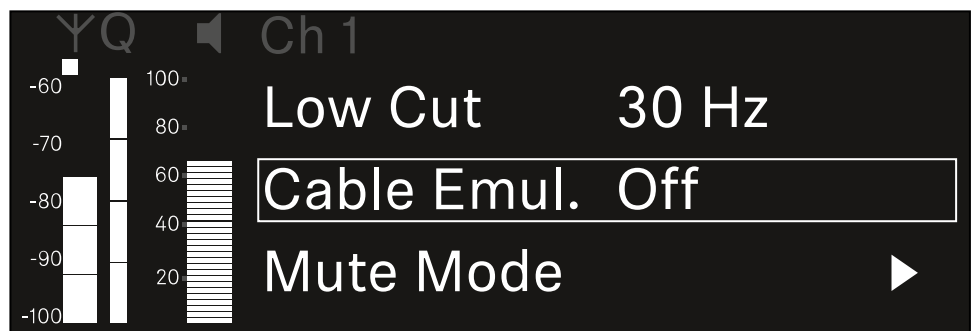

- ▶ 조그 다이얼을 눌러서 메뉴 항목을 여십시오.
 - ✓ 다음 화면이 표시됩니다.

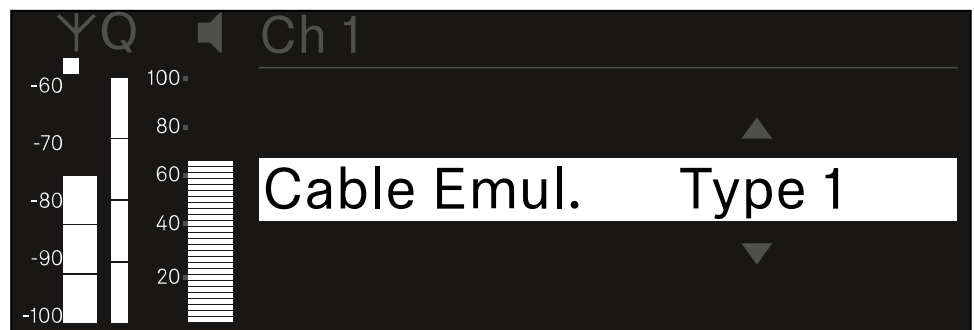

- ▶ 조그 다이얼을 돌려서 원하는 값을 설정하십시오.
- ▶ 설정을 저장하려면 조그 다이얼을 누르십시오.
또는
- ▶ 설정을 저장하지 않고 입력을 취소하려면 **ESC** 버튼을 누르십시오.



메뉴 항목 Ch 1 / Ch 2 -> Mute Mode

메뉴 항목 **Mute Mode**에서는 연결된 송신기의 Mute 스위치 기능을 설정합니다(EW-DX SK, EW-DX SK 3-PIN, EW-DX SKM-S, EW-DX TS).

EW-DX SKM-S, EW-DX SK/EW-DX SK 3-PIN 설정 범위:

- **Disabled:** Mute 스위치가 기능하지 않습니다.
- **RF Mute:** Mute 스위치 작동 시 무선 신호가 비활성화됩니다.
- **AF Mute:** Mute 스위치 작동 시 오디오 신호가 음소거됩니다.

EW-DX TS 설정 범위:

- **Disabled:** **MUTE** 버튼이 기능하지 않습니다.
- **AF Mute:** **MUTE** 버튼 작동 시 오디오 신호가 음소거됩니다. 다시 작동하면 오디오 신호가 활성화됩니다.
- **PTT(Push to talk):** **MUTE** 버튼을 길게 눌러서 오디오 신호를 활성화합니다.
- **PTM(Push to mute):** **MUTE** 버튼을 길게 눌러서 오디오 신호를 음소거합니다.

메뉴 항목 **Mute Mode**를 열려면:

- ▶ 메뉴에서 원하는 채널의 메뉴 항목 **Mute Mode**로 이동하십시오.

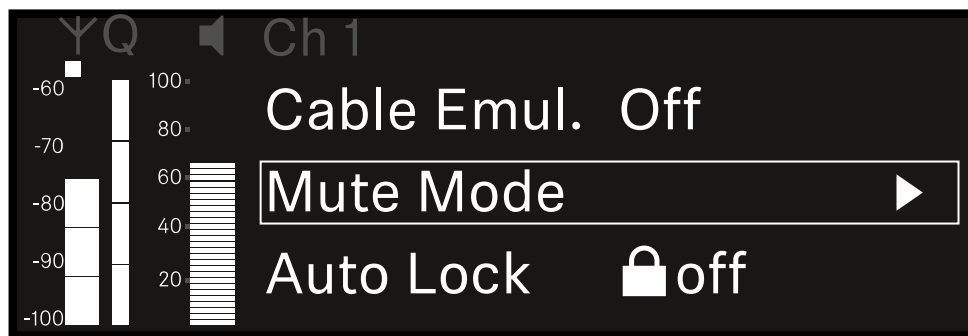

- ▶ 조그 다이얼을 눌러서 메뉴 항목을 여십시오.

- ✓ 다음 화면이 표시됩니다.

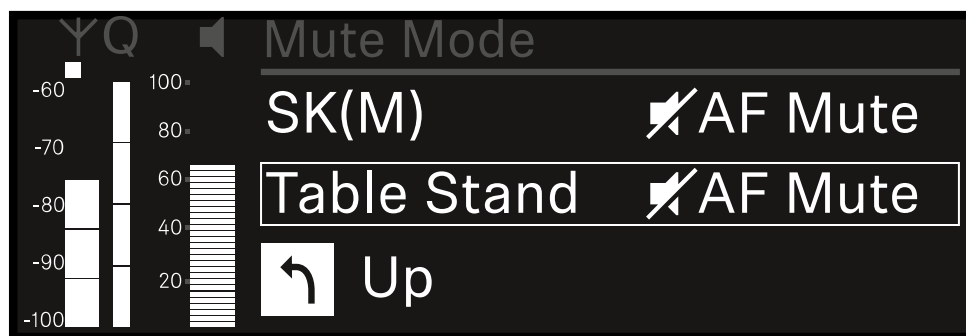

- ▶ 조그 다이얼을 돌려서 원하는 값을 설정하십시오.



- ▶ 설정을 저장하려면 **조그 다이얼**을 누르십시오.
또는
- ▶ 설정을 저장하지 않고 입력을 취소하려면 **ESC** 버튼을 누르십시오.

i 설정된 값이 수신 중인 송신기에도 적용되도록 채널을 동기화해야 합니다(수신기 **EW-DX EM**과 연결 구성하기 / **EW-DX EM** 동기화하기).



메뉴 항목 Ch 1 / Ch 2 -> Auto Lock

메뉴 항목 **Auto Lock**에서는 수신 중인 송신기에 대한 버튼 잠금을 활성화 또는 비활성화할 수 있습니다.

잠금 기능은 송신기가 예기치 않게 꺼지거나 메뉴에서 변경이 적용되는 것을 방지합니다.

i 송신기의 버튼 잠금이 활성화된 상태에서 송신기 메뉴에서 설정하려면 버튼 잠금을 일시적으로 해제해야 합니다.

- EW-DX SKM: [버튼 잠금](#)
- EW-DX SK: [버튼 잠금](#)

메뉴 항목 **Auto Lock**을 열려면:

- ▶ 메뉴에서 원하는 채널의 메뉴 항목 **Auto Lock**으로 이동하십시오.

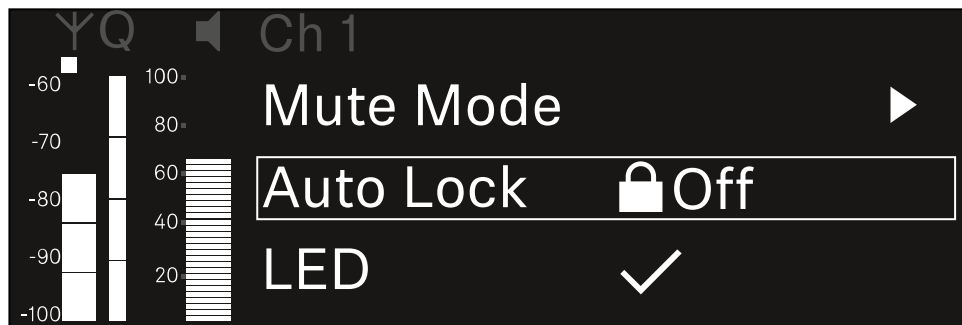

- ▶ 조그 다이얼을 눌러서 메뉴 항목을 여십시오.

✓ 다음 화면이 표시됩니다.

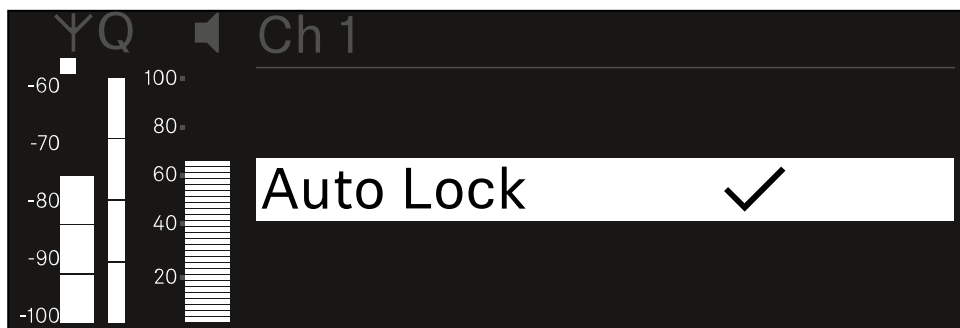

- ▶ 조그 다이얼을 돌려서 원하는 값을 설정하십시오.
- ▶ 설정을 저장하려면 조그 다이얼을 누르십시오.
또는
- ▶ 설정을 저장하지 않고 입력을 취소하려면 **ESC** 버튼을 누르십시오.



- i** 설정된 값이 수신 중인 송신기에도 적용되도록 채널을 동기화해야 합니다 (수신기 EW-DX EM과 연결 구성하기 / EW-DX EM 동기화하기).



메뉴 항목 Ch 1 / Ch 2 -> LED

메뉴 항목 LED에서는 수신 중인 송신기의 LINK LED 조명 동작을 설정할 수 있습니다.

설정 범위:

- **ON:** LINK LED가 계속 켜집니다.
- **OFF:** 버튼 잠금이 활성화되면 LINK LED가 꺼집니다.

i 이를 위해서는 메뉴 항목 Auto Lock에서 자동 버튼 잠금이 활성화되어 있어야 합니다 (메뉴 항목 Ch 1 / Ch 2 -> Auto Lock 참조).

메뉴 항목 LED를 열려면:

- ▶ 메뉴에서 원하는 채널의 메뉴 항목 LED로 이동하십시오.

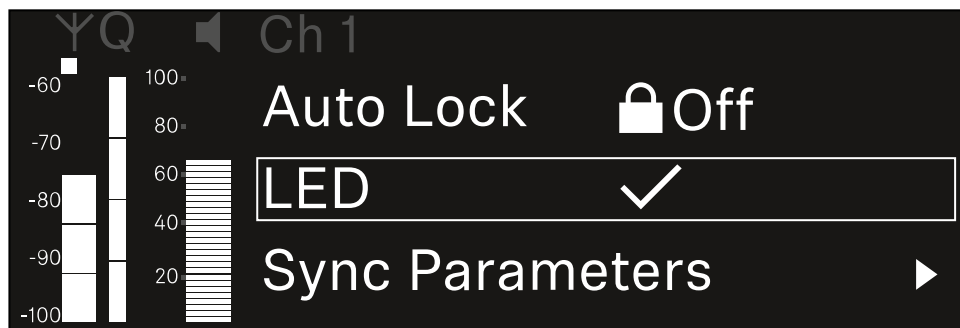

- ▶ 조그 다이얼을 눌러서 메뉴 항목을 여십시오.

다음 화면이 표시됩니다.

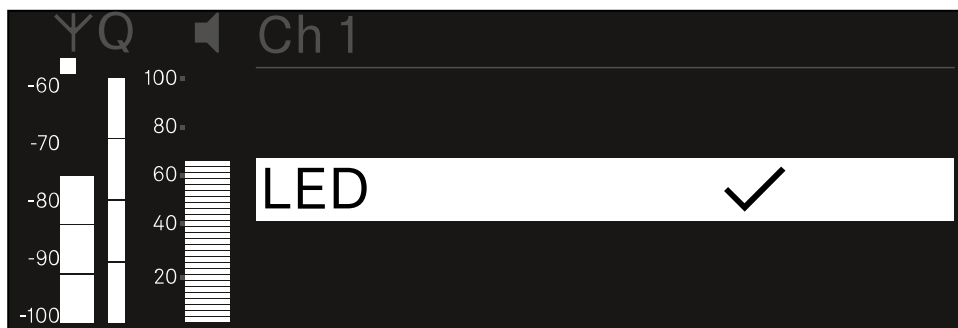

- ▶ 조그 다이얼을 돌려서 원하는 값을 설정하십시오.
- ▶ 설정을 저장하려면 조그 다이얼을 누르십시오.
또는
- ▶ 설정을 저장하지 않고 입력을 취소하려면 ESC 버튼을 누르십시오.



- i** 설정된 값이 수신 중인 송신기에도 적용되도록 채널을 동기화해야 합니다 (수신기 EW-DX EM과 연결 구성하기 / EW-DX EM 동기화하기).



메뉴 항목 Ch 1 / Ch 2 -> Sync Parameters

메뉴 항목 **Sync Parameters**에서는 동기화 시 수신기에서 송신기로 전송할 송신기 설정을 지정할 수 있습니다.

i 모든 설정은 송신기의 메뉴에서도 별도로 설정할 수 있습니다. 동기화 시 송신기에서 설정된 값이 수신기에서 설정된 값으로 덮어쓰기됩니다.

전송을 위해 다음 매개변수를 활성화 또는 비활성화할 수 있습니다.

- Name
- Frequency
- Trim
- Low Cut
- Cable Emul.
- Mute Mode
- Auto Lock
- LED

메뉴 항목 **Sync Settings**를 열려면:

- ▶ 메뉴에서 원하는 채널의 메뉴 항목 **Sync Settings**로 이동하십시오.

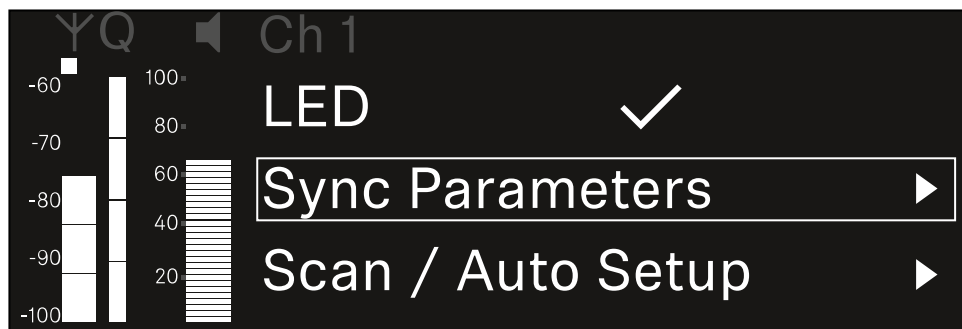

- ▶ 조그 다이얼을 눌러서 메뉴 항목을 여십시오.
- ✓ 다음 화면이 표시됩니다.

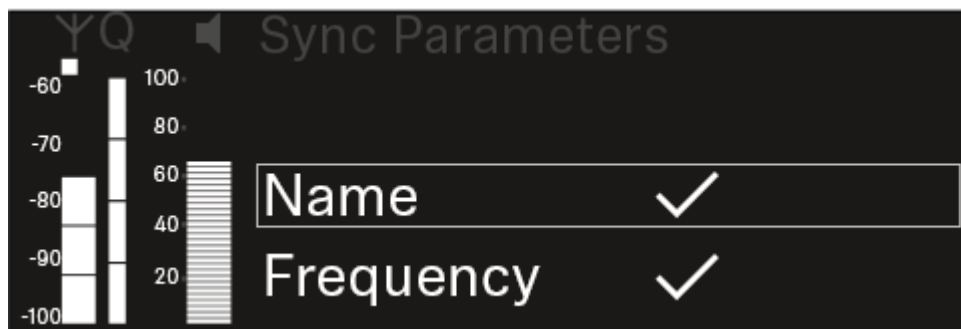



- ▶ 옵션을 선택하려면 **조그 다이얼**을 돌리십시오.
- ▶ 원하는 옵션을 불러오려면 **조그 다이얼**을 누르십시오.

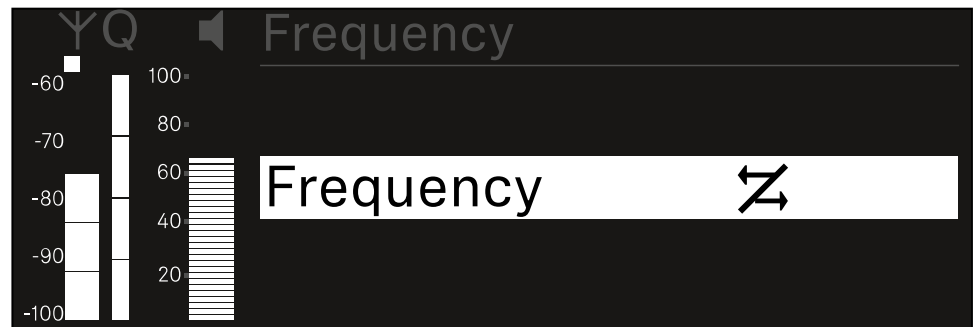
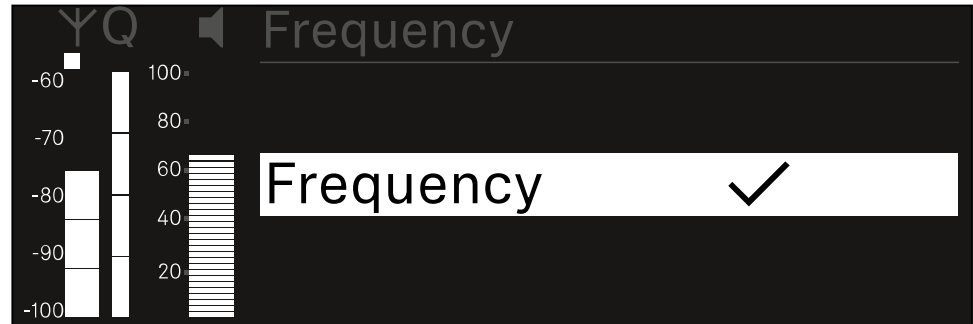

- ▶ 각 옵션의 동기화 여부를 선택하십시오.
 - ✓ 이 기능에 대해 설정된 값은 동기화 시 전송됩니다.
 - ✗ 이 기능에 대해 설정된 값은 동기화 시 전송되지 않습니다.
- ▶ 설정을 저장하려면 **조그 다이얼**을 누르십시오.



메뉴 항목 Ch 1 / Ch 2 -> Scan / Auto Setup

수신기에서는 주파수 스펙트럼을 스캔하고, 선택된 주파수 범위 내의 모든 빈 주파수를 표시할 수 있습니다. 자동 주파수 셋업을 통해 네트워크에 연결된 모든 EW-DX EM 2 Dante에 빈 주파수를 자동으로 분배할 수 있습니다.

- ▶ 스캔을 실행하기 전에 모든 송신기를 끄십시오.
 - ✓ 송신기가 계속 켜져 있는 경우, 이 송신기는 비어 있지 않은 주파수로 인식되어 실제로 사용 가능한 주파수를 사용할 수 없게 됩니다.

i 네트워크에 연결된 모든 장치에 대해 자동 주파수 셋업을 실행하려면, 수신기의 시스템 메뉴에서 Auto Setup 기능이 활성화되어 있어야 합니다.
[메뉴 항목 System -> Auto Setup](#)

i 다음 작업 중 하나를 수행하는 EM은 다른 EM의 주파수 셋업에 개입하지 않습니다:
Remote (full) scan
Scan Me/Scan Network -> Autosetup
Bonding
TX Sync
TX Update
Device Update(실행 중인 경우)

메뉴 항목 Scan / Auto Setup을 열려면:

- ▶ 메뉴에서 원하는 채널의 메뉴 항목 **Scan / Auto Setup**으로 이동하십시오.

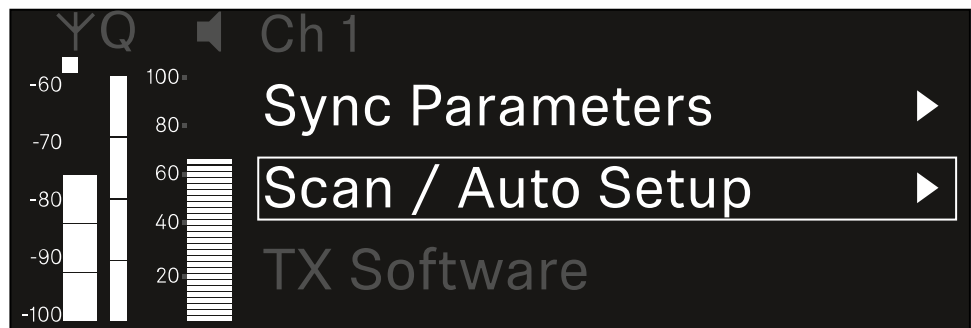

- ▶ 조그 다이얼을 눌러서 메뉴 항목을 여십시오.
 - ✓ 다음 화면이 표시됩니다.

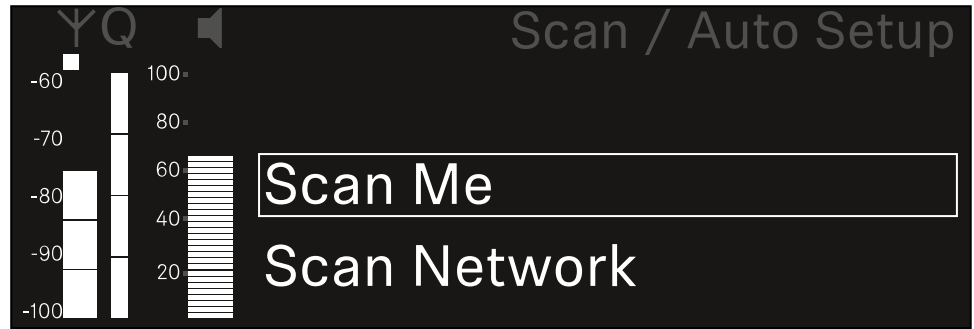

- ▶ 조그 다이얼을 돌려서 **Scan Me** 및 **Scan Network** 옵션 중에서 선택하십시오.
 - **Scan Me:** 주파수 스캔 및 주파수 셋업이 선택된 수신 채널에 대해서만 실행됩니다.
 - **Scan Network:** 주파수 스캔 및 주파수 셋업이 수신기의 두 채널과 네트워크에서 사용 가능한 다른 모든 수신기에 대해서 실행됩니다.
- ▶ 원하는 옵션을 불러오려면 **조그 다이얼**을 누르십시오.

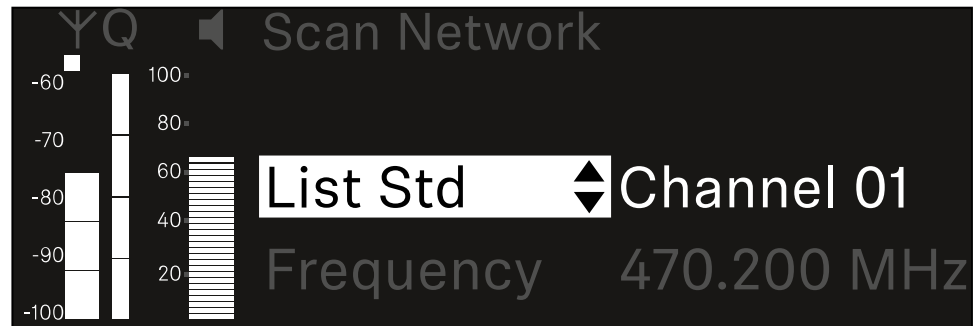

- ▶ 하나의 주파수를 스캔을 위한 시작 주파수로 선택하십시오.
- ▶ **조그 다이얼**을 눌러서 스캔을 시작하십시오.
 - ✓ 스펙트럼은 선택된 주파수보다 높은 범위에서 빈 주파수에 대해 스캔됩니다.

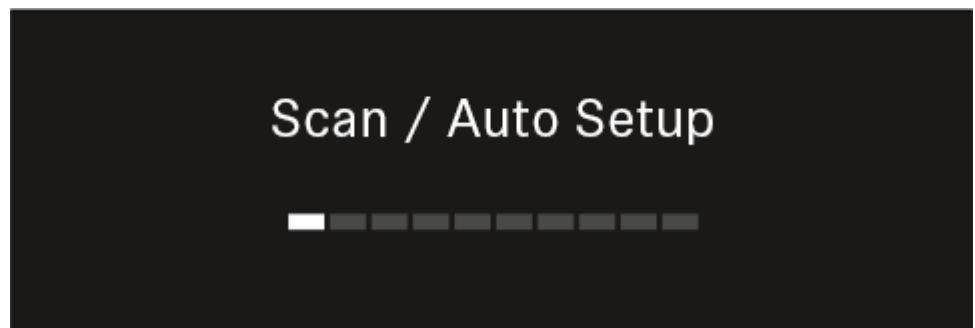

i 스캔이 완료되면 채널에 할당할 수 있는 빈 주파수가 표시됩니다.



Auto Setup
CH1: 471.400 MHz
CH2: 472.000 MHz
Press SET to accept or ESC to abort

- ▶ 수신 채널에 빈 주파수를 할당하려면 **조그 다이얼**을 누르십시오.
또는
- ▶ 절차를 취소하고 새 주파수를 할당하지 않으려면 **ESC** 버튼을 누르십시오.
- ▶ 이후 수신 채널을 해당 송신기와 동기화하여, 새로 설정된 주파수에서 무선 연결을 구성하십시오(**수신기와 송신기 동기화하기**).



메뉴 항목 Ch 1 / Ch 2 -> Walktest

메뉴 항목 **Walktest**에서 수신 테스트를 실행할 수 있습니다.

행사에 대비해 모든 수신기와 송신기를 설정 및 설치한 경우, 수신 테스트(Walktest)를 실행하는 것이 좋습니다. 이를 통해 모든 사용 영역에서 수신 성능이 충분한지 확인할 수 있습니다.

이 메뉴 항목에서 Walktest 기능을 시작한 다음 송신기를 들고 전체 영역을 걸으십시오. Walktest의 결과를 통해 수신 품질에 대한 정보를 확인할 수 있습니다.

메뉴 항목 Walktest를 열려면

- ▶ 메뉴에서 원하는 채널의 메뉴 항목 **Walktest**로 이동하십시오.

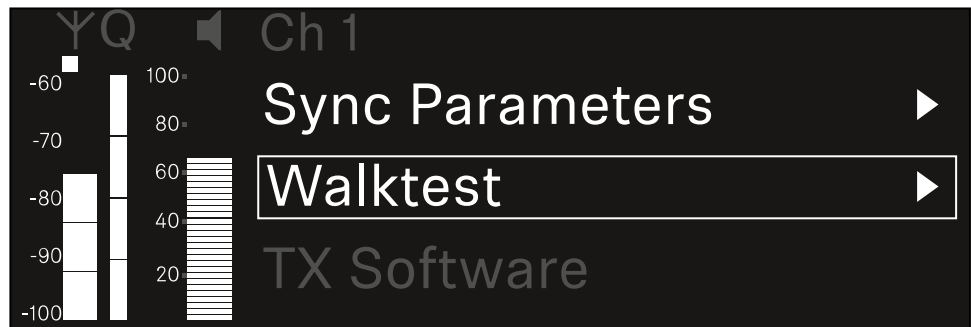

- ▶ 조그 다이얼을 눌러서 메뉴 항목을 여십시오.

- ✓ 다음 화면이 표시됩니다.



수신 테스트를 시작하려면:

- ▶ 조그 다이얼을 누르십시오.
- ▶ 송신기를 들고 시스템을 작동할 모든 영역을 걸으십시오.
- ✓ 디스플레이에 다음 값이 기록됩니다:

RF: 안테나 수신, dBm 단위

LQI: 연결 품질, % 단위, 참조 [Link Quality Indicator의 의미](#)

AF: 송신기 오디오 주파수, dBFS 단위



수신 테스트를 종료하려면:

- ▶ 준비가 되면 **조그 다이얼**을 눌러서 Walktest를 종료하십시오.

ΥQ	Ch 1	Walktest		
		RF	LQI	AF
•				
•	Max	-92.4	0	-138.5
•	Min	-107.0	0	-138.5

Press SET to stop



메뉴 항목 Ch 1 / Ch 2 -> TX Software

메뉴 항목 **TX Software**에서는 수신 중인 송신기의 소프트웨어 버전이 표시됩니다.

이 메뉴 항목을 열어서 설정을 하는 것은 불가능합니다.

- ▶ 메뉴에서 원하는 채널의 메뉴 항목 **TX Software**로 이동하십시오.

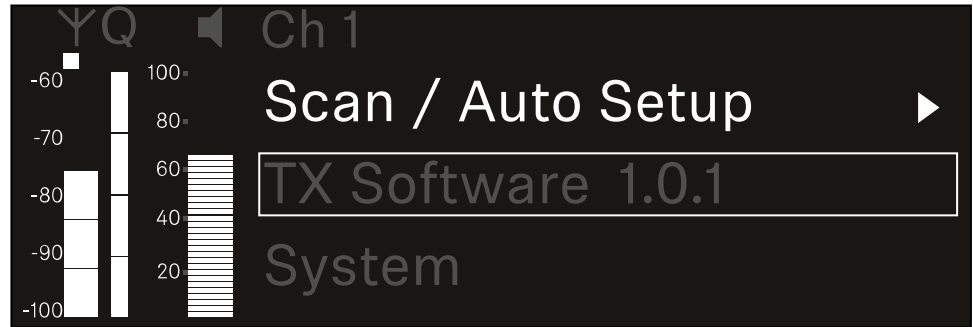

- ✓ 송신기 소프트웨어의 버전 번호가 디스플레이에 표시됩니다. 이때 송신기는 켜져 있어야 합니다.

i 송신기 펌웨어 업데이트에 관한 정보는 [메뉴 항목 System -> TX Update](#) 장을 참조하십시오.



메뉴 항목 System

시스템 메뉴에서는 각 수신 채널뿐만 아니라 전체 장치와 관련된 모든 시스템 공통 설정이 가능합니다.

다음 메뉴 항목을 사용할 수 있습니다.

Link Encryption

- 이 메뉴 항목에서는 AES-256 암호화로 무선 연결을 보호할 수 있습니다.
- [메뉴 항목 System -> Link Encryption](#)

Link Density

- 이 메뉴 항목에서는 원하는 전송 모드를 설정할 수 있습니다.
- [메뉴 항목 System -> Link Density](#)

Network

- 이 메뉴 항목에서는 네트워크 연결에 대한 설정을 구성할 수 있습니다.
- [메뉴 항목 System -> Network](#)

TX Update

- 이 메뉴 항목에서는 송신기 펌웨어 업데이트를 실행할 수 있습니다.
- [메뉴 항목 System -> TX Update](#)

Auto Setup

- 이 메뉴 항목에서는 수신기에 대한 자동 주파수 셋업을 활성화할 수 있습니다.
- [메뉴 항목 System -> Auto Setup](#)

This Device

- 이 메뉴 항목에서는 장치 이름을 입력하고, 수신기의 하드웨어 및 소프트웨어에 관한 정보를 볼 수 있습니다.
- [메뉴 항목 System -> This Device](#)

메뉴 항목 System -> Link Encryption

AES-256 암호화를 통해 송신기와 수신기 사이의 무선 연결을 보호할 수 있습니다.



메뉴 항목 **Link Encryption**을 열려면:

- ▶ 시스템 메뉴에서 메뉴 항목 **Link Encryption**으로 이동하십시오.



- ▶ 조그 다이얼을 눌러서 메뉴 항목을 여십시오.

- ✓ 다음 화면이 표시됩니다.

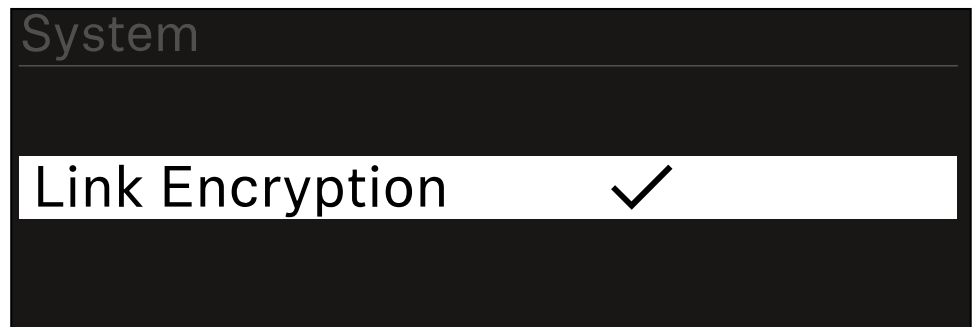

- ▶ 조그 다이얼을 돌려서 **On** 및 **Off** 옵션 중에서 선택하십시오.

- ▶ 설정을 저장하려면 조그 다이얼을 누르십시오.

i AES-256 암호화가 활성화되면 해당 송신기를 수신기와 다시 동기화하여 송신기에서도 암호화를 활성화해야 합니다.



메뉴 항목 System -> Link Density

i **Link Density 모드(LD 모드)**

LD 모드의 경우 등거리 주파수 그리드에 대한 최소 간격이 반감되므로, 사용 가능한 스펙트럼에서 이용할 수 있는 반송 주파수의 수를 두 배로 늘립니다.

이를 위해 송신기의 변조 대역폭이 감소합니다. 이에 따라 인접 주파수 사이의 주파수 간격이 훨씬 더 작게 선택될 수 있으므로, 사용 가능한 동일 스펙트럼에서 더 많은 주파수를 상호 변조 없이 이용할 수 있습니다.

다음 기준이 충족된 경우, LD 모드를 사용하는 것이 좋습니다.

- 일반 모드에서 필요한 채널 수에 도달할 수 없습니다. 사용 가능한 스펙트럼이 거의 없을 수 있습니다.
- 송신기와 안테나의 간격이 너무 크지 않습니다.

메뉴 항목 Link Density를 열려면:

- ▶ 시스템 메뉴에서 메뉴 항목 **Link Density**로 이동하십시오.

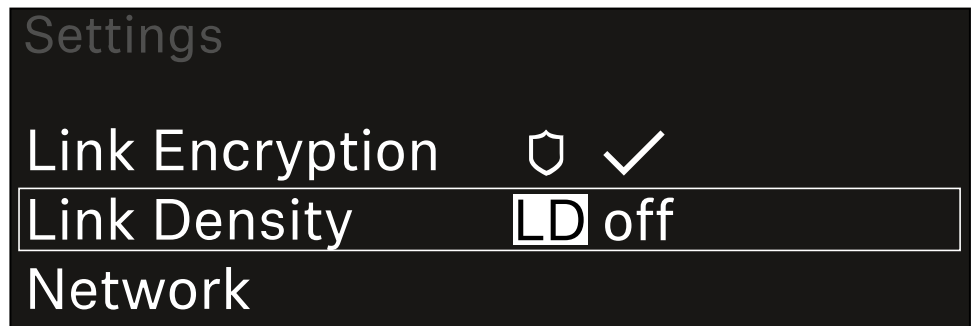

- ▶ 조그 다이얼을 눌러서 메뉴 항목을 여십시오.
- ✓ 다음 화면이 표시됩니다.

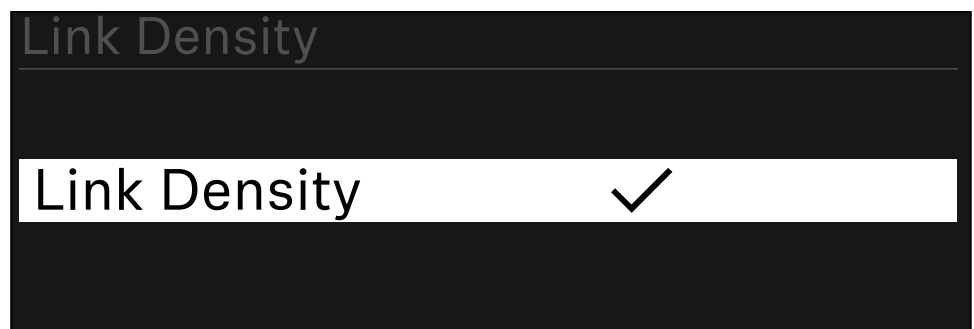

- ▶ 조그 다이얼을 돌려서 **On** 및 **Off** 옵션 중에서 선택하십시오.
- ▶ 설정을 저장하려면 조그 다이얼을 누르십시오.



- ✓ LD 모드가 활성화되면 수신기를 재시작해야 합니다.

**LD Mode changed!
Restart required**

Press SET to apply or ESC to cancel

- ▶ **조그 다이얼**을 눌러서 수신기를 재시작하십시오.
또는
- ▶ **ESC** 버튼을 눌러서 모드 변경을 취소할 수 있습니다.

i LD 모드가 활성화된 후 수신기가 재시작되면 해당 송신기를 수신기와 다시 동기화하여 송신기에서도 LD 모드를 활성화해야 합니다.



메뉴 항목 System -> Network

이 메뉴 항목에서 네트워크 연결 설정을 구성할 수 있습니다.

네트워크 메뉴 항목을 열려면 다음과 같이 하십시오.

- ▶ 시스템 메뉴에서 **네트워크** 메뉴 항목으로 이동합니다.

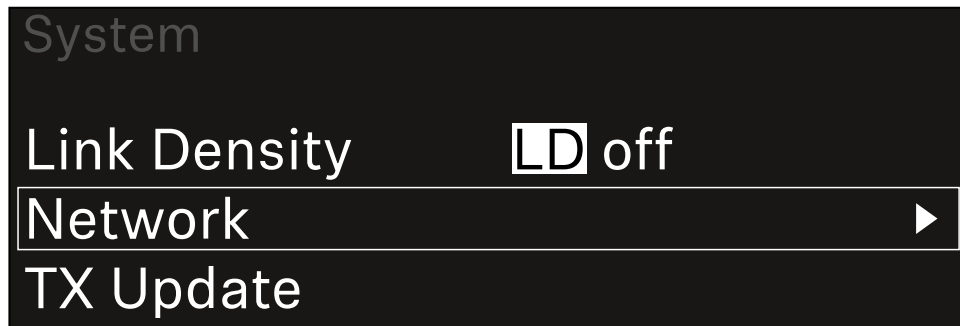

- ▶ 조그 다이얼을 돌려 **네트워크** 메뉴를 탐색하고 원하는 메뉴 항목을 선택합니다.



- ✓ 여기에서 다음과 같은 설정을 할 수 있습니다.

네트워크 모드

- 단일 케이블
- 분할 1
- 분할 2
- 중복

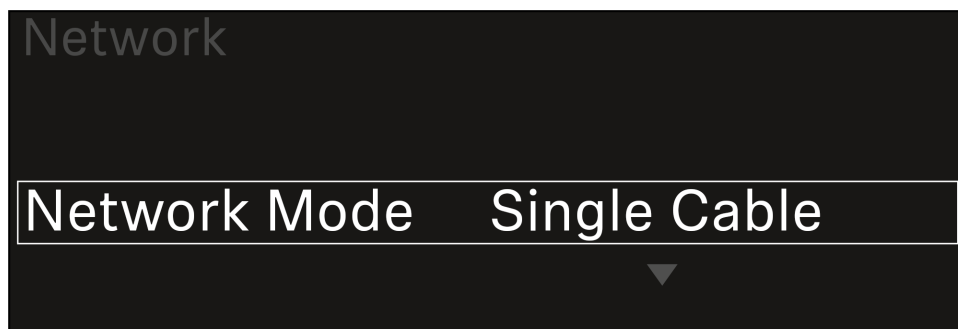

i 수신기를 Dante® 네트워크에 연결하기(를) 참조하십시오.



컨트롤

모드

자동: 네트워크 구성이 자동으로 수행됩니다.

수동: 네트워크 구성이 수동으로 수행됩니다.

mDNS

네트워크에서 자동 장치 감지를 위해 mDNS를 사용하려면 이 옵션을 활성화하거나 비활성화할 수 있습니다.

IP

모드 옵션을 **자동**으로 설정하면 자동으로 할당된 IP 주소가 여기에 표시됩니다.

모드 옵션을 **수동**으로 설정하면 IP 주소를 여기에서 설정할 수 있습니다.

넷마스크

모드 옵션을 **자동**으로 설정하면 자동으로 할당된 넷마스크가 여기에 표시됩니다.

모드 옵션을 **수동**으로 설정하면 넷마스크를 여기에서 설정할 수 있습니다.

게이트웨이

모드 옵션을 **자동**으로 설정하면 자동으로 할당된 게이트웨이가 여기에 표시됩니다.

모드 옵션을 **수동**으로 설정하면 게이트웨이를 여기에서 설정할 수 있습니다.

Dante - Dante 기본 및 Dante 보조

• 모드

• **자동:** 네트워크 구성이 자동으로 수행됩니다.

• **수동:** 네트워크 구성이 수동으로 수행됩니다.

• mDNS

• 네트워크에서 자동 장치 감지를 위해 mDNS를 사용하려면 이 옵션을 활성화하거나 비활성화할 수 있습니다.

• IP

• **모드** 옵션을 **자동**으로 설정하면 자동으로 할당된 IP 주소가 여기에 표시됩니다.

• **모드** 옵션을 **수동**으로 설정하면 IP 주소를 여기에서 설정할 수 있습니다.

• 넷마스크

• **모드** 옵션을 **자동**으로 설정하면 자동으로 할당된 넷마스크가 여기에 표시됩니다.

• **모드** 옵션을 **수동**으로 설정하면 넷마스크를 여기에서 설정할 수 있습니다.

• 게이트웨이

• **모드** 옵션을 **자동**으로 설정하면 자동으로 할당된 게이트웨이가 여기에 표시됩니다.

• **모드** 옵션을 **수동**으로 설정하면 게이트웨이를 여기에서 설정할 수 있습니다.

STP(Spanning Tree)

• 이 옵션을 활성화하면 네트워크 모드와 케이블 연결 간의 잘못된 구성을 피할 수 있습니다.

• 이 옵션을 비활성화하면 브로드캐스트 스톰이 발생할 수 있습니다.

• 기본적으로 기본 설정으로 리셋 후에는 STP가 활성화됩니다.

i ST(Spanning Tree)는 우선순위 57344로 구성되며 EW-DX EM이 경로 브리지를 얻지 못하도록 관리형 스위치로 네트워크를 설정할 때 고려해야 합니다.



설정을 저장하려면 다음과 같이 하십시오.

- ▶ 선택 프레임에 **적용**이 나타날 때까지 **조그 다이얼**을 돌립니다.

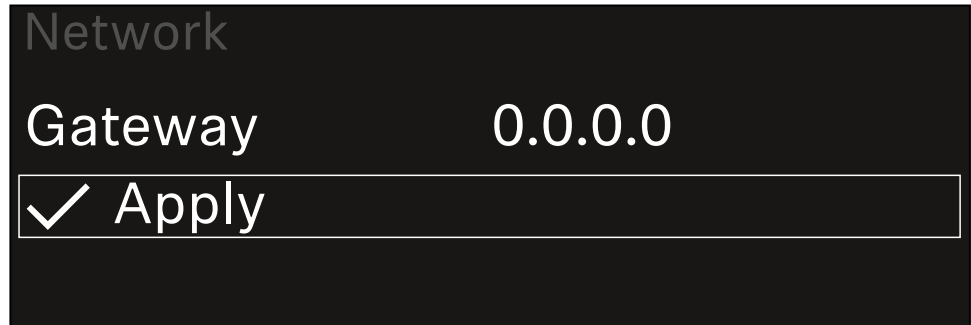

- ▶ **조그 다이얼**을 눌러 설정을 저장합니다.



메뉴 항목 System -> TX Update

이 메뉴 항목에서는 송신기 펌웨어 업데이트를 실행할 수 있습니다. 이는 수신기 펌웨어 업데이트를 실행한 이후에 실행하는 것이 좋습니다([수신기 펌웨어 업데이트 실행](#) 참조).

- i** 현재 연결된 송신기에 설치된 펌웨어 버전은 각 채널의 메뉴 항목 TX Software에서 볼 수 있습니다([메뉴 항목 Ch 1 / Ch 2 -> TX Software](#) 참조).

메뉴 항목 TX Update를 열려면:

- ▶ 시스템 메뉴에서 메뉴 항목 TX Update로 이동하십시오.

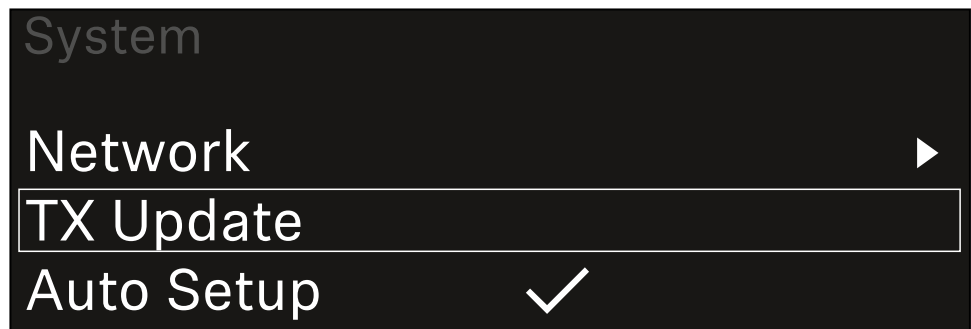

- ▶ 조그 다이얼을 눌러서 메뉴 항목을 여십시오.
 - ✓ 사용할 수 있는 송신기 펌웨어가 표시됩니다.

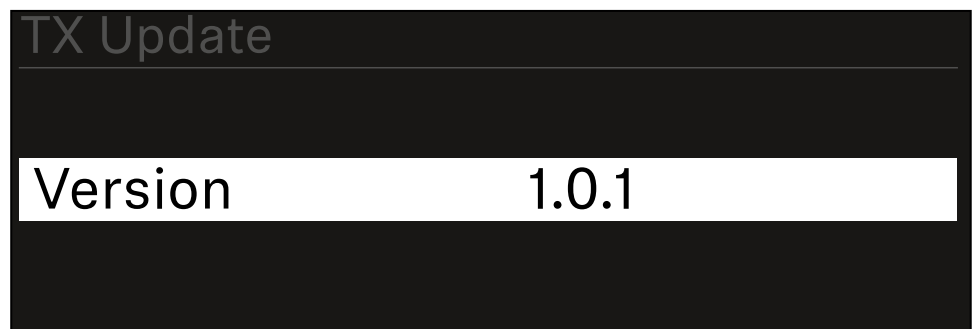

- ▶ 조그 다이얼을 눌러서 펌웨어 업데이트를 시작하십시오.

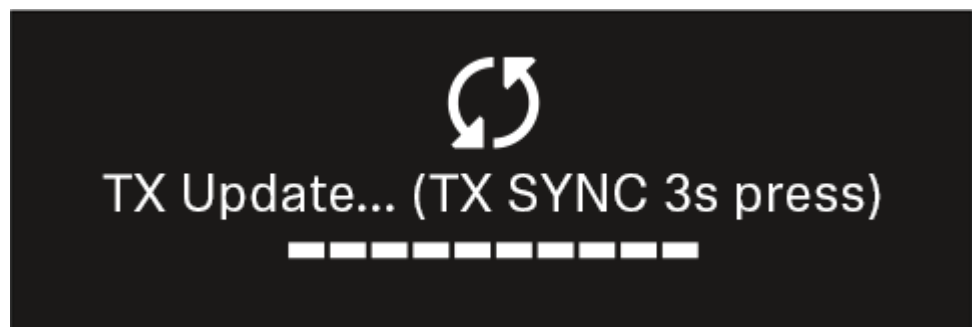



- ▶ 연결된 송신기의 **SYNC** 버튼을 3초 동안 길게 누르십시오.
- ✓ 이를 위해 약 20초의 시간이 주어집니다. 진행 바는 현재 잔여 시간을 나타냅니다.

송신기 펌웨어 업데이트가 실행됩니다.

수신기 디스플레이에 업데이트 진행도가 표시됩니다.

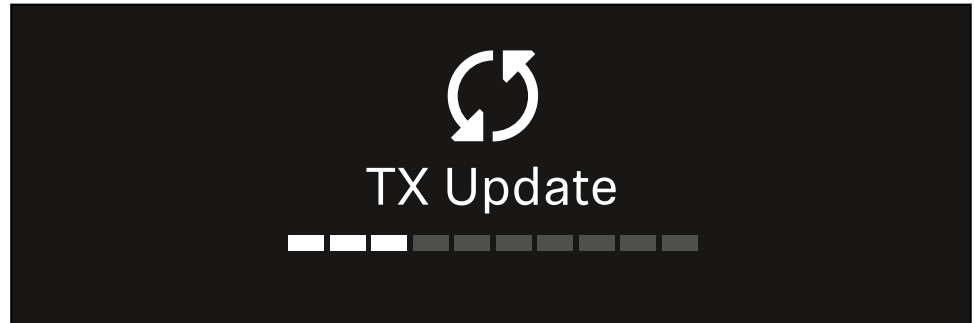

송신기 디스플레이에 현재 실행 중인 FW 업데이트가 표시됩니다.

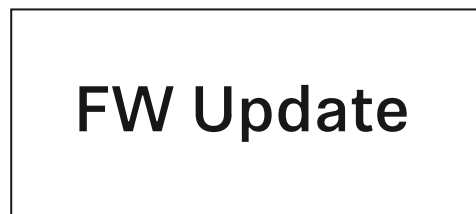

주의



업데이트 취소로 인한 송신기 기능 저하

펌웨어 업데이트 중 송신기가 꺼질 경우, 업데이트에 실패하고 송신기가 더 이상 올바르게 작동하지 않을 수 있습니다.

- ▶ 업데이트 중에는 송신기를 끄지 마십시오.
- ▶ 업데이트 중에 배터리 또는 충전 배터리를 제거하지 마십시오.
- ▶ 업데이트 전에 송신기의 충전 배터리 또는 배터리가 충분히 충전되어 있는지 확인하십시오.



메뉴 항목 System -> Auto Setup

이 메뉴 항목에서는 수신기에 대한 **Auto Setup** 기능을 활성화할 수 있습니다.

여기에서 이 기능이 활성화되면 메뉴 항목 **Scan / Auto Setup**을 이용하여 이 수신기의 두 채널에 대한 자동 주파수 셋업을 실행할 수 있습니다.

메뉴 항목 **Ch 1 / Ch 2 -> Scan / Auto Setup** 참조.

또한 다수의 수신기가 포함된 네트워크에서의 자동 주파수 셋업을 위해 수신기가 활성화됩니다.

여기에서 이 기능이 비활성화되면 메뉴 항목 **Scan / Auto Setup**을 이용하여 수신기의 선택된 채널에 대해서만 주파수를 할당할 수 있습니다.

메뉴 항목 **Auto Setup**을 열려면:

- ▶ 시스템 메뉴에서 메뉴 항목 **Auto Setup**으로 이동하십시오.

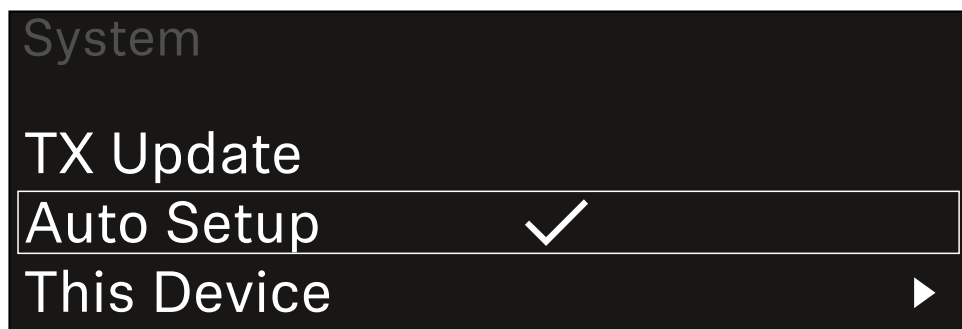

- ▶ 조그 다이얼을 눌러서 메뉴 항목을 여십시오.
 - ✓ 다음 화면이 표시됩니다.

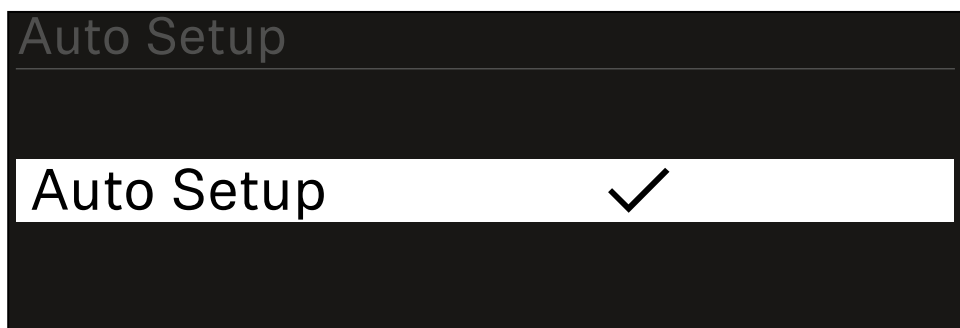

- ▶ 조그 다이얼을 돌려서 **On** 및 **Off** 옵션 중에서 선택하십시오.
- ▶ 설정을 저장하려면 조그 다이얼을 누르십시오.



메뉴 항목 System -> This Device

이 메뉴 항목에서는 장치 이름을 변경하고, 소프트웨어 및 하드웨어에 관한 정보를 보거나 장치를 초기 설정으로 리셋할 수 있습니다.

메뉴 항목 **This Device**를 열려면:

- ▶ 시스템 메뉴에서 메뉴 항목 **This Device**로 이동하십시오.

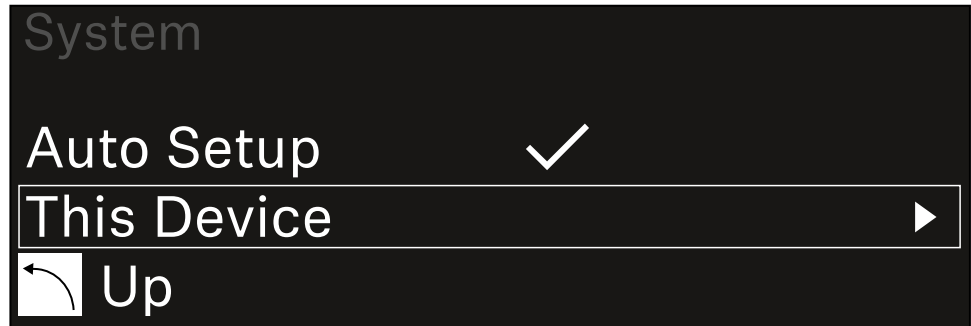

- ▶ 조그 다이얼을 눌러서 메뉴 항목을 여십시오.
 - ✓ 다음 화면이 표시됩니다.

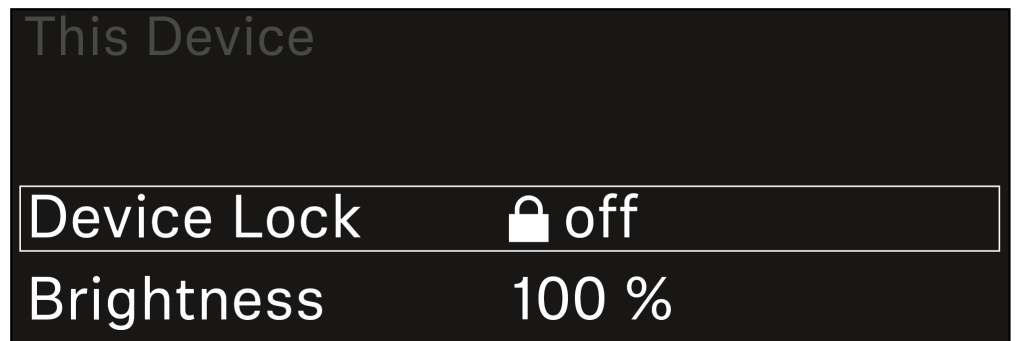

- ▶ 다음 항목 중에서 선택하십시오.
 - **Device Lock:** 수신기의 버튼 잠금을 설정합니다.
 - **Brightness:** 디스플레이의 밝기를 설정합니다.
 - **Device Name:** 장치 이름을 변경하려면 이 메뉴 항목을 여십시오. 이 수신기에 대한 네트워크에 이 이름이 표시됩니다.
 - **MAC:** 수신기의 MAC 주소가 표시됩니다.
 - **Dante Name:** Dante 네트워크에 연결된 기기의 이름이 표시됩니다.
 - **Dante Pri MAC/Dante Sec MAC:** 수신기의 1차 / 2차 Dante MAC 주소가 표시됩니다
 - **Software:** 수신기의 소프트웨어 버전이 표시됩니다.
 - **HW Main/HW Front/HW Tuner1/HW Tuner 2/HW Interface:** 수신기에 장착된 기판의 하드웨어 버전이 표시됩니다.



• **Reset:**

- **Audio Ch1 | Audio Ch2 | Audio All** (EW-DX EM 2 / EW-DX EM 2 Dante): 선택한 오디오 채널 설정 또는 모든 오디오 채널 설정을 기본값으로 재설정합니다.
- **Audio Ch1 | Audio Ch2 | Audio Ch3 | Audio Ch4 | Audio All** (EW-DX EM 4 Dante): 선택한 오디오 채널 설정 또는 모든 오디오 채널 설정을 기본값으로 재설정합니다.
- **Network:** 네트워크 설정과 클레임 비밀번호를 공장 설정으로 재설정합니다.
- **Factory:** 수신기를 공장 설정으로 재설정합니다.



수신기 펌웨어 업데이트 실행

수신기 펌웨어는 **Sennheiser Control Cockpit** 소프트웨어, **Wireless Systems Manager** 소프트웨어 또는 **Smart Assist** 앱을 이용하여 업데이트할 수 있습니다.

Sennheiser Control Cockpit 또는 **Wireless Systems Manager**를 이용한 업데이트:

- ▶ 이를 위해 수신기를 네트워크에 연결하고([수신기를 네트워크에 연결하기](#) 참조) 소프트웨어와의 연결을 구성하십시오.

i **Sennheiser Control Cockpit** 소프트웨어 또는 **Wireless Systems Manager** 소프트웨어를 이용한 장치 제어에 관한 상세 정보는 소프트웨어의 도움말을 참조하십시오.

여기에서 소프트웨어를 다운로드할 수 있습니다.

sennheiser.com/control-cockpit

sennheiser.com/wsm

i 송신기 펌웨어 업데이트는 메뉴 항목 System -> TX Update에서 수신기를 통해 실행됩니다. 참조 [메뉴 항목 System -> TX Update](#)

Smart Assist 앱을 이용한 업데이트:

- ▶ 이를 위해 수신기를 네트워크에 연결하십시오([수신기를 네트워크에 연결하기](#) 참조).
- ▶ 하나의 Wireless Access Point를 네트워크에 연결하십시오.
- ▶ 해당 네트워크에 스마트폰을 연결하십시오.
- ▶ **Smart Assist** 앱에서 업데이트 프로세스를 시작하십시오:
- ▶ 기기가 네트워크상에 있는 경우 "Update"를 클릭하십시오.
- ▶ 지침을 따르십시오.
또는
- ▶ 업데이트 가능한 기기를 검색하십시오.
- ▶ 지침을 따르십시오.



고정형 수신기 EW-DX EM 4 Dante

제품 개요

앞면

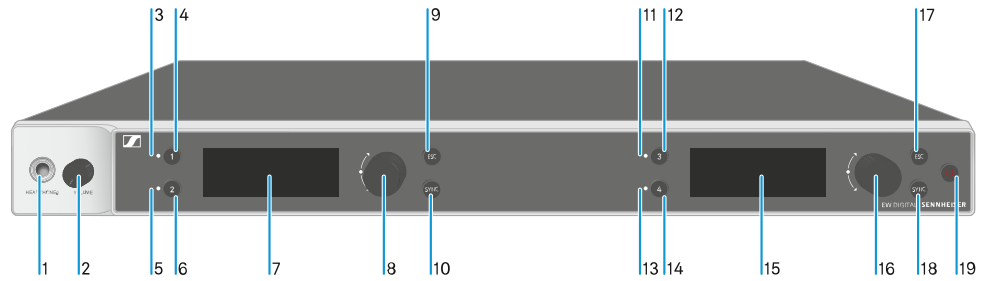

- 1 헤드폰 잭
 - 참조 [헤드폰 출력부 사용하기](#)
- 2 헤드폰 잭용 볼륨 조절기
 - 참조 [헤드폰 출력부 사용하기](#)
- 3 CH 1 채널 1 상태 표시 LED
 - 참조 [LED의 의미](#)
- 4 채널 1 선택 버튼 CH 1
 - 참조 [수신기 디스플레이의 표시 항목](#)
 - 참조 [메뉴 탐색 버튼](#)
- 5 CH 2 채널 2 상태 표시 LED
 - 참조 [LED의 의미](#)
- 6 채널 2 선택 버튼 CH 2
 - 참조 [수신기 디스플레이의 표시 항목](#)
 - 참조 [메뉴 탐색 버튼](#)
- 7 디스플레이, 상태 정보 및 조작 메뉴 표시
 - 참조 [수신기 디스플레이의 표시 항목](#)



8 (UP/DOWN/SET) 조그 다이얼, 조작 메뉴 탐색

- 참조 [메뉴 탐색 버튼](#)

9 ESC 버튼, 메뉴에서 동작 취소

- 참조 [메뉴 탐색 버튼](#)

10 SYNC 버튼, 송신기와 수신기 동기화

- 참조 [무선 연결 구성하기 | 수신기와 송신기 동기화하기](#)

11 CH 3 채널 3 상태 표시 LED

- 참조 [LED의 의미](#)

12 채널 3 선택 버튼 CH 3

- 참조 [수신기 디스플레이의 표시 항목](#)
- 참조 [메뉴 탐색 버튼](#)

13 CH 4 채널 4 상태 표시 LED

- 참조 [LED의 의미](#)

14 채널 4 선택 버튼 CH 4

- 참조 [수신기 디스플레이의 표시 항목](#)
- 참조 [메뉴 탐색 버튼](#)

15 디스플레이, 상태 정보 및 조작 메뉴 표시

- 참조 [수신기 디스플레이의 표시 항목](#)

16 (UP/DOWN/SET) 조그 다이얼, 조작 메뉴 탐색

- 참조 [메뉴 탐색 버튼](#)

17 ESC 버튼, 메뉴에서 동작 취소

- 참조 [메뉴 탐색 버튼](#)

18 SYNC 버튼, 송신기와 수신기 동기화

- 참조 [무선 연결 구성하기 | 수신기와 송신기 동기화하기](#)



19 ON/OFF 버튼, 기기 켜기/끄기

- 참조 수신기 켜기/끄기

뒷면

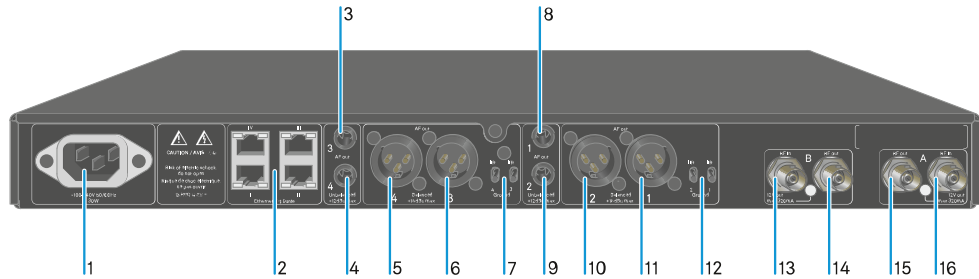

1 전원 소켓

- 참조 수신기를 전원에 연결하기/전원에서 분리하기

2 RJ-45 소켓: Wireless Systems Manager / Sennheiser Control Cockpit 및 Dante 네트워크를 통한 기기 제어

- 참조 수신기를 네트워크에 연결하기
- 참조 수신기를 전원에 연결하기/전원에서 분리하기

3 채널 3 오디오 출력부 AF out Unbalanced용 6.3mm 잭 소켓

- 참조 오디오 신호 출력

4 채널 4 오디오 출력부 AF out Unbalanced용 6.3mm 잭 소켓

- 참조 오디오 신호 출력

5 채널 4 오디오 출력부 AF out Balanced용 XLR-3 잭

- 참조 오디오 신호 출력

6 채널 3 오디오 출력부 AF out Balanced용 XLR-3 잭

- 참조 오디오 신호 출력

7 채널 4 및 채널 3의 그라운드 리프트

- 참조 오디오 신호 출력



8 채널 1 오디오 출력부 **AF out Unbalanced**용 6.3mm 잭 소켓

- 참조 [오디오 신호 출력](#)

9 채널 2 오디오 출력부 **AF out Unbalanced**용 6.3mm 잭 소켓

- 참조 [오디오 신호 출력](#)

10 채널 2 오디오 출력부 **AF out Balanced**용 XLR-3 잭

- 참조 [오디오 신호 출력](#)

11 채널 1 오디오 출력부 **AF out Balanced**용 XLR-3 잭

- 참조 [오디오 신호 출력](#)

12 채널 2 및 채널 1의 그라운드 리프트

- 참조 [오디오 신호 출력](#)

13 BNC 소켓, 안테나 입력 **ANT B in**

- 참조 [안테나 연결하기](#)

14 BNC 소켓, 안테나 출력부 **ANT B out**

- 참조 [안테나 연결하기](#)

15 BNC 소켓, 안테나 입력 **ANT A out**

- 참조 [안테나 연결하기](#)

16 BNC 소켓, 안테나 출력부 **ANT A in**

- 참조 [안테나 연결하기](#)



수신기를 전원에 연결하기/전원에서 분리하기

수신기를 전원에 연결하려면:

- ▶ 전원 케이블의 IEC 플러그를 수신기의 뒷면에 있는 전원 소켓에 꽂으십시오.
- ▶ 전원 케이블의 전원 플러그를 적합한 콘센트에 꽂으십시오.

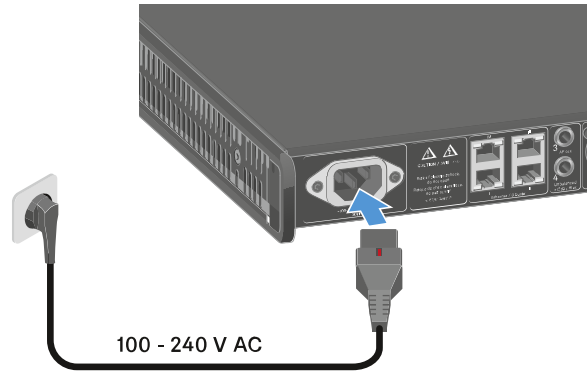

i 메뉴에서 안테나 부스터 전압이 활성화된 경우(메뉴 항목 [System -> This Device](#) 참조), 이 전압은 수신기를 켜기 전이나 끈 후에도 활성화되어 있습니다.

수신기를 전원에서 완전히 분리하려면:

- ▶ 콘센트에서 전원 케이블의 전원 플러그를 뽑으십시오.
- ▶ 빨간색 스위치를 다시 밀고, 동시에 전원 케이블의 IEC 플러그를 수신기의 전원 소켓에서 뽑으십시오.



수신기를 네트워크에 연결하기

Sennheiser Wireless Systems Manager(WSM) 소프트웨어 또는 **Sennheiser Control Cockpit(SCC) 소프트웨어**를 이용한 네트워크 연결을 통해 하나 이상의 수신기를 모니터링하고 제어할 수 있습니다.

- i** 수신기만 포함된 동종의 네트워크가 아니어도 됩니다. 수신기를 다른 임의의 장치와 함께 기존의 네트워크 인프라에 통합할 수 있습니다.

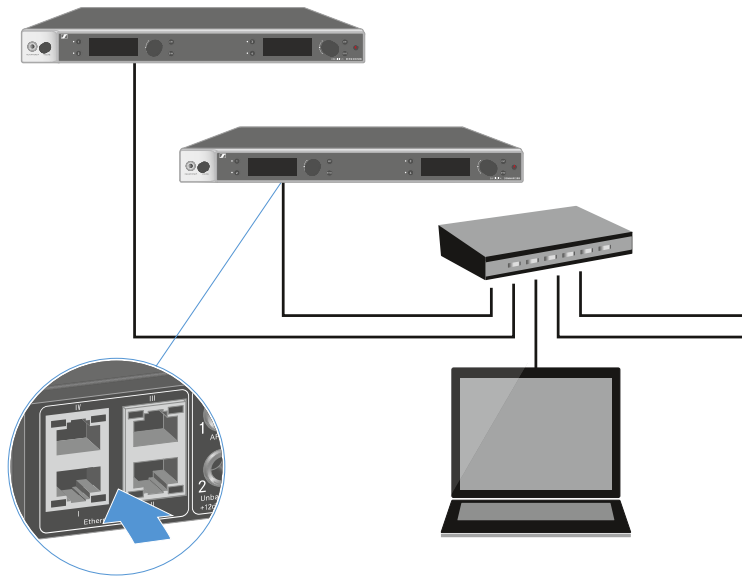

- i** Sennheiser Wireless Systems Manager 소프트웨어 또는 Sennheiser Control Cockpit 소프트웨어를 이용한 장치 제어에 관한 상세 정보는 소프트웨어의 사용 설명서를 참조하십시오. 여기에서 소프트웨어를 다운로드할 수 있습니다.

sennheiser.com/wsm

sennheiser.com/control-cockpit



수신기를 Dante® 네트워크에 연결하기

네트워크 연결부 할당

설정된 네트워크 모드에 따라 네트워크 연결부의 할당이 다릅니다.

네트워크 모드는 **Network** 메뉴에서 전환할 수 있습니다(메뉴 항목 System -> Network 참조).

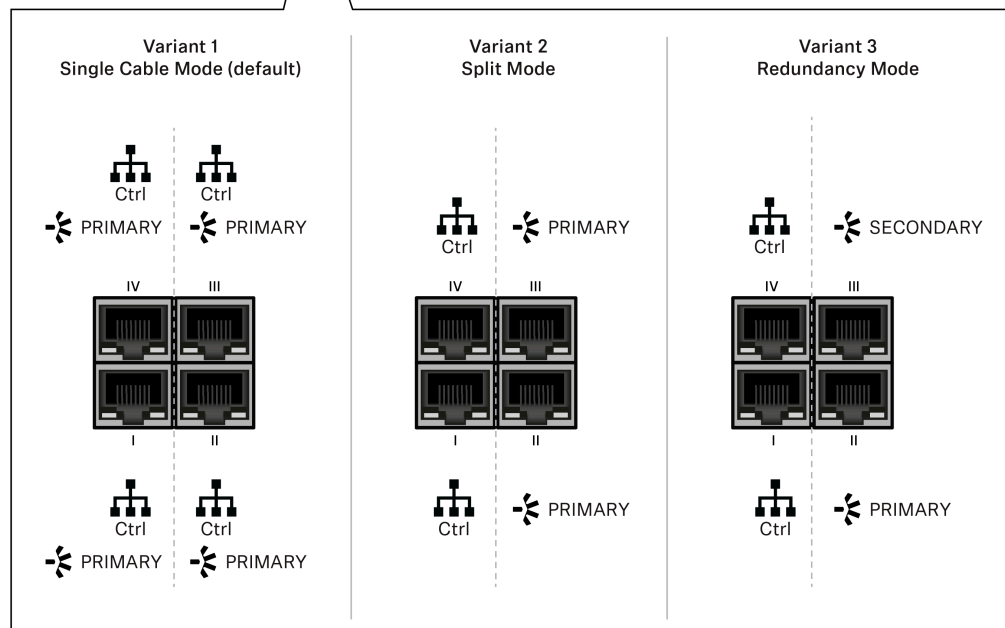

- i** Ctrl = Wireless Systems Manager(WSM), Sennheiser Control Cockpit(SCC) 또는 타사의 미디어 컨트롤 등을 통한 네트워크 컨트롤
- PRIMARY = Dante® primary
- SECONDARY = Dante® secondary

정보

EW-DX EM 2 Dante 및 EW-DX EM 4 Dante 수신기에는 유연한 신호 전송을 위해 네트워크 모드를 선택할 수 있는 다목적 네트워크 인터페이스가 장착되어 있습니다. 자세한 내용은 다음 페이지에서 확인할 수 있습니다.

수신기 수가 제한된 소형 네트워크 시스템에서는 '단일 케이블' 모드가 가장 적합합니다. 간단한 설정 덕분에 설치 과정이 간편할 뿐만 아니라 케이블 작업량도 줄어듭니다.



더 크고 광범위한 네트워크 구성의 경우 '분할 또는 중복 모드'를 사용하는 것이 좋습니다. 이러한 작동 모드에서는 서로 다른 제어 데이터를 디지털 오디오 프로토콜 데이터와 함께 별도로 연결할 수 있으며 중복 케이블 연결도 가능합니다.

네트워크에 여러 스위치를 통합할 때는 네트워크 성능에 미칠 수 있는 영향을 신중하게 고려하는 것이 중요합니다. 케이블 연결에 결함이 있는 경우 선택한 작동 모드가 네트워크 작동을 제한하거나 시스템 장애로 이어질 수 있습니다. 이를 감안하여, 사용되는 각 제조업체의 네트워크 스위치가 데이터 및 오디오 프로토콜(예: Dante)도 지원하는지 그리고 그에 맞게 구성되었는지 확인하는 것도 중요합니다.

STP(Spanning Tree Protocol)는 네트워크 모드와 케이블 연결 간의 잘못된 구성 및 이로 인한 브로드캐스트 스톰을 방지하기 위해 구현되었습니다. STP는 우선순위 57344로 구성되며 EW-DX EM이 경로 브리지를 얻지 못하도록 관리형 스위치로 네트워크를 설정할 때 고려해야 합니다. STP는 활성화 또는 비활성화할 수 있습니다.

자세한 지침은 개별 소프트웨어 애플리케이션의 각 제조업체로부터 얻을 수 있습니다.

- ▶ 먼저 수신기에서 네트워크 모드를 설정합니다. EW-DX EM 2 Dante [메뉴 항목 System -> Network](#) 및 EW-DX EM 4 Dante [메뉴 항목 System -> Network](#)를 참조하십시오.
- ▶ 다음 페이지의 소켓 할당과 배선 예제를 참고합니다.

i 다음 예제에 모든 케이블 연결 옵션이 나와 있는 것은 아닙니다.

- ▶ 케이블을 연결합니다.

i Dante 컨트롤러 및 Dante 네트워크 프로토콜 설정에 대한 정보는 Audinate 웹사이트: audinate.com에서 확인할 수 있습니다.

i 원격 소프트웨어 사용에 대한 정보는 Sennheiser 웹사이트: sennheiser.com/download의 다운로드 영역에서 확인할 수 있습니다.



연결부 및 네트워크 설정

Single cable mode

초기 설정

- 네트워크 컨트롤 / Dante primary
- Dante primary

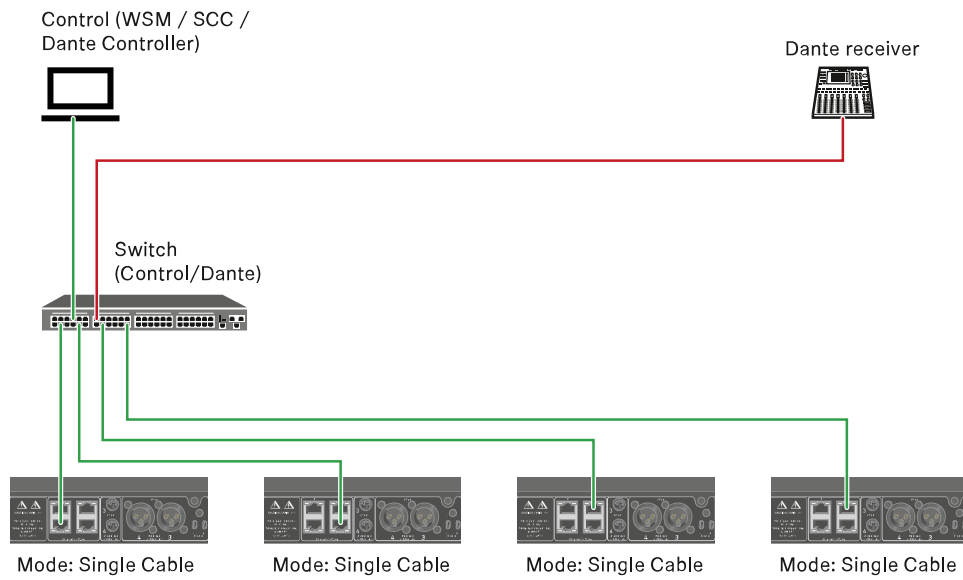

i 네트워크 연결부 I, II 또는 III에 케이블을 연결할 수 있습니다.

Daisy-chain

- 네트워크 컨트롤 / Dante
- Dante

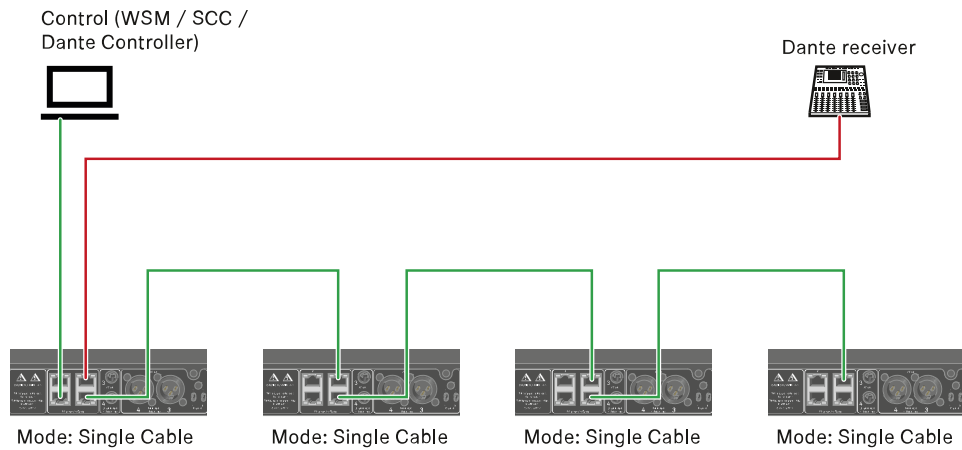

Split mode

Split 1, daisy-chain 제외

- 네트워크 컨트롤
- Dante primary

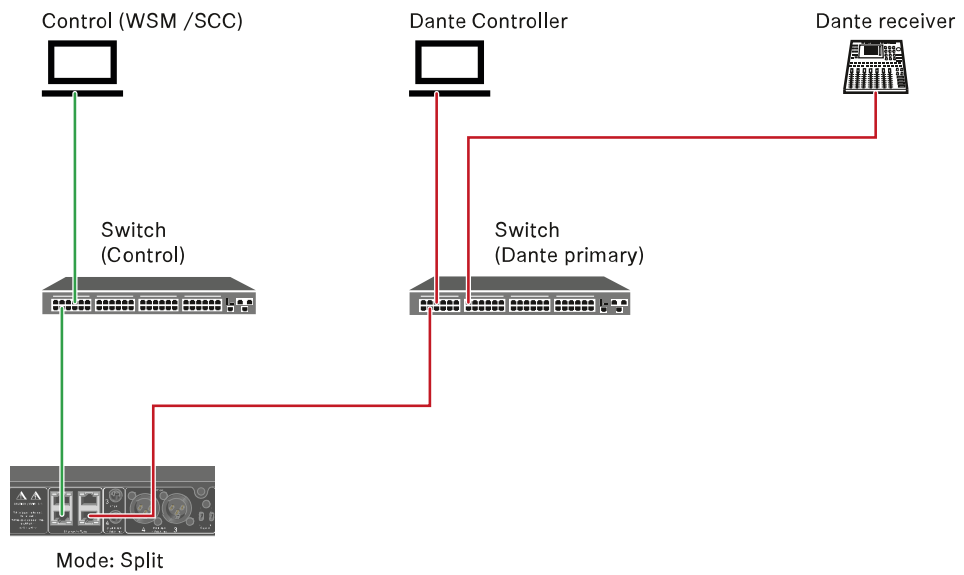

Split 1, daisy-chain 포함

- 네트워크 컨트롤
- Dante primary

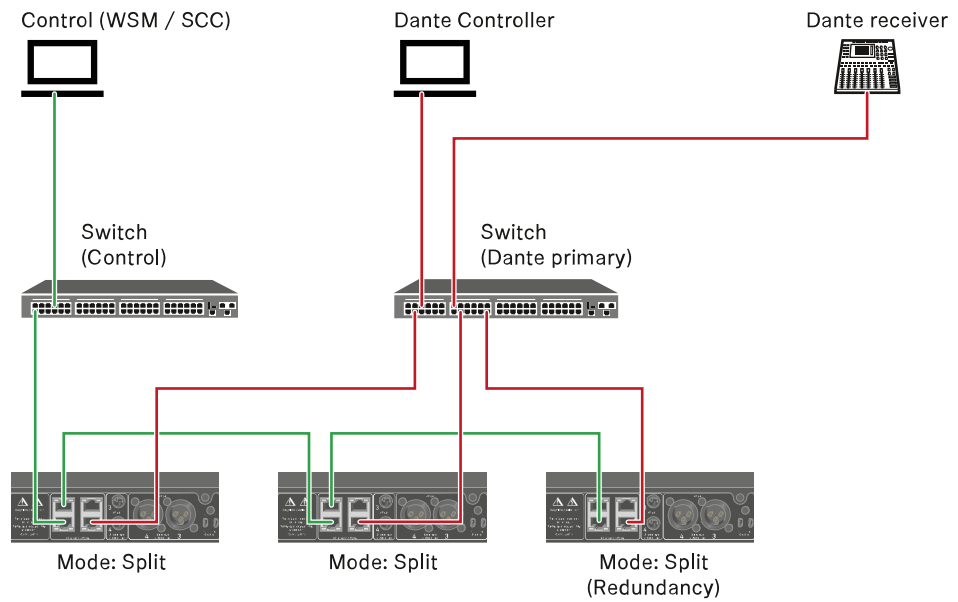

Redundancy mode

- 네트워크 컨트롤
- Dante primary
- Dante secondary

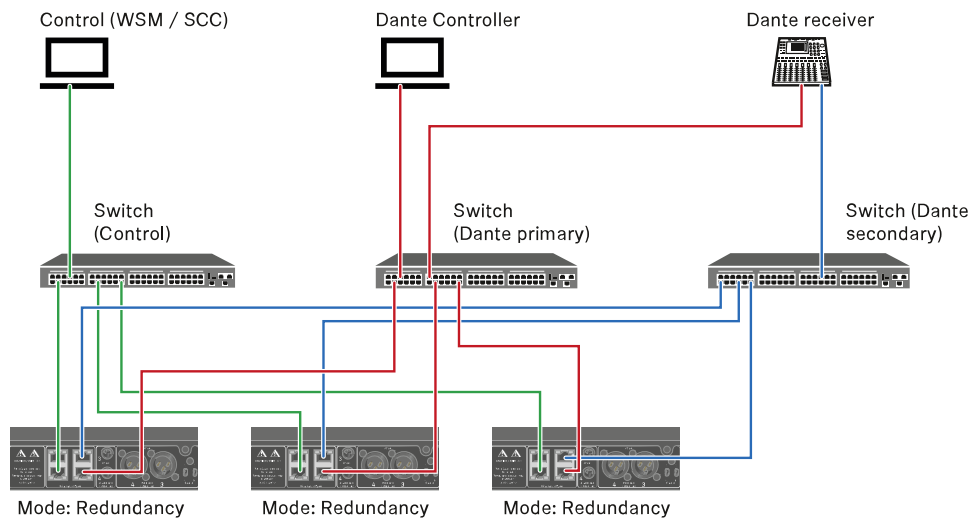



안테나 연결하기

동봉된 로드 안테나를 연결하려면:

- ▶ 그림과 같이 수신기의 두 안테나 입력부에 안테나를 연결하십시오.
- ▶ 그림과 같이 안테나를 좌우로 약간 기울이십시오.



다수의 수신기를 사용하는 경우 외부 안테나를 사용하고, 경우에 따라 안테나 스플리터 EW-D ASA를 사용하는 것이 좋습니다 (안테나 스플리터 EW-D ASA).

외부 안테나를 연결하려면:

- ▶ 그림과 같이 수신기의 두 안테나 입력부에 안테나를 연결하십시오.

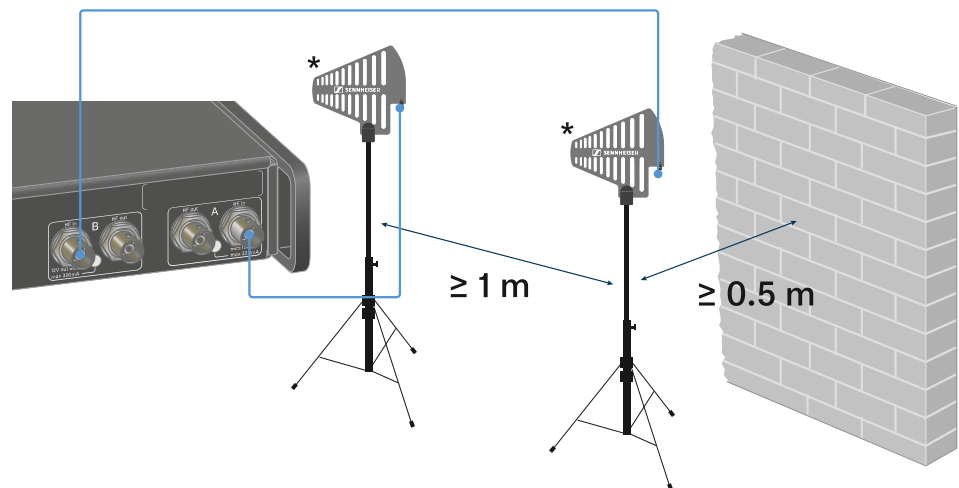

- ▶ 지정된 최소 간격에 주의하십시오.
- ▶ 또한 송신기와 지정된 최소 간격에 주의하십시오.

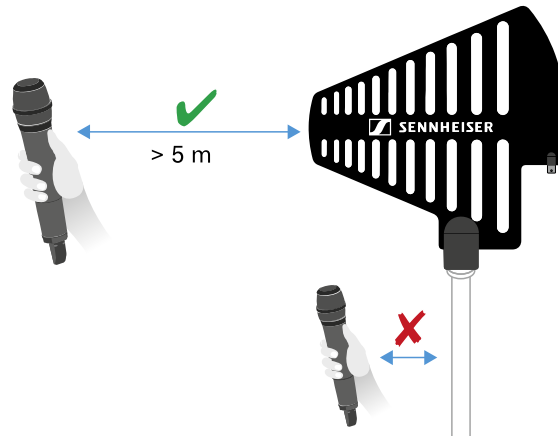

***권장 안테나:**

- **ADP UHF** | 470-1075MHz
- **AD 1800** | 1400-2400MHz
- **AWM UHF I** | 470-694MHz
- **AWM UHF II** | 823-1075MHz
- **AWM 1G8** | 1785-1805MHz

i 다수의 수신기를 사용하는 경우 외부 안테나를 사용하고, 경우에 따라 안테나 스플리터 EW-D ASA를 사용하는 것이 좋습니다 (안테나 스플리터 EW-D ASA).

수신기를 캐스케이드 연결하려면:

i 수신기 EW-DX EM 4 Dante에는 안테나 스플리터가 장착되어 있습니다. 이를 통해 최대 네 대의 수신기를 캐스케이드 연결할 수 있습니다. 이에 따라 최대 네 대의 수신기에 2개의 안테나/안테나 부스터를 사용할 수 있습니다. 이 경우 모든 수신기는 동일한 부스터 주파수 범위를 사용합니다.

- ▶ 위의 설명과 같이 두 개의 안테나를 연결하십시오.
- ▶ 첫 번째 수신기의 **RF out** 소켓과 다른 수신기의 해당 **RF in** 소켓을 짧은 안테나 케이블로 연결하십시오.

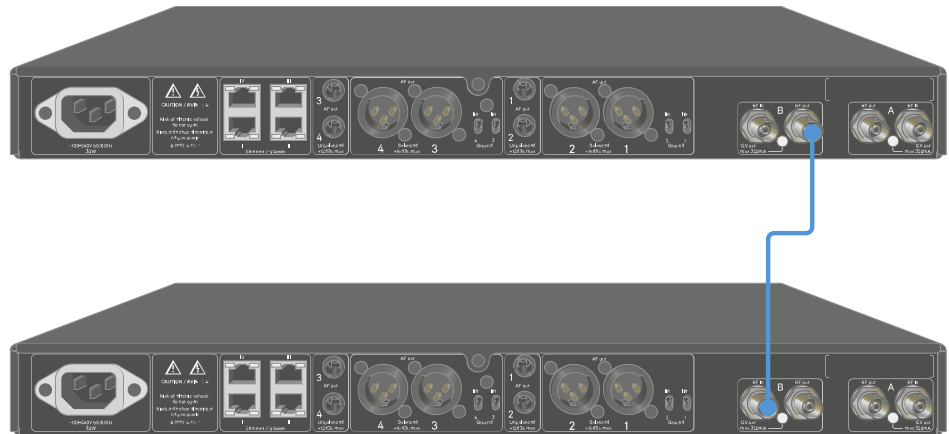

- ▶ 총 네 대의 수신기에 대해 이전 단계에서 설명한 바와 같이 진행하십시오.



오디오 신호 출력

EW-DX EM 4 Dante의 네 채널 각각에는 대칭형 XLR-3M 출력 단자와 비대칭형 6.3 mm 잭 출력 단자가 있습니다.

대칭형 XLR-3M 출력부에는 XLR 커넥터 핀 1 사이의 접지 연결을 차단하는 그라운드 리프트 스위치가 채널당 하나씩 있습니다.

- ▶ 항상 각 채널의 두 출력 단자 중에서 하나만 사용하십시오.

XLR 케이블을 연결하려면:

- ▶ EW-DX EM 4 Dante의 해당 채널 **AF out Balanced** 소켓에 XLR 케이블을 꽂으십시오.

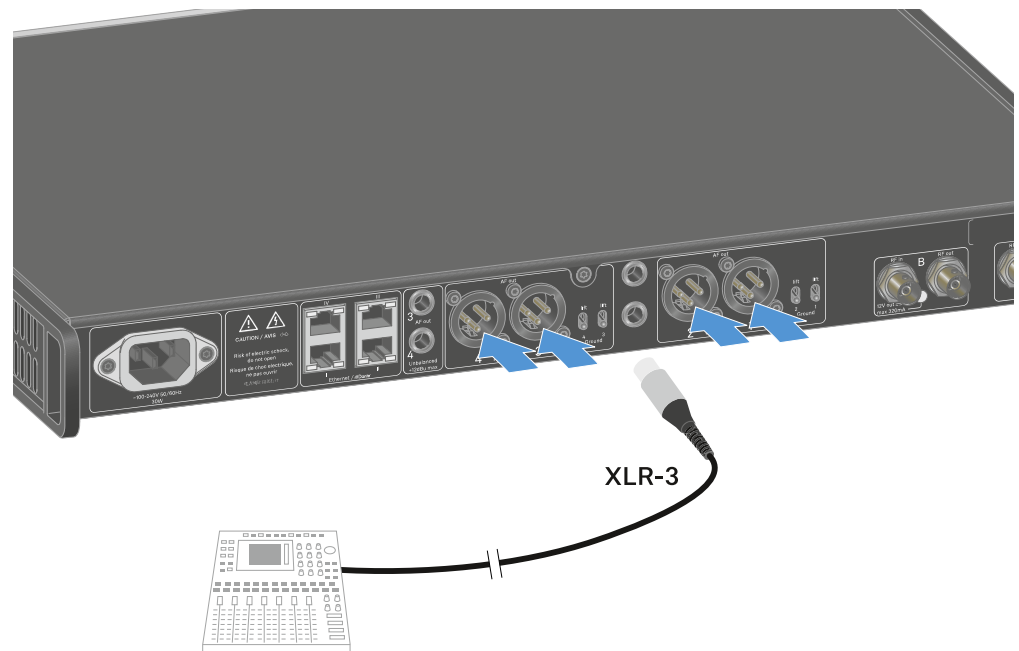



잭 케이블을 연결하려면:

- ▶ EW-DX EM 4 Dante의 해당 채널 **AF out Unbalanced** 소켓에 잭 케이블을 꽂으십시오.

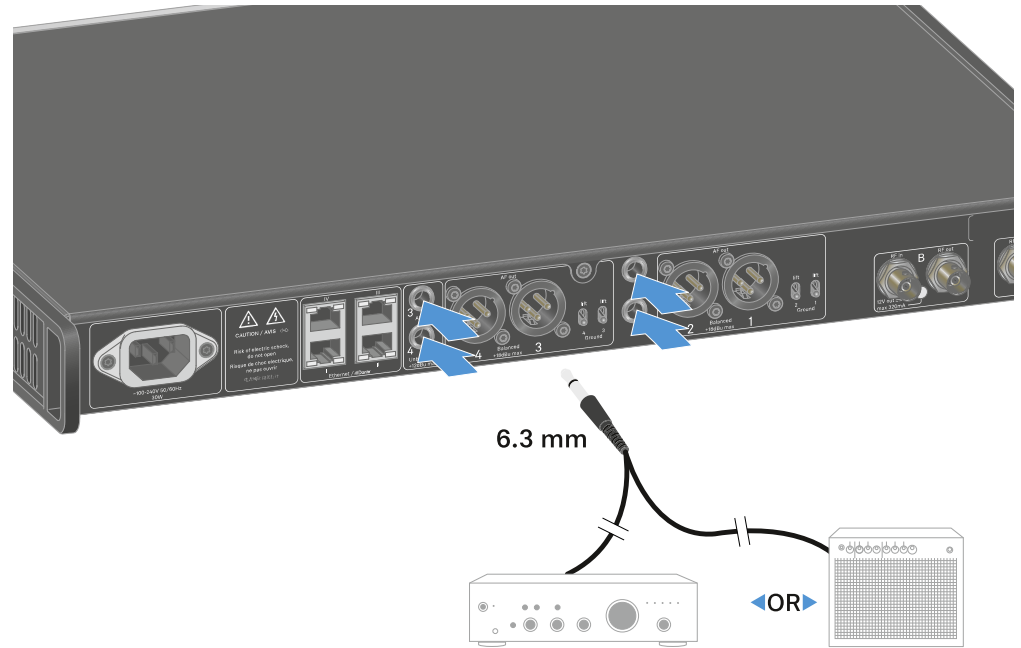

Dante를 통해 오디오 신호를 출력하려면:

- ▶ 수신기를 **네트워크에 연결하기**에 설명된 바와 같이 수신기를 연결하십시오.

그라운드 리프트를 설정하려면:

- ▶ 원하는 스위치를 위로 미십시오.
 - ✓ 해당 **AF out Balanced** 채널의 그라운드 리프트가 켜졌습니다.

그라운드 리프트를 끄려면:

- ▶ 원하는 스위치를 아래로 미십시오.
 - ✓ 해당 **AF out Balanced** 채널의 그라운드 리프트가 꺼졌습니다.



수신기를 랙에 조립하기

수신기는 모든 일반 시판 19인치 랙에 조립할 수 있습니다. 랙 마운트 앵글은 기기에 고정되어 있습니다.

주의



랙 조립 시 위험!

막혀 있는 19인치 랙에 기기를 조립하거나 여러 대의 기기와 함께 다층 랙에 조립하는 경우에 주변 온도, 기계적 부하 및 전기적 포텐셜이 한 대만 개별적으로 조립된 기기의 경우와 다르게 작용할 수 있습니다.

- ▶ 랙 내부의 주변 온도가 기술 데이터에 명시된 최고 온도를 초과하지 않도록 주의하십시오. [기술 데이터](#) 참조.
- ▶ 충분히 환기하고, 필요한 경우 추가로 환기하십시오.
- ▶ 랙에 조립할 때 기계적 부하가 균일해야 합니다.
- ▶ 전원에 연결할 때 명판에 기록된 정보에 유의하십시오. 회로의 과부하를 방지하십시오. 필요한 경우 과전류 보호 장치를 사용하십시오.
- ▶ 랙에 조립할 때 개별 전원 공급 장치의 예기치 않은 누설 전류가 더해질 수 있으며, 이에 따라 허용 한계치를 초과할 수 있습니다. 해결 방법으로 추가 연결부를 통해 랙을 접지하십시오.

- ▶ 수신기를 랙에 조립한 다음 지지하십시오.

i 기기가 중량과 깊이로 인해 랙에서 떨어져 손상될 위험이 있습니다.

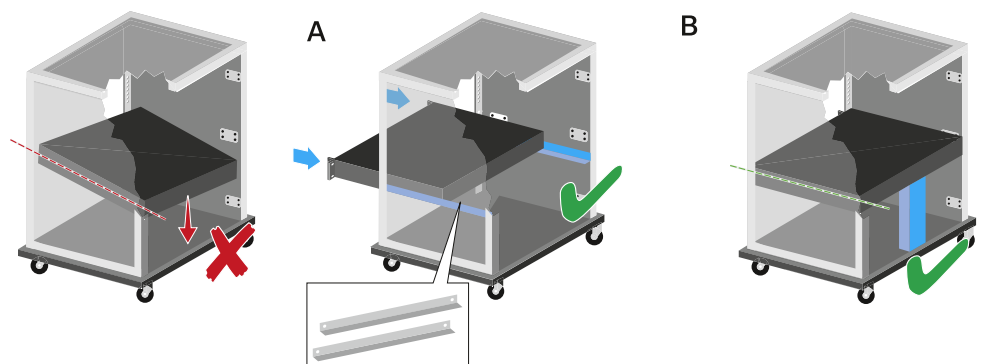

버전 A

- ▶ 특수 랙 조립 레일을 사용하십시오.

i 사용 중인 랙이 이 랙 레일을 장착할 수 있도록 설계되어 있어야 합니다.



버전 B

- ▶ 기기의 뒷부분을 적절한 물체로 지지하십시오.
- ▶ 이 물체가 이탈하지 않도록 주의하십시오.

옵션 Antenna Front Mount Kit 사용

- ▶ 리시버 측면에서 장착 브래킷을 분리합니다.

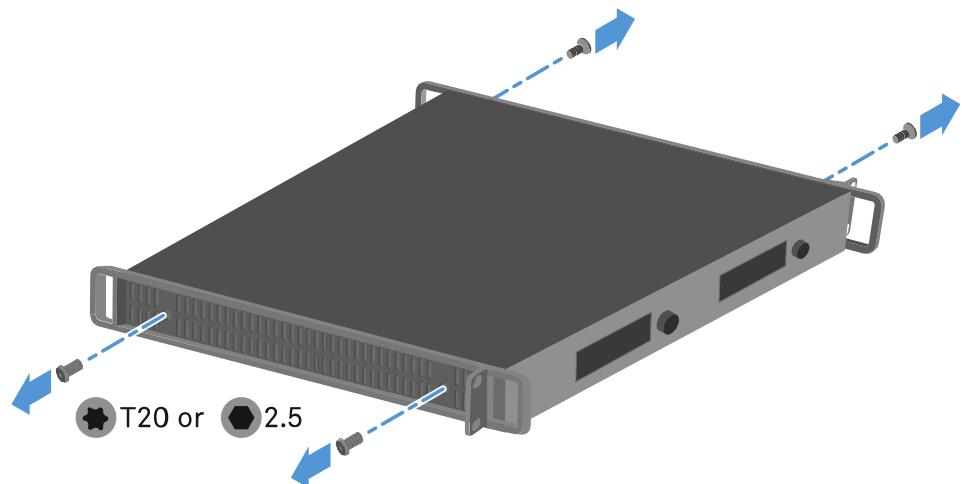

- ▶ 표시된 대로 RF 패치 케이블에 BNC 커넥터 홀더를 부착합니다.

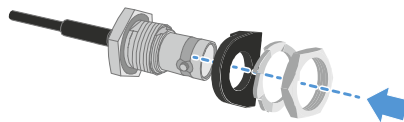

- ▶ RF 패치 케이블을 랙 브래킷에 부착합니다.



- ▶ 랙 브래킷과 RF 패치 케이블을 리시버에 부착합니다.

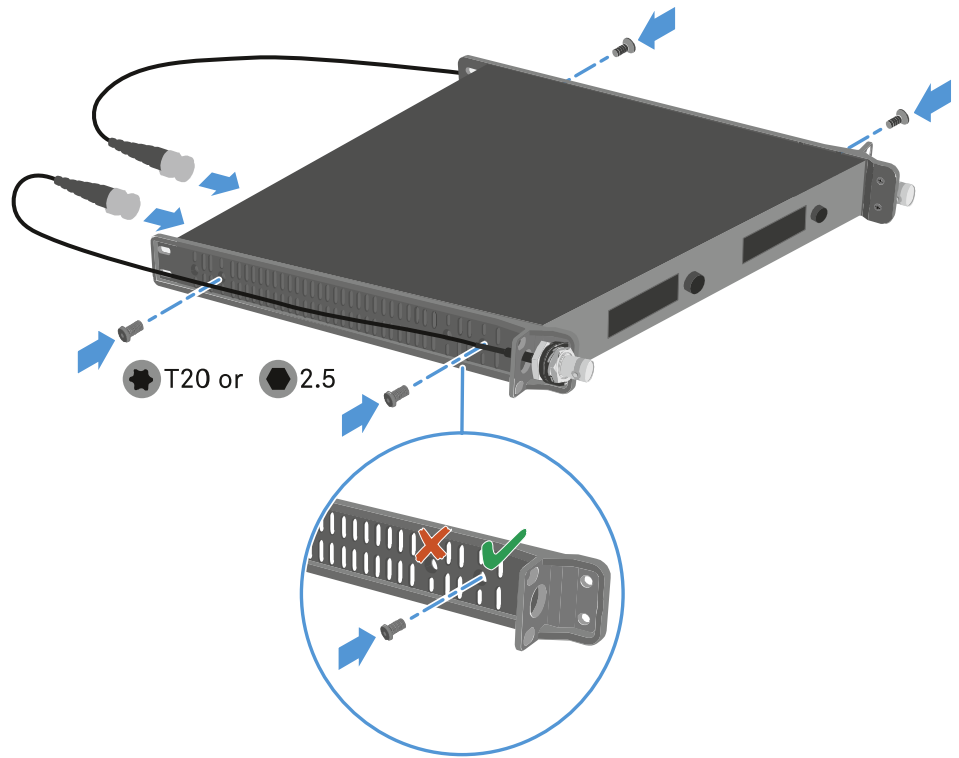

- ▶ RF 패치 케이블에 로드 안테나를 부착합니다.

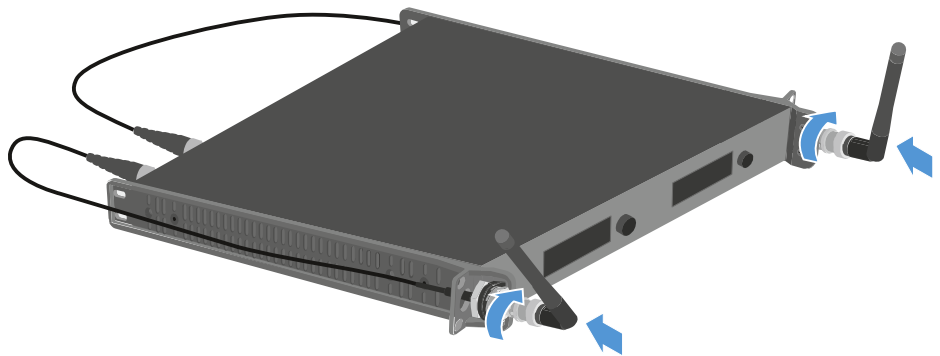



수신기 켜기/끄기

수신기를 켜려면:

- ▶ **ON/OFF** 버튼을 짧게 누르십시오.
- ✓ 수신기가 켜집니다.

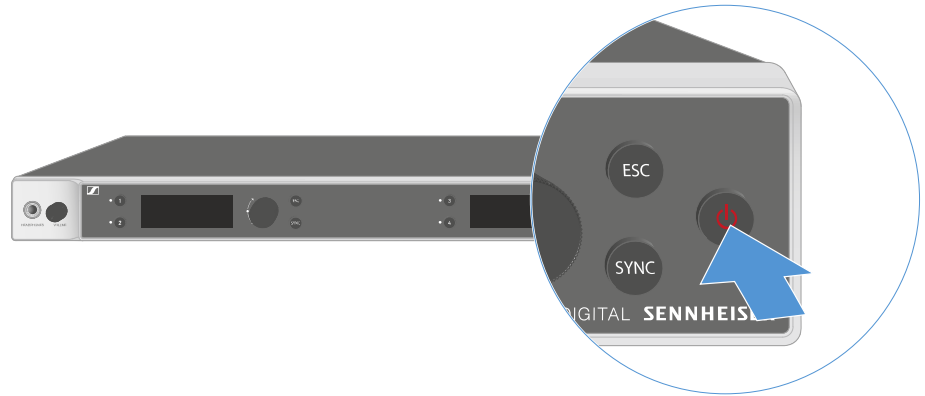

수신기를 Standby 상태로 전환하려면:

- ▶ 필요한 경우 버튼 잠금을 해제하십시오([버튼 잠금](#) 참조).
- ▶ 디스플레이가 꺼질 때까지 **ON/OFF** 버튼을 길게 누르십시오.

수신기를 완전히 끄려면:

- ▶ 콘센트에서 전원 공급 장치를 뽑아서 수신기를 전원에서 분리하십시오.



버튼 잠금

메뉴 항목 **This Device** -> **Device Lock**에서 자동 버튼 잠금을 활성화 또는 비활성화할 수 있습니다 (메뉴 항목 **System** -> **This Device** 참조).

일시적으로 버튼 잠금을 끄려면:

- ▶ 조그 다이얼을 누르십시오.
 - ✓ 디스플레이에 **Locked**가 표시됩니다.
- ▶ 조그 다이얼을 돌리십시오.
 - ✓ 디스플레이에 **Unlock?**이 표시됩니다.
- ▶ 조그 다이얼을 누르십시오.
 - ✓ 버튼 잠금이 일시적으로 꺼집니다.

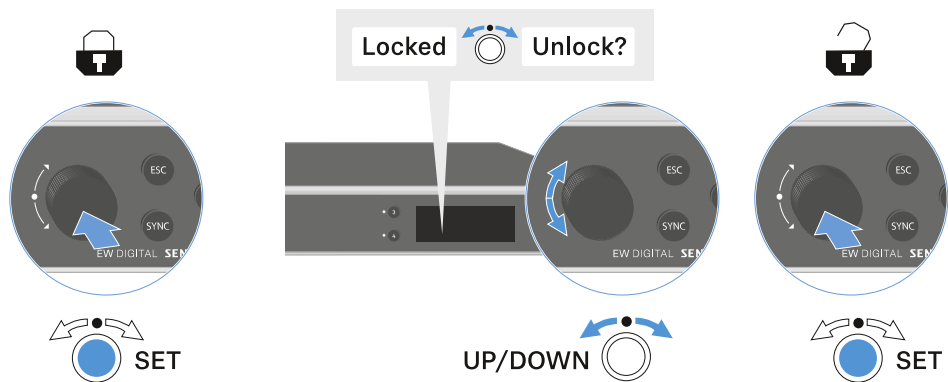

✓ 조작 메뉴에서 작업할 때는 버튼 잠금이 해제 상태로 유지됩니다.

i 10초 동안 아무 작업도 하지 않으면 자동으로 다시 켜집니다.



헤드폰 출력부 사용하기

수신기 앞면에 있는 헤드폰 출력부(6.3mm 잭)를 통해 네 채널의 오디오 신호를 들을 수 있습니다.



주의

높은 볼륨에 의한 위험

볼륨이 너무 높으면 청력이 손상될 수 있습니다.

- ▶ 헤드폰을 착용하기 전에 헤드폰 출력부의 볼륨을 낮추십시오.

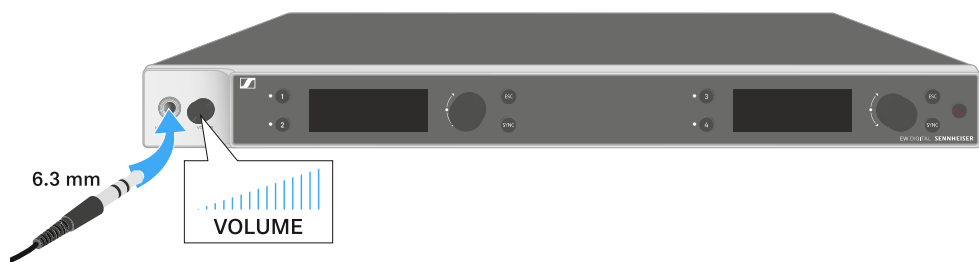

- ▶ 헤드폰을 헤드폰 출력부에 연결하십시오.
- ▶ 채널 1, 채널 2, 채널 3 또는 채널 4의 오디오 신호를 들으려면 **Ch 1**, **Ch 2**, **Ch 3** 또는 **Ch 4** 버튼을 누르십시오.
- ✔ 디스플레이에 표시되는 헤드폰 기호는 현재 어느 채널이 헤드폰 출력부에서 활성화되어 있는지를 나타냅니다. 표준 설정으로 헤드폰 출력부에서 채널 1의 신호가 활성화되어 있습니다.
- ▶ 헤드폰 출력부 옆에 있는 볼륨 조절기를 돌려서 볼륨을 조절하십시오.



LED의 의미

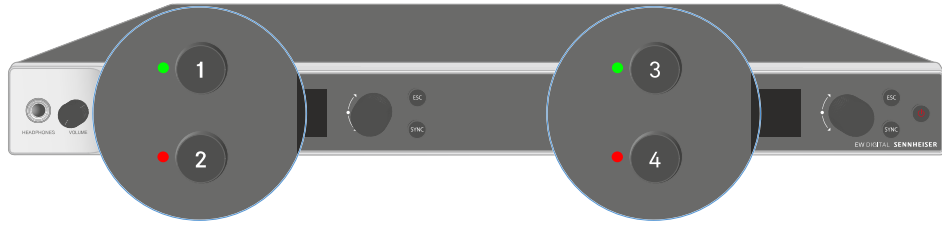

수신기 앞면에 있는 네 개의 LED는 채널 1, 채널 2, 채널 3 및 채널 4에 대해 각각 다음 정보를 나타냅니다.

LED가 녹색으로 켜짐:



- 송신기와 수신 채널 간 연결이 구성되었습니다.
- 오디오 신호가 활성화 상태입니다.

LED가 노란색으로 켜짐:



- 송신기와 수신 채널 간 연결이 구성되었습니다.
- 오디오 신호가 음소거 상태입니다.

또는

- 핸드형 송신기에 조립된 마이크 모듈이 없습니다.

LED가 노란색으로 깜박임:



- 송신기와 수신 채널 간 연결이 구성되었습니다.
- 오디오 신호가 과변조됩니다(클리핑).

LED가 빨간색으로 켜짐:



- 송신기와 수신 채널 간 연결이 구성되었습니다.
- 오디오 신호가 과변조됩니다(클리핑).

LED가 빨간색으로 깜박임:



- 송신기와 수신 채널 간 연결이 구성되었습니다.
- 페어링된 송신기의 배터리/충전 배터리가 약합니다.

LED가 파란색으로 깜박임:

- **Smart Assist** 앱을 통해 수신기와 스마트폰 또는 태블릿 간의 **Bluetooth Low Energy** 연결을 구성 중입니다.



또는

- 수신 채널이 송신기와 동기화되는 중입니다.

LED가 파란색으로 켜짐:



- 펌웨어 업데이트를 실행 중입니다.
-



수신기 디스플레이의 표시 항목

디스플레이에는 주파수, 수신 품질, 배터리 상태, 오디오 레벨 등의 상태 정보가 표시됩니다.

모든 설정을 할 수 있는 조작 메뉴 또한 디스플레이에 표시됩니다(메뉴 탐색 버튼 참조).

Home Screen

Home Screen은 디스플레이의 기본 화면입니다. 여기에는 수신 채널 1 및 2 또는 수신 채널 3 및 4에 대한 다음 정보가 표시됩니다.

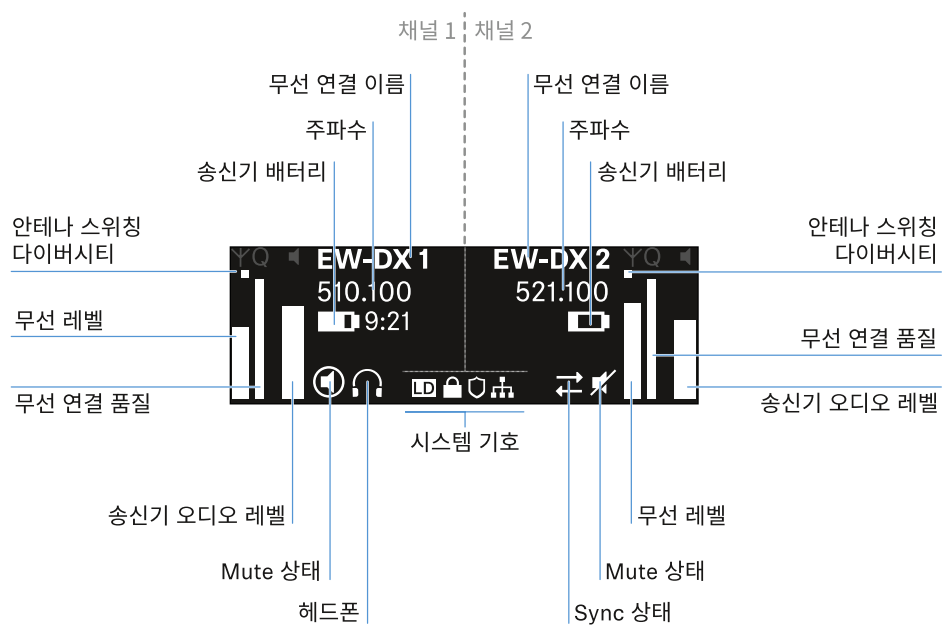

안테나 스위칭 다이버시티:

두 안테나 중 현재 활성화되어 있는 안테나를 보여줍니다(왼쪽 또는 오른쪽).

무선 레벨:

각 채널에 대한 무선 신호의 강도를 나타냅니다.

무선 연결 품질:

각 채널에 대한 전송 품질을 나타냅니다.

i 전송 품질은 한편으로는 전기장 강도(디스플레이에 표시되는 무선 레벨)에 따라 달라지며, 다른 한편으로는 무선 레벨 디스플레이에서 식별할 수 없는 외부 간섭원(예: 동일하거나 인접한 위치에 있는 경우 또는 전기장 강도에 영향을 주지 않는 경우)에 따라서도 달라질 수 있습니다.
안정적인 전송을 위해서는 50%를 크게 초과하는 값을 유지해야 합니다.

무선 연결 이름:



무선 연결 이름은 수신기의 메뉴에서 지정할 수 있습니다(메뉴 항목 Ch 1 - Ch 4 -> Name 참조).

주파수:

무선 연결 주파수는 수동으로 설정하거나 Auto-Setup 기능을 이용하여 설정할 수 있습니다.

- 참조 메뉴 항목 Ch 1 - Ch 4 -> Frequency
- 참조 메뉴 항목 Ch 1 - Ch 4 -> Scan / Auto Setup

송신기 오디오 레벨:

각 채널의 오디오 입력 레벨을 나타냅니다(메뉴 항목 Ch 1 - Ch 4 -> Gain 참조).

이는 수신기에서 출력되는 오디오 레벨과 무관합니다(메뉴 항목 Ch 1 - Ch 4 -> AF Out 참조).

송신기 배터리:

송신기의 배터리 또는 충전 배터리 BA 70의 충전 상태를 나타냅니다.

충전 배터리 BA 70을 사용할 경우 또한 잔여 사용 시간이 시간 및 분 단위로 표시됩니다.

Mute 상태:



수신 중인 송신기의 Mute 스위치가 비활성화되어 있습니다.



수신 중인 송신기의 Mute 스위치가 **AF Mute**로 설정되어 있으며 오디오 신호가 음소거 상태입니다.

- EW-DX SKM-S: Mute 모드 설정 및 핸드형 송신기 음소거하기(EW-DX SKM-S만 해당)
- EW-DX SK: Mute 모드 설정 및 바디팩 송신기 음소거하기

헤드폰:



헤드폰 기호는 현재 어느 채널이 헤드폰 출력부에서 활성화되어 있는지를 나타냅니다(헤드폰 출력부 사용하기 참조).

Sync 상태:



이 기호는 수신기의 수신 채널과 송신기에서 서로 다른 값이 설정되어 있음을 나타냅니다. 이는 동기화를 통해 조정할 수 있습니다(수신기 EW-DX EM과 연결 구성하기 / EW-DX EM 동기화하기 참조).

시스템 기호:



Link Density 모드가 활성화된 경우, LD 기호가 표시됩니다. 메뉴 항목 System -> Link Density 참조.



Auto Lock 기능이 활성화된 경우, 자물쇠 기호가 표시됩니다. 버튼 잠금 참조.



네트워크 연결이 구성된 경우, 네트워크 기호가 표시됩니다. [수신기를 네트워크에 연결하기](#) 참조.



AES-256 암호화가 활성화된 경우, 방패 기호가 표시됩니다. [메뉴 항목 System -> Link Encryption](#) 참조.

홈 화면 선택

- ▶ Home Screen에서 **조그 다이얼**을 오른쪽으로 돌리십시오.
 - ✓ 장치의 네트워크 정보가 포함된 두 번째 Home Screen이 표시됩니다.
- ▶ **조그 다이얼**을 다시 오른쪽으로 돌리십시오.
 - ✓ 소프트웨어 및 하드웨어 관련 정보가 포함된 세 번째 Home Screen이 표시됩니다.

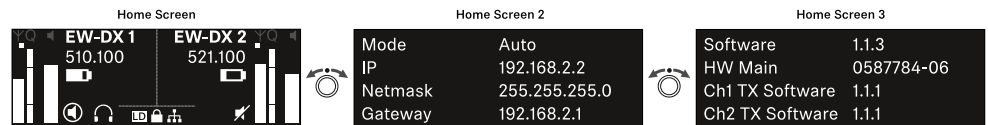



Link Quality Indicator의 의미

수신기 디스플레이에 나타나는 LQI(Link Quality Indicator) 표시는 각 채널에 대한 전송 품질을 나타냅니다.

전송 품질은 한편으로는 전기장 강도(수신 채널 디스플레이에 나타나는 RF 표시)에 따라 달라지며, 다른 한편으로는 RF 표시에서 식별할 수 없는 외부 간섭원(예: 동일하거나 인접한 위치에 있는 경우 또는 HF 강도에 영향을 주지 않는 경우)에 따라 달라질 수 있습니다.

안정적인 전송을 위해서는 50%를 크게 초과하는 LQI 값을 유지해야 합니다.

LQI 표시는 다음 정보를 나타냅니다:

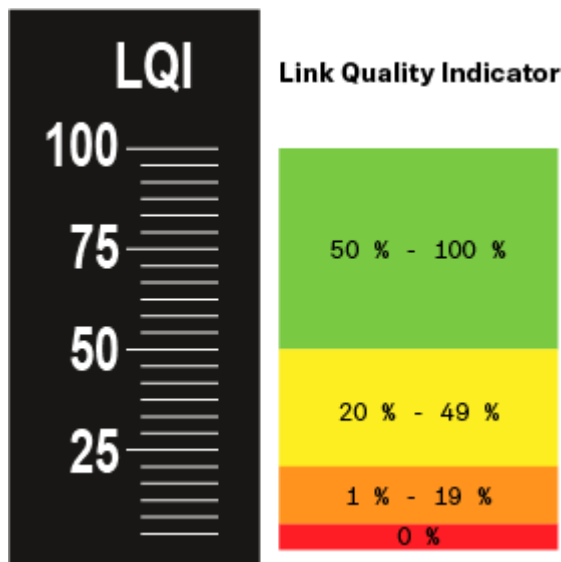

녹색 영역 50% - 100%:

- 전송 오류 없음

전송 품질이 충분히 우수하여 100% 오디오 품질이 보장됩니다.

노란색 영역 20% - 49%:

- 소수의 전송 오류: 단기 오류 은닉 활성화
- 오디오 아티팩트가 몇 번 들릴 수 있음

처음으로 전송 오류가 발생합니다. 드물게 처음으로 오디오 아티팩트가 들립니다. 이때 오류 은닉이 활성화될 수 있습니다.

주황색 영역 1% - 19%:

- 잦은 전송 오류: 장기 오류 은닉 활성화
- 오디오 드롭 아웃 위험



전송 오류가 증가함에 따라 오류 은닉 시간도 길어집니다. 오디오 드롭 아웃이 발생할 위험이 있습니다.

빨간색 영역 0%:

- 전송 불가

이 영역에서는 전송 품질이 너무 낮아서 불가피하게 오디오 드롭 아웃이 발생합니다.



상태 메시지

특정 상황에서는 디스플레이에 상태 메시지가 표시될 수 있습니다.

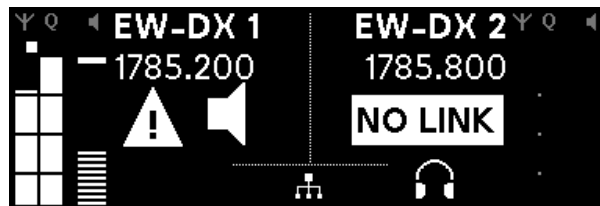

AF Peak

오디오 과변조가 반복되거나 장시간 지속되고 있습니다.

- 송신기의 입력 신호를 점검하고 조정하십시오.

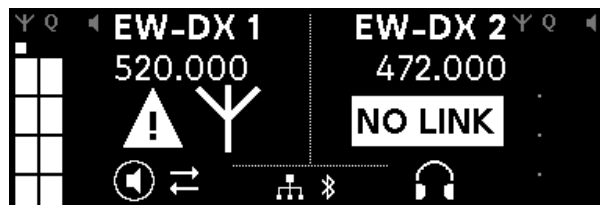

RF Peak

안테나 신호에 과변조가 발생했습니다.

- 수신 안테나와 송신기 사이의 거리를 벌리십시오.



Low Signal

수신 신호가 너무 낮거나 전송 품질이 너무 나쁩니다.

- 안테나 연결 및 시스템에서 올바른 배선 여부를 점검하십시오.
- 송신기가 수신 범위 내에 있는지 점검하십시오.
- 수신기의 안테나 정렬을 점검하십시오.

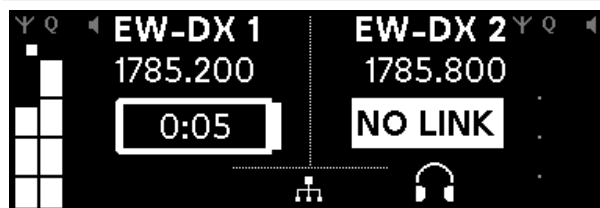

Low Battery

송신기의 충전식 배터리 또는 배터리의 잔여 사용 시간이 짧습니다(30분 미만).

- 충전식 배터리 또는 배터리를 교체하십시오.

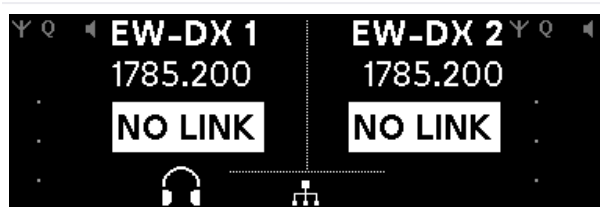

No Link

송신기에 연결되지 않았습니다.

- 송신기의 전원이 켜져 있고 범위 내에 있는지 점검하십시오.
- 송신기가 음소거되어 있는지 점검하십시오("RF Mute" 설정).



채널 1 - 4

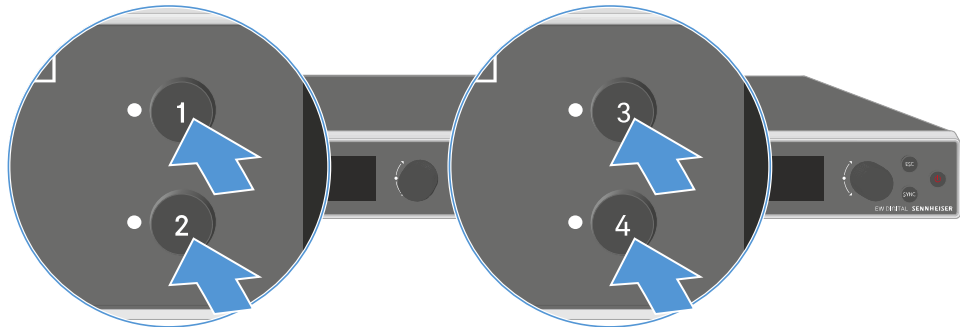

- ▶ Home Screen에서 수신기의 **Ch 1**, **Ch 2**, **Ch 3** 또는 **Ch 4** 버튼을 누르십시오.
- ✔ 채널 1, 채널 2, 채널 3 또는 채널 4의 Home Screen이 표시됩니다.

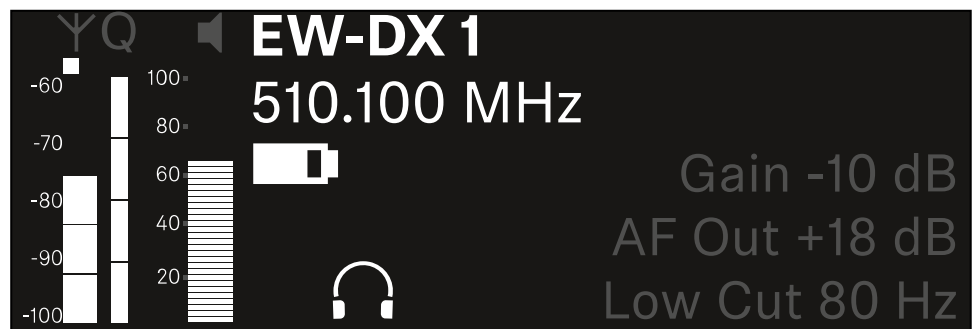

Home Screen에도 표시되는 상태 정보 외에 채널의 오디오 설정 관련 정보도 표시됩니다.

- ▶ 수신 중인 송신기에 관한 상세 정보를 보려면 **조그 다이얼**을 오른쪽으로 돌리십시오.

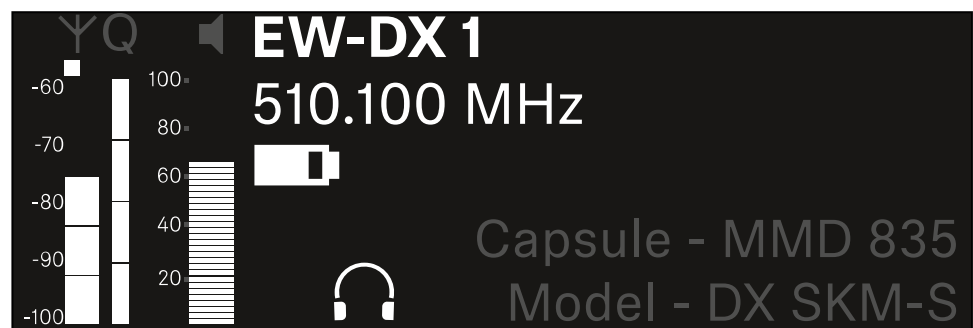

- ▶ 채널의 오디오 신호를 음소거하거나 음소거를 다시 해제하려면 **조그 다이얼**을 계속 오른쪽으로 돌리십시오.

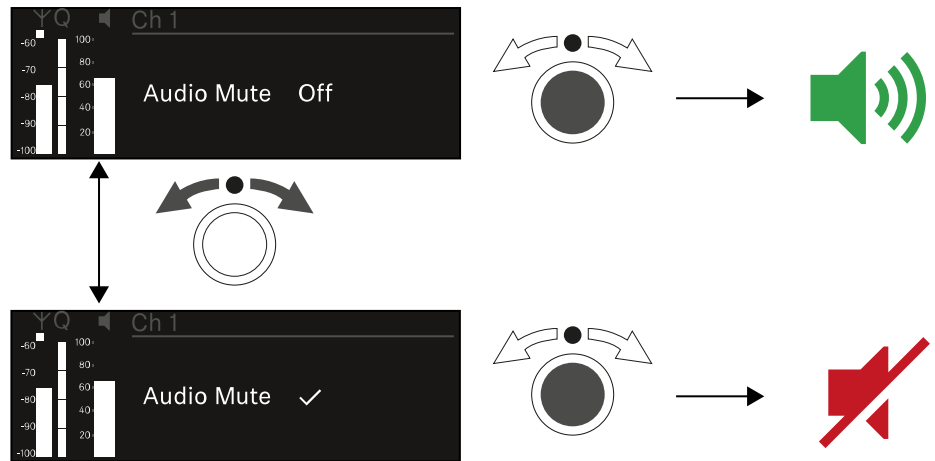

▶ 원하는 선택을 확인하려면 **조그 다이얼**을 누르십시오.



메뉴 탐색 버튼

수신기의 조작 메뉴를 탐색하려면 다음과 같은 버튼이 필요합니다.

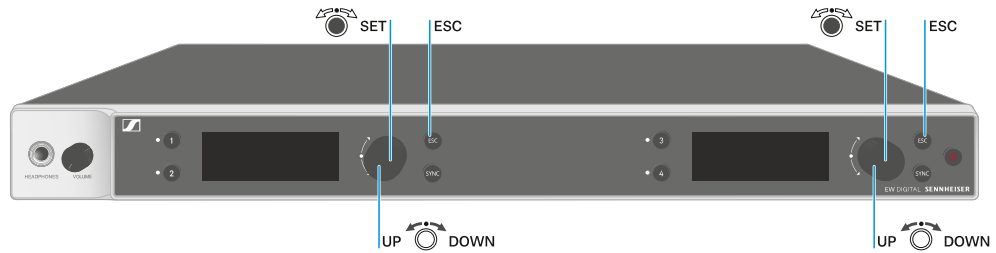

조그 다이얼 누름

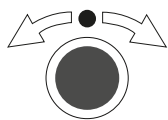

- Home Screen에서 조작 메뉴로 전환
- 메뉴 항목 불러오기
- 하위 메뉴로 전환
- 설정 저장

조그 다이얼 돌림

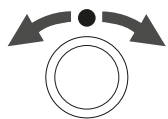

- 기본 디스플레이 선택(수신기 디스플레이의 표시 항목 참조)
- 이전 또는 다음 메뉴 항목으로 전환
- 메뉴 항목에 대한 값 변경

ESC 버튼 누름



- 입력 취소 및 이전 디스플레이로 돌아가기

i 메뉴 불러오기 및 메뉴 항목 탐색



메뉴 불러오기 및 메뉴 항목 탐색

메뉴를 불러오려면:

- ▶ Home Screen에서 조그 다이얼을 누르십시오.

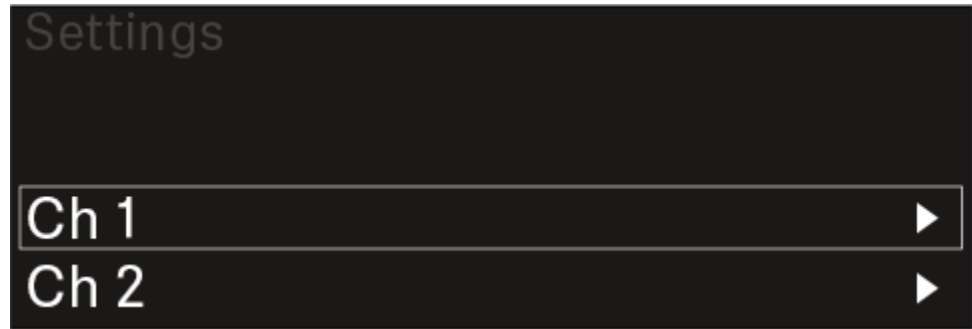

- ▶ 원하는 메뉴 항목으로 이동하려면 조그 다이얼을 돌리십시오.
- ▶ 선택된 메뉴 항목을 열려면 조그 다이얼을 누르십시오.

메뉴에서 나가려면:

- ▶ 메뉴를 닫고 Home Screen으로 돌아가려면 ESC 버튼을 누르십시오.
 - ✔ 이때, 이전에 조그 다이얼을 눌러서 저장하지 않은 변경 사항은 손실됩니다.



메뉴 구조

그림은 개요에 요약된 수신기의 전체 메뉴 구조를 보여줍니다.

버전: 펌웨어 3.0.0

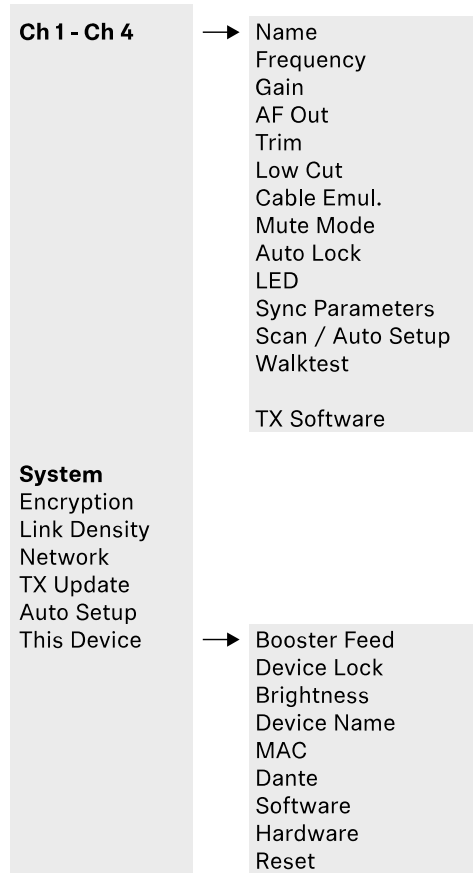



메뉴의 설정 옵션

수신기의 메뉴에서 다음과 같은 설정이 가능합니다.

무선 연결 이름 변경

- 메뉴 항목 Ch 1 - Ch 4 -> Name

주파수 설정

- 메뉴 항목 Ch 1 - Ch 4 -> Frequency

무선 링크의 게인 설정

- 메뉴 항목 Ch 1 - Ch 4 -> Gain

오디오 신호 출력 레벨 설정

- 메뉴 항목 Ch 1 - Ch 4 -> AF Out

연결된 송신기의 트림 설정

- 메뉴 항목 Ch 1 - Ch 4 -> Trim

Low Cut 필터 설정

- 메뉴 항목 Ch 1 - Ch 4 -> Low Cut

바디팩 송신기에 대한 케이블 에뮬레이션 설정

- 메뉴 항목 Ch 1 - Ch 4 -> Cable Emul.

송신기의 Mute 스위치 기능 설정

- 메뉴 항목 Ch 1 - Ch 4 -> Mute Mode

송신기의 자동 버튼 잠금 활성화

- 메뉴 항목 Ch 1 - Ch 4 -> Auto Lock

송신기의 LED 조명 동작 설정

- 메뉴 항목 Ch 1 - Ch 4 -> LED

송신기와의 동기화를 위한 매개변수 활성화/비활성화

- 메뉴 항목 Ch 1 - Ch 4 -> Sync Parameters

주파수 스캔 및 자동 주파수 셋업 실행

- 메뉴 항목 Ch 1 - Ch 4 -> Scan / Auto Setup



수신 테스트 실행

- 메뉴 항목 Ch 1 - Ch 4 -> Walktest

연결된 송신기의 소프트웨어 버전 표시

- 메뉴 항목 Ch 1 - Ch 4 -> TX Software

다양한 시스템 설정

- AES-256 암호화 활성화
- 전송 모드 설정
- 네트워크 설정
- 송신기 펌웨어 업데이트
- Auto Setup 기능 활성화
- 장치 이름 수정
- 메뉴 항목 System

i 전체 메뉴 구조에 대한 개요는 [메뉴 구조](#)에서 확인할 수 있습니다.

메뉴 항목 Ch 1 - Ch 4 -> Name

메뉴 항목 Name에서는 각 채널의 링크 이름을 지정할 수 있습니다.

i 이는 송신기와 수신 채널 간의 무선 연결 이름입니다. 네트워크에 표시되는 수신기 이름은 시스템 메뉴의 메뉴 항목 **This Device**에서 설정할 수 있습니다. [메뉴 항목 System -> This Device](#) 참조.

메뉴 항목 Name을 열려면:

- ▶ 메뉴에서 원하는 채널의 메뉴 항목 Name으로 이동하십시오.

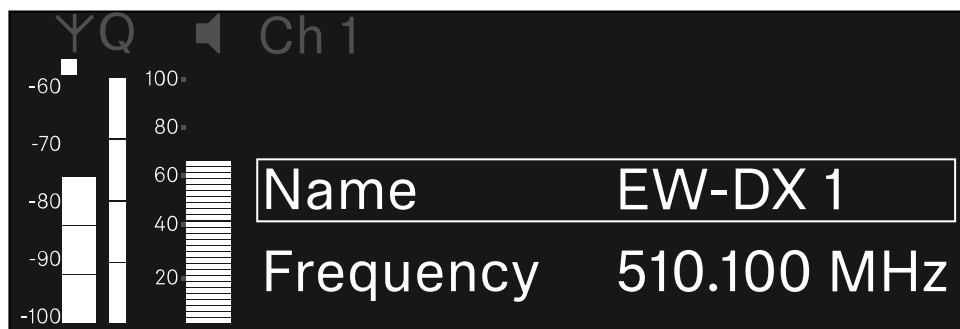

- ▶ 조그 다이얼을 눌러서 메뉴 항목을 여십시오.



- ☑ 다음 화면이 표시됩니다.

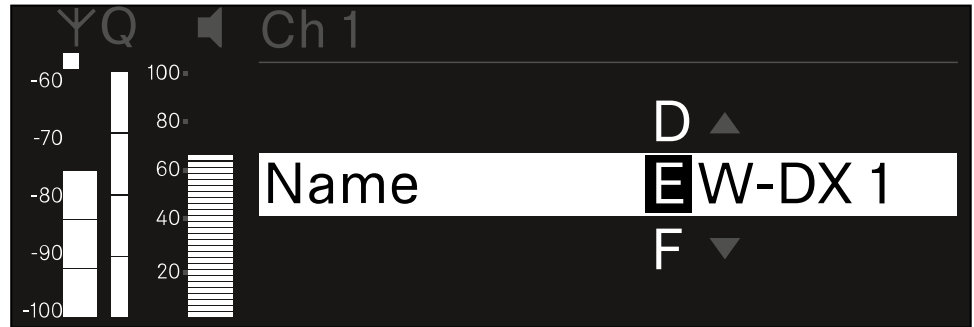

원하는 링크 이름을 입력하려면:

- ▶ **조그 다이얼**을 돌려서 원하는 문자를 선택하십시오.
- ▶ **조그 다이얼**을 눌러서 다음 글자 위치로 이동하십시오.
- ▶ 설정된 이름을 저장하려면 마지막 위치에서 **조그 다이얼**을 누르십시오.
또는
- ▶ 설정을 저장하지 않고 입력을 취소하려면 **ESC** 버튼을 누르십시오.

i 설정된 링크 이름이 수신 중인 송신기의 디스플레이에도 표시되도록 채널을 동기화해야 합니다([수신기 EW-DX EM과 연결 구성하기 / EW-DX EM 동기화하기](#)).



메뉴 항목 Ch 1 - Ch 4 -> Frequency

메뉴 항목 **Frequency**에서는 각 채널의 주파수를 설정합니다.

사전 정의된 목록에서 주파수를 선택하거나 주파수를 수동으로 설정할 수 있습니다.

메뉴 항목 **Frequency**를 열려면:

- ▶ 메뉴에서 원하는 채널의 메뉴 항목 **Frequency**로 이동하십시오.

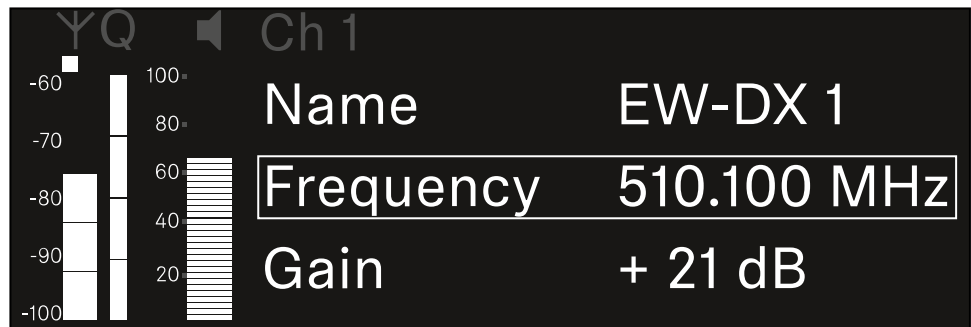

- ▶ 조그 다이얼을 눌러서 메뉴 항목을 여십시오.

- 다음 화면이 표시됩니다.

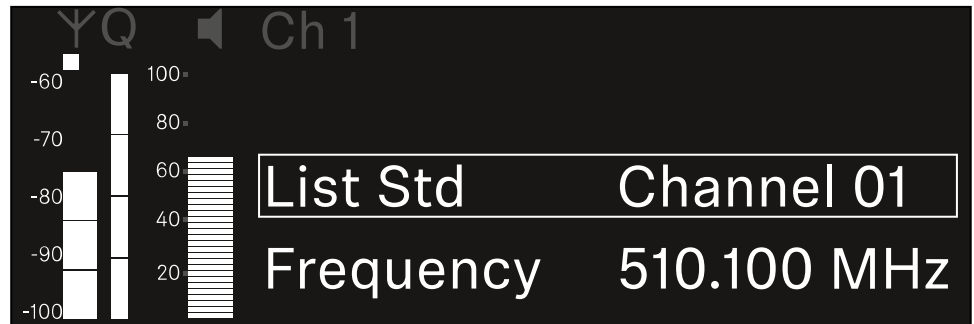

- ▶ 조그 다이얼을 돌려서 하위 항목 **List**와 **Frequency** 중에서 선택하십시오.

- 하위 항목 **List**에서는 사전 정의된 목록에서 주파수를 선택할 수 있습니다. 하위 항목 **Frequency**에서는 원하는 주파수를 수동으로 설정할 수 있습니다.



사전 정의된 목록에서 주파수를 선택하려면:

- ▶ 하위 항목 **List**를 여십시오.

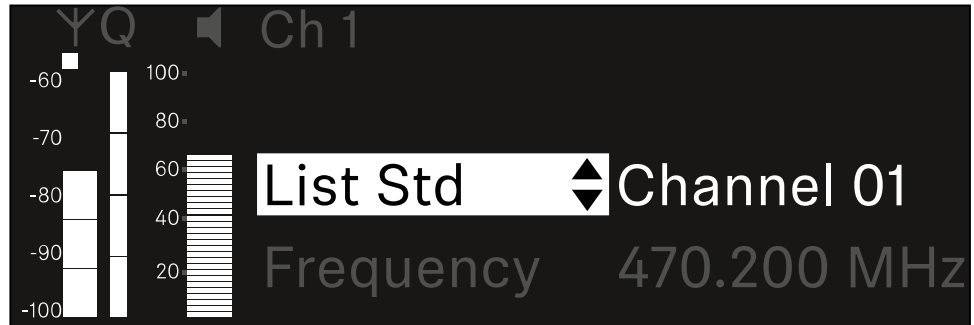

- ▶ **조그 다이얼**을 돌려서 사전 정의된 목록(**List Std**)과 사용자 정의 목록(**List Usr**) 중에서 선택하십시오.

i 사용자 정의 목록은 **Wireless Systems Manager(WSM)** 소프트웨어를 통해 생성하여 수신기에 로드할 수 있습니다. **WSM** 소프트웨어에 관한 자세한 정보 참조:
sennheiser.com/wsm

- ▶ **조그 다이얼**을 눌러서 선택한 내용을 확인하십시오.

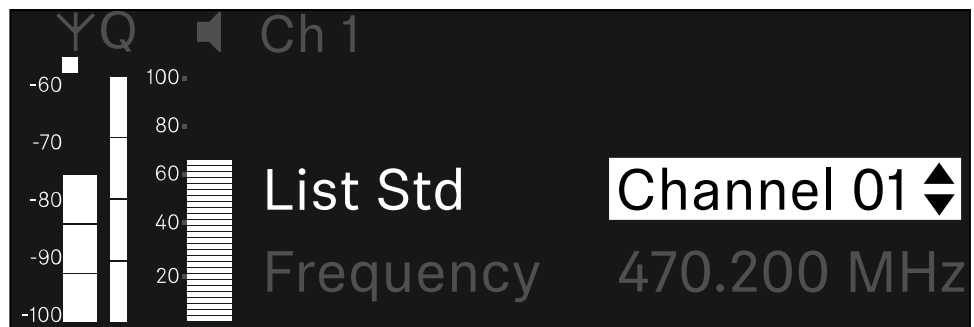

- ▶ **조그 다이얼**을 돌려서 목록에서 원하는 채널을 선택하십시오.
 - ✓ 채널에 할당된 주파수가 디스플레이에 표시됩니다.
- ▶ 선택된 채널을 저장하려면 **조그 다이얼**을 누르십시오.
또는
- ▶ 설정을 저장하지 않고 입력을 취소하려면 **ESC** 버튼을 누르십시오.



주파수를 수동으로 설정하려면:

- ▶ 하위 항목 **Frequency**를 여십시오.

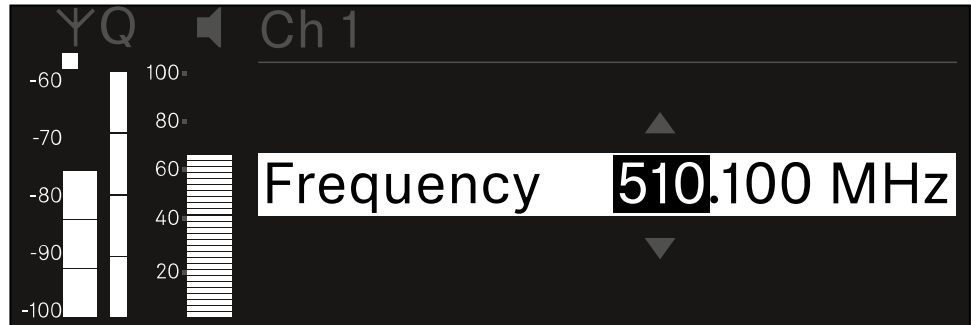

- ▶ **조그 다이얼**을 돌려서 주파수의 MHz 범위를 설정하십시오.
- ▶ **조그 다이얼**을 눌러서 선택한 내용을 확인하십시오.

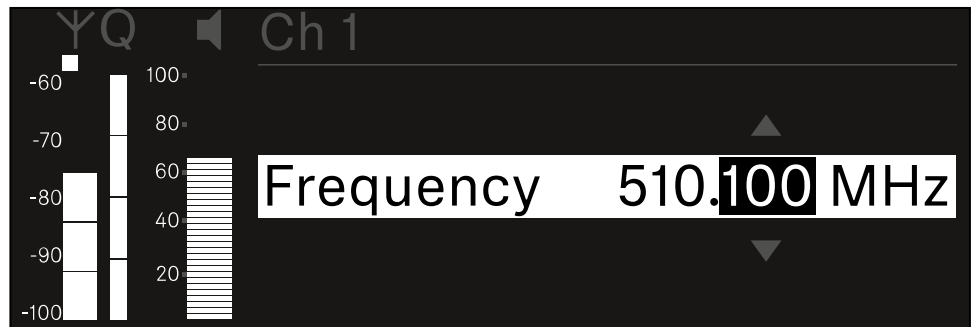

- ▶ **조그 다이얼**을 돌려서 주파수의 kHz 범위를 설정하십시오.
- ▶ 설정된 주파수를 저장하려면 **조그 다이얼**을 누르십시오. 또는 또는
- ▶ 설정을 저장하지 않고 입력을 취소하려면 **ESC** 버튼을 누르십시오.



메뉴 항목 Ch 1 - Ch 4 -> Gain

메뉴 항목 **Gain**에서는 수신 중인 송신기에서 전달되는 오디오 신호의 오디오 레벨을 설정합니다(예: EW-DX SKM을 통한 노래나 음성 또는 EW-DX SK를 통한 기타).

- 설정 범위: **-3dB ~ +42dB**(3dB 간격)

메뉴 항목 **Gain**을 열려면:

- ▶ 메뉴에서 원하는 채널의 메뉴 항목 **Gain**으로 이동하십시오.



- ▶ **조그 다이얼**을 눌러서 메뉴 항목을 여십시오.

- 다음 화면이 표시됩니다.

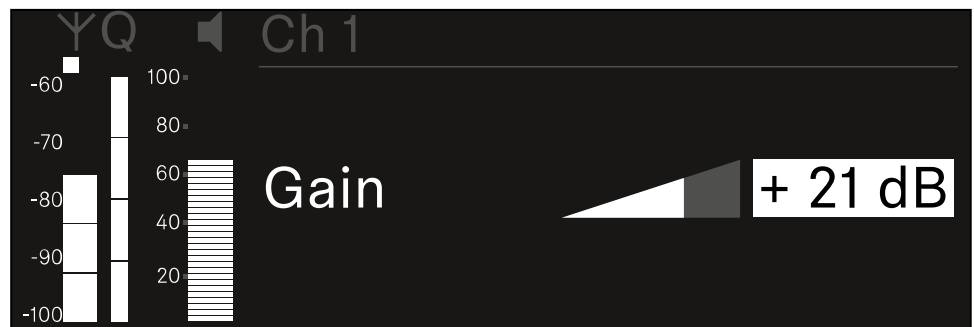

- ▶ **조그 다이얼**을 돌려서 원하는 값을 설정하십시오.
- ▶ 설정을 저장하려면 **조그 다이얼**을 누르십시오.
또는
- ▶ 설정을 저장하지 않고 입력을 취소하려면 **ESC** 버튼을 누르십시오.



메뉴 항목 Ch 1 - Ch 4 -> AF Out

메뉴 항목 AF Out에서는 각 수신기 채널의 오디오 출력부를 통해 출력되는 오디오 레벨을 설정합니다.

메뉴 항목 AF Out을 열려면:

- ▶ 메뉴에서 원하는 채널의 메뉴 항목 AF Out으로 이동하십시오.



- ▶ 조그 다이얼을 눌러서 메뉴 항목을 여십시오.

- 다음 화면이 표시됩니다.

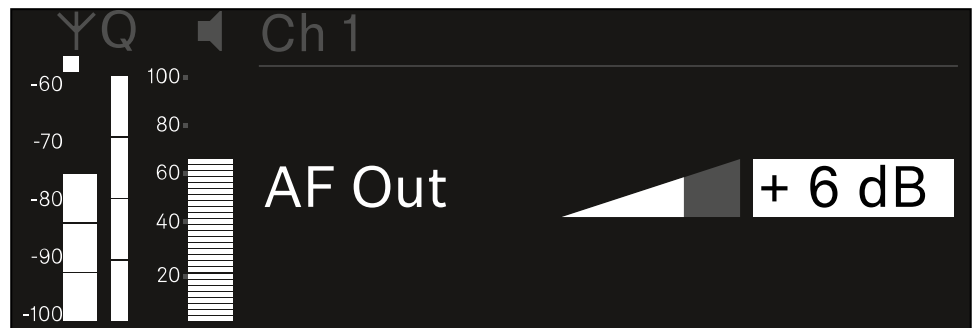

- ▶ 조그 다이얼을 돌려서 원하는 값을 설정하십시오.
- ▶ 설정을 저장하려면 조그 다이얼을 누르십시오.
또는
- ▶ 설정을 저장하지 않고 입력을 취소하려면 ESC 버튼을 누르십시오.



메뉴 항목 Ch 1 - Ch 4 -> Trim

메뉴 항목 **Trim**에서는 수신 중인 송신기의 오디오 레벨을 다양한 볼륨의 입력 신호에 맞게 조정할 수 있습니다.

i 예를 들어 하나의 수신 채널에 대해 다수의 송신기를 번갈아가며 지정한 경우, Trim 설정을 이용하여 다양한 입력 신호에 맞게 송신기를 조정할 수 있습니다. 이때 채널의 게인 설정은 변경하지 않아도 됩니다.

- 설정 범위: **-12dB ~ +6dB**(1dB 간격)

메뉴 항목 Trim을 열려면:

- ▶ 메뉴에서 원하는 채널의 메뉴 항목 **Trim**으로 이동하십시오.



- ▶ 조그 다이얼을 눌러서 메뉴 항목을 여십시오.

다음 화면이 표시됩니다.

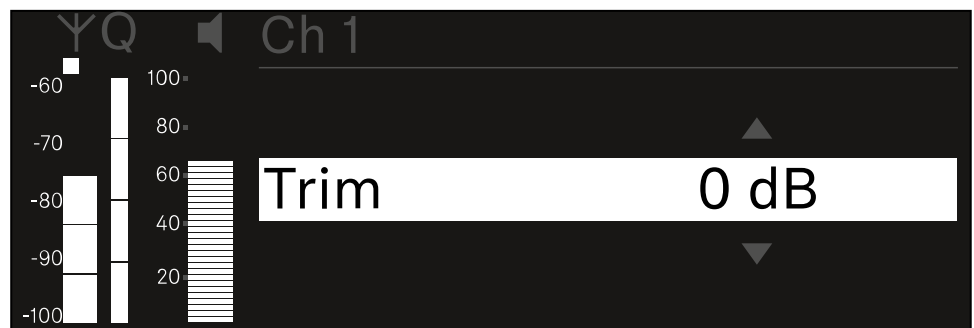

- ▶ 조그 다이얼을 돌려서 원하는 값을 설정하십시오.
- ▶ 설정을 저장하려면 조그 다이얼을 누르십시오.
또는
- ▶ 설정을 저장하지 않고 입력을 취소하려면 **ESC** 버튼을 누르십시오.



- i** 설정된 값이 수신 중인 송신기에도 적용되도록 채널을 동기화해야 합니다([수신기 EW-DX EM과 연결 구성하기 / EW-DX EM 동기화하기](#)).



메뉴 항목 Ch 1 - Ch 4 -> Low Cut

메뉴 항목 Low Cut에서는 각 채널에 대한 Low Cut 필터 값을 설정합니다.

설정 범위:

- EW-DX SK | EW-DX SK 3-PIN의 경우: Off, 30Hz, 60Hz, 80Hz, 100Hz, 120Hz
- EW-DX SKM | EW-DX SKM-S의 경우: 60Hz, 80Hz, 100Hz, 120Hz

메뉴 항목 Low Cut을 열려면:

- ▶ 메뉴에서 원하는 채널의 메뉴 항목 **Low Cut**으로 이동하십시오.

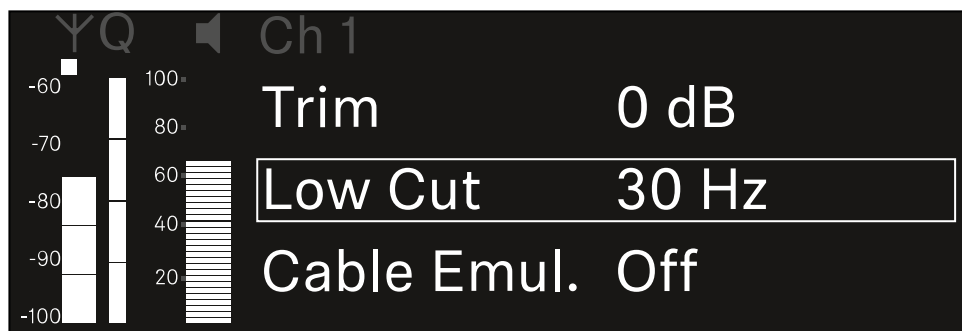

- ▶ 조그 다이얼을 눌러서 메뉴 항목을 여십시오.

☑ 다음 화면이 표시됩니다.

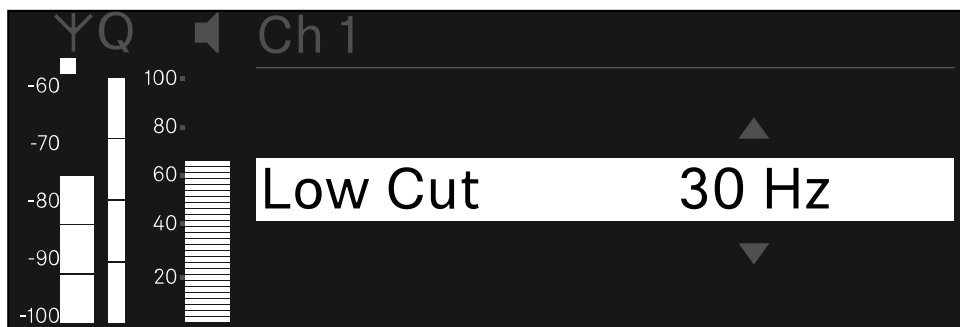

- ▶ 조그 다이얼을 돌려서 원하는 값을 설정하십시오.
- ▶ 설정을 저장하려면 조그 다이얼을 누르십시오.
또는
- ▶ 설정을 저장하지 않고 입력을 취소하려면 ESC 버튼을 누르십시오.

i 설정된 값이 수신 중인 송신기에도 적용되도록 채널을 동기화해야 합니다(수신기 EW-DX EM과 연결 구성하기 / EW-DX EM 동기화하기).



메뉴 항목 Ch 1 - Ch 4 -> Cable Emul.

메뉴 항목 **Cable Emul.**에서는 악기 케이블의 길이를 에뮬레이트할 수 있습니다.

설정 범위:

- Off, Type 1, Type 2, Type 3

메뉴 항목 **Cable Emul.**을 열려면:

- ▶ 메뉴에서 원하는 채널의 메뉴 항목 **Cable Emul.**로 이동하십시오.

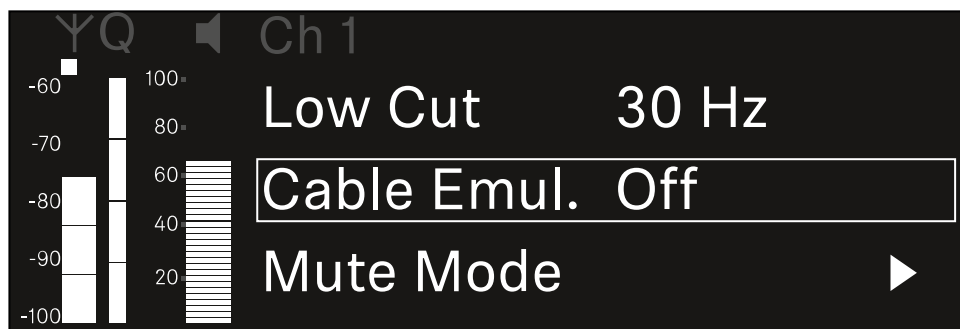

- ▶ 조그 다이얼을 눌러서 메뉴 항목을 여십시오.

- 다음 화면이 표시됩니다.

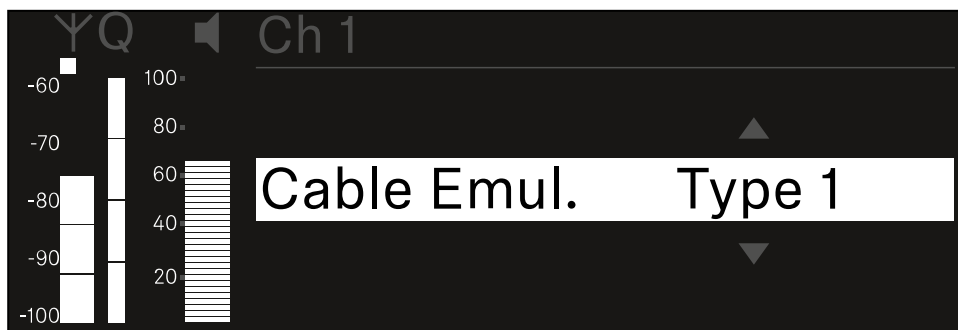

- ▶ 조그 다이얼을 돌려서 원하는 값을 설정하십시오.
- ▶ 설정을 저장하려면 조그 다이얼을 누르십시오.
또는
- ▶ 설정을 저장하지 않고 입력을 취소하려면 **ESC** 버튼을 누르십시오.



메뉴 항목 Ch 1 - Ch 4 -> Mute Mode

메뉴 항목 **Mute Mode**에서는 연결된 송신기의 Mute 스위치 기능을 설정합니다(EW-DX SK, EW-DX SK 3-PIN, EW-DX SKM-S, EW-DX TS).

EW-DX SKM-S, EW-DX SK/EW-DX SK 3-PIN 설정 범위:

- **Disabled:** Mute 스위치가 기능하지 않습니다.
- **RF Mute:** Mute 스위치 작동 시 무선 신호가 비활성화됩니다.
- **AF Mute:** Mute 스위치 작동 시 오디오 신호가 음소거됩니다.

EW-DX TS 설정 범위:

- **Disabled:** **MUTE** 버튼이 기능하지 않습니다.
- **AF Mute:** **MUTE** 버튼 작동 시 오디오 신호가 음소거됩니다. 다시 작동하면 오디오 신호가 활성화됩니다.
- **PTT(Push to talk):** **MUTE** 버튼을 길게 눌러서 오디오 신호를 활성화합니다.
- **PTM(Push to mute):** **MUTE** 버튼을 길게 눌러서 오디오 신호를 음소거합니다.

메뉴 항목 **Mute Mode**를 열려면:

- ▶ 메뉴에서 원하는 채널의 메뉴 항목 **Mute Mode**로 이동하십시오.

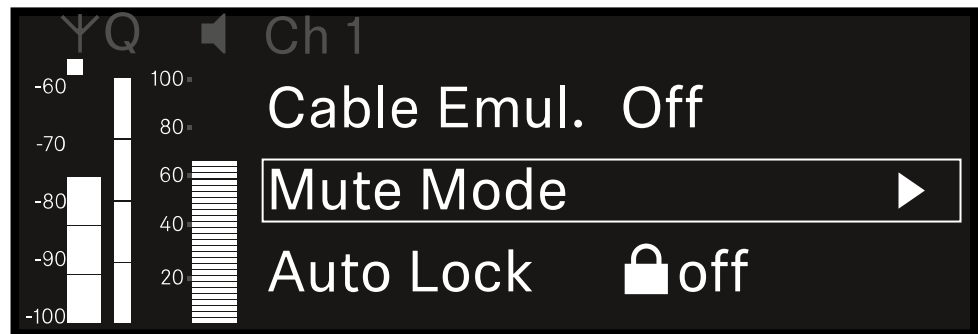

- ▶ 조그 다이얼을 눌러서 메뉴 항목을 여십시오.

- ✓ 다음 화면이 표시됩니다.

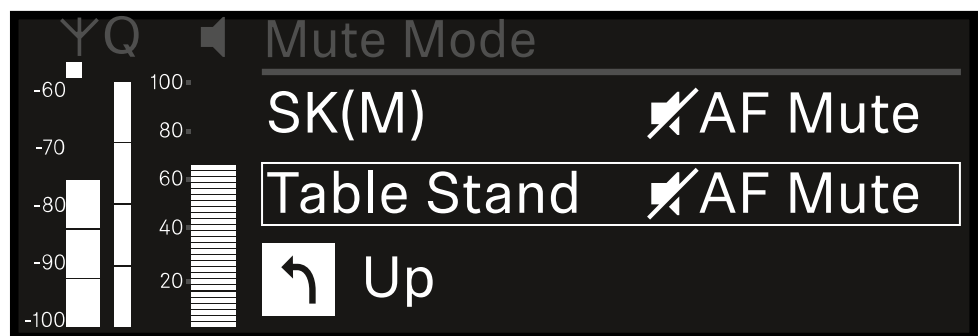

- ▶ 조그 다이얼을 돌려서 원하는 값을 설정하십시오.



- ▶ 설정을 저장하려면 **조그 다이얼**을 누르십시오.
또는
- ▶ 설정을 저장하지 않고 입력을 취소하려면 **ESC** 버튼을 누르십시오.

i 설정된 값이 수신 중인 송신기에도 적용되도록 채널을 동기화해야 합니다([수신기 EW-DX EM과 연결 구성하기 / EW-DX EM 동기화하기](#)).



메뉴 항목 Ch 1 - Ch 4 -> Auto Lock

메뉴 항목 **Auto Lock**에서는 수신 중인 송신기에 대한 버튼 잠금을 활성화 또는 비활성화할 수 있습니다.

잠금 기능은 송신기가 예기치 않게 꺼지거나 메뉴에서 변경이 적용되는 것을 방지합니다.

i 송신기의 버튼 잠금이 활성화된 상태에서 송신기 메뉴에서 설정하려면 버튼 잠금을 일시적으로 해제해야 합니다.

- EW-DX SKM: [버튼 잠금](#)
- EW-DX SK: [버튼 잠금](#)

메뉴 항목 **Auto Lock**을 열려면:

- ▶ 메뉴에서 원하는 채널의 메뉴 항목 **Auto Lock**으로 이동하십시오.

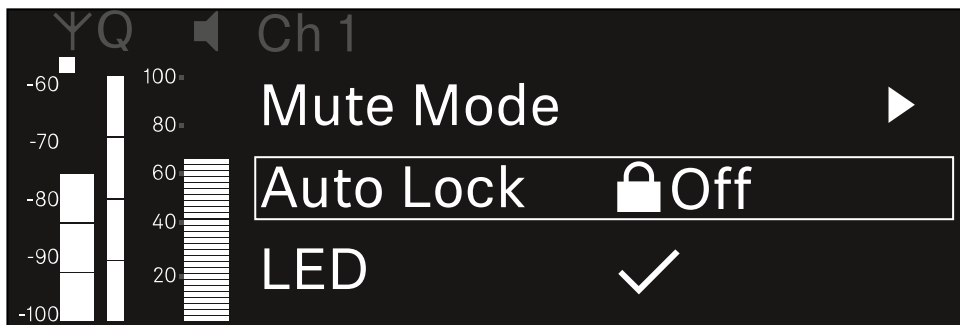

- ▶ 조그 다이얼을 눌러서 메뉴 항목을 여십시오.

☑ 다음 화면이 표시됩니다.

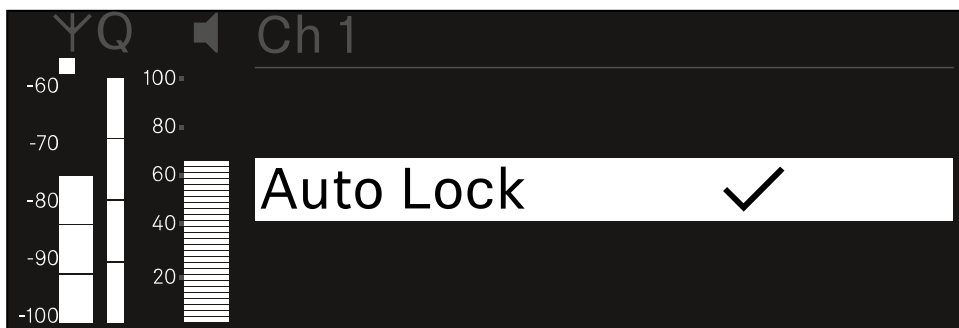

- ▶ 조그 다이얼을 돌려서 원하는 값을 설정하십시오.
- ▶ 설정을 저장하려면 조그 다이얼을 누르십시오.
또는
- ▶ 설정을 저장하지 않고 입력을 취소하려면 **ESC** 버튼을 누르십시오.



- i** 설정된 값이 수신 중인 송신기에도 적용되도록 채널을 동기화해야 합니다 (수신기 EW-DX EM과 연결 구성하기 / EW-DX EM 동기화하기).



메뉴 항목 Ch 1 - Ch 4 -> LED

메뉴 항목 LED에서는 수신 중인 송신기의 LINK LED 조명 동작을 설정할 수 있습니다.

설정 범위:

- **ON:** LINK LED가 계속 켜집니다.
- **OFF:** 버튼 잠금이 활성화되면 LINK LED가 꺼집니다.

i 이를 위해서는 메뉴 항목 Auto Lock에서 자동 버튼 잠금이 활성화되어 있어야 합니다 (메뉴 항목 Ch 1 - Ch 4 -> Auto Lock 참조).

메뉴 항목 LED를 열려면:

- ▶ 메뉴에서 원하는 채널의 메뉴 항목 LED로 이동하십시오.

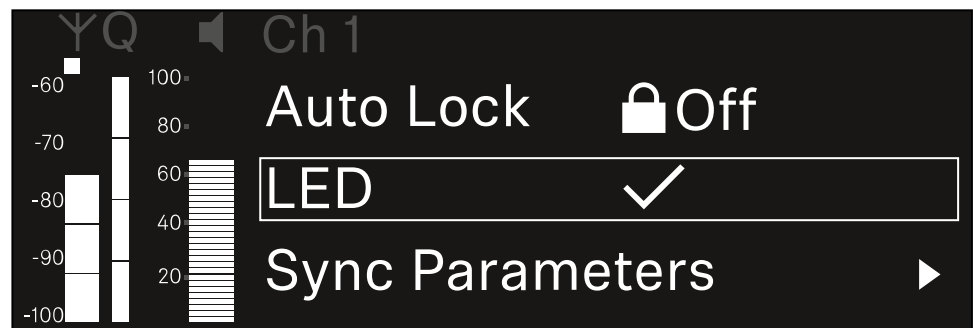

- ▶ 조그 다이얼을 눌러서 메뉴 항목을 여십시오.

다음 화면이 표시됩니다.

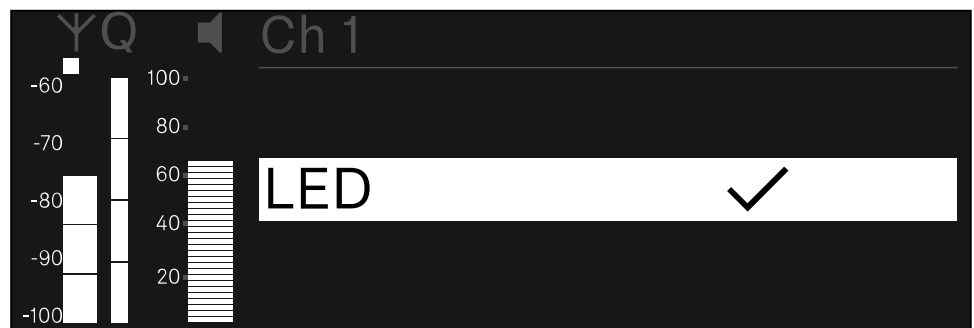

- ▶ 조그 다이얼을 돌려서 원하는 값을 설정하십시오.
- ▶ 설정을 저장하려면 조그 다이얼을 누르십시오.
또는
- ▶ 설정을 저장하지 않고 입력을 취소하려면 ESC 버튼을 누르십시오.



- i** 설정된 값이 수신 중인 송신기에도 적용되도록 채널을 동기화해야 합니다 (수신기 EW-DX EM과 연결 구성하기 / EW-DX EM 동기화하기).



메뉴 항목 Ch 1 - Ch 4 -> Sync Parameters

메뉴 항목 **Sync Parameters**에서는 동기화 시 수신기에서 송신기로 전송할 송신기 설정을 지정할 수 있습니다.

i 모든 설정은 송신기의 메뉴에서도 별도로 설정할 수 있습니다. 동기화 시 송신기에서 설정된 값이 수신기에서 설정된 값으로 덮어쓰기됩니다.

전송을 위해 다음 매개변수를 활성화 또는 비활성화할 수 있습니다.

- Name
- Frequency
- Trim
- Low Cut
- Cable Emul.
- Mute Mode
- Auto Lock
- LED

메뉴 항목 **Sync Settings**를 열려면:

- ▶ 메뉴에서 원하는 채널의 메뉴 항목 **Sync Settings**로 이동하십시오.

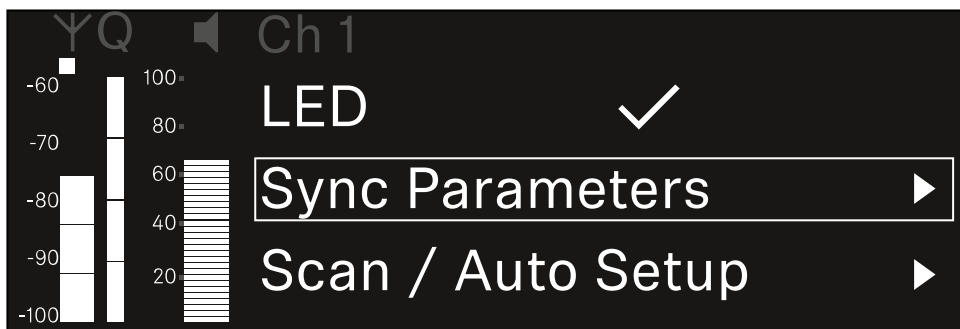

- ▶ 조그 다이얼을 눌러서 메뉴 항목을 여십시오.

- ✓ 다음 화면이 표시됩니다.

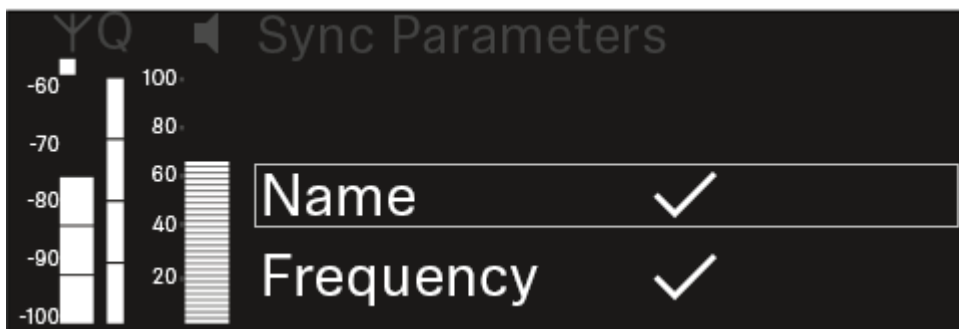



- ▶ 옵션을 선택하려면 **조그 다이얼**을 돌리십시오.
- ▶ 원하는 옵션을 불러오려면 **조그 다이얼**을 누르십시오.

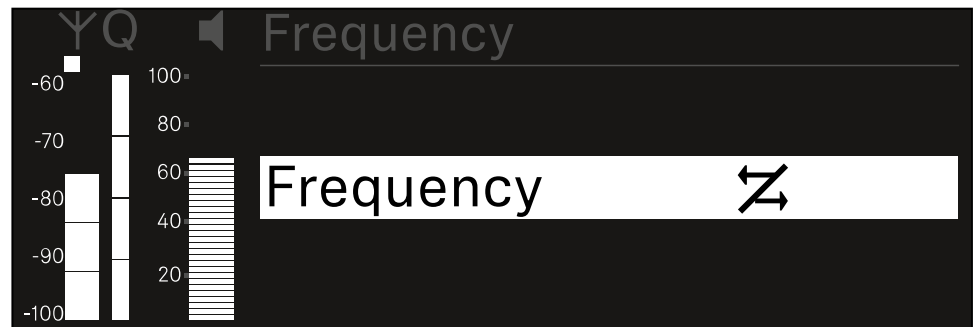
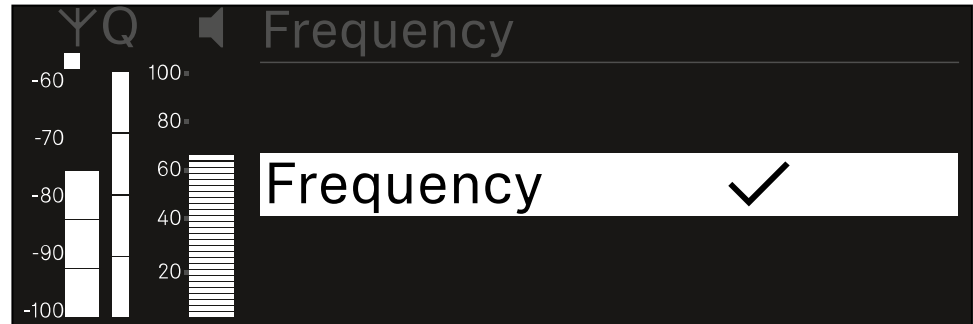

- ▶ 각 옵션의 동기화 여부를 선택하십시오.
 - ✓ 이 기능에 대해 설정된 값은 동기화 시 전송됩니다.
 - ✗ 이 기능에 대해 설정된 값은 동기화 시 전송되지 않습니다.
- ▶ 설정을 저장하려면 **조그 다이얼**을 누르십시오.



메뉴 항목 Ch 1 - Ch 4 -> Scan / Auto Setup

수신기에서는 주파수 스펙트럼을 스캔하고, 선택된 주파수 범위 내의 모든 빈 주파수를 표시할 수 있습니다. 자동 주파수 셋업을 통해 네트워크에 연결된 모든 EW-DX EM 4에 빈 주파수를 자동으로 분배할 수 있습니다.

- ▶ 스캔을 실행하기 전에 모든 송신기를 끄십시오.
- ✔ 송신기가 계속 켜져 있는 경우, 이 송신기는 비어 있지 않은 주파수로 인식되어 실제로 사용 가능한 주파수를 사용할 수 없게 됩니다.

i 네트워크에 연결된 모든 장치에 대해 자동 주파수 셋업을 실행하려면, 수신기의 시스템 메뉴에서 Auto Setup 기능이 활성화되어 있어야 합니다.
[메뉴 항목 System -> Auto Setup](#)

i 다음 작업 중 하나를 수행하는 EM은 다른 EM의 주파수 셋업에 개입하지 않습니다:

- Remote (full) scan
- Scan Me/Scan Network -> Autosetup
- Bonding
- TX Sync
- TX Update
- Device Update(실행 중인 경우)

메뉴 항목 Scan / Auto Setup을 열려면:

- ▶ 메뉴에서 원하는 채널의 메뉴 항목 **Scan / Auto Setup**으로 이동하십시오.

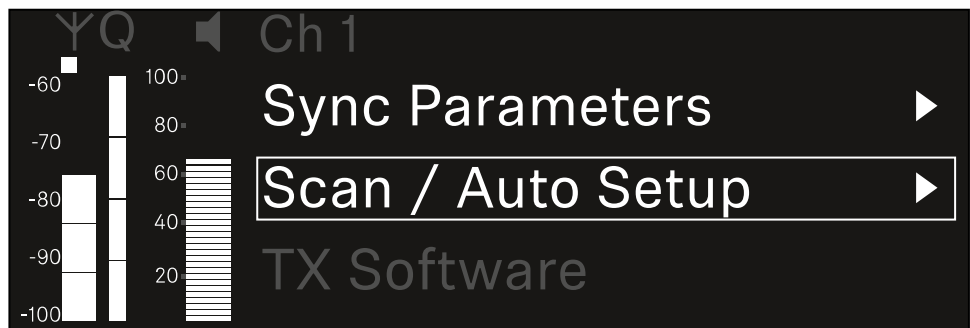

- ▶ **조그 다이얼**을 눌러서 메뉴 항목을 여십시오.
- ✔ 다음 화면이 표시됩니다.

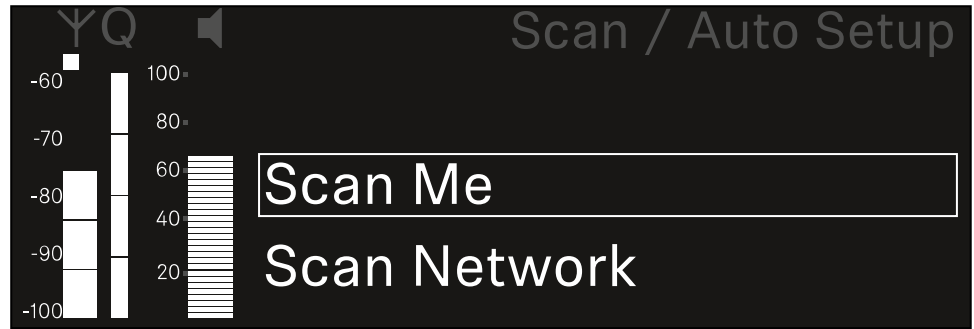

- ▶ 조그 다이얼을 돌려서 **Scan Me** 및 **Scan Network** 옵션 중에서 선택하십시오.
 - **Scan Me:** 주파수 스캔 및 주파수 셋업이 선택된 수신 채널에 대해서만 실행됩니다.
 - **Scan Network:** 주파수 스캔 및 주파수 셋업이 수신기의 두 채널과 네트워크에서 사용 가능한 다른 모든 수신기에 대해서 실행됩니다.
- ▶ 원하는 옵션을 불러오려면 **조그 다이얼**을 누르십시오.

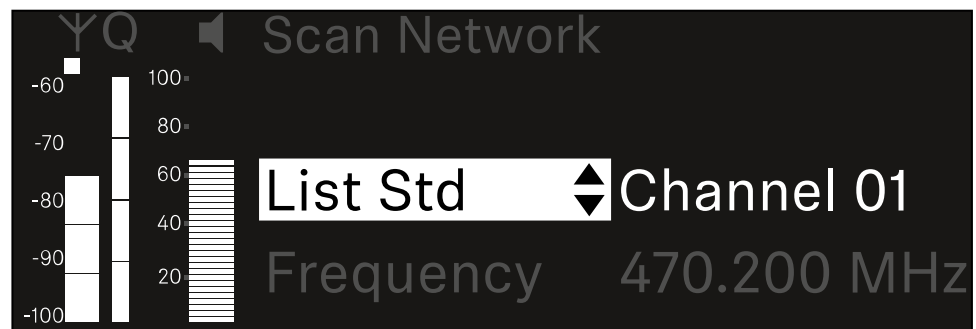

- ▶ 하나의 주파수를 스캔을 위한 시작 주파수로 선택하십시오.
- ▶ **조그 다이얼**을 눌러서 스캔을 시작하십시오.
 - ✓ 스펙트럼은 선택된 주파수보다 높은 범위에서 빈 주파수에 대해 스캔됩니다.

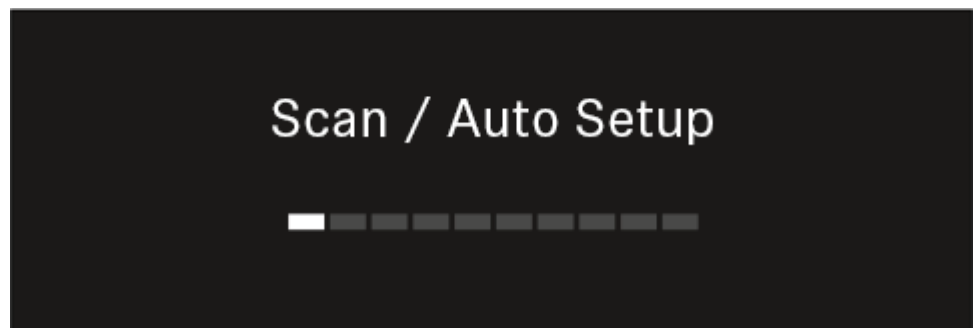

i 스캔이 완료되면 채널에 할당할 수 있는 빈 주파수가 표시됩니다.



Auto Setup
CH1: 471.400 MHz
CH2: 472.000 MHz
Press SET to accept or ESC to abort

- ▶ 수신 채널에 빈 주파수를 할당하려면 **조그 다이얼**을 누르십시오.
또는
- ▶ 절차를 취소하고 새 주파수를 할당하지 않으려면 **ESC** 버튼을 누르십시오.
- ▶ 이후 수신 채널을 해당 송신기와 동기화하여, 새로 설정된 주파수에서 무선 연결을 구성하십시오(**수신기와 송신기 동기화하기**).



메뉴 항목 Ch 1 - Ch 4 -> Walktest

메뉴 항목 **Walktest**에서 수신 테스트를 실행할 수 있습니다.

행사에 대비해 모든 수신기와 송신기를 설정 및 설치한 경우, 수신 테스트(Walktest)를 실행하는 것이 좋습니다. 이를 통해 모든 사용 영역에서 수신 성능이 충분한지 확인할 수 있습니다.

이 메뉴 항목에서 Walktest 기능을 시작한 다음 송신기를 들고 전체 영역을 걸으십시오. Walktest의 결과를 통해 수신 품질에 대한 정보를 확인할 수 있습니다.

메뉴 항목 Walktest를 열려면

- ▶ 메뉴에서 원하는 채널의 메뉴 항목 **Walktest**로 이동하십시오.

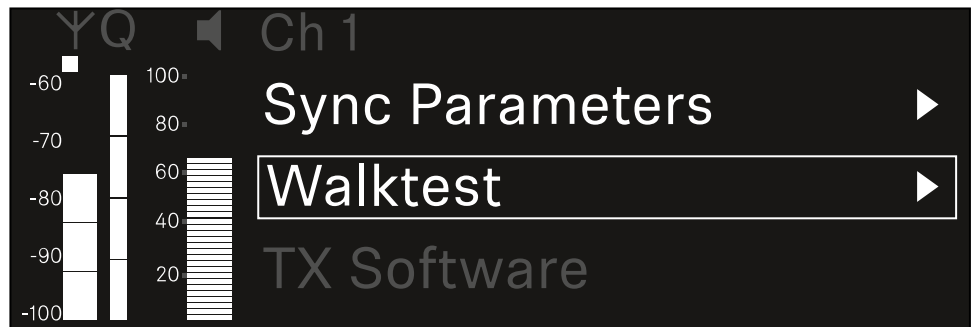

- ▶ 조그 다이얼을 눌러서 메뉴 항목을 여십시오.

- ✓ 다음 화면이 표시됩니다.



수신 테스트를 시작하려면:

- ▶ 조그 다이얼을 누르십시오.
- ▶ 송신기를 들고 시스템을 작동할 모든 영역을 걸으십시오.
- ✓ 디스플레이에 다음 값이 기록됩니다:

RF: 안테나 수신, dBm 단위

LQI: 연결 품질, % 단위, 참조 [Link Quality Indicator의 의미](#)

AF: 송신기 오디오 주파수, dBFS 단위



수신 테스트를 종료하려면:

- ▶ 준비가 되면 **조그 다이얼**을 눌러서 Walktest를 종료하십시오.

ΥQ	Ch 1	Walktest		
		RF	LQI	AF
•	Max	-92.4	0	-138.5
•	Min	-107.0	0	-138.5

Press SET to stop



메뉴 항목 Ch 1 - Ch 4 -> TX Software

메뉴 항목 **TX Software**에서는 수신 중인 송신기의 소프트웨어 버전이 표시됩니다.

이 메뉴 항목을 열어서 설정을 하는 것은 불가능합니다.

- ▶ 메뉴에서 원하는 채널의 메뉴 항목 **TX Software**로 이동하십시오.

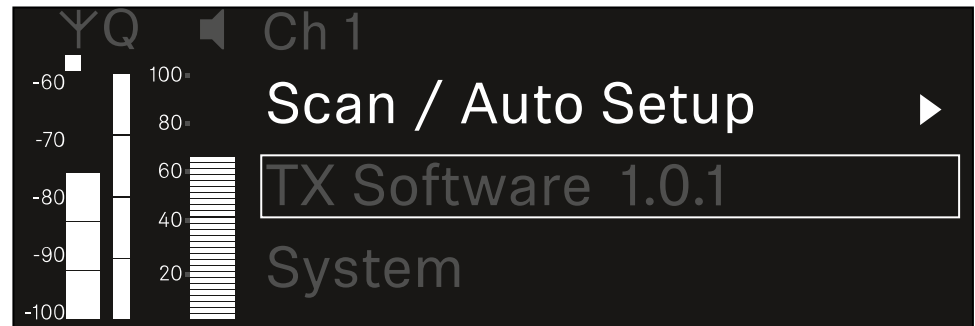

- ✓ 송신기 소프트웨어의 버전 번호가 디스플레이에 표시됩니다. 이때 송신기는 켜져 있어야 합니다.

i 송신기 펌웨어 업데이트에 관한 정보는 [메뉴 항목 System -> TX Update](#) 장을 참조하십시오.



메뉴 항목 System

시스템 메뉴에서는 각 수신 채널뿐만 아니라 전체 장치와 관련된 모든 시스템 공통 설정이 가능합니다.

다음 메뉴 항목을 사용할 수 있습니다.

Link Encryption

- 이 메뉴 항목에서는 AES-256 암호화로 무선 연결을 보호할 수 있습니다.
- [메뉴 항목 System -> Link Encryption](#)

Link Density

- 이 메뉴 항목에서는 원하는 전송 모드를 설정할 수 있습니다.
- [메뉴 항목 System -> Link Density](#)

Network

- 이 메뉴 항목에서는 네트워크 연결에 대한 설정을 구성할 수 있습니다.
- [메뉴 항목 System -> Network](#)

TX Update

- 이 메뉴 항목에서는 송신기 펌웨어 업데이트를 실행할 수 있습니다.
- [메뉴 항목 System -> TX Update](#)

Auto Setup

- 이 메뉴 항목에서는 수신기에 대한 자동 주파수 셋업을 활성화할 수 있습니다.
- [메뉴 항목 System -> Auto Setup](#)

This Device

- 이 메뉴 항목에서는 장치 이름을 입력하고, 수신기의 하드웨어 및 소프트웨어에 관한 정보를 볼 수 있습니다.
- [메뉴 항목 System -> This Device](#)

메뉴 항목 System -> Link Encryption

AES-256 암호화를 통해 송신기와 수신기 사이의 무선 연결을 보호할 수 있습니다.



메뉴 항목 **Link Encryption**을 열려면:

- ▶ 시스템 메뉴에서 메뉴 항목 **Link Encryption**으로 이동하십시오.

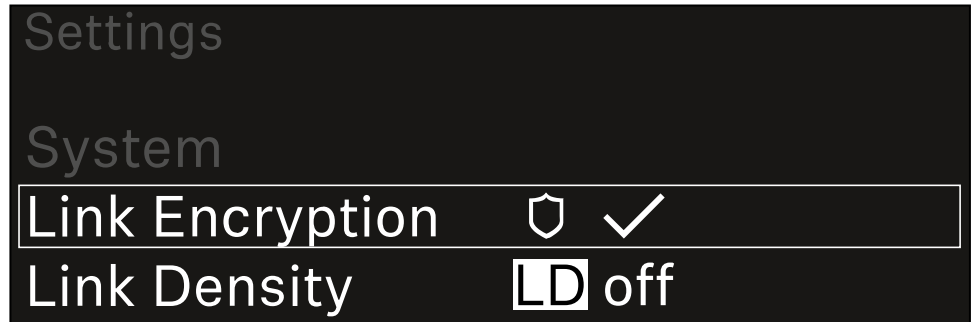

- ▶ 조그 다이얼을 눌러서 메뉴 항목을 여십시오.

- ✓ 다음 화면이 표시됩니다.

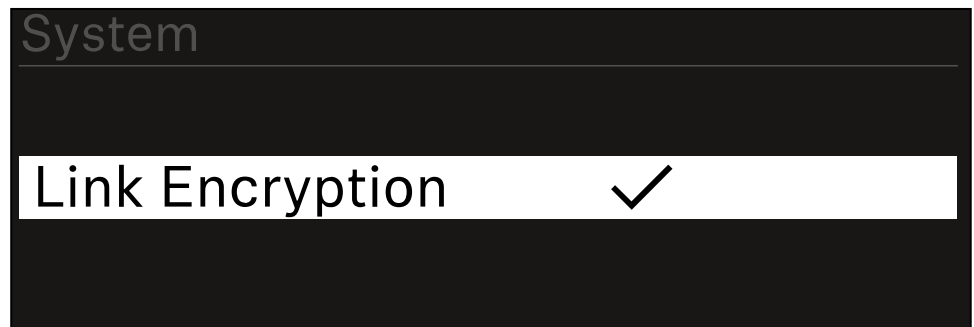

- ▶ 조그 다이얼을 돌려서 **On** 및 **Off** 옵션 중에서 선택하십시오.

- ▶ 설정을 저장하려면 **조그 다이얼**을 누르십시오.

i AES-256 암호화가 활성화되면 해당 송신기를 수신기와 다시 동기화하여 송신기에서도 암호화를 활성화해야 합니다.



메뉴 항목 System -> Link Density

i **Link Density 모드(LD 모드)**

LD 모드의 경우 등거리 주파수 그리드에 대한 최소 간격이 반감되므로, 사용 가능한 스펙트럼에서 이용할 수 있는 반송 주파수의 수를 두 배로 늘립니다.

이를 위해 송신기의 변조 대역폭이 감소합니다. 이에 따라 인접 주파수 사이의 주파수 간격이 훨씬 더 작게 선택될 수 있으므로, 사용 가능한 동일 스펙트럼에서 더 많은 주파수를 상호 변조 없이 이용할 수 있습니다.

다음 기준이 충족된 경우, LD 모드를 사용하는 것이 좋습니다.

- 일반 모드에서 필요한 채널 수에 도달할 수 없습니다. 사용 가능한 스펙트럼이 거의 없을 수 있습니다.
- 송신기와 안테나의 간격이 너무 크지 않습니다.

메뉴 항목 Link Density를 열려면:

- ▶ 시스템 메뉴에서 메뉴 항목 **Link Density**로 이동하십시오.

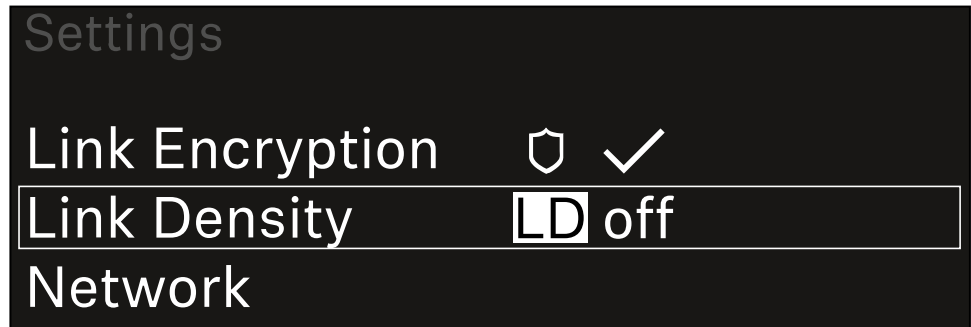

- ▶ 조그 다이얼을 눌러서 메뉴 항목을 여십시오.
- ✓ 다음 화면이 표시됩니다.



- ▶ 조그 다이얼을 돌려서 **On** 및 **Off** 옵션 중에서 선택하십시오.
- ▶ 설정을 저장하려면 조그 다이얼을 누르십시오.



- ✓ LD 모드가 활성화되면 수신기를 재시작해야 합니다.

**LD Mode changed!
Restart required**

Press SET to apply or ESC to cancel

- ▶ **조그 다이얼**을 눌러서 수신기를 재시작하십시오.
또는
- ▶ **ESC** 버튼을 눌러서 모드 변경을 취소할 수 있습니다.

i LD 모드가 활성화된 후 수신기가 재시작되면 해당 송신기를 수신기와 다시 동기화하여 송신기에서도 LD 모드를 활성화해야 합니다.



메뉴 항목 System -> Network

이 메뉴 항목에서는 네트워크 연결에 대한 설정을 구성할 수 있습니다.

메뉴 항목 **Network**를 열려면:

- ▶ 시스템 메뉴에서 메뉴 항목 **Network**로 이동하십시오.

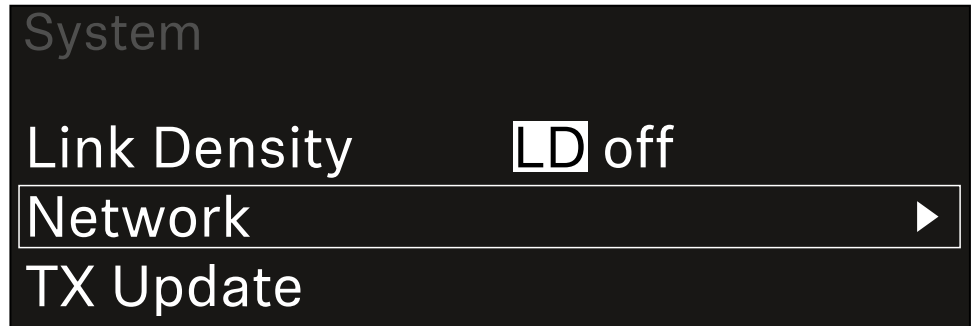

- ▶ 조그 다이얼을 돌려서 메뉴 항목 **Network**에서 탐색하고 원하는 메뉴 항목을 선택할 수 있습니다.



- ✓ 다음 설정이 가능합니다.

Network Mode

Single Cable
Split
Redundancy

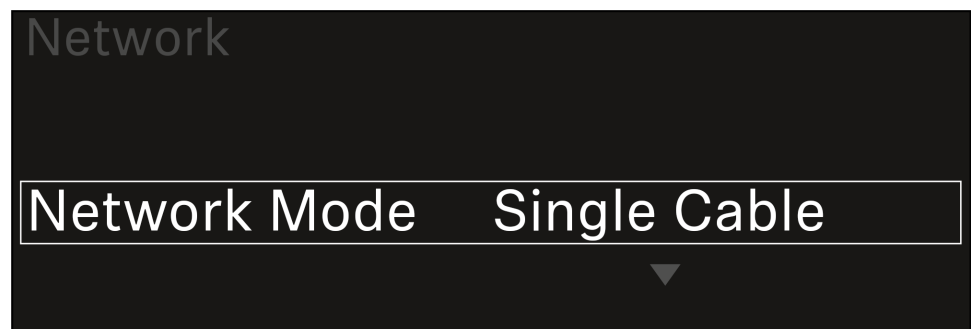

i 수신기를 Dante® 네트워크에 연결하기 참조.



Control

Mode

Auto: 네트워크가 자동으로 구성됩니다.

Manual: 네트워크를 수동으로 구성할 수 있습니다.

mDNS

mDNS가 네트워크에서 자동 장치 인식에 사용되는 경우, 여기에서 이 옵션을 활성화 또는 비활성화할 수 있습니다.

IP

Mode 옵션이 **Auto**로 설정되어 있는 경우, 자동으로 할당된 IP 주소가 여기에 표시됩니다.

Mode 옵션이 **Manual**로 설정되어 있는 경우, 여기에서 IP 주소를 설정할 수 있습니다.

Netmask

Mode 옵션이 **Auto**로 설정되어 있는 경우, 자동으로 할당된 넷마스크가 여기에 표시됩니다.

Mode 옵션이 **Manual**로 설정되어 있는 경우, 여기에서 넷마스크를 설정할 수 있습니다.

Gateway

Mode 옵션이 **Auto**로 설정되어 있는 경우, 자동으로 할당된 게이트웨이가 여기에 표시됩니다.

Mode 옵션이 **Manual**로 설정되어 있는 경우, 여기에서 게이트웨이를 설정할 수 있습니다.

Dante - Dante Primary 및 Dante Secondary

• Mode

• **Auto:** 네트워크가 자동으로 구성됩니다.

• **Manual:** 네트워크를 수동으로 구성할 수 있습니다.

• mDNS

• mDNS가 네트워크에서 자동 장치 인식에 사용되는 경우, 여기에서 이 옵션을 활성화 또는 비활성화할 수 있습니다.

• IP

• **Mode** 옵션이 **Auto**로 설정되어 있는 경우, 자동으로 할당된 IP 주소가 여기에 표시됩니다.

• **Mode** 옵션이 **Manual**로 설정되어 있는 경우, 여기에서 IP 주소를 설정할 수 있습니다.

• Netmask

• **Mode** 옵션이 **Auto**로 설정되어 있는 경우, 자동으로 할당된 넷마스크가 여기에 표시됩니다.

• **Mode** 옵션이 **Manual**로 설정되어 있는 경우, 여기에서 넷마스크를 설정할 수 있습니다.

• Gateway

• **Mode** 옵션이 **Auto**로 설정되어 있는 경우, 자동으로 할당된 게이트웨이가 여기에 표시됩니다.

• **Mode** 옵션이 **Manual**로 설정되어 있는 경우, 여기에서 게이트웨이를 설정할 수 있습니다.



STP(Spanning Tree)

- 이 옵션을 활성화하면 네트워크 모드와 케이블 연결 간의 잘못된 구성을 피할 수 있습니다.
- 이 옵션을 비활성화하면 브로드캐스트 스톰이 발생할 수 있습니다.
- 기본적으로 기본 설정으로 리셋 후에는 STP가 활성화됩니다.

i ST(Spanning Tree)는 우선순위 57344로 구성되며 EW-DX EM이 경로 브리지를 얻지 못하도록 관리형 스위치로 네트워크를 설정할 때 고려해야 합니다.

변경한 설정을 저장하려면:

- ▶ 선택 프레임에 **Apply**가 위치할 때까지 **조그 다이얼**을 돌리십시오.

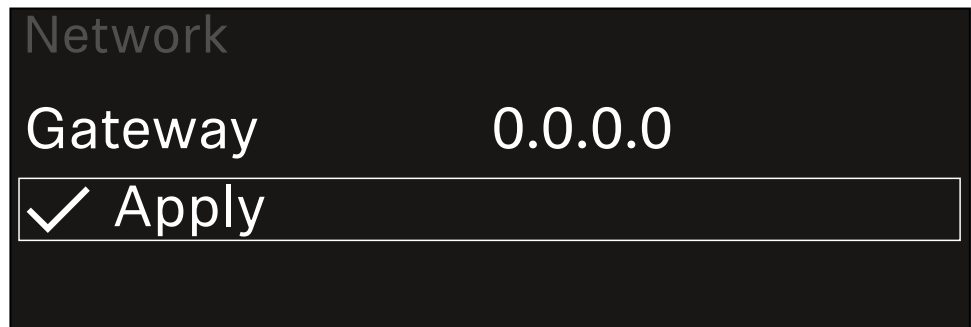

- ▶ **조그 다이얼**을 눌러서 설정을 저장하십시오.



메뉴 항목 System -> TX Update

이 메뉴 항목에서는 송신기 펌웨어 업데이트를 실행할 수 있습니다. 이는 수신기 펌웨어 업데이트를 실행한 이후에 실행하는 것이 좋습니다([수신기 펌웨어 업데이트 실행](#) 참조).

- i** 현재 연결된 송신기에 설치된 펌웨어 버전은 각 채널의 메뉴 항목 TX Software에서 볼 수 있습니다([메뉴 항목 Ch 1 - Ch 4 -> TX Software](#) 참조).

메뉴 항목 TX Update를 열려면:

- ▶ 시스템 메뉴에서 메뉴 항목 TX Update로 이동하십시오.

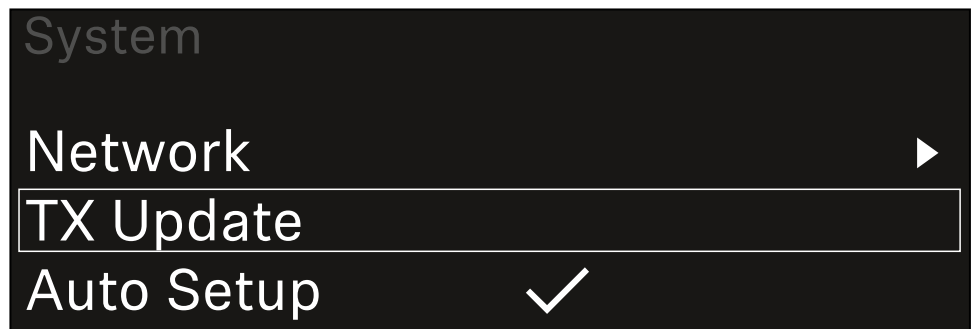

- ▶ 조그 다이얼을 눌러서 메뉴 항목을 여십시오.
 - ✓ 사용할 수 있는 송신기 펌웨어가 표시됩니다.

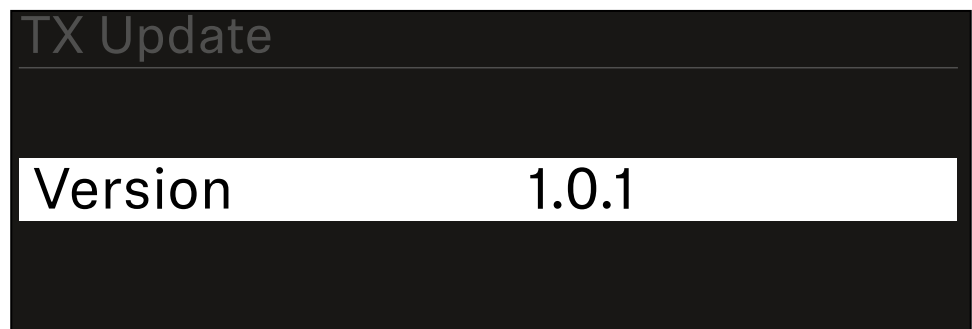

- ▶ 조그 다이얼을 눌러서 펌웨어 업데이트를 시작하십시오.

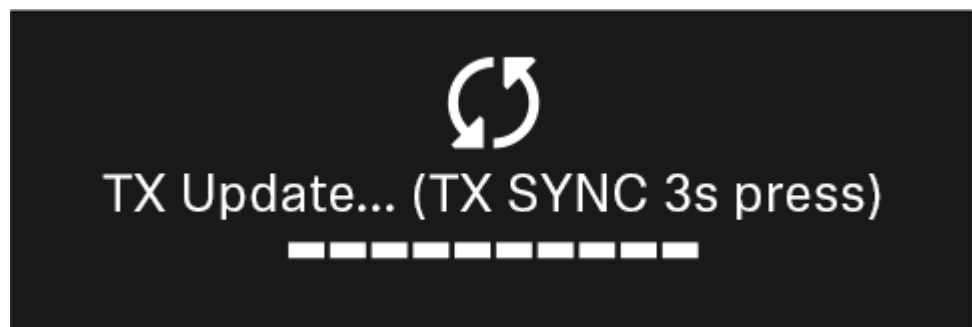



- ▶ 연결된 송신기의 **SYNC** 버튼을 3초 동안 길게 누르십시오.
- ✓ 이를 위해 약 20초의 시간이 주어집니다. 진행 바는 현재 잔여 시간을 나타냅니다.

송신기 펌웨어 업데이트가 실행됩니다.

수신기 디스플레이에 업데이트 진행도가 표시됩니다.

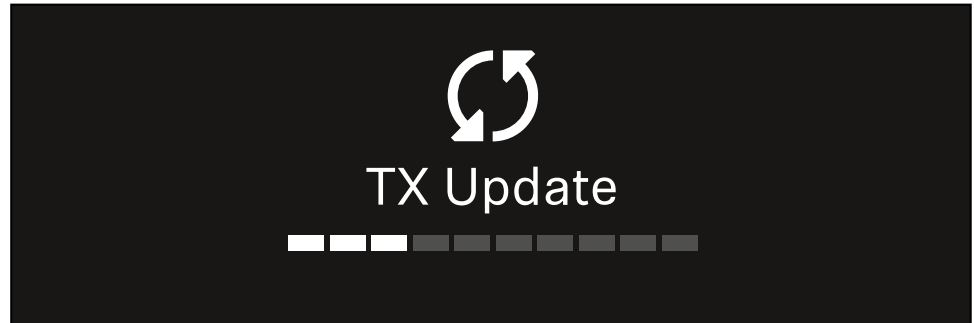

송신기 디스플레이에 현재 실행 중인 FW 업데이트가 표시됩니다.

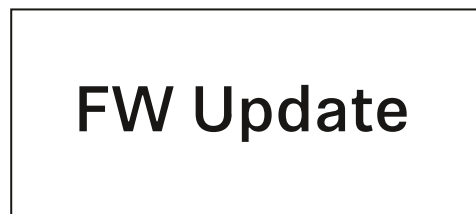

주의



업데이트 취소로 인한 송신기 기능 저하

펌웨어 업데이트 중 송신기가 꺼질 경우, 업데이트에 실패하고 송신기가 더 이상 올바르게 작동하지 않을 수 있습니다.

- ▶ 업데이트 중에는 송신기를 끄지 마십시오.
- ▶ 업데이트 중에 배터리 또는 충전 배터리를 제거하지 마십시오.
- ▶ 업데이트 전에 송신기의 충전 배터리 또는 배터리가 충분히 충전되어 있는지 확인하십시오.



메뉴 항목 System -> Auto Setup

이 메뉴 항목에서는 수신기에 대한 **Auto Setup** 기능을 활성화할 수 있습니다.

여기에서 이 기능이 활성화되면 메뉴 항목 **Scan / Auto Setup**을 이용하여 이 수신기의 두 채널에 대한 자동 주파수 셋업을 실행할 수 있습니다.

메뉴 항목 **Ch 1 - Ch 4 -> Scan / Auto Setup** 참조.

또한 다수의 수신기가 포함된 네트워크에서의 자동 주파수 셋업을 위해 수신기가 활성화됩니다.

여기에서 이 기능이 비활성화되면 메뉴 항목 **Scan / Auto Setup**을 이용하여 수신기의 선택된 채널에 대해서만 주파수를 할당할 수 있습니다.

메뉴 항목 Auto Setup을 열려면:

- ▶ 시스템 메뉴에서 메뉴 항목 **Auto Setup**으로 이동하십시오.

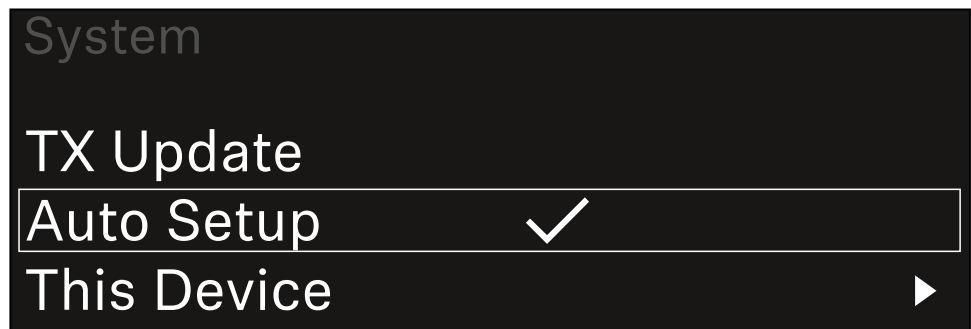

- ▶ 조그 다이얼을 눌러서 메뉴 항목을 여십시오.

- ✓ 다음 화면이 표시됩니다.

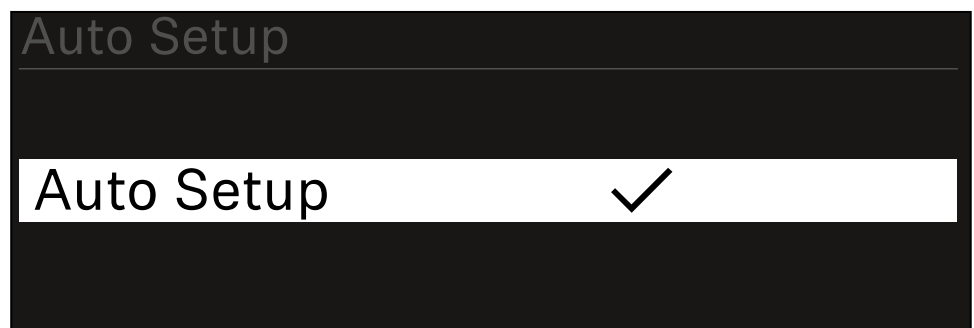

- ▶ 조그 다이얼을 돌려서 **On** 및 **Off** 옵션 중에서 선택하십시오.
- ▶ 설정을 저장하려면 조그 다이얼을 누르십시오.



메뉴 항목 System -> This Device

이 메뉴 항목에서는 장치 이름을 변경하고, 소프트웨어 및 하드웨어에 관한 정보를 보거나 장치를 초기 설정으로 리셋할 수 있습니다.

메뉴 항목 **This Device**를 열려면:

- ▶ 시스템 메뉴에서 메뉴 항목 **This Device**로 이동하십시오.

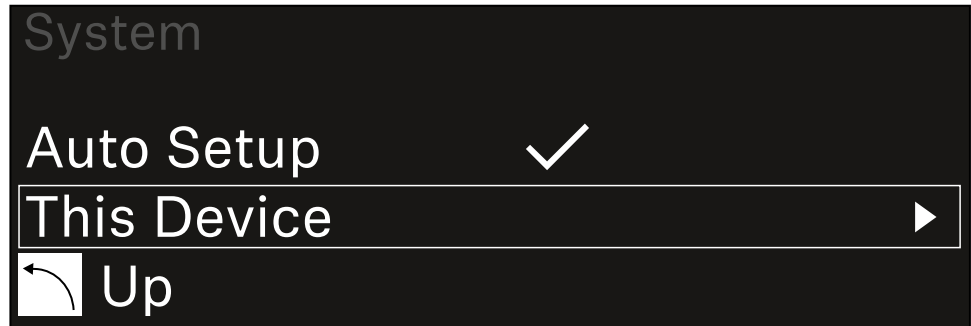

- ▶ 조그 다이얼을 눌러서 메뉴 항목을 여십시오.

- ✓ 다음 화면이 표시됩니다.



- ▶ 다음 항목 중에서 선택하십시오.

- **Booster Feed:** 외부 안테나 증폭기에 대한 전원 공급 설정
- **Device Lock:** 수신기의 버튼 잠금을 설정합니다.
- **Brightness:** 디스플레이의 밝기를 설정합니다.
- **Device Name:** 장치 이름을 변경하려면 이 메뉴 항목을 여십시오. 이 수신기에 대한 네트워크에 이 이름이 표시됩니다.
- **MAC:** 수신기의 MAC 주소가 표시됩니다.
- **Dante Name:** Dante 네트워크에 연결된 기기의 이름이 표시됩니다.
- **Dante Pri MAC/Dante Sec MAC:** 수신기의 1차 / 2차 Dante MAC 주소가 표시됩니다
- **Software:** 수신기의 소프트웨어 버전이 표시됩니다.
- **HW Main/HW Front/HW Tuner1/HW Tuner 2/HW Interface:** 수신기에 장착된 기판의 하드웨어 버전이 표시됩니다.



• **Reset:**

- **Audio Ch1 | Audio Ch2 | Audio All** (EW-DX EM 2 / EW-DX EM 2 Dante): 선택한 오디오 채널 설정 또는 모든 오디오 채널 설정을 기본값으로 재설정합니다.
- **Audio Ch1 | Audio Ch2 | Audio Ch3 | Audio Ch4 | Audio All** (EW-DX EM 4 Dante): 선택한 오디오 채널 설정 또는 모든 오디오 채널 설정을 기본값으로 재설정합니다.
- **Network:** 네트워크 설정과 클레임 비밀번호를 공장 설정으로 재설정합니다.
- **Factory:** 수신기를 공장 설정으로 재설정합니다.



수신기 펌웨어 업데이트 실행

수신기 펌웨어는 **Sennheiser Control Cockpit** 소프트웨어, **Wireless Systems Manager** 소프트웨어 또는 **Smart Assist** 앱을 이용하여 업데이트할 수 있습니다.

Sennheiser Control Cockpit 또는 **Wireless Systems Manager**를 이용한 업데이트:

- ▶ 이를 위해 수신기를 네트워크에 연결하고([수신기를 네트워크에 연결하기](#) 참조) 소프트웨어와의 연결을 구성하십시오.

i **Sennheiser Control Cockpit** 소프트웨어 또는 **Wireless Systems Manager** 소프트웨어를 이용한 장치 제어에 관한 상세 정보는 소프트웨어의 도움말을 참조하십시오.

여기에서 소프트웨어를 다운로드할 수 있습니다.

sennheiser.com/wsm

sennheiser.com/control-cockpit

i 송신기 펌웨어 업데이트는 메뉴 항목 System -> TX Update에서 수신기를 통해 실행됩니다. 참조 [메뉴 항목 System -> TX Update](#)

Smart Assist 앱을 이용한 업데이트:

- ▶ 이를 위해 수신기를 네트워크에 연결하십시오([수신기를 네트워크에 연결하기](#) 참조).
- ▶ 하나의 Wireless Access Point를 네트워크에 연결하십시오.
- ▶ 해당 네트워크에 스마트폰을 연결하십시오.
- ▶ **Smart Assist** 앱에서 업데이트 프로세스를 시작하십시오:
- ▶ 기기가 네트워크상에 있는 경우 "Update"를 클릭하십시오.
- ▶ 지침을 따르십시오.
또는
- ▶ 업데이트 가능한 기기를 검색하십시오.
- ▶ 지침을 따르십시오.



핸드형 송신기 EW-DX SKM | EW-DX SKM-S

제품 개요

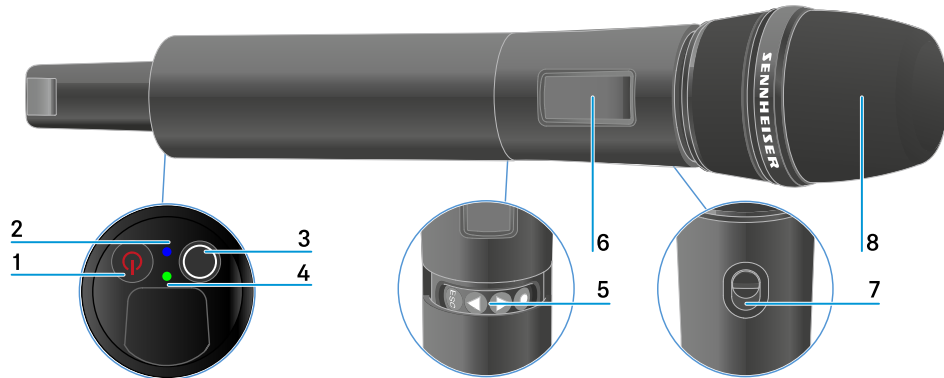

1 ON/OFF 버튼

- 참조 [핸드형 송신기 켜짐/꺼짐](#)

2 DATA LED

- 참조 [LED의 의미](#)

3 SYNC 버튼

- 참조 [수신기에 대한 연결 구성](#)

4 LINK LED

- 참조 [LED의 의미](#)

5 메뉴 탐색을 위한 기능 버튼

- 참조 [메뉴 탐색 버튼](#)

6 디스플레이

- 참조 [핸드형 송신기 디스플레이의 표시 항목](#)

7 Mute 스위치(EW-DX SKM-S만 해당)

- 참조 [Mute 모드 설정 및 핸드형 송신기 음소거하기\(EW-DX SKM-S만 해당\)](#)



8 마이크 모듈

- 참조 [마이크 모듈 교체](#)



배터리/충전 배터리 삽입 및 분리

핸드형 송신기는 배터리(타입 AA, 1.5 V) 또는 Sennheiser 충전 배터리 BA 70으로 작동할 수 있습니다.

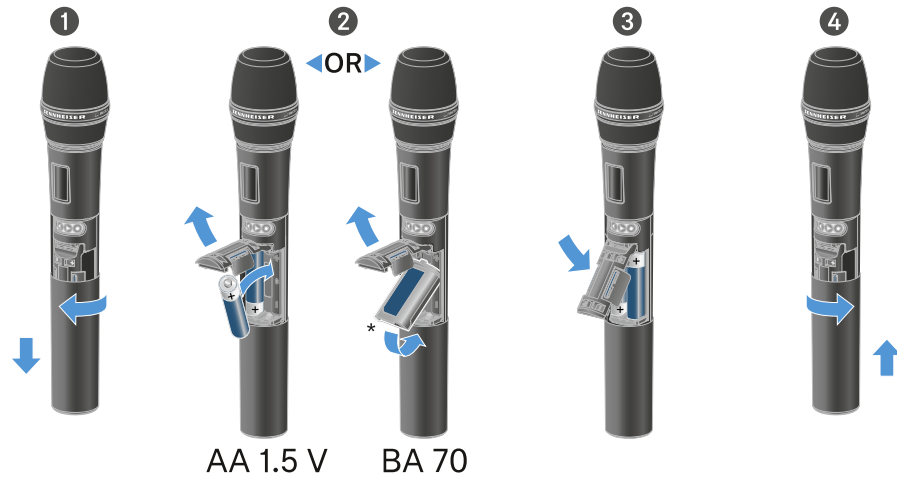

- ▶ 그림과 같이 마이크 하우징을 돌려서 연 후 아래로 끝까지 당기십시오.
- ▶ 배터리 케이스에 표시된 것과 같이 배터리 또는 충전 배터리 BA 70을 삽입하십시오. 삽입 시 극성에 주의하십시오.
- ▶ 마이크 하우징을 다시 돌려서 닫으십시오.



충전 배터리 BA 70 관련 참고사항

- 충전 배터리 BA 70은 아래와 같은 방법으로 삽입해야 합니다.

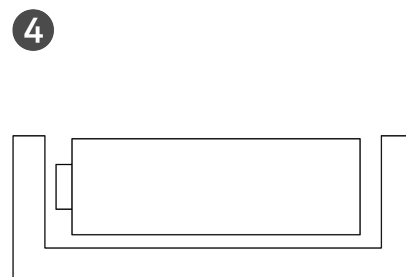
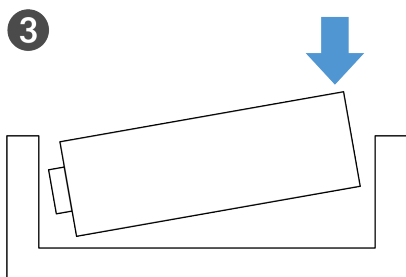
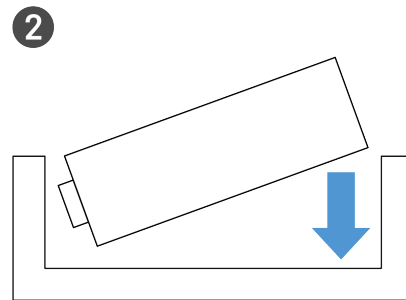
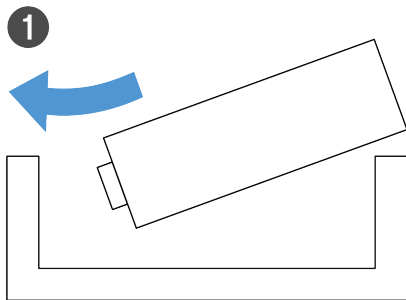



마이크 모듈 교체

마이크 모듈을 교체하려면:

- ▶ 마이크 모듈을 돌려 푸십시오.
- ▶ 원하는 마이크 모듈을 돌려 끼우십시오.
- ▶ 무선 마이크의 접점이나 마이크 모듈의 접점을 만지지 마십시오. 접점이 오염되거나 훔 수 있습니다.



호환되는 마이크 모듈

다음과 같은 마이크 모듈이 핸드형 송신기와 호환됩니다.

- MMD 835-1 | 다이내믹 마이크 모듈, 카디오이드 패턴
- MMD 845-1 | 다이내믹 마이크 모듈, 슈퍼 카디오이드 패턴
- MME 865-1 | 콘덴서 마이크 모듈, 슈퍼 카디오이드 패턴
- MMD 935-1 | 다이내믹 마이크 모듈, 카디오이드 패턴
- MMD 945-1 | 다이내믹 마이크 모듈, 슈퍼 카디오이드 패턴
- MMK 965-1 | 콘덴서 마이크 모듈, 전환식 패턴: 카디오이드 & 슈퍼 카디오이드
- MMD 42-1 | 다이내믹 마이크 모듈, 무지향성
- Neumann KK 204 | 콘덴서 마이크 모듈, 카디오이드 패턴
- Neumann KK 205 | 콘덴서 마이크 모듈, 슈퍼 카디오이드 패턴
- MM 435 | 다이내믹 마이크 모듈, 카디오이드 패턴



- **MM 445** | 다이내믹 마이크 모듈, 슈퍼 카디오이드 패턴
- **ME 9002** | 콘덴서 마이크 모듈, 무지향성
- **ME 9004** | 콘덴서 마이크 모듈, 카디오이드 패턴
- **ME 9005** | 콘덴서 마이크 모듈, 슈퍼 카디오이드 패턴



핸드형 송신기 켜짐/꺼짐

핸드형 송신기를 켜려면:

- ▶ **ON/OFF** 버튼을 짧게 누르십시오.
- ✓ **LINK LED**가 켜지고 송신기가 켜집니다.

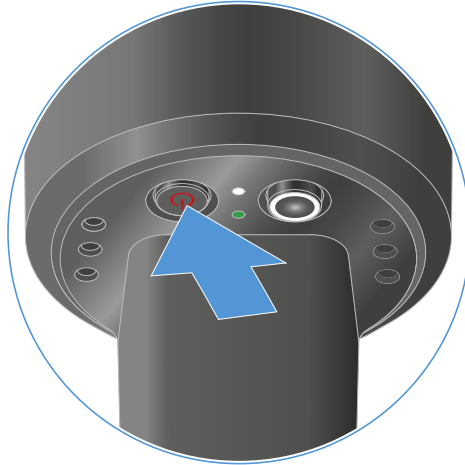

핸드형 송신기를 끄려면:

- ▶ LED가 꺼질 때까지 **ON/OFF** 버튼을 길게 누르십시오.

- i** 송신기의 영구 E-Ink 디스플레이는 전원이 꺼진 후에도 표시된 매개변수를 계속 표시합니다.

송신기가 켜져 있을 때 디스플레이:

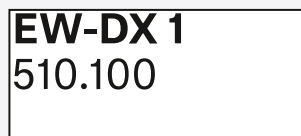

송신기가 꺼져 있을 때 디스플레이:

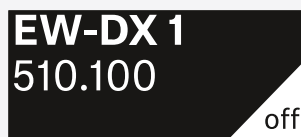



송신기 배터리 상태 확인(Check 기능)

송신기 배터리 상태 확인

- ▶ 송신기의 **ON/OFF** 버튼을 짧게 누르십시오.

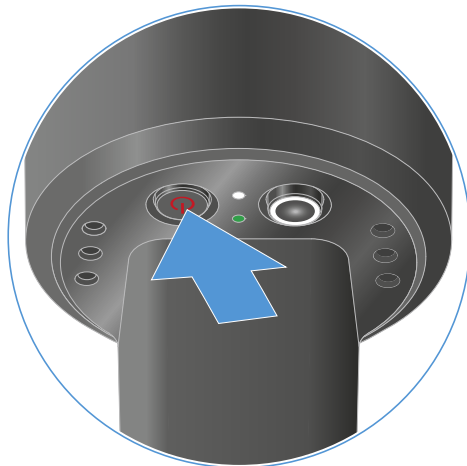

- ✓ 송신기의 **LINK LED**가 깜박이면서 배터리 또는 충전 배터리 BA 70의 현재 충전 상태를 보여줍니다.

LINK LED	
	≤ 100 %
	≤ 60 %
	≤ 20 %

추가로 송신기 디스플레이에 배터리 상태가 약 5초 동안 표시됩니다.



- i** 송신기의 **ON/OFF** 버튼을 누르는 동시에 Identify 기능이 작동합니다. **페어링된 수신기 식별 (Identify 기능)**.



페어링된 수신기 식별 (Identify 기능)

멀티 채널 시스템에서 어느 송신기와 수신기가 페어링되어 있는지 빠르게 식별하기 위해 **Check** 기능을 사용할 수 있습니다.

이때 송신기와 수신기가 모두 켜져 있어야 합니다.

- ▶ 송신기의 **ON/OFF** 버튼을 짧게 누르십시오.

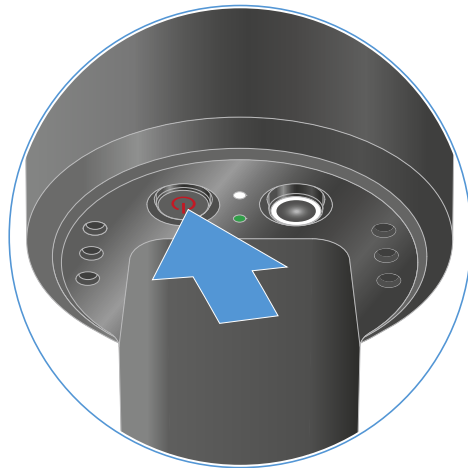

- ✓ 페어링된 수신기의 디스플레이에서 각 수신 채널의 눈이 깜박입니다.

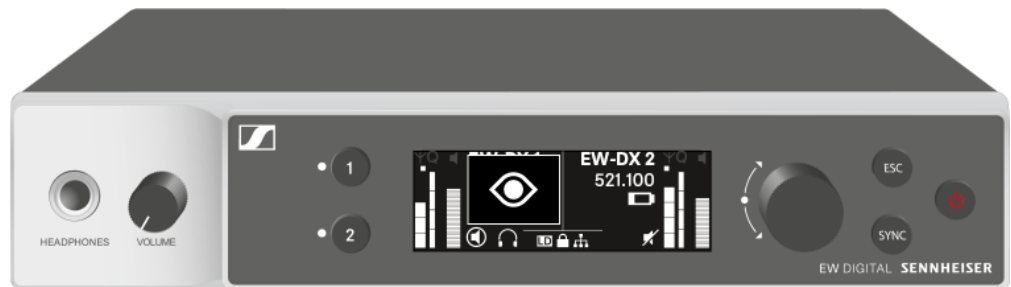

- i** 송신기의 ON/OFF 버튼을 누르는 동시에 Check 기능이 작동합니다. **송신기 배터리 상태 확인(Check 기능)**.



LED의 의미

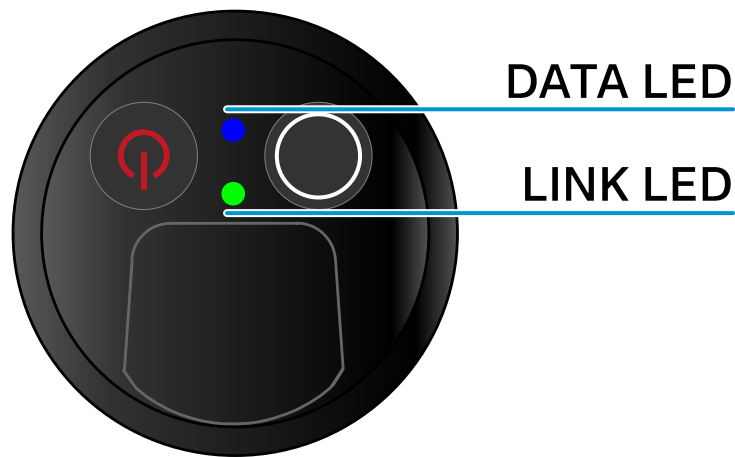

송신기의 아랫면에 있는 두 LED **LINK** 및 **DATA**는 다음과 같은 정보를 나타냅니다.

LINK LED

LINK LED는 송신기와 수신기 사이의 무선 연결 상태 관련 정보 및 페어링된 송신기의 상태 정보를 나타냅니다.

LED가 녹색으로 켜짐:



- 송신기와 수신기 간 연결이 구성되었습니다.
- 송신 주파수가 활성화되었습니다.

LED가 노란색으로 켜짐:



- 송신기와 수신기 간 연결이 구성되었습니다.
- 오디오 신호가 음소거 상태입니다.
- 핸드형 송신기 SKM-S에 조립된 마이크 모듈이 없습니다.

LED가 노란색으로 깜박임:

- 송신기와 수신기 간 연결이 구성되었습니다.
- 오디오 신호가 과변조됩니다(클리핑).



LED가 빨간색으로 켜짐:

- 송신기의 배터리 또는 충전 배터리가 방전되었습니다.



LED가 빨간색으로 깜박임:

- 송신기와 수신기 간 연결이 구성되었습니다.
- 송신기의 배터리/충전 배터리가 약합니다.



LED가 켜지지 않음:

- 송신기와 수신기가 연결되지 않았습니다.
- 송신기가 꺼져 있습니다.



DATA LED

DATA LED는 송신기와 수신기의 동기화에 관한 정보를 나타냅니다.

LED가 파란색으로 깜박임:

- 송신기가 수신기와 동기화되는 중입니다.



LED가 파란색으로 켜짐:

- 펌웨어 업데이트를 실행 중입니다.



LED가 켜지지 않음:

- 현재 데이터 연결이 비활성화 상태입니다.





수신기에 대한 연결 구성

송신기와 수신기 간 무선 연결을 구성하려면 두 기기를 동기화해야 합니다.

참조 [무선 연결 구성하기](#) | 수신기와 송신기 동기화하기

i 주파수 사용에 대한 기본 조건 및 제한

국가마다 주파수 사용에 대한 별도의 기본 조건과 제한사항이 있을 수 있습니다.

제품을 처음 사용하기 전에 아래의 주소에서 정보를 확인하십시오.

sennheiser.com/sifa



핸드형 송신기 디스플레이의 표시 항목

송신기 디스플레이에서 다음 정보를 확인할 수 있습니다.

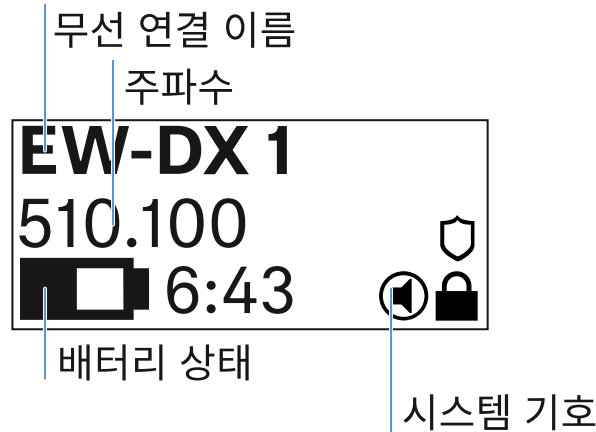

무선 연결 이름

- 무선 연결 이름은 송신기의 메뉴에서 지정할 수 있습니다(메뉴 항목 Name 참조).
- 또는 수신기의 메뉴에서 이름을 지정하고 송신기와 동기화할 수도 있습니다(메뉴 항목 Ch 1 / Ch 2 -> Name 참조).

주파수

- 무선 연결 주파수는 송신기의 메뉴에서 수동으로 설정할 수 있습니다(메뉴 항목 Frequency 참조).
- 무선 연결 주파수는 수신기의 메뉴에서도 수동으로(메뉴 항목 Ch 1 / Ch 2 -> Frequency 참조) 또는 **Auto Setup** 기능을 이용하여(메뉴 항목 Ch 1 / Ch 2 -> Scan / Auto Setup 참조) 설정하고 송신기와 동기화할 수 있습니다.

배터리 상태

- 배터리 또는 충전 배터리 BA 70의 충전 상태가 표시됩니다.
- 충전 배터리 BA 70을 사용할 경우 또한 잔여 사용 시간이 시간 및 분 단위로 표시됩니다.
- 기본 디스플레이에서는 배터리 상태가 숨겨져 있습니다. 송신기의 **On/Off** 버튼을 짧게 누르면(Check 기능, 송신기 배터리 상태 확인(Check 기능) 참조) 배터리 상태가 약 5초 동안 표시됩니다.





시스템 기호



송신기의 Mute 스위치가 비활성화되어 있습니다. [메뉴 항목 Mute Button](#) 참조.



Auto Lock 기능이 활성화되어 있습니다. [메뉴 항목 Auto Lock](#) 참조.



AES-256 암호화가 활성화되어 있습니다. [메뉴 항목 System -> Link Encryption](#) 참조.

- i** 송신기의 영구 E-Ink 디스플레이는 전원이 꺼진 후에도 표시된 매개변수를 계속 표시합니다.

송신기가 켜져 있을 때 디스플레이:

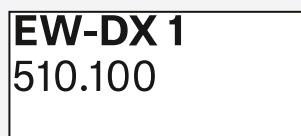

송신기가 꺼져 있을 때 디스플레이:

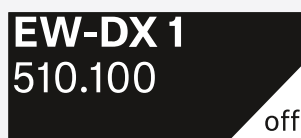



메뉴 탐색 버튼

송신기의 조작 메뉴를 탐색하려면 다음과 같은 버튼이 필요합니다.

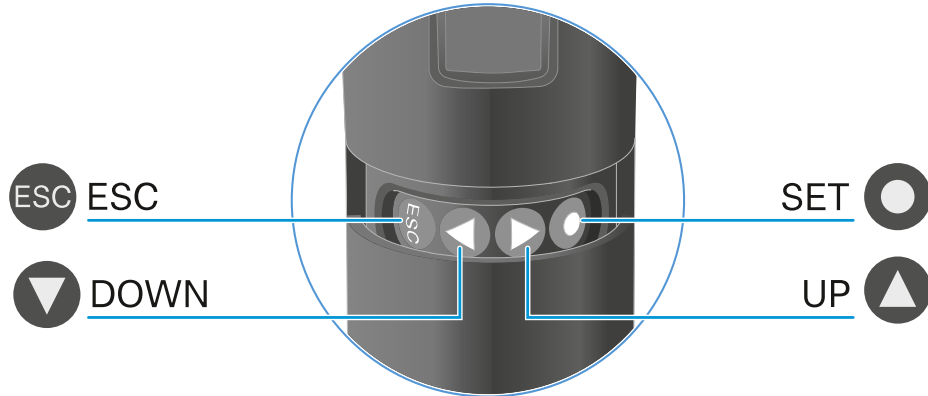

SET 버튼 누름



- Home Screen에서 조작 메뉴로 전환
- 메뉴 항목 불러오기
- 설정 저장

UP 버튼 / DOWN 버튼 누름



- 이전 또는 다음 메뉴 항목으로 전환
- 메뉴 항목에 대한 값 변경

ESC 버튼 누름



- 입력 취소 및 이전 디스플레이로 돌아가기

i 메뉴 불러오기 및 메뉴 항목 탐색



메뉴 불러오기 및 메뉴 항목 탐색

메뉴 탐색 및 메뉴 항목에서 변경하기

메뉴를 열려면:

- ▶ **SET** 버튼을 누르십시오.
 - ✔ 송신기 디스플레이에 조작 메뉴가 표시됩니다.

메뉴 항목을 열려면:

- ▶ **UP** 또는 **DOWN** 버튼을 눌러서 개별 메뉴 항목을 탐색할 수 있습니다.
- ▶ **SET** 버튼을 눌러서 선택된 메뉴 항목을 여십시오.

메뉴 항목에서 변경을 실행하려면

- ▶ **UP** 또는 **DOWN** 버튼을 눌러서 표시되는 값을 설정할 수 있습니다.
- ▶ 설정을 저장하려면 **SET** 버튼을 누르십시오.
- ▶ 설정을 저장하지 않고 메뉴 항목을 닫으려면 **ESC** 버튼을 누르십시오.

메뉴 항목 Name

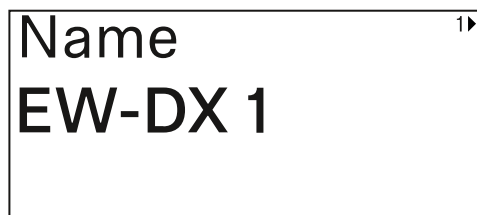

이 메뉴 항목에서는 링크 이름을 지정할 수 있습니다.



- ▶ **UP** 또는 **DOWN** 버튼을 눌러서 원하는 문자를 선택할 수 있습니다.
- ▶ 다음 글자 위치로 이동하려면 **SET** 버튼을 누르십시오.



- ▶ 설정된 이름을 저장하려면 마지막 위치에서 **SET** 버튼을 누르십시오.

i 수신기의 메뉴 항목 **Name**에서 무선 연결 이름을 입력하고 수신 채널을 송신기와 동기화하면, 송신기에 입력된 이름이 수신기에 입력된 이름으로 덮어쓰기됩니다.



메뉴 항목 Frequency



이 메뉴 항목에서는 송신기의 송신 주파수를 설정할 수 있습니다.



- ▶ **UP** 또는 **DOWN** 버튼을 눌러서 주파수의 MHz 범위를 설정하십시오.
- ▶ **SET** 버튼을 눌러서 선택을 확인하십시오.

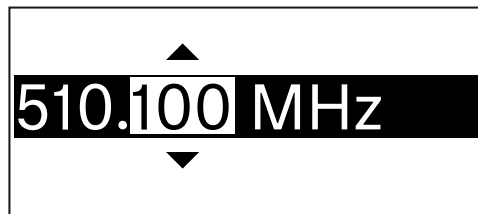

- ▶ **UP** 또는 **DOWN** 버튼을 눌러서 주파수의 kHz 범위를 설정하십시오.
- ▶ 설정된 주파수를 저장하려면 **SET** 버튼을 누르십시오.

i 수신기의 메뉴 항목 **Frequency**에서 또는 **Scan / Auto Setup** 기능을 이용하여 채널에 대한 주파수를 설정하고 수신 채널을 송신기와 동기화하면, 송신기에 입력된 주파수가 수신기에서 설정된 주파수로 덮어쓰기됩니다.



메뉴 항목 Low Cut

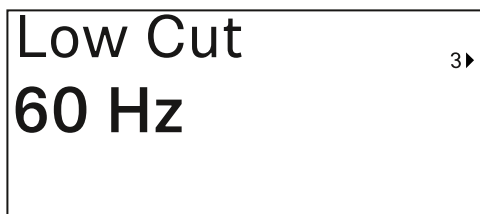

이 메뉴 항목에서는 Low Cut 필터 값을 설정할 수 있습니다.

- 설정 범위: 60Hz, 80Hz, 100Hz, 120Hz

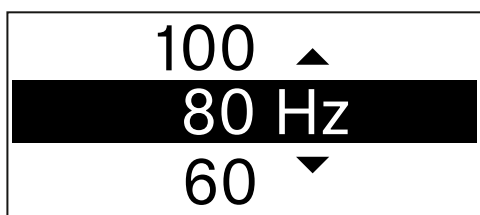

- ▶ **UP** 또는 **DOWN** 버튼을 눌러서 원하는 값을 설정하십시오.
- ▶ **SET** 버튼을 눌러서 선택을 확인하십시오.

i 수신기의 메뉴 항목 **Low Cut**에서 채널에 대한 Low Cut 필터 값을 설정하고 수신 채널을 송신기와 동기화하면, 송신기에 입력된 값이 수신기에서 설정된 값으로 덮어쓰기됩니다.



메뉴 항목 Trim



이 메뉴 항목에서는 무선 링크의 게인(수신기에서만 설정)과 함께 송신기의 오디오 레벨을 다양한 볼륨의 입력 신호에 맞게 조정할 수 있습니다.

- 설정 범위: **-12dB ~ +6dB**(1dB 간격)

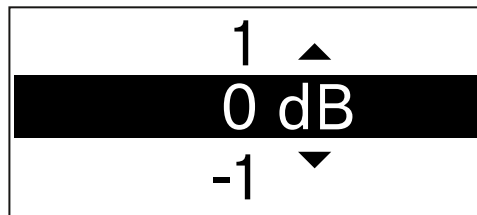

- ▶ **UP** 또는 **DOWN** 버튼을 눌러서 원하는 값을 설정하십시오.
- ▶ **SET** 버튼을 눌러서 선택을 확인하십시오.

i 수신기의 메뉴 항목 **Trim**에서 채널에 대한 값을 설정하고 수신 채널을 송신기와 동기화하면, 송신기에 입력된 값이 수신기에서 설정된 값으로 덮어쓰기됩니다.



메뉴 항목 Test Tone



이 메뉴 항목에서는 송신기가 입력 신호 대신 전송하는 테스트 톤을 활성화할 수 있습니다. 예를 들어, 이 기능을 이용하여 시스템의 레벨을 조정할 수 있습니다.

- 설정 범위: **Off, -90dB ~ 0dB**(6dB 간격)

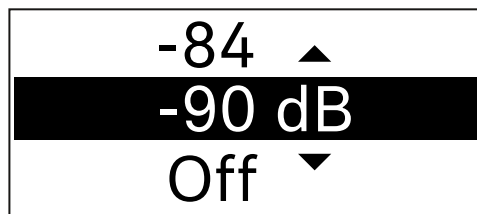

- ▶ **UP** 또는 **DOWN** 버튼을 눌러서 원하는 값을 설정하십시오.
- ▶ **SET** 버튼을 눌러서 선택을 확인하십시오.



메뉴 항목 Mute Button



- i** 이 기능은 EW-DX SKM-S 버전에서만 사용할 수 있으며, EW-DX SKM 버전에는 제공되지 않습니다.

이 메뉴 항목에서는 송신기의 Mute 스위치 기능을 설정합니다.

설정 범위:

- **Disabled:** Mute 스위치가 기능하지 않습니다.
- **RF Mute:** Mute 스위치 작동 시 무선 신호가 비활성화됩니다.
- **AF Mute:** Mute 스위치 작동 시 오디오 신호가 음소거됩니다.



- ▶ **UP** 또는 **DOWN** 버튼을 눌러서 원하는 값을 설정하십시오.
- ▶ **SET** 버튼을 눌러서 선택을 확인하십시오.

- i** 수신기의 메뉴 항목 **Mute Mode**에서 송신기의 Mute 스위치 기능을 설정하고 수신 채널을 송신기와 동기화하면, 송신기에 입력된 값이 수신기에서 설정된 값으로 덮어쓰기됩니다.



메뉴 항목 Auto Lock



이 메뉴 항목에서는 송신기에 대한 자동 버튼 잠금을 활성화 또는 비활성화할 수 있습니다.

잠금 기능은 송신기가 예기치 않게 꺼지거나 메뉴에서 변경이 적용되는 것을 방지합니다.

- i** 잠금 기능은 송신기가 예기치 않게 꺼지거나 메뉴에서 변경이 적용되는 것을 방지합니다. [버튼 잠금](#) 참조.



- ▶ **UP** 또는 **DOWN** 버튼을 눌러서 원하는 값을 설정하십시오.
- ▶ **SET** 버튼을 눌러서 선택을 확인하십시오.

- i** 수신기의 메뉴 항목 **Auto Lock**에서 송신기의 자동 잠금에 대한 값을 설정하고 수신 채널을 송신기와 동기화하면, 송신기에 입력된 값이 수신기에서 설정된 값으로 덮어쓰기됩니다.



메뉴 항목 Brightness

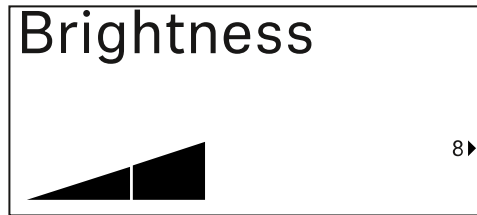

이 메뉴 항목에서는 송신기 디스플레이의 밝기를 조정할 수 있습니다.

배경 조명을 완전히 끄거나 다섯 단계로 조정할 수 있습니다.

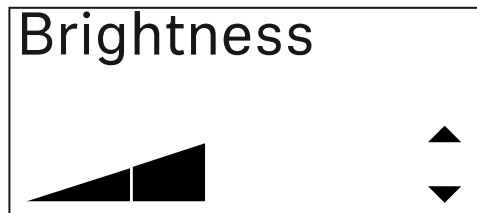

- ▶ **UP** 또는 **DOWN** 버튼을 눌러서 원하는 값을 설정하십시오.
- ▶ **SET** 버튼을 눌러서 선택을 확인하십시오.



메뉴 항목 LED



이 메뉴 항목에서는 송신기의 LINK LED 조명 동작을 설정할 수 있습니다.

설정 범위:

- **ON**: LINK LED가 계속 켜집니다.
- **OFF**: 버튼 잠금이 활성화되면 LINK LED가 꺼집니다.



- ▶ **UP** 또는 **DOWN** 버튼을 눌러서 원하는 값을 설정하십시오.
- ▶ **SET** 버튼을 눌러서 선택을 확인하십시오.

i 수신기의 메뉴 항목 LED에서 송신기의 LINK LED 기능을 설정하고 수신 채널을 송신기와 동기화하면, 송신기에 입력된 값이 수신기에서 설정된 값으로 덮어쓰기됩니다.



메뉴 항목 This Device



이 메뉴 항목에서는 송신기의 소프트웨어 및 하드웨어에 관한 정보를 확인하고, 송신기를 초기 설정으로 리셋할 수 있습니다.

소프트웨어 보기

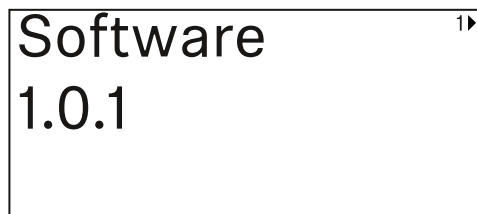

하드웨어 보기

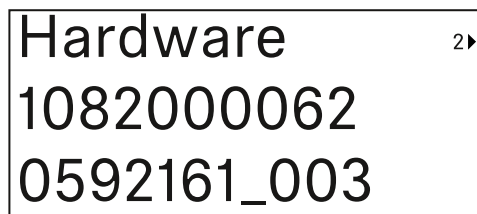

초기 설정으로 리셋

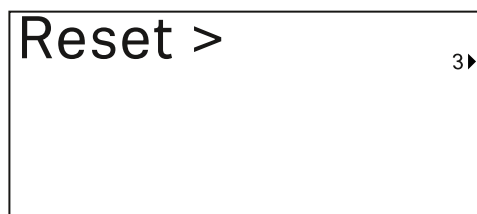



- ▶ **SET** 버튼을 눌러서 메뉴 항목 Reset을 여십시오.

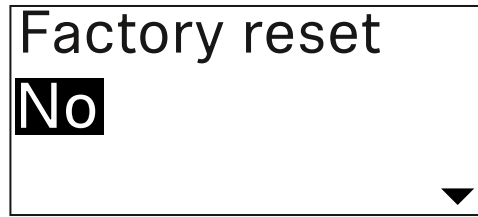

- ▶ **UP** 또는 **DOWN** 버튼을 눌러서 원하는 값을 설정하십시오.
- ▶ **SET** 버튼을 눌러서 선택을 확인하십시오.



버튼 잠금

메뉴 항목 **Auto Lock**에서 자동 버튼 잠금을 활성화 또는 비활성화할 수 있습니다([메뉴 항목 Auto Lock](#) 참조).

잠금 기능은 송신기가 예상치 못하게 꺼지거나 또는 변경되는 것을 방지합니다.

Auto Lock 기능을 활성화한 경우, 송신기를 조작하려면 일시적으로 버튼 잠금을 꺼야 합니다.

일시적으로 버튼 잠금을 끄려면:

- ▶ **SET** 버튼을 누르십시오.
 - ✓ 디스플레이에 Locked가 표시됩니다.
- ▶ **UP** 또는 **DOWN** 버튼을 누르십시오.
 - ✓ 디스플레이에 Unlock?이 표시됩니다.
- ▶ **SET** 버튼을 누르십시오.
 - ✓ 버튼 잠금이 일시적으로 꺼집니다.

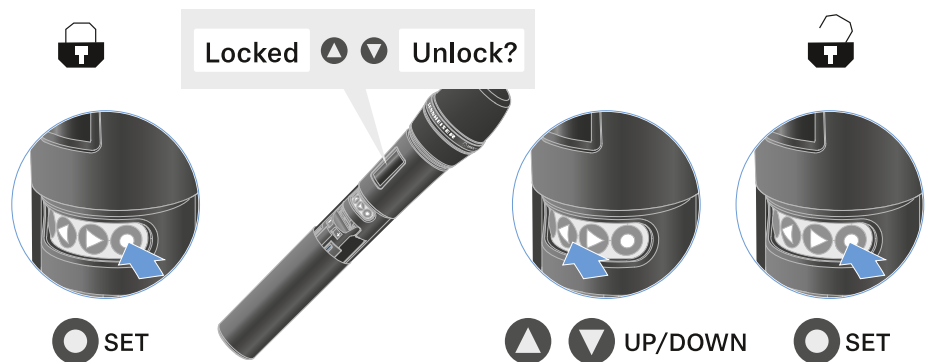

✓ 조작 메뉴에서 작업할 때는 버튼 잠금이 해제 상태로 유지됩니다.

i 10초 동안 아무 작업도 하지 않으면 자동으로 다시 켜집니다.



Mute 모드 설정 및 핸드형 송신기 음소거하기(EW-DX SKM-S만 해당)

- i** 이 기능은 EW-DX SKM-S 버전에서만 사용할 수 있으며, EW-DX SKM 버전에는 제공되지 않습니다.

Mute 스위치로 오디오 신호(AF Mute) 또는 무선 신호(RF Mute)를 비활성화하여 핸드형 송신기를 음소거할 수 있습니다.

이를 위해 메뉴 항목 **Mute Mode**에서 Mute 스위치의 기능을 구성해야 합니다.

- 수신기에서: 메뉴 항목 Ch 1 / Ch 2 -> Mute Mode
- 송신기에서: 메뉴 항목 Mute Button

AF Mute

- ▶ Mute 스위치를 해당 위치로 밀어서 오디오 신호를 음소거하거나 활성화할 수 있습니다.

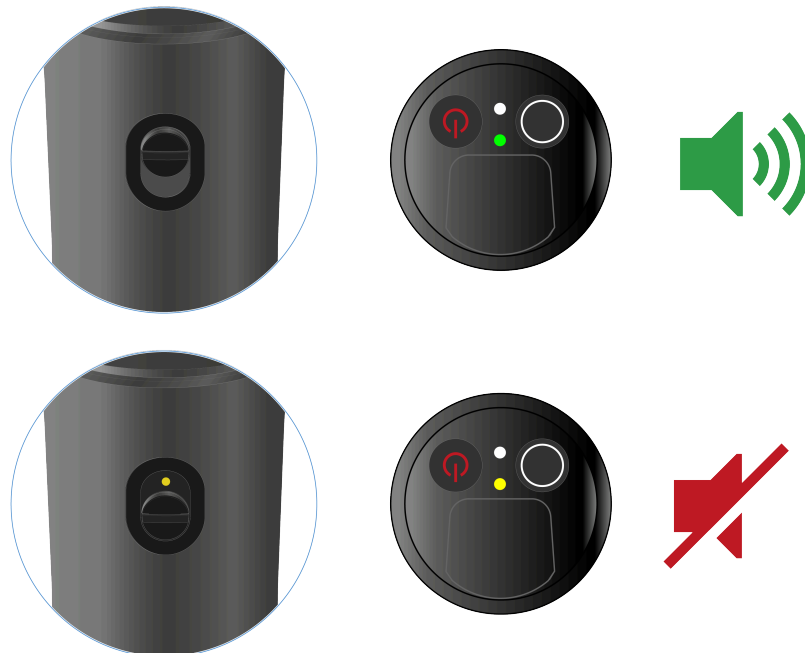



RF Mute

- ▶ Mute 스위치를 해당 위치로 밀어서 무선 신호를 비활성화하거나 활성화할 수 있습니다.

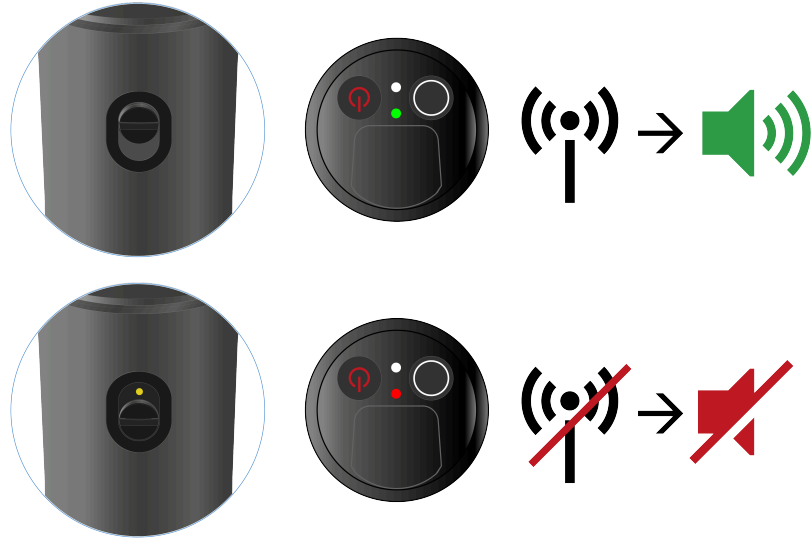



송신기 펌웨어 업데이트 실행

송신기 펌웨어는 수신기를 통해 업데이트됩니다.

- ▶ 수신기의 시스템 메뉴에서 메뉴 항목 **TX Update**를 이용하여 송신기 펌웨어를 업데이트하십시오. [메뉴 항목 Ch 1 / Ch 2 -> TX Software](#) 참조.



바디팩 송신기 EW-DX SK | EW-DX SK 3-PIN

제품 개요

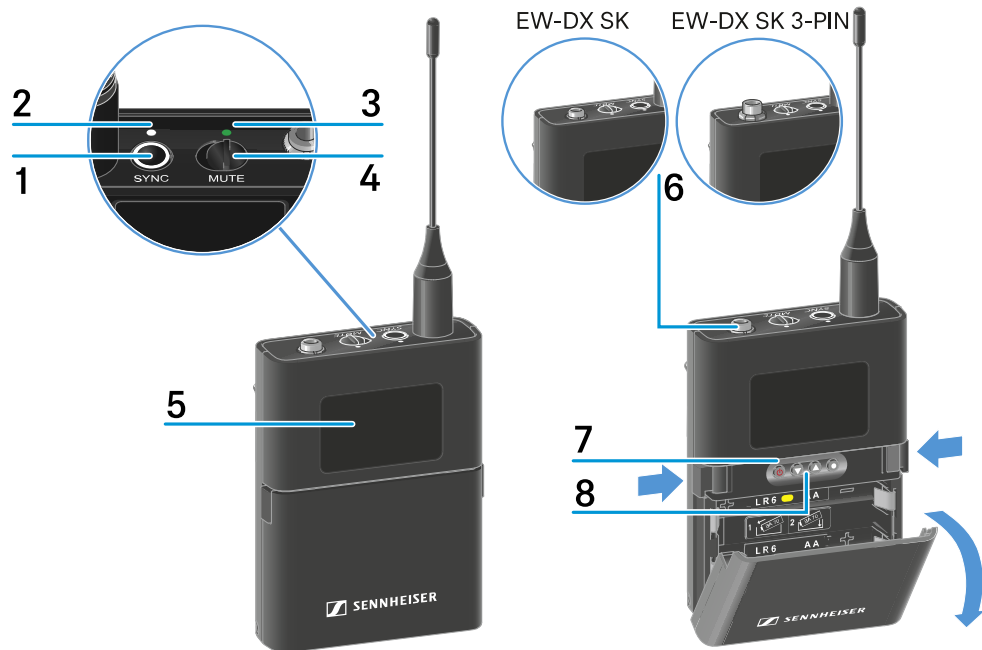

1 SYNC 버튼

- 참조 [무선 연결 구성하기 | 수신기와 송신기 동기화하기](#)

2 DATA LED

- 참조 [LED의 의미](#)

3 LINK LED

- 참조 [LED의 의미](#)

4 Mute 스위치

- 참조 [Mute 모드 설정 및 바디팩 송신기 음소거하기](#)

5 디스플레이

- 참조 [바디팩 송신기 디스플레이의 표시 항목](#)

6 EW-DX SK: 3.5mm 플러그 잭



EW-DX SK 3-PIN: 3핀 연결 소켓

- 참조 [마이크를 바디팩 송신기에 연결하기](#)
- 참조 [악기 또는 라인 소스를 바디팩 송신기에 연결하기](#)

7 ON/OFF 버튼

- 참조 [바디팩 송신기 켜짐/꺼짐](#)

8 메뉴 탐색을 위한 기능 버튼

- 참조 [메뉴 탐색 버튼](#)



배터리/충전 배터리 삽입 및 분리

핸드형 송신기는 배터리(타입 AA, 1.5 V) 또는 Sennheiser 충전 배터리 BA 70으로 작동할 수 있습니다.

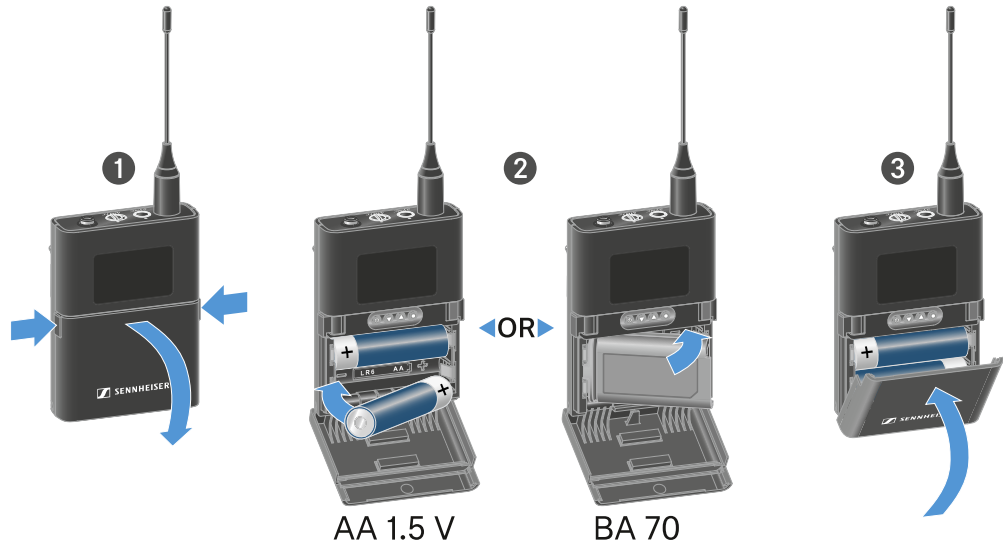

- ▶ 두 잠금해제 버튼을 누르고 배터리 케이스의 커버를 여십시오.
- ▶ 배터리 케이스에 표시된 것과 같이 배터리 또는 충전 배터리 BA 70을 삽입하십시오. 삽입 시 극성에 주의하십시오.
- ▶ 배터리 케이스를 닫으십시오.
 - ✓ 커버가 닫힐 때 찰칵 소리가 납니다.



충전 배터리 BA 70 관련 참고사항

- 충전 배터리 BA 70은 아래와 같은 방법으로 삽입해야 합니다.

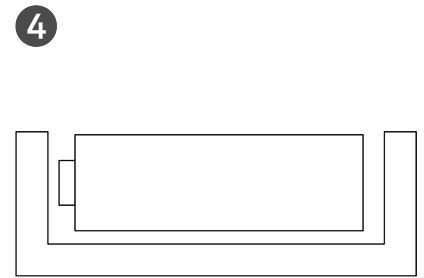
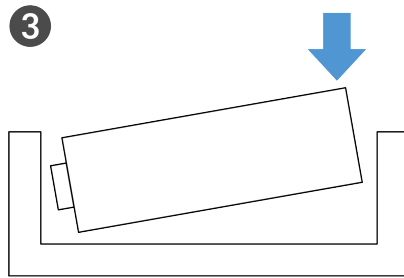
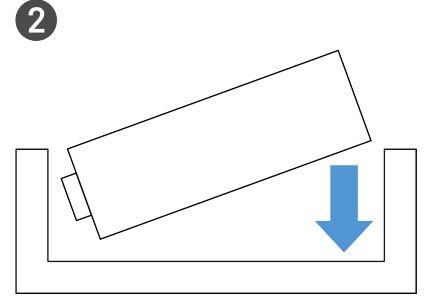
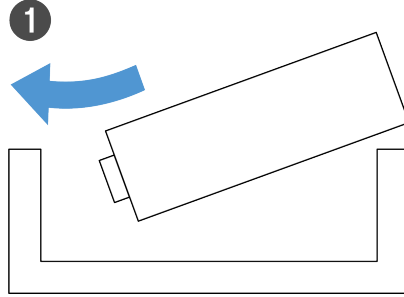



마이크를 바디팩 송신기에 연결하기

바디팩 송신기 EW-DX SK에 마이크를 연결하려면:

- ▶ 그림과 같이 3.5mm 잭 플러그를 바디팩 송신기의 소켓에 연결하십시오.
- ▶ 플러그의 유니온 너트를 바디팩 송신기 오디오 소켓의 스레드에 단단히 조이십시오.

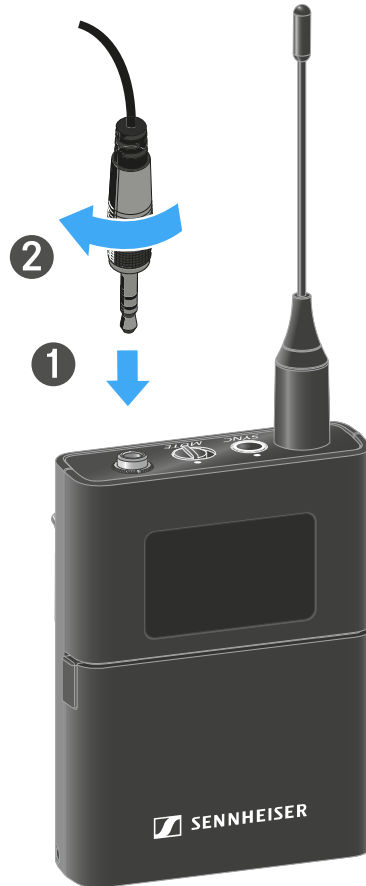

호환되는 마이크

다음과 같은 마이크가 바디팩 송신기 EW-DX SK와 호환됩니다.

소형 마이크:

- ME 2 | 라발리에 마이크, 무지향성(2021년 모델부터 금도금 플러그 포함*)
- ME 4 | 라발리에 마이크, 카디오이드 패턴(2021년 모델부터 금도금 플러그 포함*)
- MKE Essential (EW) | 라발리에 마이크, 무지향성
- MKE 2 (EW) | 라발리에 마이크, 무지향성(2018년 모델부터 파란색 일련번호 라벨 포함)
- MKE 1 (EW) | 라발리에 마이크, 무지향성
- MKE mini | 라발리에 마이크, 무지향성

헤드셋 마이크:

- ME 3 | 헤드셋 마이크, 카디오이드 패턴(2021년 모델부터 금도금 플러그 포함*)
- HSP Essential (EW) | 헤드셋 마이크, 무지향성



- **HSP 2 (EW)** | 헤드셋 마이크, 무지향성(2020년 3월 모델부터 코드 1090 이상)
- **HS 2 (EW)** | 헤드셋 마이크, 무지향성(2021년 모델부터 금도금 플러그 포함*)
- **Headmic 1 (EW)** | 헤드셋 마이크, 무지향성

*2021년 모델부터는 니켈 소재 플러그가 권장되지 않습니다. 해당 모델은 송신기에 너무 가까이 두면 노이즈를 감지할 수도 있습니다.

바디팩 송신기 EW-DX SK 3-PIN에 마이크를 연결하려면:

- ▶ 그림과 같이 케이블의 3핀 플러그를 바디팩 송신기의 소켓에 연결하십시오.
- ▶ 플러그의 유니온 너트를 바디팩 송신기 오디오 소켓의 스퀘드에 단단히 조이십시오.



호환되는 마이크

다음과 같은 마이크가 바디팩 송신기 EW-DX SK 3-PIN과 호환됩니다.

소형 마이크:

- **MKE 1 (3-Pin)** | 라발리에 마이크, 무지향성
- **MKE 2 (3-Pin)** | 라발리에 마이크, 무지향성
- **MKE 40 (3-Pin)** | 라발리에 마이크, 카디오이드 패턴
- **MKE Essential (3-Pin)** | 라발리에 마이크, 무지향성



헤드셋 마이크:

- **HSP Essential (3-Pin)** | 헤드셋 마이크, 무지향성
- **HSP 2 (3-Pin)** | 헤드셋 마이크, 무지향성
- **HSP 4 (3-Pin)** | 헤드셋 마이크, 카디오이드 패턴
- **Headmic 1 (3-Pin)** | 헤드셋 마이크, 무지향성



악기 또는 라인 소스를 바디팩 송신기에 연결하기

바디팩 송신기 EW-DX SK 3-PIN에 마이크를 연결하려면:

- i** 라인 레벨이 있는 오디오 소스 또는 악기를 바디팩 송신기에 연결할 수 있습니다. 이를 위해 Sennheiser 케이블 **CL 1**(6.3mm 잭 플러그-조임식 3.5mm 잭 플러그) 또는 **CL 2**(XLR-3F 플러그-조임식 3.5mm 잭 플러그)가 필요합니다.

- ▶ 그림과 같이 3.5mm 잭 플러그를 바디팩 송신기의 소켓에 연결하십시오.
- ▶ 플러그의 유니온 너트를 바디팩 송신기 오디오 소켓의 스퀘드에 단단히 조이십시오.

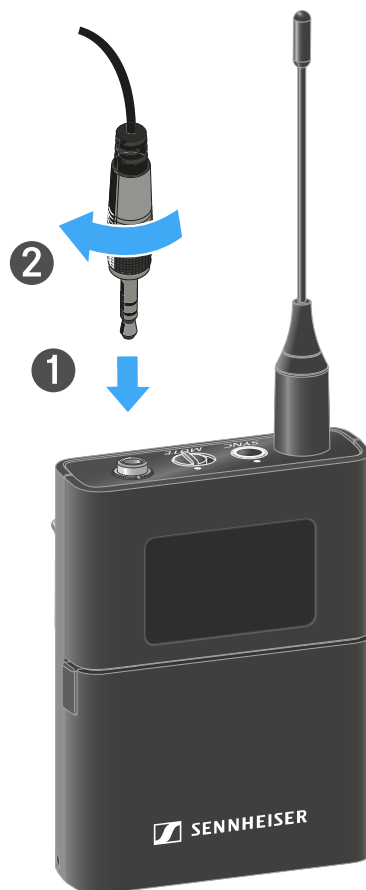



악기 또는 라인 소스를 바디팩 송신기에 연결하려면:

i 라인 레벨이 있는 오디오 소스 또는 악기를 바디팩 송신기에 연결할 수 있습니다. 이를 위해 Sennheiser 케이블 **CI 1-4**(6.3mm 잭 플러그-조임식 3핀 오디오 잭)가 필요합니다.

- ▶ 그림과 같이 케이블의 3핀 플러그를 바디팩 송신기의 소켓에 연결하십시오.
- ▶ 플러그의 유니온 너트를 바디팩 송신기 오디오 소켓의 스레드에 단단히 조이십시오.

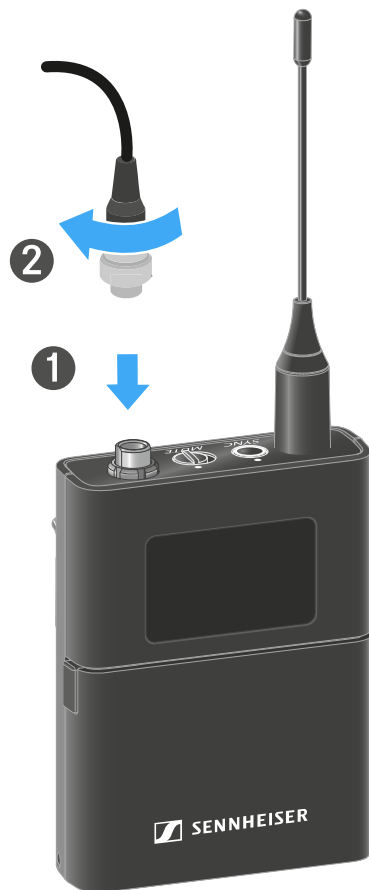



벨트 클립 교체하기

원하는 착용 방식에 맞게 바디팩 송신기의 벨트 클립을 교체하거나 돌릴 수 있습니다.

벨트 클립을 분리하려면:

- ▶ 그림과 같이 드라이버를 사용하여 벨트 클립을 조심스럽게 분리하십시오.
- ▶ 이때 하우징이 굽히지 않도록 각별히 주의하십시오.

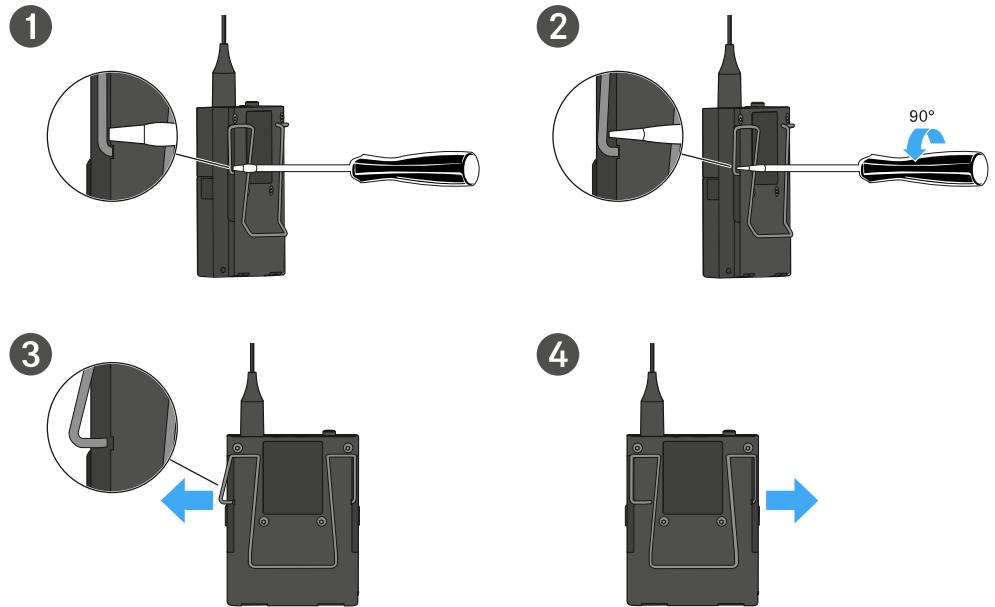

벨트 클립을 삽입하려면:

- ▶ 먼저 그림과 같이 벨트 클립의 한쪽을 삽입하십시오.
- ▶ 이어서 벨트 클립의 다른 쪽을 삽입하십시오.
- ▶ 벨트 클립의 양쪽을 조심스럽게 끝까지 누르십시오.
- ▶ 항상 양쪽을 동시에 삽입하지 말고, 순차적으로 삽입하십시오. 그렇지 않으면 벨트 클립이 구부러질 수 있습니다.

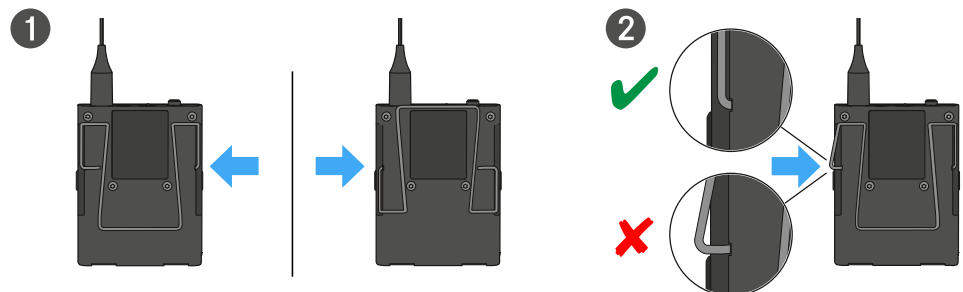



바디팩 송신기 켜짐/꺼짐

바디팩 송신기를 켜려면:

- ▶ **ON/OFF** 버튼을 짧게 누르십시오.
- ✓ **LINK LED**가 켜지고 송신기가 켜집니다.

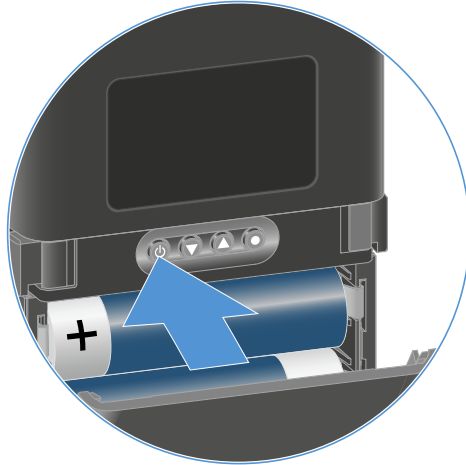

바디팩 송신기를 끄려면:

- ▶ LED가 꺼질 때까지 **ON/OFF** 버튼을 길게 누르십시오.

- i** 송신기의 영구 E-Ink 디스플레이는 전원이 꺼진 후에도 표시된 매개변수를 계속 표시합니다.

송신기가 켜져 있을 때 디스플레이:

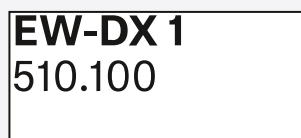

송신기가 꺼져 있을 때 디스플레이:

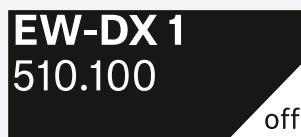



송신기 배터리 상태 확인(Check 기능)

송신기의 배터리 상태를 확인하려면:

- ▶ 송신기의 **ON/OFF** 버튼을 짧게 누르십시오.

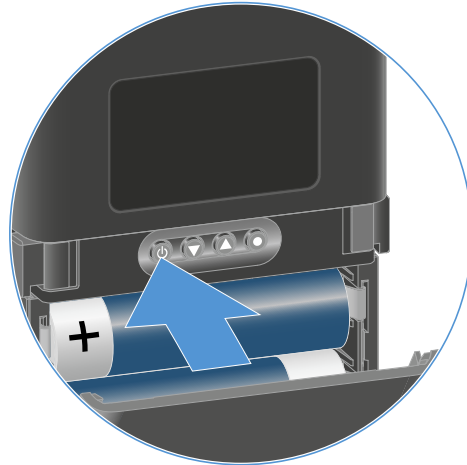

- ✓ 송신기의 **LINK LED**가 깜박이면서 배터리 또는 충전 배터리 BA 70의 현재 충전 상태를 보여줍니다.

LINK LED	
	≤ 100 %
	≤ 60 %
	≤ 20 %

추가로 송신기 디스플레이에 배터리 상태가 약 5초 동안 표시됩니다.



- i** 송신기의 **ON/OFF** 버튼을 누르는 동시에 Identify 기능이 작동합니다. **페어링된 수신기 식별 (Identify 기능)**.



페어링된 수신기 식별 (Identify 기능)

멀티 채널 시스템에서 어느 송신기와 수신기가 페어링되어 있는지 빠르게 식별하기 위해 **Check** 기능을 사용할 수 있습니다.

i 이때 송신기와 수신기가 모두 켜져 있어야 합니다.

▶ 송신기의 **ON/OFF** 버튼을 짧게 누르십시오.

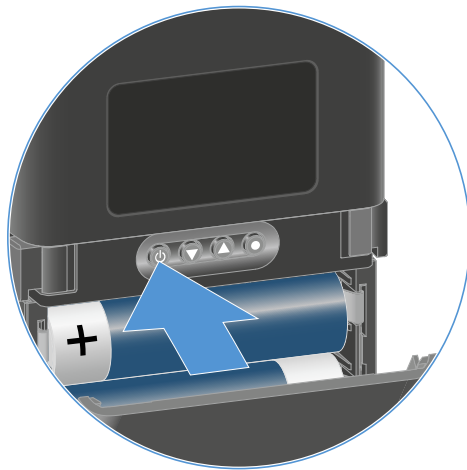

✓ 페어링된 수신기의 디스플레이에서 각 수신 채널의 눈이 깜박입니다.

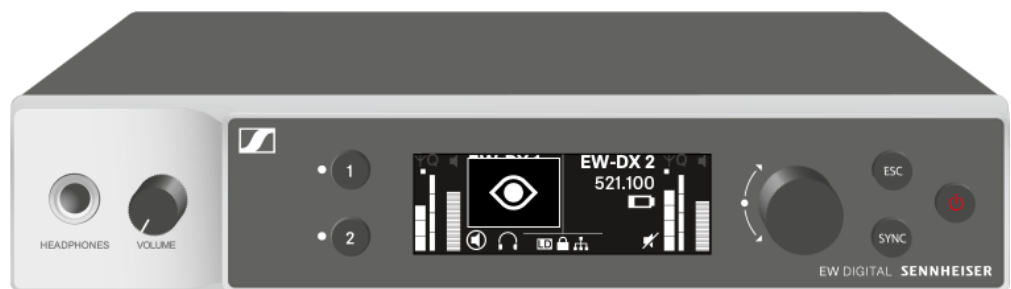

i 송신기의 ON/OFF 버튼을 누르는 동시에 Check 기능이 작동합니다. **송신기 배터리 상태 확인(Check 기능)**.



LED의 의미

DATA LED LINK LED

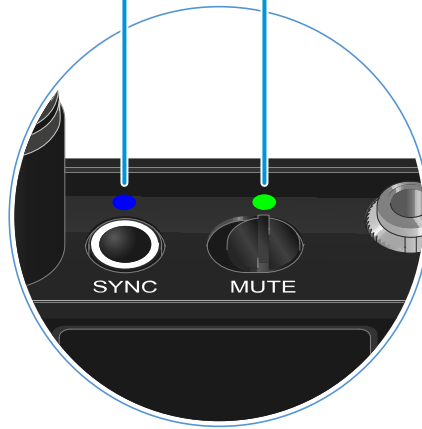

송신기의 윗면에 있는 두 LED **LINK** 및 **DATA**는 다음과 같은 정보를 나타냅니다.

LINK LED

LINK LED는 송신기와 수신기 사이의 무선 연결 상태 관련 정보 및 페어링된 송신기의 상태 정보를 나타냅니다.

LED가 녹색으로 켜짐:



- 송신기와 수신기 간 연결이 구성되었습니다.
- 송신 주파수가 활성화되었습니다.

LED가 노란색으로 켜짐:



또는

- 송신기와 수신기 간 연결이 구성되었습니다.
- 오디오 신호가 음소거 상태입니다.
- 핸드형 송신기 SKM-S에 조립된 마이크 모듈이 없습니다.

LED가 노란색으로 깜박임:

- 송신기와 수신기 간 연결이 구성되었습니다.
- 오디오 신호가 과변조됩니다(클리핑).



LED가 빨간색으로 켜짐:



- 송신기의 배터리 또는 충전 배터리가 방전되었습니다.

LED가 빨간색으로 깜박임:



- 송신기와 수신기 간 연결이 구성되었습니다.
- 송신기의 배터리/충전 배터리가 약합니다.

LED가 켜지지 않음:



- 송신기와 수신기가 연결되지 않았습니다.
- 송신기가 꺼져 있습니다.

DATA LED

DATA LED는 송신기와 수신기의 동기화에 관한 정보를 나타냅니다.

LED가 파란색으로 깜박임:



- 송신기가 수신기와 동기화되는 중입니다.

LED가 파란색으로 켜짐:

- 펌웨어 업데이트를 실행 중입니다.

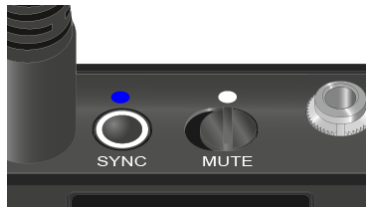

LED가 켜지지 않음:



- 현재 데이터 연결이 비활성화 상태입니다.



수신기에 대한 연결 구성

송신기와 수신기 간 무선 연결을 구성하려면 두 기기를 동기화해야 합니다.

참조 [무선 연결 구성하기](#) | [수신기와 송신기 동기화하기](#)

i **주파수 사용에 대한 기본 조건 및 제한**

국가마다 주파수 사용에 대한 별도의 기본 조건과 제한사항이 있을 수 있습니다.

제품을 처음 사용하기 전에 아래의 주소에서 정보를 확인하십시오.

sennheiser.com/sifa



바디팩 송신기 디스플레이의 표시 항목

송신기 디스플레이에서 다음 정보를 확인할 수 있습니다.

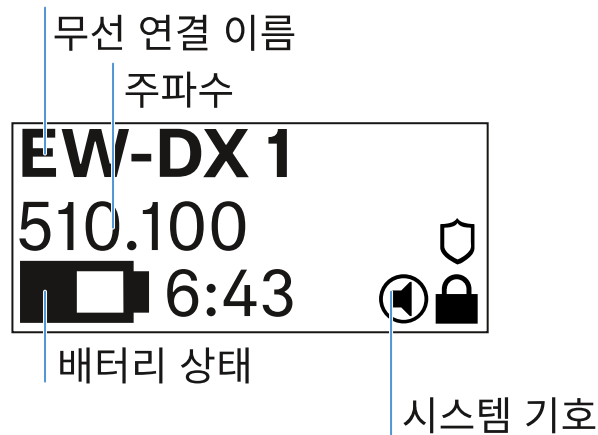

무선 연결 이름

- 무선 연결 이름은 송신기의 메뉴에서 지정할 수 있습니다(메뉴 항목 Name 참조).
- 또는 수신기의 메뉴에서 이름을 지정하고 송신기와 동기화할 수도 있습니다(메뉴 항목 Ch 1 / Ch 2 -> Name 참조).

주파수

- 무선 연결 주파수는 송신기의 메뉴에서 수동으로 설정할 수 있습니다(메뉴 항목 Frequency 참조).
- 무선 연결 주파수는 수신기의 메뉴에서도 수동으로(메뉴 항목 Ch 1 / Ch 2 -> Frequency 참조) 또는 **Auto Setup** 기능을 이용하여(메뉴 항목 Ch 1 / Ch 2 -> Scan / Auto Setup 참조) 설정하고 송신기와 동기화할 수 있습니다.

배터리 상태

- 배터리 또는 충전 배터리 BA 70의 충전 상태가 표시됩니다.
- 충전 배터리 BA 70을 사용할 경우 또한 잔여 사용 시간이 시간 및 분 단위로 표시됩니다.
- 기본 디스플레이에서는 배터리 상태가 숨겨져 있습니다. 송신기의 **On/Off** 버튼을 짧게 누르면(Check 기능, 송신기 배터리 상태 확인(Check 기능) 참조) 배터리 상태가 약 5초 동안 표시됩니다.





시스템 기호



송신기의 Mute 스위치가 비활성화되어 있습니다. [메뉴 항목 Mute Button](#) 참조.



Auto Lock 기능이 활성화되어 있습니다. [메뉴 항목 Auto Lock](#) 참조.



AES-256 암호화가 활성화되어 있습니다. [메뉴 항목 System -> Link Encryption](#) 참조.

- i** 송신기의 영구 E-Ink 디스플레이는 전원이 꺼진 후에도 표시된 매개변수를 계속 표시합니다.

송신기가 켜져 있을 때 디스플레이:

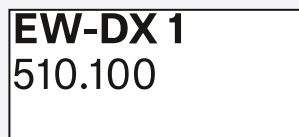

송신기가 꺼져 있을 때 디스플레이:

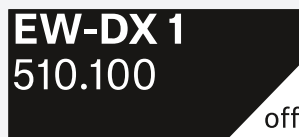



메뉴 탐색 버튼

송신기의 조작 메뉴를 탐색하려면 다음과 같은 버튼이 필요합니다.

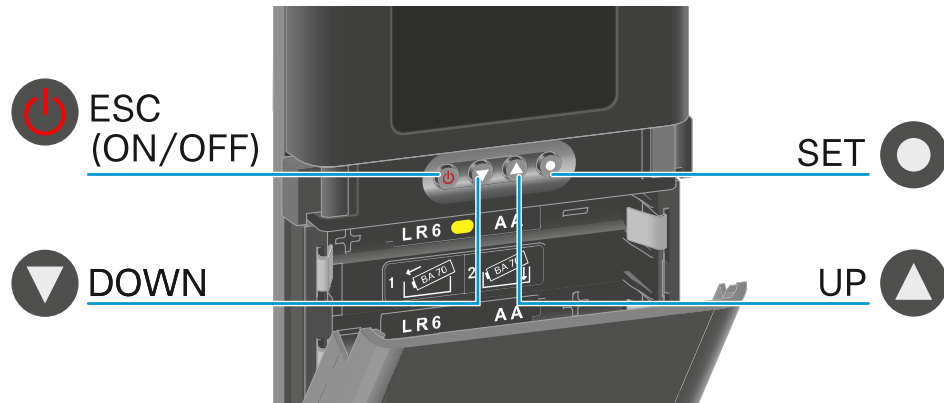

SET 버튼 누름

- Home Screen에서 조작 메뉴로 전환
- 메뉴 항목 불러오기
- 설정 저장

UP 버튼 /DOWN 버튼 누름

- 이전 또는 다음 메뉴 항목으로 전환
- 메뉴 항목에 대한 값 변경

ESC(ON/OFF) 버튼 누름

- 입력 취소 및 이전 디스플레이로 돌아가기

i 메뉴 불러오기 및 메뉴 항목 탐색



메뉴 불러오기 및 메뉴 항목 탐색

메뉴 탐색 및 메뉴 항목에서 변경하기

메뉴를 열려면:

- ▶ **SET** 버튼을 누르십시오.
 - ✔ 송신기 디스플레이에 조작 메뉴가 표시됩니다.

메뉴 항목을 열려면:

- ▶ **UP** 또는 **DOWN** 버튼을 눌러서 개별 메뉴 항목을 탐색할 수 있습니다.
- ▶ **SET** 버튼을 눌러서 선택된 메뉴 항목을 여십시오.

메뉴 항목에서 변경을 실행하려면

- ▶ **UP** 또는 **DOWN** 버튼을 눌러서 표시되는 값을 설정할 수 있습니다.
- ▶ 설정을 저장하려면 **SET** 버튼을 누르십시오.
- ▶ 설정을 저장하지 않고 메뉴 항목을 닫으려면 **ESC** 버튼을 누르십시오.

메뉴 항목 Name

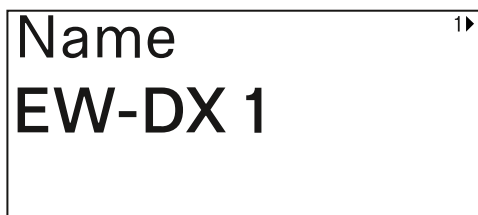

이 메뉴 항목에서는 링크 이름을 지정할 수 있습니다.



- ▶ **UP** 또는 **DOWN** 버튼을 눌러서 원하는 문자를 선택할 수 있습니다.
- ▶ 다음 글자 위치로 이동하려면 **SET** 버튼을 누르십시오.



- ▶ 설정된 이름을 저장하려면 마지막 위치에서 **SET** 버튼을 누르십시오.

i 수신기의 메뉴 항목 **Name**에서 무선 연결 이름을 입력하고 수신 채널을 송신기와 동기화하면, 송신기에 입력된 이름이 수신기에 입력된 이름으로 덮어쓰기됩니다.



메뉴 항목 Frequency

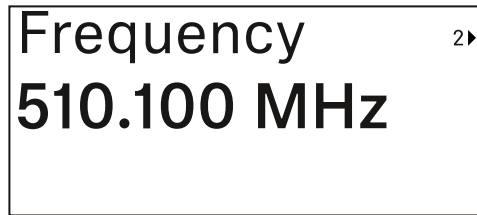

이 메뉴 항목에서는 송신기의 송신 주파수를 설정할 수 있습니다.



- ▶ **UP** 또는 **DOWN** 버튼을 눌러서 주파수의 MHz 범위를 설정하십시오.
- ▶ **SET** 버튼을 눌러서 선택을 확인하십시오.

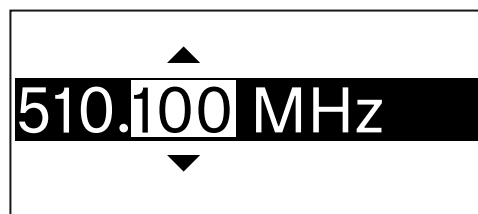

- ▶ **UP** 또는 **DOWN** 버튼을 눌러서 주파수의 kHz 범위를 설정하십시오.
- ▶ 설정된 주파수를 저장하려면 **SET** 버튼을 누르십시오.

i 수신기의 메뉴 항목 **Frequency**에서 또는 **Scan / Auto Setup** 기능을 이용하여 채널에 대한 주파수를 설정하고 수신 채널을 송신기와 동기화하면, 송신기에 입력된 주파수가 수신기에서 설정된 주파수로 덮어쓰기됩니다.



메뉴 항목 Low Cut

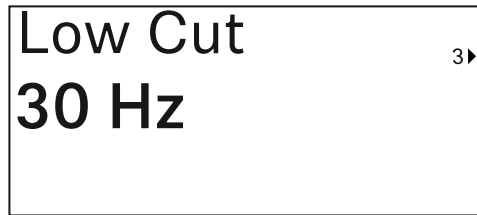

이 메뉴 항목에서는 Low Cut 필터 값을 설정할 수 있습니다.

- 설정 범위: Off, 30Hz, 60Hz, 80Hz, 100Hz, 120Hz

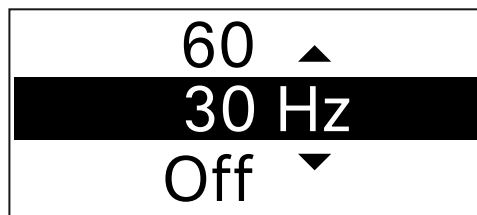

- ▶ **UP** 또는 **DOWN** 버튼을 눌러서 원하는 값을 설정하십시오.
- ▶ **SET** 버튼을 눌러서 선택을 확인하십시오.

i 수신기의 메뉴 항목 **Low Cut**에서 채널에 대한 Low Cut 필터 값을 설정하고 수신 채널을 송신기와 동기화하면, 송신기에 입력된 값이 수신기에서 설정된 값으로 덮어쓰기됩니다.



메뉴 항목 Trim



이 메뉴 항목에서는 무선 링크의 게인(수신기에서만 설정)과 함께 송신기의 오디오 레벨을 다양한 볼륨의 입력 신호에 맞게 조정할 수 있습니다.

- 설정 범위: **-12dB ~ +6dB**(1dB 간격)

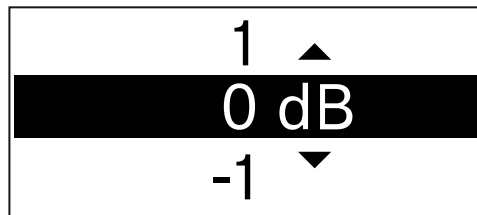

- ▶ **UP** 또는 **DOWN** 버튼을 눌러서 원하는 값을 설정하십시오.
- ▶ **SET** 버튼을 눌러서 선택을 확인하십시오.

i 수신기의 메뉴 항목 **Trim**에서 채널에 대한 값을 설정하고 수신 채널을 송신기와 동기화하면, 송신기에 입력된 값이 수신기에서 설정된 값으로 덮어쓰기됩니다.



메뉴 항목 Cable Emulation

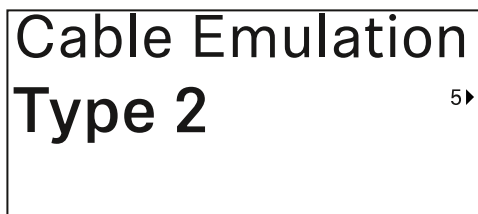

이 메뉴 항목에서는 약기 케이블의 길이를 에뮬레이트할 수 있습니다

- 설정 범위: Off, Type 1, Type 2, Type 3

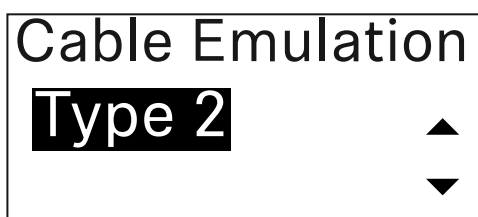

- ▶ **UP** 또는 **DOWN** 버튼을 눌러서 원하는 값을 설정하십시오.
- ▶ **SET** 버튼을 눌러서 선택을 확인하십시오.

i 수신기의 메뉴 항목 **Cable Emul.**에서 채널에 대한 값을 설정하고 수신 채널을 송신기와 동기화하면, 송신기에 입력된 값이 수신기에서 설정된 값으로 덮어쓰기됩니다.



메뉴 항목 Test Tone



이 메뉴 항목에서는 송신기가 입력 신호 대신 전송하는 테스트 톤을 활성화할 수 있습니다. 예를 들어, 이 기능을 이용하여 시스템의 레벨을 조정할 수 있습니다.

- 설정 범위: Off, -90dB ~ 0dB(6dB 간격)

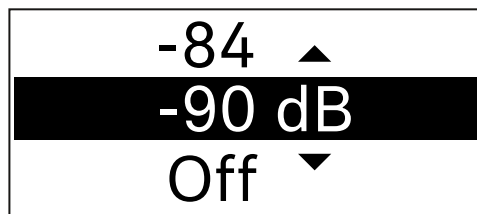

- ▶ UP 또는 DOWN 버튼을 눌러서 원하는 값을 설정하십시오.
- ▶ SET 버튼을 눌러서 선택을 확인하십시오.



메뉴 항목 Mute Button

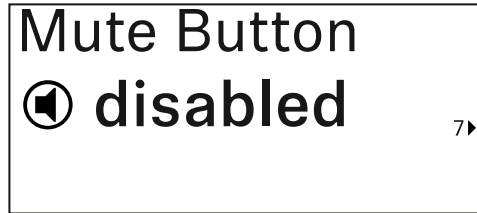

이 메뉴 항목에서는 송신기의 Mute 스위치 기능을 설정합니다.

설정 범위:

- **Disabled:** Mute 스위치가 기능하지 않습니다.
- **RF Mute:** Mute 스위치 작동 시 무선 신호가 비활성화됩니다.
- **AF Mute:** Mute 스위치 작동 시 오디오 신호가 음소거됩니다.



- ▶ **UP** 또는 **DOWN** 버튼을 눌러서 원하는 값을 설정하십시오.
- ▶ **SET** 버튼을 눌러서 선택을 확인하십시오.

i 수신기의 메뉴 항목 **Mute Mode**에서 송신기의 Mute 스위치 기능을 설정하고 수신 채널을 송신기와 동기화하면, 송신기에 입력된 값이 수신기에서 설정된 값으로 덮어쓰기됩니다.



메뉴 항목 Auto Lock



이 메뉴 항목에서는 송신기에 대한 자동 버튼 잠금을 활성화 또는 비활성화할 수 있습니다.

잠금 기능은 송신기가 예기치 않게 꺼지거나 메뉴에서 변경이 적용되는 것을 방지합니다.

- i** 잠금 기능은 송신기가 예기치 않게 꺼지거나 메뉴에서 변경이 적용되는 것을 방지합니다. [버튼 잠금](#) 참조.

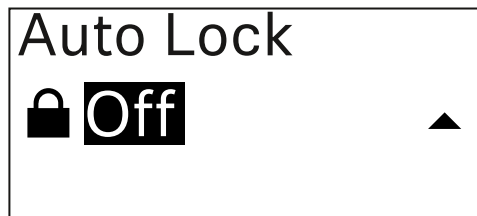

- ▶ **UP** 또는 **DOWN** 버튼을 눌러서 원하는 값을 설정하십시오.
- ▶ **SET** 버튼을 눌러서 선택을 확인하십시오.

- i** 수신기의 메뉴 항목 **Auto Lock**에서 송신기의 자동 잠금에 대한 값을 설정하고 수신 채널을 송신기와 동기화하면, 송신기에 입력된 값이 수신기에서 설정된 값으로 덮어쓰기됩니다.



메뉴 항목 Brightness

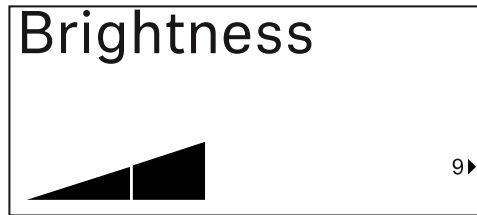

이 메뉴 항목에서는 송신기 디스플레이의 밝기를 조정할 수 있습니다.

배경 조명을 완전히 끄거나 다섯 단계로 조정할 수 있습니다.

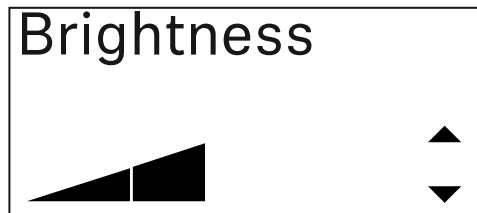

- ▶ **UP** 또는 **DOWN** 버튼을 눌러서 원하는 값을 설정하십시오.
- ▶ **SET** 버튼을 눌러서 선택을 확인하십시오.



메뉴 항목 LED

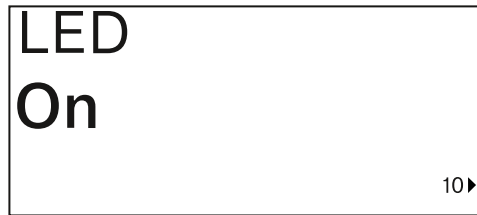

이 메뉴 항목에서는 송신기의 LINK LED 조명 동작을 설정할 수 있습니다.

설정 범위:

- **ON**: LINK LED가 계속 켜집니다.
- **OFF**: 버튼 잠금이 활성화되면 LINK LED가 꺼집니다.



- ▶ **UP** 또는 **DOWN** 버튼을 눌러서 원하는 값을 설정하십시오.
- ▶ **SET** 버튼을 눌러서 선택을 확인하십시오.

i 수신기의 메뉴 항목 LED에서 송신기의 LINK LED 기능을 설정하고 수신 채널을 송신기와 동기화하면, 송신기에 입력된 값이 수신기에서 설정된 값으로 덮어쓰기됩니다.



메뉴 항목 This Device



이 메뉴 항목에서는 송신기의 소프트웨어 및 하드웨어에 관한 정보를 확인하고, 송신기를 초기 설정으로 리셋할 수 있습니다.

소프트웨어 보기

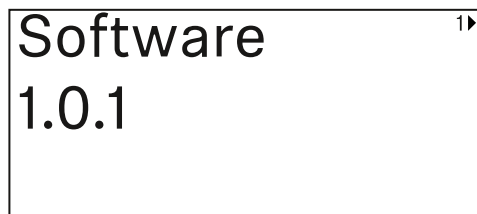

하드웨어 보기

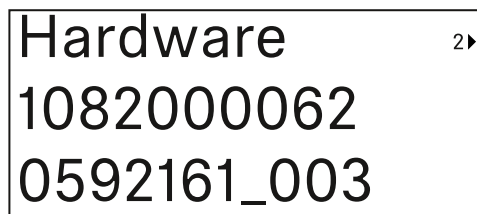

초기 설정으로 리셋

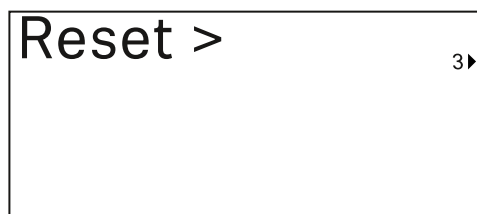



- ▶ **SET** 버튼을 눌러서 메뉴 항목 Reset을 여십시오.



- ▶ **UP** 또는 **DOWN** 버튼을 눌러서 원하는 값을 설정하십시오.
- ▶ **SET** 버튼을 눌러서 선택을 확인하십시오.



버튼 잠금

메뉴 항목 **Auto Lock**에서 자동 버튼 잠금을 활성화 또는 비활성화할 수 있습니다(메뉴 항목 **Auto Lock** 참조).

잠금 기능은 송신기가 예상치 못하게 꺼지거나 또는 변경되는 것을 방지합니다.

Auto Lock 기능을 활성화한 경우, 송신기를 조작하려면 일시적으로 버튼 잠금을 꺼야 합니다.

일시적으로 버튼 잠금을 끄려면:

- ▶ **SET** 버튼을 누르십시오.
 - ✓ 디스플레이에 Locked가 표시됩니다.
- ▶ **UP** 또는 **DOWN** 버튼을 누르십시오.
 - ✓ 디스플레이에 Unlock?이 표시됩니다.
- ▶ **SET** 버튼을 누르십시오.
 - ✓ 버튼 잠금이 일시적으로 꺼집니다.

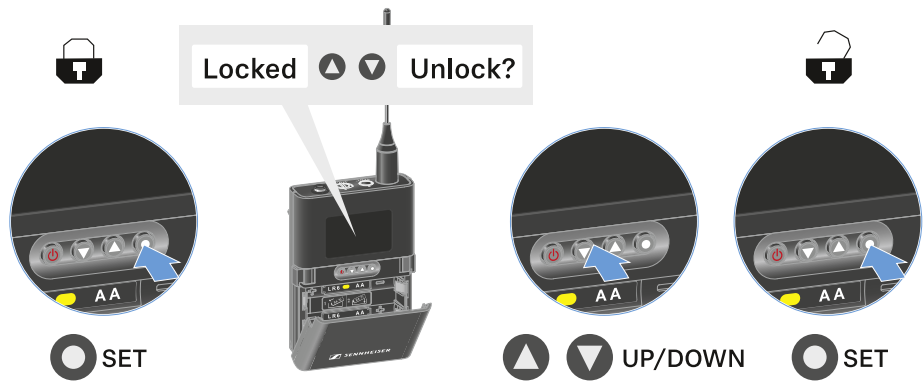

✓ 조작 메뉴에서 작업할 때는 버튼 잠금이 해제 상태로 유지됩니다.

i 10초 동안 아무 작업도 하지 않으면 자동으로 다시 켜집니다.



Mute 모드 설정 및 바디팩 송신기 음소거하기

Mute 스위치로 오디오 신호(AF Mute) 또는 무선 신호(RF Mute)를 비활성화하여 핸드형 송신기를 음소거할 수 있습니다.

이를 위해 메뉴 항목 **Mute Mode**에서 Mute 스위치의 기능을 구성해야 합니다.

- 수신기에서: 메뉴 항목 Ch 1 / Ch 2 -> Mute Mode
- 송신기에서: 메뉴 항목 Mute Button

AF Mute

- ▶ Mute 스위치를 해당 위치로 밀어서 오디오 신호를 음소거하거나 활성화할 수 있습니다.



RF Mute

- ▶ Mute 스위치를 해당 위치로 밀어서 무선 신호를 비활성화하거나 활성화할 수 있습니다.





송신기 펌웨어 업데이트 실행

송신기 펌웨어는 수신기를 통해 업데이트됩니다.

- ▶ 수신기의 시스템 메뉴에서 메뉴 항목 **TX Update**를 이용하여 송신기 펌웨어를 업데이트하십시오. [메뉴 항목 Ch 1 / Ch 2 -> TX Software](#) 참조.



테이블 스탠드 EW-DX TS 3-pin | EW-DX TS 5-pin

제품 개요

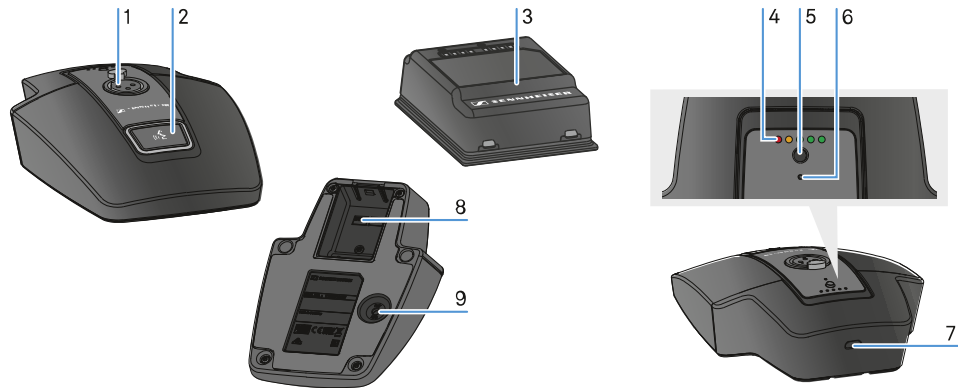

1 XLR 소켓, 구즈넥 마이크 연결

- 참조 [구즈넥 마이크 연결하기](#)

2 LED 포함 **MUTE** 버튼

- 참조 [테이블 스탠드 음소거하기](#)

3 충전 배터리 BA 40

- 참조 [충전 배터리 BA 40 삽입 및 분리](#)

4 충전 상태 LED

- 참조 [LED의 의미](#)

5 충전 상태 표시창 포함 **ON/OFF** 버튼

- 참조 [테이블 스탠드 켜기/끄기](#)

6 Bluetooth LED

- 참조 [LED의 의미](#)

7 USB-C 소켓

8 충전 배터리 BA 40용 충전 배터리 케이스

- 참조 [충전 배터리 BA 40 삽입 및 분리](#)



9 SYNC 버튼

- 참조 [수신기에 대한 연결 구성](#)



충전 배터리 BA 40 삽입 및 분리

테이블 스탠드는 동봉된 충전 배터리 BA 40을 이용하여 작동합니다. 충전 배터리는 처음 사용하기 전에 옵션으로 제공되는 충전 베이스 CHG 2W 또는 USB 케이블을 사용하여 테이블 스탠드에서 충전해야 합니다.

충전 배터리를 분리하려면:

- ▶ 충전 배터리에서 잠금해제 버튼을 당긴 후 충전 배터리 케이스에서 충전 배터리를 빼내십시오.

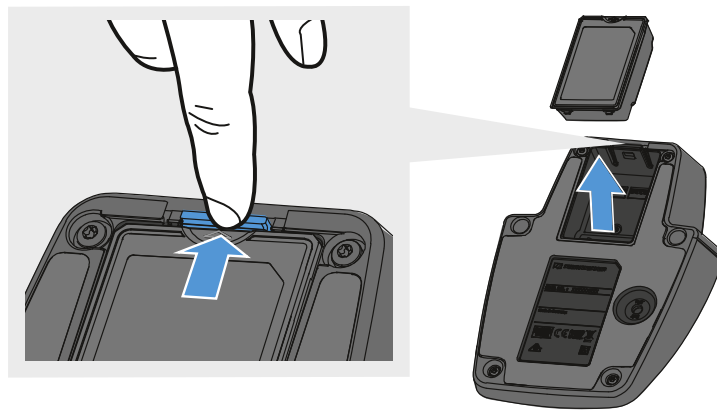

충전 배터리를 삽입하려면:

- ▶ 잠금해제 버튼이 맞물릴 때까지 충전 배터리를 충전 배터리 케이스에 올바른 방향으로 밀어 넣으십시오.
- ✓ 충전 상태 LED가 잠시 켜져서 충전 상태를 보여줍니다.

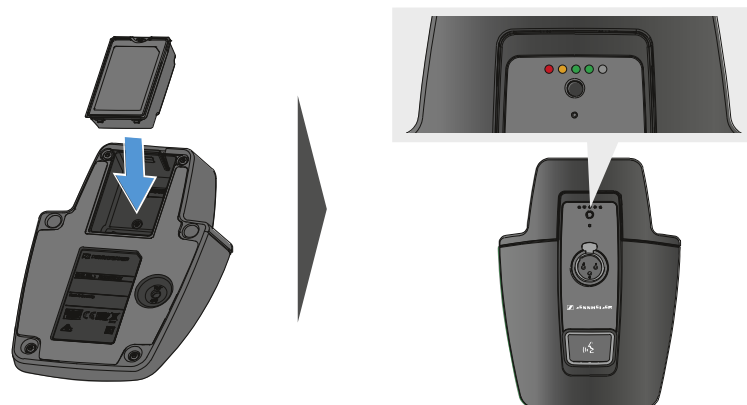



테이블 스탠드 충전

USB를 통해 테이블 스탠드를 충전하려면:

- ▶ USB 케이블의 USB-C 포트를 테이블 스탠드의 USB-C 소켓에 꽂으십시오.
- ▶ USB 케이블의 다른 쪽 끝을 USB 전원 공급 장치에 꽂으십시오.

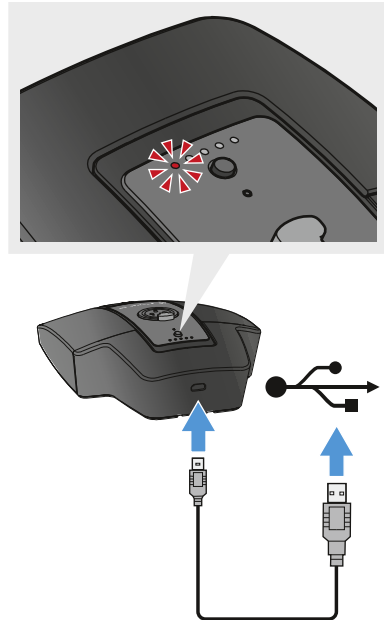

- ✓ 충전 상태 LED는 충전 상태를 보여줍니다.

i 완충 소요 시간:

EW-DX TS 3-pin: 켜져 있는 경우 7:00시간, 꺼져 있는 경우 5:30시간

EW-DX TS 5-pin: 켜져 있는 경우 7:30시간, 꺼져 있는 경우 5:30시간



무선 충전 베이스 CHG 2W를 통해 테이블 스탠드를 충전하려면:

- ▶ 충전 베이스 CHG 2W의 표시된 표면에 테이블 스탠드를 놓으십시오.

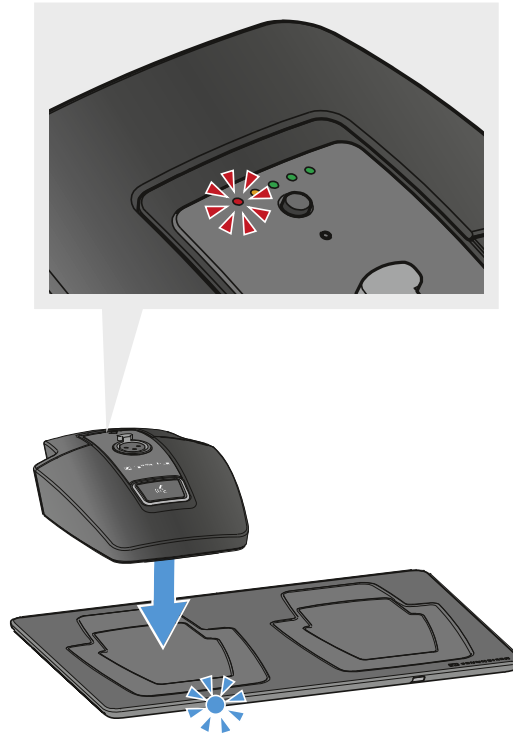

- ✓ 테이블 스탠드가 충전 표면에 올바르게 놓이면 충전 상태 LED가 충전 상태를 보여줍니다.

충전 중에는 충전 베이스 CHG 2W의 LED가 파란색으로 깜박입니다.

i 완충 소요 시간:
 EW-DX TS 3-pin: 켜져 있는 경우 5:00시간, 꺼져 있는 경우 4:30시간
 EW-DX TS 5-pin: 켜져 있는 경우 5:30시간, 꺼져 있는 경우 4:30시간

타제조사 무선 Qi 충전 베이스를 통해 테이블 스탠드를 충전하려면:

- i** EW-DX TS는 무선 Qi 충전 표준을 사용하는 모든 충전 베이스를 통해 충전할 수 있습니다. 이를 위해 타제조사 Qi 충전 베이스에 테이블 스탠드를 놓으십시오. 테이블 스탠드가 올바르게 배치되는 즉시 충전 상태 LED가 켜집니다.

- ▶ 타제조사 Qi 충전 베이스에 관한 자세한 정보는 해당 제조사의 문서를 참조하십시오.



LED의 의미



송신기의 윗면에 있는 충전 상태 및 Bluetooth LED는 다음과 같은 정보를 나타냅니다.

충전 상태 LED

충전 상태는 테이블 스탠드의 충전 상태 LED로 표시됩니다. 100% 충전 시 EW-DX TS 3-pin의 작동 시간은 약 11:00시간이며, EW-DX TS 5-pin의 작동 시간은 약 10:00시간입니다.

BA 40 충전 배터리 사용 시 작동 시간:

	100%
	80%
	60%
	40%
	20%
	 Low Batt



Bluetooth LED

Bluetooth LED는 송신기와 수신기의 동기화에 관한 정보를 나타냅니다.

LED가 파란색으로 깜박임:

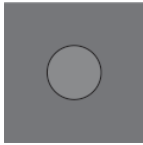

- 송신기가 수신기와 동기화되는 중입니다.

LED가 파란색으로 켜짐:

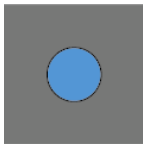

- 펌웨어 업데이트를 실행 중입니다.

LED가 켜지지 않음:

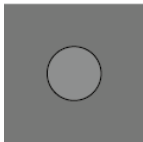

- 현재 데이터 연결이 비활성화 상태입니다.



구즈넥 마이크 연결하기

다음 구즈넥 마이크는 테이블 스탠드 EW-DX TS 5-pin과 호환됩니다:

- **MEG 14-40-L-II B** | 구즈넥 마이크, 40 cm

다음 구즈넥 마이크는 테이블 스탠드 EW-DX TS 3-pin과 호환됩니다:

- **MEG 14-40 B** | 구즈넥 마이크, 40 cm
- **MZH 3015** | 구즈넥, 15 cm
- **MZH 3040** | 구즈넥, 40 cm
- **MZH 3042** | 구즈넥, 40 cm
- **ME 34** | 콘덴서 마이크 헤드
- **ME 35** | 콘덴서 마이크 헤드
- **ME 36** | 콘덴서 마이크 헤드

- ▶ 잠금 장치가 맞물릴 때까지 구즈넥 마이크를 XLR 소켓에 삽입하십시오.

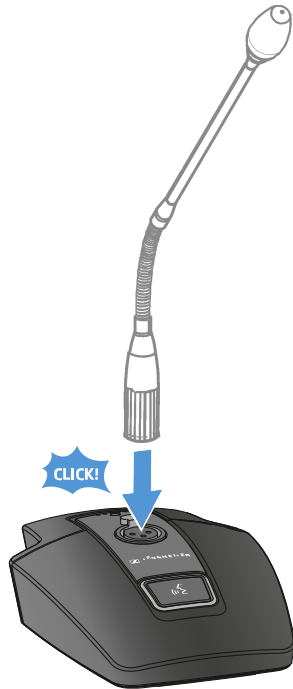



테이블 스탠드 켜기/끄기

테이블 스탠드를 켜려면:

- ▶ ON/OFF 버튼을 짧게 누르십시오.



- ✓ 구즈넥 마이크가 연결되어 있는 경우, **MUTE** 버튼이 녹색으로 켜집니다.

테이블 스탠드를 끄려면:

- ▶ ON/OFF 버튼을 길게 누르십시오.
- ✓ **MUTE** 버튼의 LED가 꺼집니다.



수신기에 대한 연결 구성

송신기와 수신기 간 무선 연결을 구성하려면 두 기기를 동기화해야 합니다.

참조 [무선 연결 구성하기](#) | [수신기와 송신기 동기화하기](#)

i **주파수 사용에 대한 기본 조건 및 제한**

국가마다 주파수 사용에 대한 별도의 기본 조건과 제한사항이 있을 수 있습니다.

제품을 처음 사용하기 전에 아래의 주소에서 정보를 확인하십시오.

sennheiser.com/sifa



테이블 스탠드 음소거하기

MUTE 버튼으로 다양한 기능을 사용할 수 있습니다:

- **Disabled:** MUTE 버튼이 기능하지 않습니다.
- **AF Mute:** MUTE 버튼 작동 시 오디오 신호가 음소거됩니다. 다시 작동하면 오디오 신호가 활성화됩니다.
- **PTT(Push to talk):** MUTE 버튼을 길게 눌러서 오디오 신호를 활성화합니다.
- **PTM(Push to mute):** MUTE 버튼을 길게 눌러서 오디오 신호를 음소거합니다.

MUTE 버튼의 기능은 수신기의 메뉴 항목 Mute Mode에서 구성할 수 있습니다([메뉴 항목 Ch 1 / Ch 2](#) -> [Mute Mode](#) 참조).

음소거를 활성화하려면

- ▶ 테이블 스탠드가 켜져 있고 구즈넥 마이크가 연결된 상태에서 **MUTE** 버튼을 짧게 누르십시오.

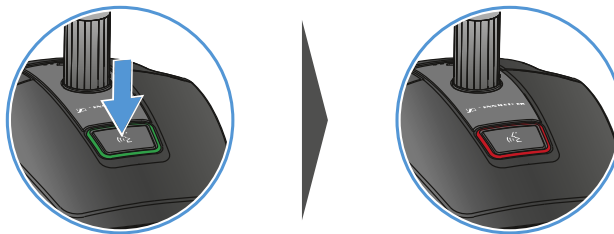

- ✓ 버튼이 빨간색으로 켜집니다.

음소거를 해제하려면

- ▶ **MUTE** 버튼을 다시 짧게 누르십시오.
- ✓ 버튼이 녹색으로 켜집니다. 오디오 신호가 활성화되었습니다.



EW-DP EK 휴대용 수신기

제품 개요

앞면

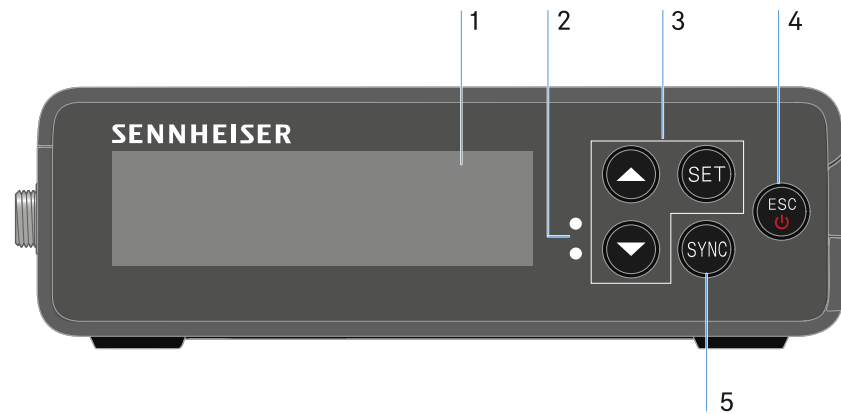

1 디스플레이, 상태 정보 및 조작 메뉴 표시

- 참조 [LED의 의미](#)

2 LINK 및 DATA LED, 연결 상태 및 Bluetooth 상태 표시

- 참조 [LED의 의미](#)

3 메뉴 버튼 UP/DOWN/SET, 조작 메뉴 탐색

- 참조 [메뉴 탐색 버튼](#)

4 ESC/ON/OFF 버튼, 메뉴에서 작업 취소 또는 기기 켜기/끄기

- 참조 [메뉴 탐색 버튼](#)
- 참조 [메뉴 탐색 버튼](#)

5 SYNC 버튼, 송신기와 수신기 동기화

- 참조 [무선 연결 구성하기 | 수신기와 송신기 동기화하기](#)



페이지



6 헤드폰용 3.5mm 잭 소켓

- 참조 [오디오 신호 출력](#)

7 전원 공급용 USB-C 연결 소켓

- 참조 [전원 공급 장치 연결](#)

8 연결 케이블용 3.5mm 잭 소켓

- 참조 [오디오 신호 출력](#)



전원 공급 장치 연결

EW-DP EK는 두 가지 방식으로 전원을 공급할 수 있습니다.

카메라 또는 보조 배터리에서 USB-C를 통해 전원 공급

- ▶ USB-C 케이블을 사용하여 수신기를 카메라 또는 기타 전원 공급 장치에 연결하십시오.

USB-C 전원



- i** USB-C 케이블을 통한 전원 공급 분당 5V 1A(장착된 BA 70의 최대 충전 속도)



충전 배터리 또는 배터리를 통한 전원 공급

- ▶ 측면의 두 개의 잠금 해제 버튼을 눌러 EW-DP의 배터리 케이스를 여십시오.

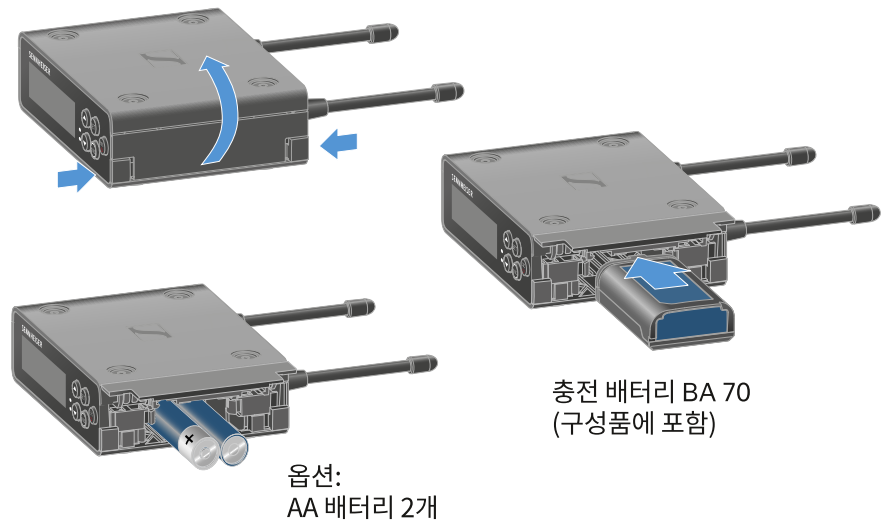

- ▶ 충전 배터리 BA 70 또는 AA 배터리 2개를 삽입하십시오.
- ▶ 배터리 케이스를 다시 닫으십시오.

i 기본 셀과 USB의 병렬 사용은 EK에 의해 제어되며 어떠한 제한도 적용되지 않습니다.

i EW--DP Ek는 USB-C 스마트 전원 공급 장치(USB-C Pd)용 전원 공급 프로토콜을 지원합니다.



오디오 신호 출력

EW-DP Ek는 비대칭 3.5mm 오디오 출력 및 3.5mm 비대칭 헤드폰 출력부를 제공합니다.



주의

지나치게 높은 볼륨은 청력을 해칠 수 있습니다.

이 제품은 높은 음압 레벨을 생성할 수 있습니다. 볼륨이 너무 높거나 너무 긴 시간 영향을 받으면 사용자의 청력이 손상될 수 있습니다.

- ▶ 중간 정도의 볼륨으로 조절하십시오.
- ▶ 송신기를 교체하거나 주파수를 변경하기 전에 볼륨 레벨을 줄이십시오.

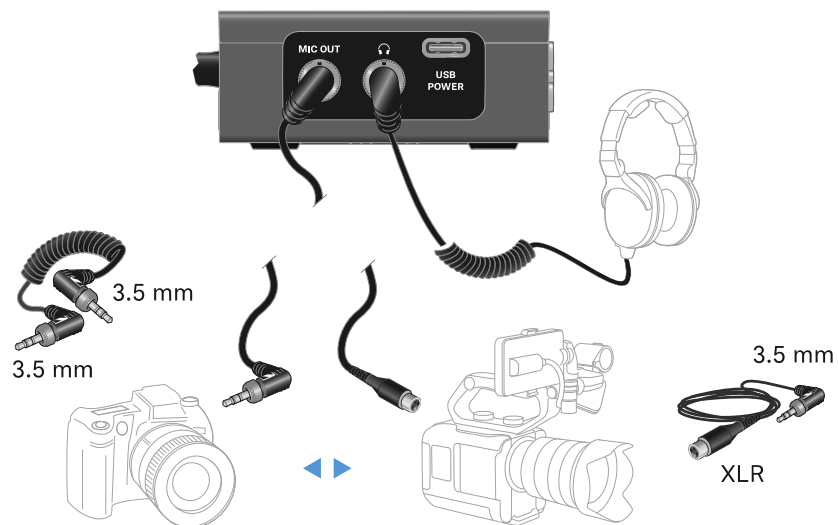

3.5mm 잭 케이블을 연결하려면:

- ▶ 잭 케이블을 EW-DP EK의 마이크 출력 단자에 꽂으십시오.



수신기 조립 및 조립 옵션

EW-DP EK 조립 액세서리

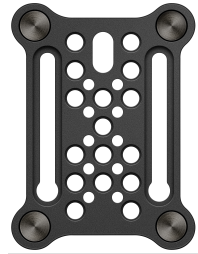

설치 플레이트



플래시 소켓 어댑터



클립



육각 렌치



나사

설치 플레이트 및 플래시 소켓 어댑터 결합

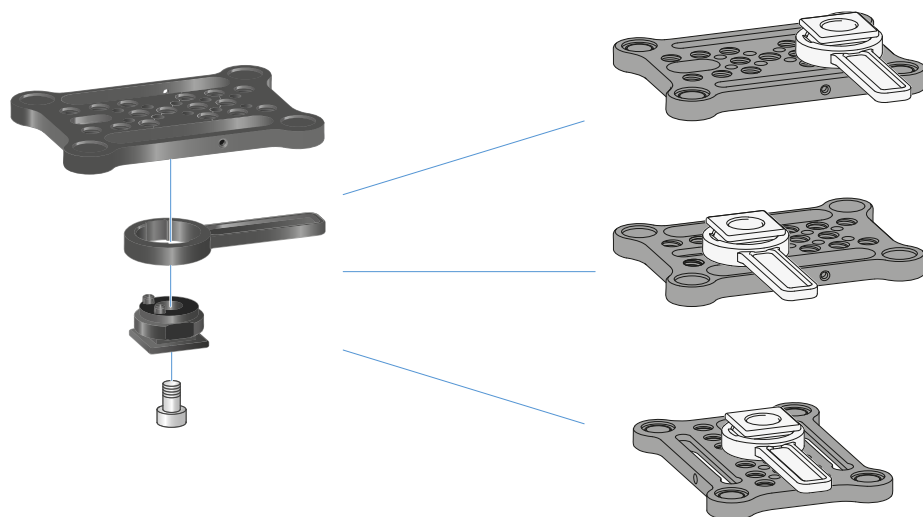



플래시 소켓 어댑터는 설치 플레이트에 다양한 위치로 부착할 수 있으므로 설치 상황에 따라 조정할 수 있습니다.

설치 플레이트에 플래시 소켓 어댑터를 장착하기 위해:

- ▶ 제공된 나사를 사용해 어댑터와 레버를 연결하여 플래시 소켓 어댑터를 미리 장착하십시오.
- ▶ 이어서 플래시 소켓 어댑터를 원하는 위치의 설치 플레이트에 나사로 고정하십시오.



설치 플레이트 및 클립

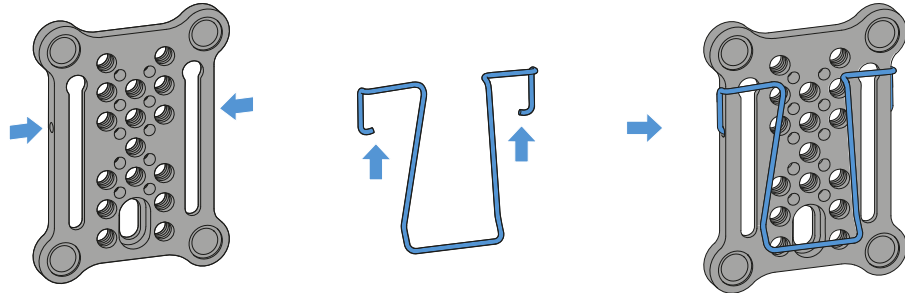

플래시 소켓 어댑터 대신 금속 클립을 설치 플레이트 측면에 부착할 수 있습니다.

설치 플레이트에 클립을 장착하기 위해:

- ▶ 그림과 같이 클립을 설치 플레이트 측면에 삽입하십시오.
- ✔ 이를 통해 설치 플레이트를 사용하여 수신기를 벨트나 가방에 부착할 수 있습니다.



수신기를 설치 플레이트에 장착 및 적재하기

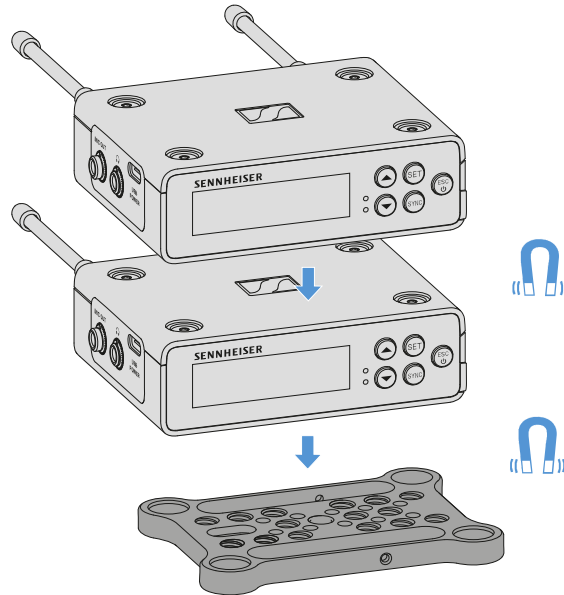

수신기의 밑면에 자석이 있어 별도의 나사 없이 설치 플레이트에 쉽게 부착할 수 있습니다. 이와 같이 두 개의 수신기를 서로 “적재” 할 수도 있습니다.

설치 플레이트에 수신기를 장착하기 위해:

- ▶ 4개의 자석 받침대가 있는 수신기를 설치 플레이트의 홈에 삽입하십시오.

i 적재된 두 대의 수신기는 Y케이블을 통해 서로 연결할 수 있습니다. "[EW-DPEK용 케이블](#)" 참조



회전된 설치 플레이트를 사용하거나 사용하지 않고 설치

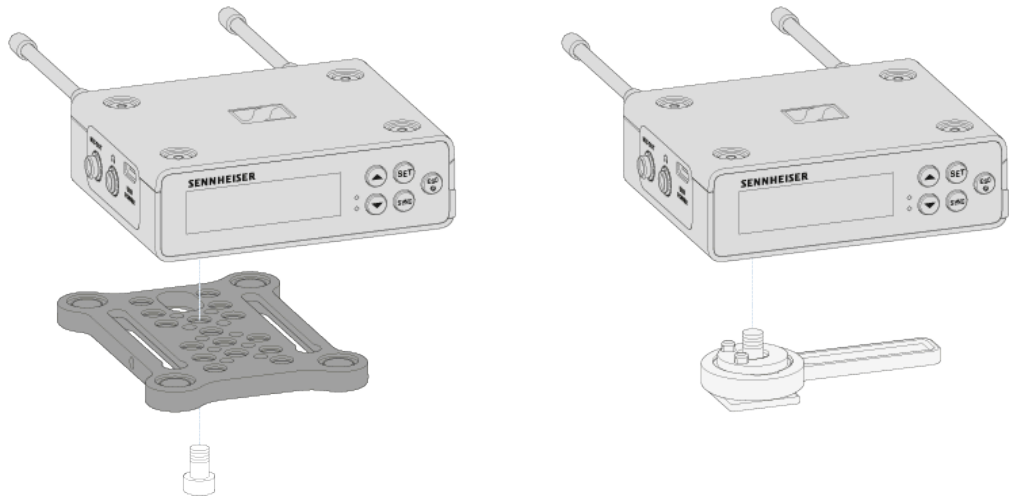

수신기를 90° 회전된 설치 플레이트에 설치하기 위해:

- ▶ 설치 플레이트를 90° 돌려 수신기 밑면의 원하는 위치에 나사로 고정하십시오.
 - ✓ 이 설치 방식은 클립을 사용해 부착하는 데에 특히 적합합니다.

설치 플레이트 없이 수신기를 장착하기 위해:

- ▶ 플래시 소켓 어댑터를 수신기 밑면에 직접 나사로 고정하십시오.
 - ✓ 이제 카메라의 플래시 소켓에 고정할 수 있습니다.



DSLR 카메라 또는 비디오 카메라 설치 예시

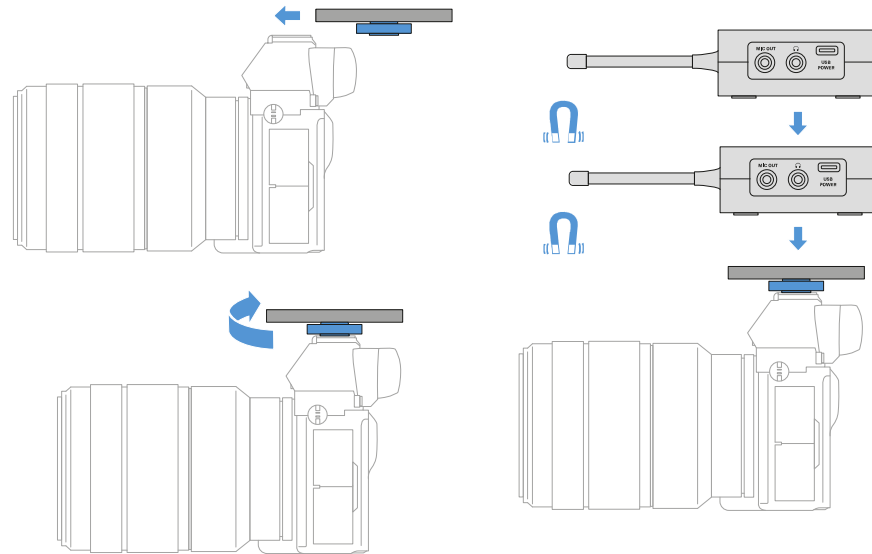

플래시 소켓 어댑터가 있는 설치 플레이트를 DSLR 카메라 또는 비디오 카메라에 장착하기 위해:

- ▶ 어댑터를 카메라의 플래시 소켓에 밀어넣으십시오.
- ▶ 어댑터가 단단히 고정될 때까지 플래시 소켓의 레버를 돌리십시오.
- ✔ 이제 하나 또는 두 개의 수신기를 설치 플레이트에 부착할 수 있습니다.



카메라 케이스 설치 예시

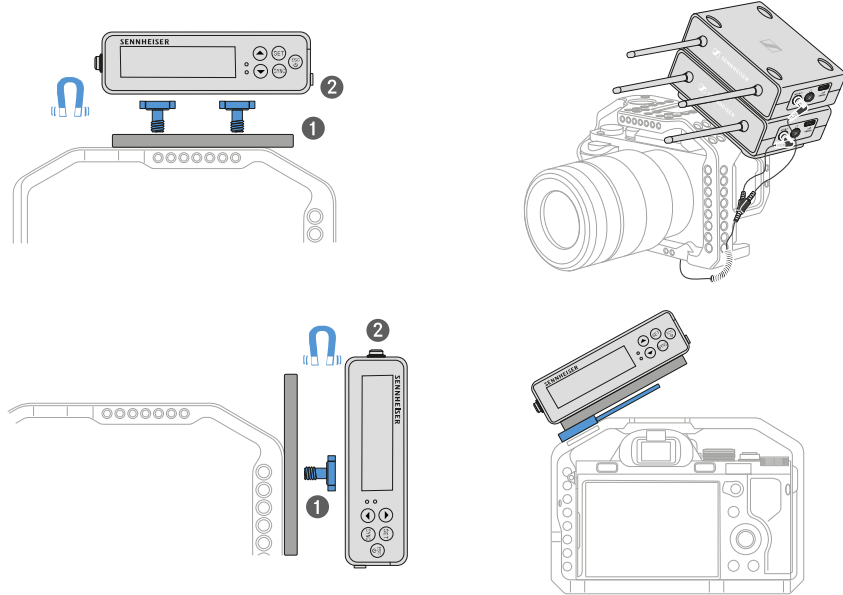

설치 플레이트를 카메라 케이스에 장착하기 위해:

- ▶ 장착 상황과 위치에 따라 하나 또는 두 개의 나사를 사용하여 설치 플레이트를 카메라 케이스에 고정하십시오.
- ▶ 수신기를 설치 플레이트에 꽂으십시오.



가방 및 벨트 설치 예시

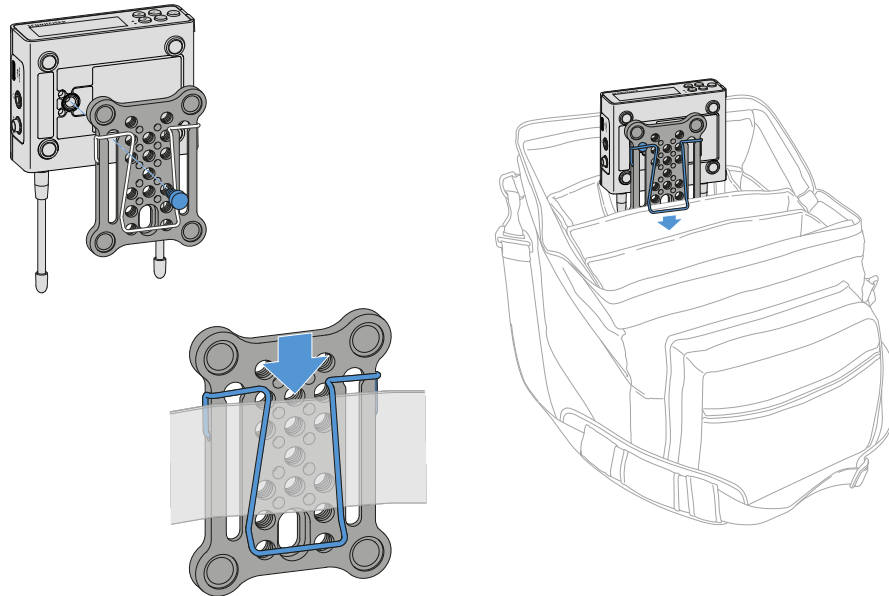

설치 플레이트가 있는 수신기를 가방 또는 벨트에 장착하기 위해:

- ▶ 클립을 설치 플레이트에 장착하십시오.
- ▶ 나사를 사용하여 슬롯의 구멍을 통해 설치 플레이트를 수신기에 고정하십시오.
- ✔ 이제 수신기를 벨트나 가방에 장착할 수 있습니다.



삼각대 설치 예시

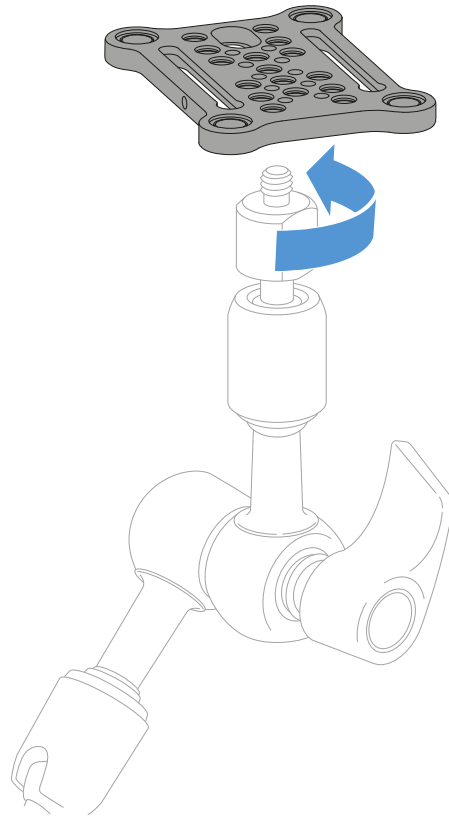

설치 플레이트를 삼각대에 장착하기 위해:

- ▶ 설치 플레이트를 원하는 위치의 삼각대 스레드에 나사를 사용하여 고정하십시오.
- ✔ 이제 하나 또는 두 개의 수신기를 설치 플레이트에 부착할 수 있습니다.



수신기 켜기/끄기

수신기를 켜려면:

- ▶ **ON/OFF** 버튼을 짧게 누르십시오.
- ✓ 수신기가 켜집니다.

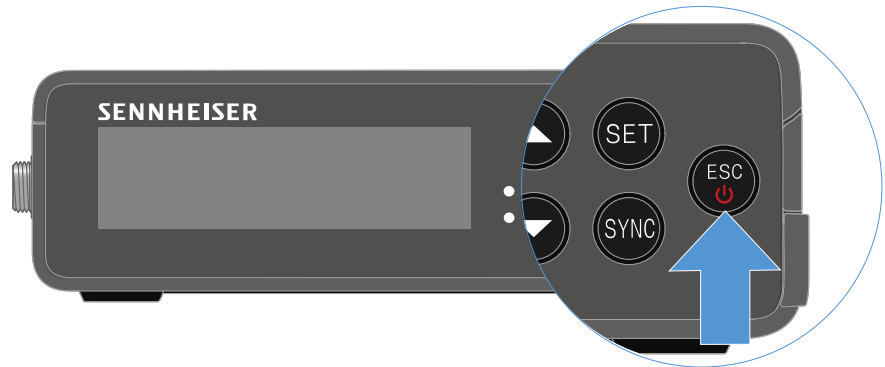

수신기를 끄려면:

- ▶ **ON/OFF** 버튼을 길게 누르십시오.
- ✓ 수신기가 꺼집니다.



LED의 의미

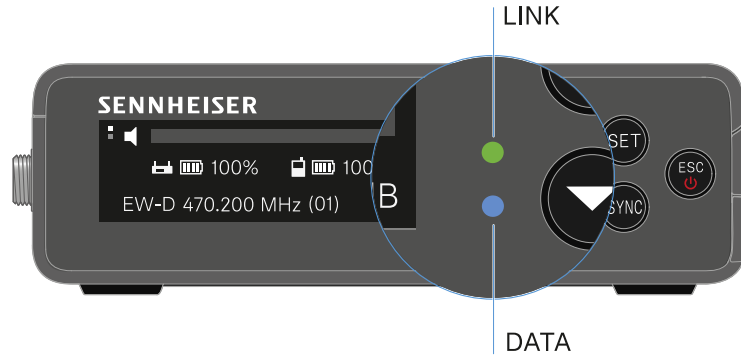

수신기의 앞면에 있는 두 LED **LINK** 및 **DATA**는 다음과 같은 정보를 나타냅니다.

LINK LED

LINK LED는 송신기와 수신기 사이의 무선 연결 상태 관련 정보 및 페어링된 송신기의 상태 정보를 나타냅니다.

LED가 녹색으로 켜짐:



- 송신기와 수신기 간 연결이 구성되었습니다.
- 오디오 신호가 활성화 상태입니다.

LED가 노란색으로 켜짐:



- 송신기와 수신기 간 연결이 구성되었습니다.
- 오디오 신호가 음소거 상태입니다.

또는

- 핸드형 송신기 SKM-S에 조립된 마이크 모듈이 없습니다.

LED가 노란색으로

깜박임:



- 송신기와 수신기 간 연결이 구성되었습니다.
- 오디오 신호가 과변조됩니다(클리핑).

LED가 빨간색으로 켜짐:



- 송신기와 수신기가 연결되지 않았습니다.

LED가 빨간색으로

깜박임:

- 페어링된 송신기의 배터리/충전 배터리가 약합니다.



DATA LED

DATA LED는 **Smart Assist** 앱을 통한 수신기의 **Bluetooth Low Energy** 연결 관련 정보 및 송신기와 수신기의 동기화 관련 정보를 나타냅니다.

LED가 파란색으로
깜박임:



- **Smart Assist** 앱을 통해 수신기와 스마트폰 또는 태블릿 간의 **Bluetooth Low Energy** 연결을 구성 중입니다.

- 수신기가 송신기와 동기화되는 중입니다.

LED가 파란색으로 켜짐:



- 펌웨어 업데이트를 실행 중입니다.

LED가 켜지지 않음:



- 일반 모드
- 현재 데이터 연결이 비활성화 상태입니다.



수신기 디스플레이의 표시 항목

디스플레이에는 주파수, 수신 품질, 배터리 상태, 오디오 레벨 등의 상태 정보가 표시됩니다.

모든 설정을 할 수 있는 조작 메뉴 또한 디스플레이에 표시됩니다([메뉴 탐색 버튼](#) 참조).



자세한 정보

디스플레이 페이지:

- [Main View 및 Advanced View](#)

Mute / Mute 스위치:

- [메뉴 항목 MUTE SWITCH](#) | [핸드형 송신기 음소거하기](#) | [바디팩 송신기 음소거하기](#)

무선 연결 이름:

- Smart Assist 앱에서 변경 가능합니다.
- 앱에 연결:
- [Smart Assist 앱](#)

수신기 배터리:

- [전원 공급 장치 연결](#)

송신기 배터리

- SKM-S: [배터리/충전 배터리 삽입 및 분리](#) | SK: [배터리/충전 배터리 삽입 및 분리](#)



주파수 / 채널:

- 메뉴 항목 CHANNEL

Gain / 송신기 오디오 레벨/디스플레이 PEAK

- 메뉴 항목 AF OUT

무선 레벨:

- 메뉴 항목 GAIN

Main View 및 Advanced View

i 전원을 켜면 디스플레이에 Main View가 나타납니다.



▶ UP 버튼을 눌러 Advanced View로 이동합니다.

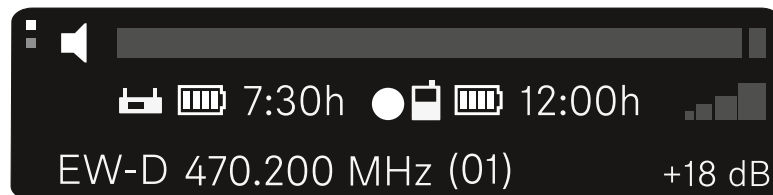



메뉴 탐색 버튼

수신기의 조작 메뉴를 탐색하려면 다음과 같은 버튼이 필요합니다.

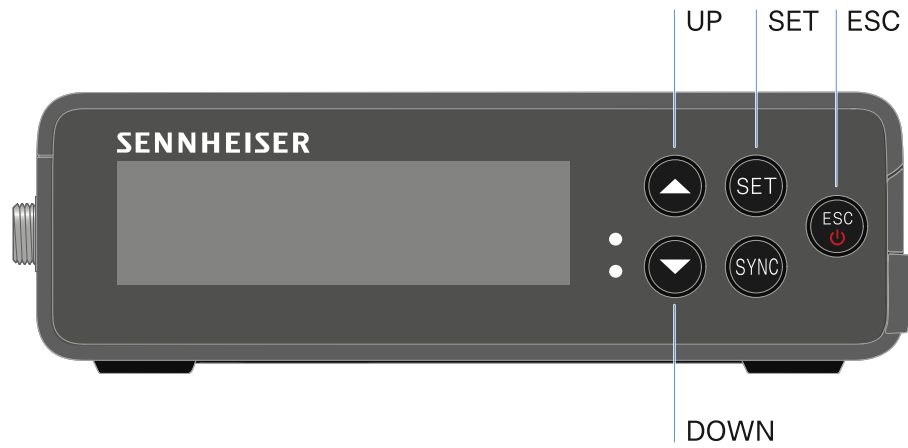

SET 버튼 누름

- 메뉴 불러오기
- 메뉴 항목의 설정 저장

UP 또는 DOWN 버튼 누름

- 이전 또는 다음 메뉴 항목으로 전환
- 메뉴 항목에 대한 값 변경

ESC 버튼 누름

- 입력 취소

i 메뉴 불러오기 및 메뉴 항목 탐색



메뉴 불러오기 및 메뉴 항목 탐색

Main 메뉴를 불러오려면:

- ▶ SET 버튼을 누르십시오.
- ✓ 첫 번째 메뉴 항목 **GAIN**이 깜박입니다.



메뉴 항목을 탐색하려면:

- ▶ UP 및 DOWN 버튼을 누르십시오.
- ✓ 디스플레이에 활성화된 메뉴 항목이 표시됩니다.

메뉴 항목을 불러오려면:

- ▶ 원하는 메뉴 항목으로 이동하면 해당 항목이 깜박입니다.
- ▶ SET 버튼을 눌러서 원하는 메뉴 항목을 불러올 수 있습니다.

메뉴 항목 GAIN

GAIN 메뉴 항목에서 연결된 송신기에 도착하는 오디오 신호의 레벨을 설정합니다.

- ▶ 메뉴 항목 **GAIN**을 여십시오.
- ✓ 디스플레이에 다음과 같이 표시됩니다.

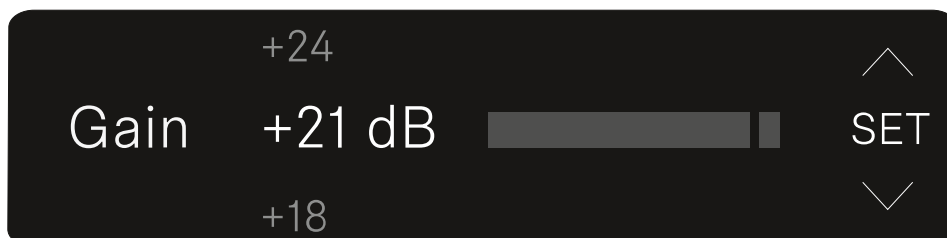

- ▶ UP 또는 DOWN 버튼을 눌러서 값을 조정할 수 있습니다.



- ▶ **SET** 버튼을 눌러서 설정된 값을 저장할 수 있습니다.
- ✓ 이어서 Main View 또는 Advanced View로 돌아갑니다.



메뉴 항목 OUTPUT LEVEL

메뉴 항목 **OUTPUT LEVEL**에서는 수신기의 오디오 출력부를 통해 출력되는 오디오 신호의 레벨을 설정합니다. 이 오디오 신호는 카메라 입력 또는 믹싱 콘솔 등으로 출력될 수 있습니다.

- ▶ 메뉴 항목 **OUTPUT LEVEL**을 여십시오.
 - ✓ 디스플레이에 다음과 같이 표시됩니다.

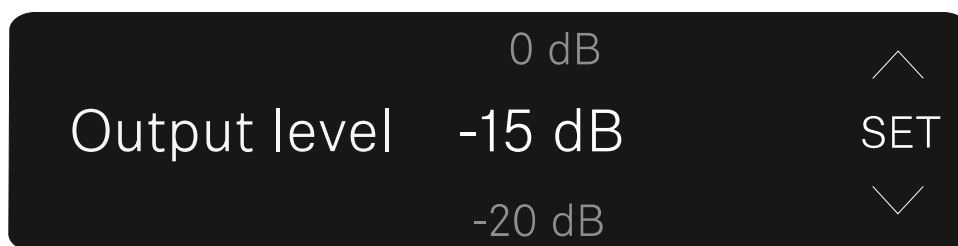

- ▶ **UP** 또는 **DOWN** 버튼을 눌러서 값을 조정할 수 있습니다.
- ▶ **SET** 버튼을 눌러서 설정된 값을 저장할 수 있습니다.
 - ✓ 이어서 Main View 또는 Advanced View로 돌아갑니다.



메뉴 항목 HEADPHONE

메뉴 항목 **HEADPHONE**에서는 수신기의 헤드폰 출력부를 통해 출력되는 오디오 신호의 볼륨을 설정합니다.



주의

지나치게 높은 볼륨은 청력을 해칠 수 있습니다.

이 제품은 높은 음압 레벨을 생성할 수 있습니다. 볼륨이 너무 높거나 너무 긴 시간 영향을 받으면 사용자의 청력이 손상될 수 있습니다.

- ▶ 중간 정도의 볼륨으로 조절하십시오.
 - ▶ 송신기를 교체하거나 주파수를 변경하기 전에 볼륨 레벨을 줄이십시오.
-
- ▶ 메뉴 항목 **HEADPHONE**을 여십시오.
 - ✓ 디스플레이에 다음과 같이 표시됩니다.

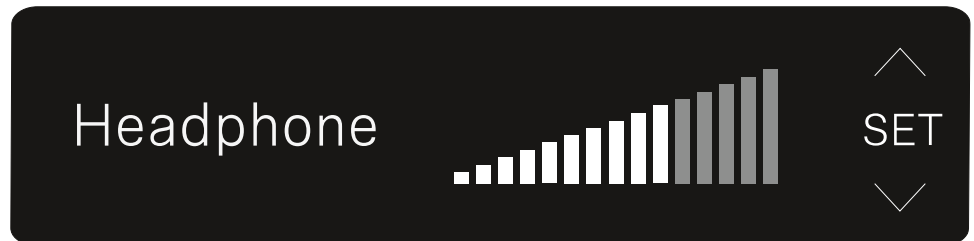

- ▶ **UP** 또는 **DOWN** 버튼을 눌러서 값을 조정할 수 있습니다.
- ▶ **SET** 버튼을 눌러서 설정된 값을 저장할 수 있습니다.
- ✓ 이어서 Main View 또는 Advanced View로 돌아갑니다.



메뉴 항목 MUTE SWITCH

메뉴 항목 **MUTE SWITCH**에서는 페어링된 송신기의 Mute 스위치를 비활성화할 수 있습니다.

이후 송신기를 음소거할 수 없습니다.

- ▶ 메뉴 항목 **MUTE SWITCH**을 여십시오.
- ✓ 디스플레이에 다음과 같이 표시됩니다.

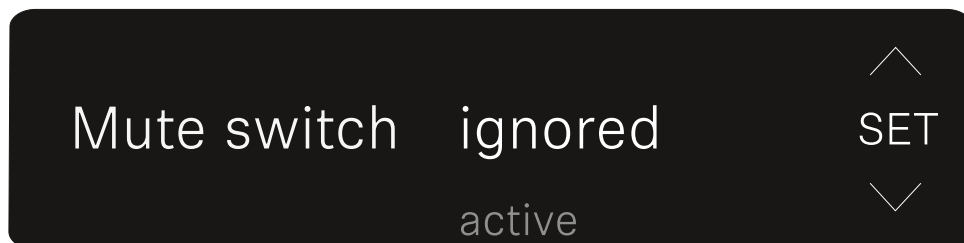

- ▶ **UP** 또는 **DOWN** 버튼을 눌러서 기능을 활성화(active) 또는 비활성화(ignored)할 수 있습니다.
- ▶ **SET** 버튼을 눌러서 설정된 값을 저장할 수 있습니다. 이어서 Main View 또는 Advanced View로 돌아갑니다.
- ✓ 이어서 Main View 또는 Advanced View로 돌아갑니다.

디스플레이 왼쪽 상단에 네모칸 안에 스피커 표시가 나타난 경우, 송신기의 Mute 스위치가 활성화된 것입니다.

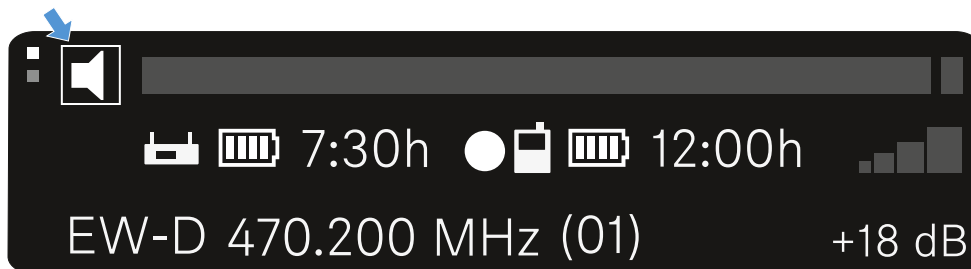



메뉴 항목 AUTO SCAN

메뉴 항목 **AUTO SCAN**에서는 주변에 대한 자동 주파수 스캔이 실행됩니다. 이를 통해 비어 있는 무선 주파수를 쉽게 식별하고 할당할 수 있습니다.

사용 중인 장치의 주파수 범위 중 가장 낮은 주파수에서 스캔이 시작됩니다.

- ▶ 메뉴 항목 **AUTO SCAN**을 여십시오.
 - ✓ 스캔이 자동으로 시작됩니다. 이어서 비어 있는 다음 주파수가 디스플레이에 표시됩니다.

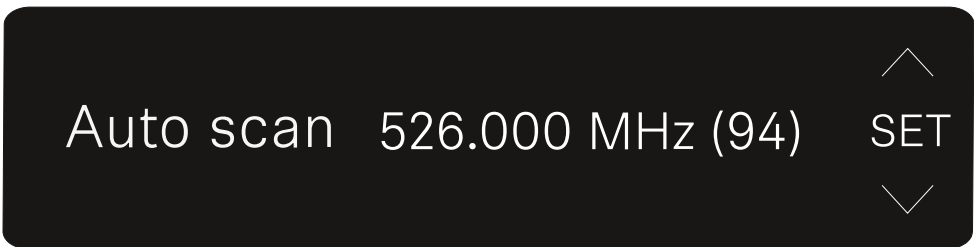

- ▶ **SET** 버튼을 눌러서 표시된 주파수를 적용할 수 있습니다.
또는
- ▶ **UP** 또는 **DOWN** 버튼을 눌러서 비어 있는 다음 주파수를 표시할 수 있습니다.
또는
- ▶ **ESC** 버튼을 눌러서 스캔을 취소할 수 있습니다. 이전에 설정된 주파수가 변경되지 않습니다.

i 새 주파수를 설정한 경우, 무선 연결 구성을 위해 다시 수신기와 송신기를 동기화해야 합니다([무선 연결 구성하기](#) | [수신기와 송신기 동기화하기](#) 참조).



메뉴 항목 CHANNEL

메뉴 항목 **CHANNEL**에서는 사전 설정 채널을 선택해서 무선 주파수를 설정할 수 있습니다.

i 선택된 주파수가 비어 있는지 불확실한 경우, 비어 있는 모든 주파수를 식별하도록 스캔을 실행하는 것이 좋습니다. [메뉴 항목 AUTO SCAN](#).

- ▶ 메뉴 항목 **CHANNEL**을 여십시오.
- ✓ 디스플레이에 다음과 같이 표시됩니다.

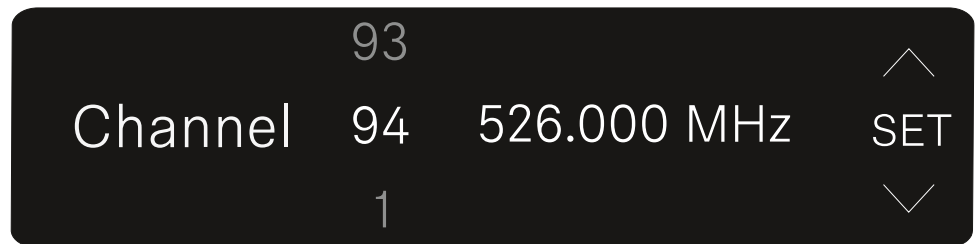

- ▶ **UP** 또는 **DOWN** 버튼을 눌러서 사전 설정 채널을 선택할 수 있습니다.
- ▶ **SET** 버튼을 눌러서 표시된 주파수를 적용할 수 있습니다.
- ▶ **ESC** 버튼을 눌러서 스캔을 취소할 수 있습니다. 이전에 설정된 주파수가 변경되지 않습니다.

i 새 주파수를 설정한 경우, 무선 연결 구성을 위해 다시 **수신기**와 **송신기**를 동기화해야 합니다([무선 연결 구성하기 | 수신기와 송신기 동기화하기](#) 참조).



메뉴 항목 FREQUENCY

메뉴 항목 **FREQUENCY**에서는 사전 설정 채널에 관계없이 무선 주파수를 수동으로 설정할 수 있습니다.

i 선택된 주파수가 비어 있는지 불확실한 경우, 비어 있는 모든 주파수를 식별하도록 스캔을 실행하는 것이 좋습니다. [메뉴 항목 AUTO SCAN](#).

- ▶ 메뉴 항목 **FREQUENCY**을 여십시오.
- ✔ 디스플레이에 다음과 같이 표시됩니다.

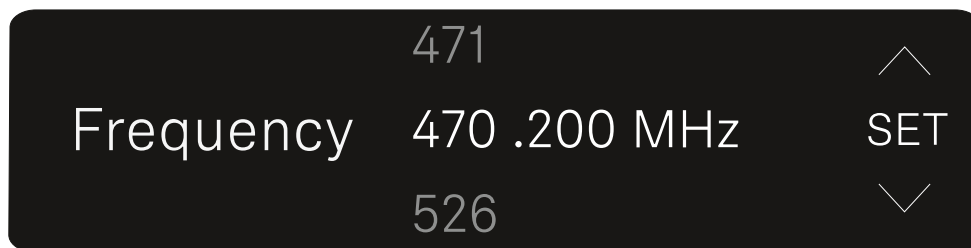

- ▶ **UP** 또는 **DOWN** 버튼을 눌러서 메가헤르츠 범위에서 주파수를 설정할 수 있습니다.
- ▶ **SET** 버튼을 눌러서 설정 값을 선택하고 킬로헤르츠 범위에서 주파수 미세설정을 활성화 할 수 있습니다.
- ▶ **UP** 또는 **DOWN** 버튼을 눌러서 킬로헤르츠 범위에서 주파수 미세설정을 실행할 수 있습니다.
- ▶ **SET** 버튼을 눌러서 표시된 주파수를 적용할 수 있습니다. 이어서 Main View 또는 Advanced View로 돌아갑니다.
또는
- ▶ **ESC** 버튼을 눌러서 스캔을 취소할 수 있습니다. 이전에 설정된 주파수가 변경되지 않습니다.

i 새 주파수를 설정한 경우, 무선 연결 구성을 위해 다시 **수신기와 송신기를 동기화**해야 합니다([무선 연결 구성하기 | 수신기와 송신기 동기화하기](#) 참조).



메뉴 항목 BRIGHTNESS

메뉴 항목 **BRIGHTNESS**에서 디스플레이의 밝기를 설정할 수 있습니다.

- ▶ 메뉴 항목 **BRIGHTNESS**을 여십시오.
- ✓ 디스플레이에 다음과 같이 표시됩니다.

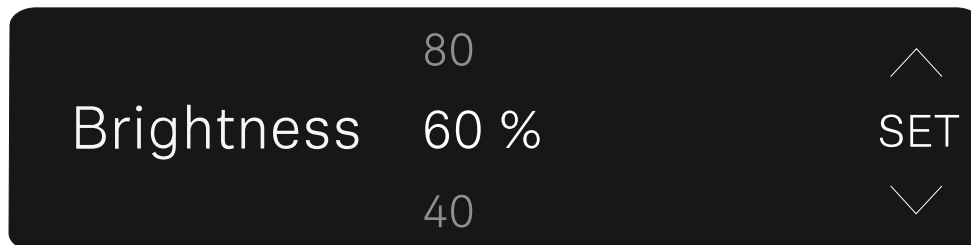

- ▶ **UP** 또는 **DOWN** 버튼을 눌러서 원하는 밝기를 설정하십시오.
- ▶ **SET** 버튼을 눌러서 설정된 값을 저장할 수 있습니다.
- ✓ 이어서 Main View 또는 Advanced View로 돌아갑니다.



메뉴 항목 RESET

메뉴 항목 **RESET**에서는 수신기를 초기 설정으로 리셋할 수 있습니다.

- ▶ 메뉴 항목 **RESET**을 여십시오.
 - ✓ 디스플레이에 다음과 같이 표시됩니다.

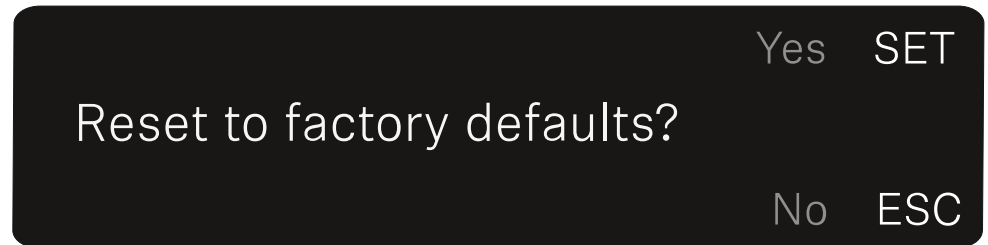

- ▶ **SET** 또는 **ESC** 버튼을 눌러서 YES 및 NO 옵션 중에서 선택할 수 있습니다.
 - **YES**: 수신기가 초기 설정으로 리셋됩니다.
 - **NO**: 수신기가 리셋되지 않습니다.
- ✓ 이어서 Main View 또는 Advanced View로 돌아갑니다.



플러그온 송신기 EW-DP SKP

제품 개요

앞면

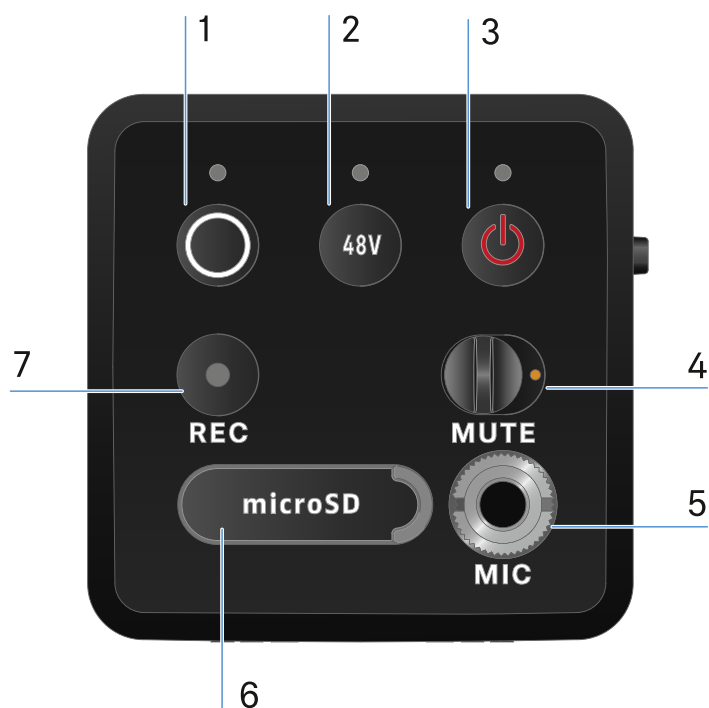

1 SYNC 버튼, 송신기와 수신기 동기화

- 참조 [무선 연결 구성하기 | 수신기와 송신기 동기화하기](#)
- 참조 [LED의 의미](#)

2 PHANTOM POWER 버튼, 팬텀 파워 P48 켜기/끄기

- 참조 [LED의 의미](#)

3 ESC/ON/OFF 버튼, 메뉴에서 작업 취소 또는 기기 켜기/끄기

- 참조 [플러그온 송신기 켜기 및 끄기](#)



4 MUTE 스위치, 오디오 신호 음소거 또는 활성화

- 참조 [MUTE 모드](#)

5 클립온 마이크용 3.5mm 잭 입력.

- 참조 [라발리에 마이크 연결](#)

6 microSD 카드용 슬롯

- 참조 [microSD 카드 사용](#)

7 REC 버튼

- 참조 [녹음 시작하기 / 끝내기](#)

페이지

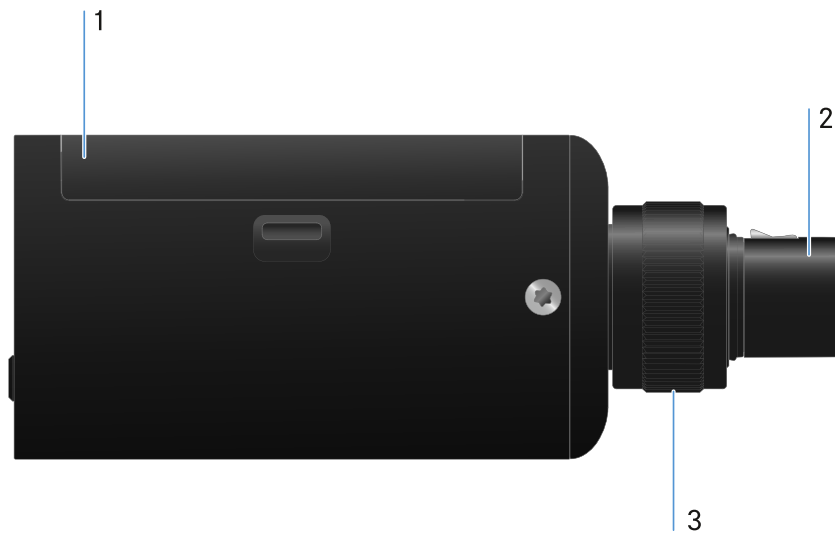

1 배터리 케이스

- 참조 [전원 공급 장치 연결](#)

2 3핀 XLR 커넥터

- 참조 [XLR 마이크 연결](#)



3 XLR 마이크 고정용 널링 나사

- 참조 [XLR 마이크 연결](#)



전원 공급 장치 연결



- ▶ 해제 버튼을 아래로 당겨 EW-DP SKP의 배터리 케이스를 열고 커버를 해제 버튼 쪽으로 살짝 당깁니다.
 - ✓ 이제 배터리 케이스를 열 수 있습니다.
- ▶ AA 배터리 2개 또는 충전 배터리 BA 70을 삽입하십시오.
- ▶ 배터리 케이스를 다시 닫으십시오.

i 레코딩 중에 충전 배터리를 제거하면 레코딩 파일이 손상될 수 있습니다.



i 충전 배터리 BA 70을 충전하거나 세류 충전하지 않고 장기간 보관할 경우 배터리가 심방전될 수 있습니다. 따라서 충전 배터리 BA 70은 사용 후 재충전하고 장기간 보관할 경우 세류 충전하는 것이 좋습니다.

i 심방전된 충전 배터리 BA 70은 별도로 판매되는 L 70 USB 충전기 (제품번호 508861)로 충전한 후 다시 정상적으로 사용할 수 있습니다.



microSD 카드 사용

microSD 카드를 삽입하는 방법:

- ▶ 카드 슬롯 위의 고무 립을 엽니다.
- ▶ microSD 카드를 삽입합니다.
- ▶ 고무 립을 다시 닫습니다.



i 레코딩 중에 microSD 카드를 제거하면 레코딩 파일이 손상될 수 있습니다.

i EW-DP SKP는 exFAT 포맷을 지원합니다.

i 용량이 1 TB 이하인 microSD 카드만 지원됩니다.

i SKP에서 처음 사용하기 전에 microSD 카드를 포맷하는 것이 좋습니다.



microSD 카드를 포맷하는 방법:

- ▶ **REC** 버튼을 10초간 누르십시오.
- ✔ 포맷하는 동안 **REC** LED가 긴 간격으로 깜박입니다.

i 오디오 녹음 중에 microSD 카드를 꺼내면 현재 녹음 파일, 모든 기존 녹음 파일, 파일 시스템 또는 전체 microSD 카드가 손상될 수 있습니다.

i microSD 카드 권장 사항:
Sandisk Ultra 128GB Class 10 U1(및 기타 GB/속도).
Sandisk Extreme 128GB A2, C10, V30, U3(및 기타 GB/속도)
Sandisk Extreme Pro 64GB A2, U3 V30
Sandisk Extreme Pro 128GB A2, U3 V30
Samsung 128GB evo select UHS-I U3
Samsung 256GB evo select U3
Intenso 64GB 10
Lexar 128GB U3, A1, V30
Lexar 64GB U3, A1, V30
Lexar 32GB 633x V10b
Verbatim pro 64GB V30 U3 C10
Transcend 64GB A1 U1 C10



XLR 마이크 연결

XLR 마이크를 EW-DP SKP에 연결하는 방법:

- ▶ XLR 마이크를 플러그온 송신기의 XLR 커넥터에 연결합니다.
- ▶ 너링 나사를 사용하여 마이크를 고정합니다.

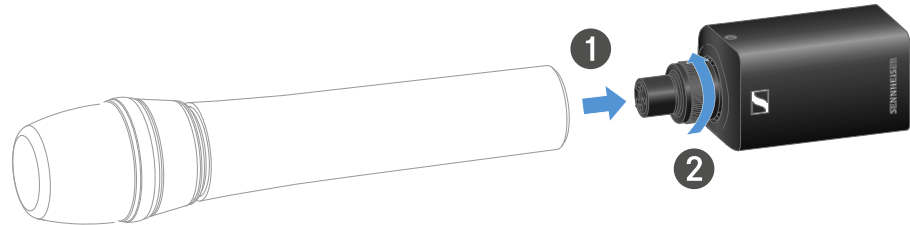

- i** EW-DP SKP는 균형이 맞지 않은 입력을 갖추고 있습니다. 사용 중인 마이크가 작동하지 않는 경우, 다른 핀 구성을 사용하는지 확인해 주세요. 이 경우 극성 반전기의 사용을 권장합니다.

핀 할당:

PIN 1	GND
PIN 2	hot (+)
PIN 3	cold (-)



라발리에 마이크 연결

라발리에 마이크를 EW-DP SKP 플러그온 송신기에 연결하는 방법:

- ▶ 그림과 같이 3.5mm 잭 플러그를 플러그온 송신기의 소켓에 연결하십시오.
- ▶ 플러그의 유니온 너트를 플러그온 송신기 오디오 소켓의 스퀘드에 단단히 조이십시오.

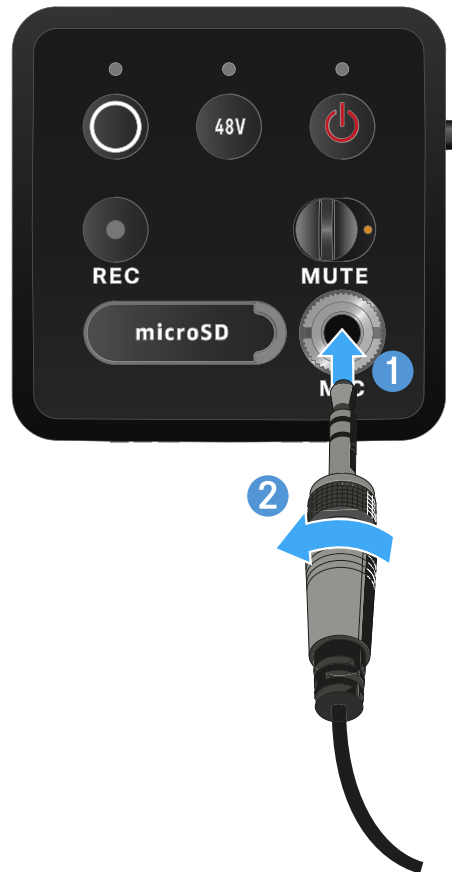



플러그온 송신기 켜기 및 끄기

플러그온 송신기를 켜려면:

- ▶ ON/OFF 버튼을 짧게 누르십시오.
- ✓ 플러그온 송신기가 켜집니다.



플러그온 송신기를 끄려면:

- ▶ ON/OFF 버튼을 길게 누르십시오.
- ✓ 플러그온 송신기가 꺼집니다.



녹음 시작하기 / 끝내기

플러그온 송신기를 끄려면:

- ▶ **REC** 버튼을 1초간 누르십시오.
- ✓ 녹음이 시작되었습니다.



녹음 끝내기:

- ▶ **REC** 버튼을 1초간 누르십시오.
- ✓ 녹음이 중지되었습니다.

- i** EW-DP SKP가 제공할 수 있는 134dB의 높은 동적 범위로 인해 *.wav 형식의 MicroSD 카드에 녹음된 오디오 파일은 처리되지 않은 상태에서는 매우 조용합니다.
- 따라서 나중에 사용하기 전에 적절한 소프트웨어 도구를 사용하여 녹음 파일을 "정규화"해야 할 수도 있습니다.
- 전체 오디오 녹음의 오디오 레벨을 녹음 파일 내에서 발생하는 최대 피크 값까지 높이는 것이 좋습니다.
- 이 작업을 수행하는 방법에 대한 지침은 일반적으로 해당 소프트웨어 도구(예: 무료 소프트웨어 "Audacity")의 제조업체에서 찾을 수 있습니다.



Low-Cut 필터 비활성화/활성화

Low-Cut 필터는 오디오 신호의 저주파를 줄이거나 제거하는 동시에 고주파는 통과시킵니다. 이를 통해 주변 환경의 저주파 노이즈를 오디오 신호에서 필터링하여 녹음의 선명도를 향상시킬 수 있습니다.

- i** EW-DP SKP의 Low-Cut 기능은 인도 시 활성화되어 있으며 Android 및 iPhone에서 모두 사용할 수 있는 Sennheiser Smart Assist 앱을 통해서만 액세스할 수 있습니다 ([Smart Assist 앱](#) 참조). Smart Assist 앱의 설정은 EW-DP SKP에 저장되며 전원을 끄고 켜 후에도 유지됩니다.

Low-Cut 필터를 활성화/비활성화하는 방법:

- ▶ EW-DP SKP를 앱과 페어링합니다.
- ▶ "오디오 링크 제어" 메뉴에서 Low-Cut 기능을 확인할 수 있습니다.
- ▶ 필터가 삽입될 주파수를 선택하거나 활성화/비활성화합니다.
 - ✓ 이제 Low-Cut 필터가 활성화/비활성화됩니다.



MUTE 모드

MUTE 스위치로 오디오 신호를 비활성화하여 플러그온 송신기를 음소거할 수 있습니다.

i 중요! 녹음이 진행 중일 때 **MUTE** 스위치를 활성화하면 **MUTE**가 활성화되어 있어도 녹음이 계속 진행되며 음소거되지 않습니다.

▶ **MUTE** 스위치를 해당 위치로 밀어서 오디오 신호를 음소거하거나 활성화할 수 있습니다.





LED의 의미

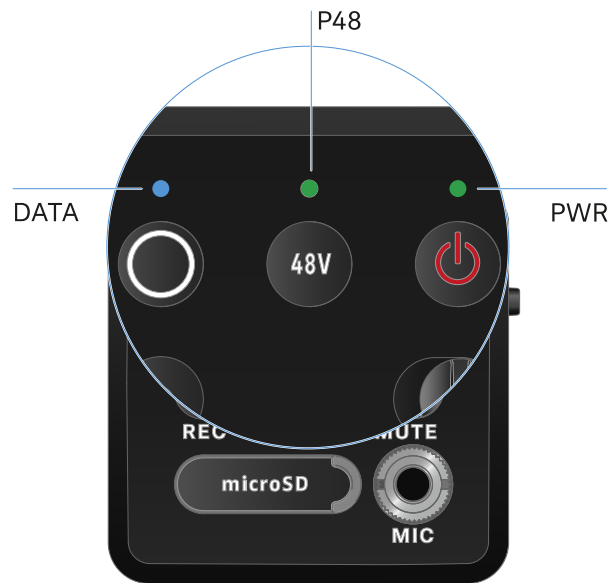

수신기의 앞면에 있는 두 LED LINK 및 DATA 및 POWER는 다음과 같은 정보를 나타냅니다.

PWR LED

PWR LED는 송신기와 수신기 사이의 무선 연결 상태 관련 정보 및 충전 배터리의 충전 수준에 대한 상태 정보를 나타냅니다.

LED가 녹색으로 켜짐:



- 송신기와 수신기 간 연결이 구성되었습니다.
- 오디오 신호가 활성화 상태입니다.

LED가 노란색으로 켜짐:



- 송신기와 수신기 간 연결이 구성되었습니다.
- 오디오 신호가 음소거 상태입니다.

LED가 노란색으로 깜박임:



- 송신기와 수신기 간 연결이 구성되었습니다.
- 오디오 신호가 과변조됩니다(클리핑).

LED가 빨간색으로 켜짐:

- 송신기와 수신기가 연결되지 않았습니다.



LED가 빨간색으로
깜박임:

- 배터리/충전 배터리가 약합니다.



DATA LED

DATA LED는 **Smart Assist** 앱을 통한 수신기의 **Bluetooth Low Energy** 연결 관련 정보 및 송신기와 수신기의 동기화 관련 정보를 나타냅니다.

LED가 파란색으로
깜박임:

- **Smart Assist** 앱을 통해 수신기와 스마트폰 또는 태블릿 간의 **Bluetooth Low Energy** 연결을 구성 중입니다.



또는

- 수신기가 송신기와 동기화되는 중입니다.

LED가 파란색으로 켜짐:

- 펌웨어 업데이트를 실행 중입니다.



LED가 켜지지 않음:

- 일반 모드
- 현재 데이터 연결이 비활성화 상태입니다.



P48 LED

팬텀 파워 P48이 활성화되었는지 여부는 **P48** LED에 표시됩니다.

LED가 녹색으로 켜짐:

- 팬텀 파워 P48이 활성화되었습니다.



RECORDING LED

RECORDING LED는 레코딩 상태 또는 오작동 가능성을 나타냅니다.



LED가 빨간색으로 켜짐



- 녹화가 활성화되었습니다.

LED가 긴 간격으로 깜박입니다:



- 메모리 카드 포맷 등의 작업이 수행 중입니다.

LED가 짧은 간격으로 깜박입니다:



- 오류 메시지. 오류 메시지는 몇 가지 가능한 이유가 있습니다:
 - 메모리 카드가 삽입되지 않았거나 결함이 있습니다.
 - 진행 중인 녹음의 남은 실행 시간이 10분(= ~81MB 메모리) 미만입니다.
 - 새 녹음을 시작할 때 남은녹음 시간이 3분(= ~24MB 저장 공간) 미만인 경우(녹음이 중지됨)
 - 쓰기 오류
 - 버퍼 오버플로

i PC에서 메모리 카드를 완전히 포맷하는 것이 좋습니다("빠른 포맷"을 선택하지 마십시오).



무선 연결 구성하기 | 수신기와 송신기 동기화하기

EW-D, EW-DX 및 EW-DP 사이의 호환성에 관한 정보

	EW-D EM	EW-DX EM 2 EW-DX EM 2 Dante EW-DX EM 4 Dante	EW-DP EK
EW-D SKM-S  EW-D SK	✓	✓*	✓
EW-DX SKM EW-DX SKM-S  EW-DX SK EW-DX SK 3-PIN	✓*	✓	✓*
EW-DX TS 3-pin EW-DX TS 5-pin 	✓*	✓	
EW-DP SKP 	✓	✓*	✓

- ✓ 송신기와 수신기는 모든 기능 범위에서 호환됩니다.
- ✓* 송신기와 수신기는 호환됩니다. 일부 기능은 지원되지 않을 수 있습니다.

i 주파수 사용에 대한 기본 조건 및 제한
 국가마다 주파수 사용에 대한 별도의 기본 조건과 제한사항이 있을 수 있습니다.
 제품을 처음 사용하기 전에 아래의 주소에서 정보를 확인하십시오.
sennheiser.com/sifa

수신기 EW-D EM과 연결 구성하기 / EW-D EM 동기화하기

송신기와 수신기 간 무선 연결을 구성하려면 다음과 같은 방법을 사용하는 것이 좋습니다.



EW-D 시리즈의 수신기와 송신기 간 연결을 구성하려면 장치를 서로 동기화해야 합니다.

i 수신기와 송신기를 연결하려면 두 장치의 주파수 범위가 동일해야 합니다.

단계 1: 비어 있는 주파수 설정

- ▶ **AUTO SCAN** 기능을 사용하는 것이 좋습니다. 이는 빈 주파수를 식별하는 가장 확실한 방법입니다(메뉴 항목 **AUTO SCAN** 참조).
- ▶ 주변의 빈 주파수를 알고 있는 경우, 수동으로 주파수를 설정할 수도 있습니다(메뉴 항목 **CHANNEL**" 또는 메뉴 항목 **TUNE** 참조).

단계 2: 수신기와 송신기 페어링

- ▶ 수신기에 있는 **SYNC** 버튼을 짧게 누르십시오.
 - ✓ 파란색 **DATA** LED가 깜박입니다.



- ▶ 송신기에 있는 **SYNC** 버튼을 짧게 누르십시오.
 - ✓ 파란색 **DATA** LED가 깜박입니다.

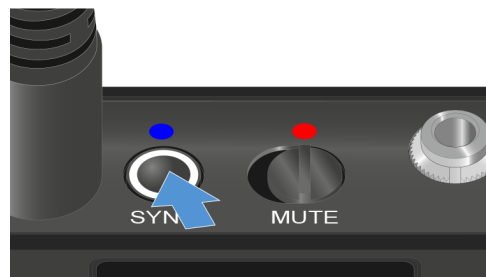

✓ 송신기와 수신기가 페어링 중입니다. 연결이 구성되면, 두 기기의 **LINK** LED가 녹색으로 켜집니다.



- i** 모든 장치에서 **SYNC** 버튼은 반드시 짧게(2초 미만) 눌러야 합니다. **SYNC** 버튼을 오래 누르고 있으면 펌웨어 업데이트 모드가 시작되고 동기화 과정이 취소됩니다.



수신기 EW-DX EM과 연결 구성하기 / EW-DX EM 동기화하기

수신기: EW-DX EM 2 | EW-DX EM 2 Dante | EW-DX EM 4 Dante

송신기와 수신기 간 무선 연결을 구성하려면 다음과 같은 방법을 사용하는 것이 좋습니다.

EW-DX 시리즈의 수신기와 송신기 간 연결을 구성하기 위해 반드시 장치를 서로 동기화할 필요는 없습니다.

i 수신기와 송신기를 연결하려면 두 장치의 주파수 범위가 동일해야 합니다.

단계 1: 비어 있는 주파수 설정

- ▶ AUTO SCAN 기능을 사용하는 것이 좋습니다. 이는 빈 주파수를 식별하는 가장 확실한 방법입니다(메뉴 항목 Ch 1 / Ch 2 -> Scan / Auto Setup 참조).
- ▶ 주변의 빈 주파수를 알고 있는 경우, 수동으로 주파수를 설정할 수도 있습니다.
 - EW-DX EM 2: 메뉴 항목 Ch 1 / Ch 2 -> Frequency
 - EW-DX EM 2 Dante: 메뉴 항목 Ch 1 / Ch 2 -> Frequency
 - EW-DX EM 4 Dante: 메뉴 항목 Ch 1 - Ch 4 -> Frequency
 - EW-DX SKM(-S): 메뉴 불러오기 및 메뉴 항목 탐색
 - EW-DX SK(3-PIN): 메뉴 불러오기 및 메뉴 항목 탐색

수신기의 원하는 수신 채널과 연결할 송신기에 동일한 주파수를 설정하면 무선 연결이 구성됩니다.

모든 설정이 송신기로 전송되도록 하려면 송신기를 수신 채널과 동기화하는 것이 좋습니다.

단계 2: 수신기와 송신기 동기화하기

- ▶ 수신기 EW-DX EM 2 및 EW-DX EM 2 Dante에 있는 **CH 1** 또는 **CH 2** 버튼과 수신기 EW-DX EM 4 Dante에 있는 **CH 1**, **CH 2**, **CH 3** 또는 **CH 4** 버튼을 눌러서 동기화할 채널을 선택하십시오.

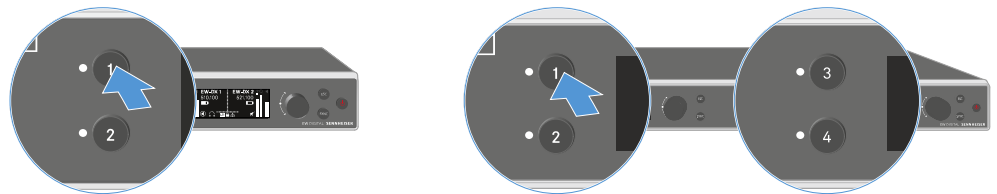

- ▶ 수신기에 있는 **SYNC** 버튼을 누르십시오.

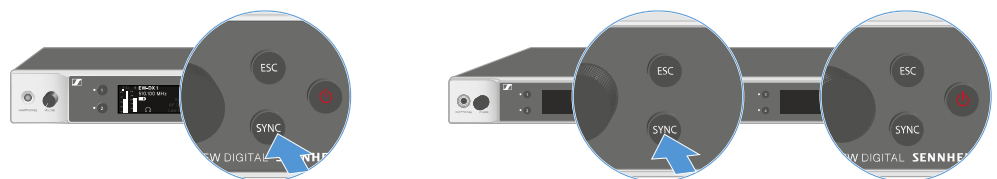

- ✓ 동기화 과정이 시작되면 수신기 디스플레이에 표시됩니다.



파란색 DATA LED가 깜박입니다.

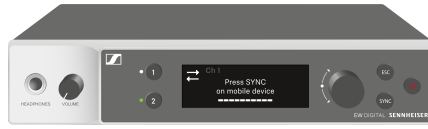

▶ 송신기에 있는 **SYNC** 버튼을 짧게 누르십시오.

✓ 파란색 **DATA** LED가 깜박입니다.



✓ 송신기와 수신기가 동기화 중입니다.



수신기 EW-DP EK와 연결 구성하기 / EW-DP EK 동기화하기

송신기와 수신기 간 무선 연결을 구성하려면 다음과 같은 방법을 사용하는 것이 좋습니다.

송신기와 EK-DP EK 수신기 간 연결을 구성하려면 장치를 서로 동기화해야 합니다.

i 수신기와 송신기를 연결하려면 두 장치의 주파수 범위가 동일해야 합니다.

단계 1: 비어 있는 주파수 설정

- ▶ **AUTO SCAN** 기능을 사용하는 것이 좋습니다. 이는 빈 주파수를 식별하는 가장 확실한 방법입니다(메뉴 항목 **AUTO SCAN** 참조).
- ▶ 주변의 빈 주파수를 알고 있는 경우, 수동으로 주파수를 설정할 수도 있습니다(메뉴 항목 **CHANNEL** 또는 메뉴 항목 **FREQUENCY** 참조).

단계 2: 수신기와 송신기 페어링

- ▶ 수신기에 있는 **SYNC** 버튼을 짧게 누르십시오.
 - ✓ 파란색 **DATA** LED가 깜박입니다.

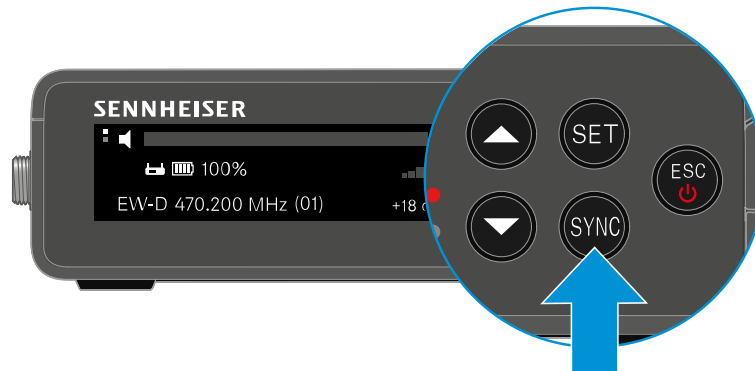

- ▶ 송신기에 있는 **SYNC** 버튼을 짧게 누르십시오.
 - ✓ 파란색 **DATA** LED가 깜박입니다.



✓ 송신기와 수신기가 페어링 중입니다. 연결이 구성되면, 두 기기의 **LINK LED**가 녹색으로 켜집니다.



- i** 모든 장치에서 **SYNC** 버튼은 반드시 짧게(2초 미만) 눌러야 합니다. **SYNC** 버튼을 오래 누르고 있으면 펌웨어 업데이트 모드가 시작되고 동기화 과정이 취소됩니다.



충전기 L 70 USB

충전기를 전원에 연결하기/전원에서 분리하기

충전기를 전원에 연결하려면:

- ▶ 반드시 Sennheiser 전원 어댑터 **NT 5-20 UCW**를 사용하십시오.
- ▶ 충전 케이블의 USB-C 플러그를 충전기의 측면에 있는 USB-C 소켓에 꽂으십시오.
- ▶ 전원 공급 장치 어댑터는 적합한 국가별 어댑터를 사용하여 적합한 콘센트에 꽂으십시오.

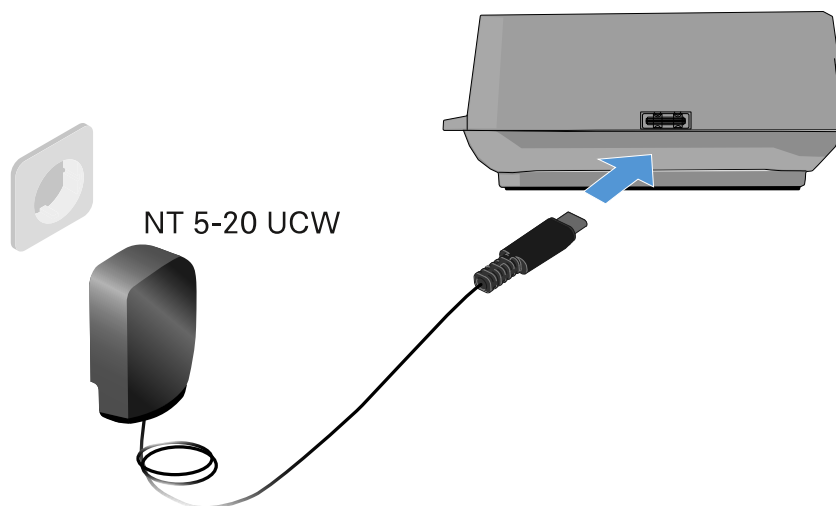

충전기를 전원에서 분리하려면:

- ▶ 콘센트에서 전원 어댑터를 뽑으십시오.
- ▶ 충전기의 측면에 있는 USB-C 소켓에서 충전 케이블의 USB-C 플러그를 뽑으십시오.



충전 배터리 충전하기

충전기 L 70 USB에서 충전 배터리 BA 70을 충전하려면:



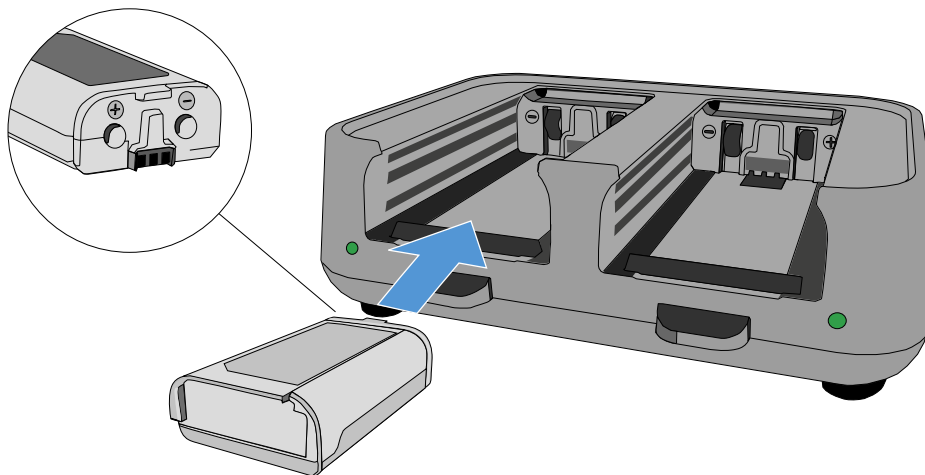



- ▶ 그림과 같이 충전 배터리를 충전 슬롯에 끝까지 밀어 넣으십시오.

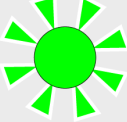

- ✓ 충전 배터리가 충전됩니다.

해당 충전 슬롯의 LED가 충전 배터리의 충전 상태를 나타냅니다.



LEDs	
	100 %
	> 60 %
	> 20 %
	> 0 %
	Error



충전기 CHG 70N-C

핸드형 송신기 EW-DX SKM/EW-DX SKM-S, 바디팩 송신기 EW-DX SK/EW-DX SK 3-PIN 또는 충전 배터리 BA 70을 충전기 CHG 70N-C에서 충전하십시오.

제품 개요

앞면



뒷면

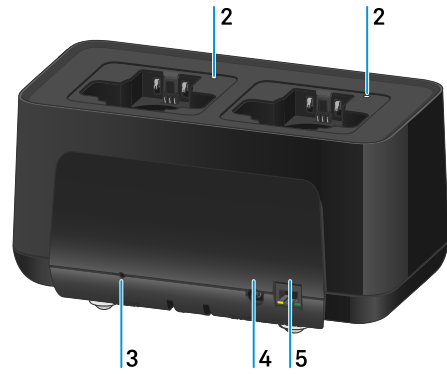

1 충전 슬롯

- 참조 [충전 배터리 충전하기](#)

2 충전 슬롯의 상태 LED

- 참조 [충전 배터리 충전하기](#)

3 Reset 버튼

- 10초간 길게 누르면 장치의 네트워크 설정이 리셋됩니다. 참조 [충전기를 네트워크에 연결하기](#)
- 4초간 길게 누르면 에너지 절약 모드가 활성화됩니다. 참조 [에너지 절약 모드](#)

4 전원 공급 장치 NT 12-35 CS용 연결 소켓 DC in

- 참조 [충전기를 전원에 연결하기/전원에서 분리하기](#)

5 네트워크를 통한 장치 제어 및 Power over Ethernet을 통한 전원 공급을 위한 RJ-45 소켓 PoE/Ethernet

- 참조 [충전기를 네트워크에 연결하기](#)
- 참조 [충전기를 전원에 연결하기/전원에서 분리하기](#)



- i** 하나의 전원 공급 장치와 하나의 네트워크 연결만으로 최대 5개의 장치를 캐스케이드 연결할 수 있습니다. [충전기를 캐스케이드 연결하기](#) 참조.



충전기를 전원에 연결하기/전원에서 분리하기

Sennheiser 전원 공급 장치 NT 12-35 CS 또는 Power over Ethernet(PoE IEEE 802.3af Class 0)을 통해 충전기를 작동할 수 있습니다. 이를 위해 다음 주의사항을 따르십시오.

전원 공급 장치 NT 12-35 CS를 이용한 전원 공급

- ▶ 반드시 Sennheiser 전원 공급 장치 **NT 12-35 CS**를 사용하십시오. 이 부품은 충전기에 맞춰 조정되어 있으며 안전한 작동을 보장합니다.

i 전원 공급 장치는 별도로(Sennheiser 제품번호 508995) 또는 충전기와 함께 키트로 제공됩니다([네트워크 지원 충전기 CHG 70N-C](#) 참조).

전원 공급 장치 NT 12-35 CS를 이용한 전원 공급

- i** 반드시 Sennheiser 전원 공급 장치 **NT 12-35 CS**를 사용하십시오. 이 부품은 충전기에 맞춰 조정되어 있으며 안전한 작동을 보장합니다. 전원 공급 장치는 별도로(Sennheiser 제품번호 508995) 또는 충전기와 함께 키트로([네트워크 지원 충전기 CHG 70N-C](#) 참조) 제공됩니다.

- ▶ 충전기의 **DC in** 소켓에 전원 공급 장치의 DC 커넥터를 꽂으십시오
- ▶ 케이블을 스트레인 릴리프로 통과시키십시오.
- ▶ 해당 국가에서 사용하는 전원 공급 장치 전원 케이블을 콘센트에 꽂으십시오.

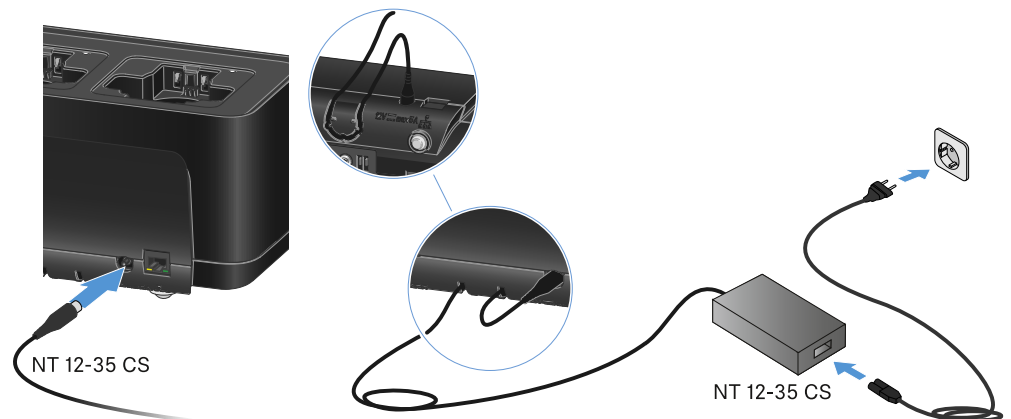

충전기를 전원에서 완전히 분리하기

- ▶ 콘센트에서 전원 케이블의 플러그를 뽑으십시오.
- ▶ 충전기의 **DC in** 소켓에서 전원 공급 장치의 DC 커넥터를 뽑으십시오.



Power over Ethernet(PoE)을 통한 전원 공급

i **Power over Ethernet**을 통해 충전기에 전원을 공급할 수 있습니다(PoE IEEE 802.3af Class 0).

- ▶ 충전기를 **PoE** 지원 네트워크 스위치에 연결하십시오.

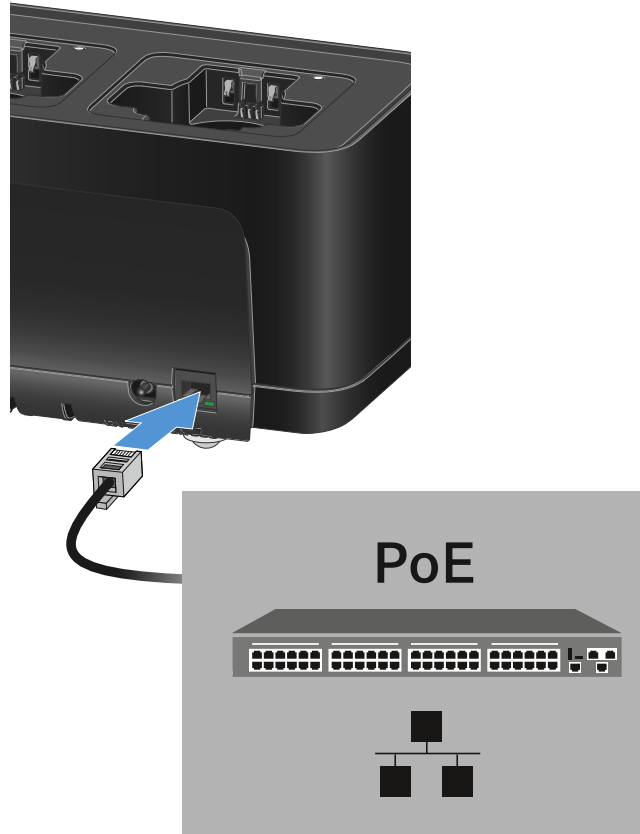



충전기를 네트워크에 연결하기

Sennheiser Control Cockpit(SCC) 소프트웨어를 이용한 네트워크 연결을 통해 하나 이상의 충전기를 모니터링하고 제어할 수 있습니다.

- i** 충전기만 포함된 동종의 네트워크가 아니어도 됩니다. 충전기를 다른 임의의 장치와 함께 기존의 네트워크 인프라에 통합할 수 있습니다.

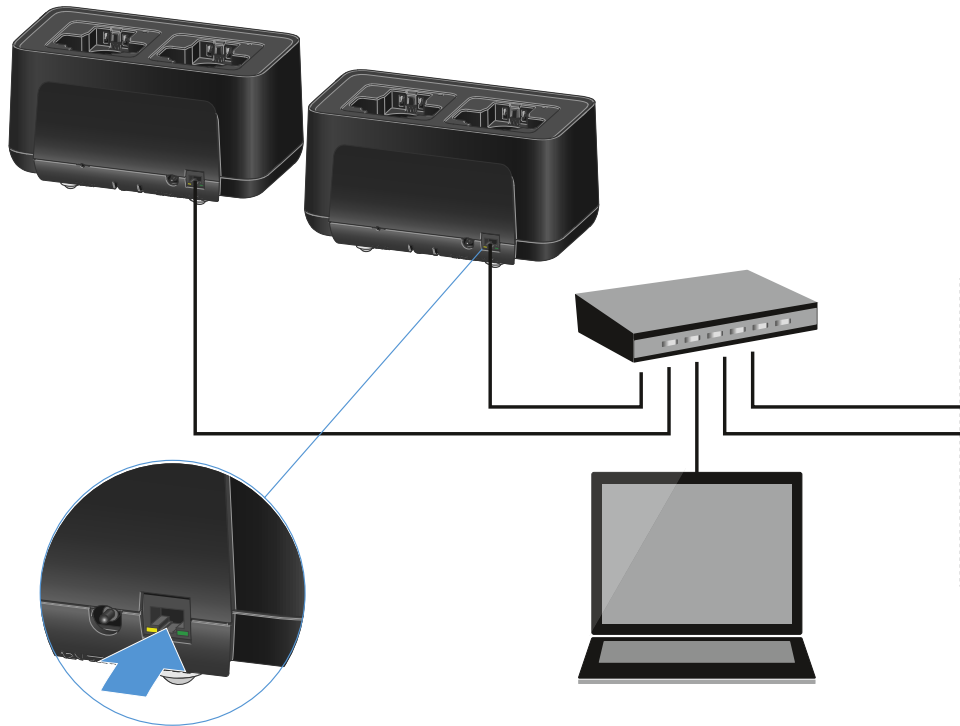

장치를 개별적으로 네트워크에 연결하거나 최대 5개의 충전기를 캐스케이드 연결할 수 있습니다
([충전기를 캐스케이드 연결하기](#) 참조).

장치의 네트워크 설정을 리셋하려면:

- ▶ **Reset** 버튼을 4초간 길게 누르십시오.

- i** **Sennheiser Control Cockpit** 소프트웨어를 이용한 장치 제어에 관한 상세 정보는 소프트웨어의 사용 설명서를 참조하십시오.
sennheiser.com/control-cockpit



충전기를 캐스케이드 연결하기

최대 다섯 개의 CHG 70N-C 충전기를 캐스케이드 연결하여, 단 하나의 전원 공급 장치와 하나의 네트워크 연결로 작동할 수 있습니다. 이를 통해 더 큰 시스템에서도 배선 작업을 최소화할 수 있습니다.

- i** 이 경우 전원 공급은 전원 공급 장치 NT 12-35 CS를 통해 이루어져야 합니다. 캐스케이드 연결 시 Power over Ethernet(PoE)을 통한 전원 공급은 불가능합니다.

충전기를 캐스케이드 연결하려면:

- ▶ 연결을 시작하기 전에 전원에 연결된 충전기가 없는지 확인하십시오.
- ▶ 그림과 같이 충전기를 끼워서 서로 연결하십시오.

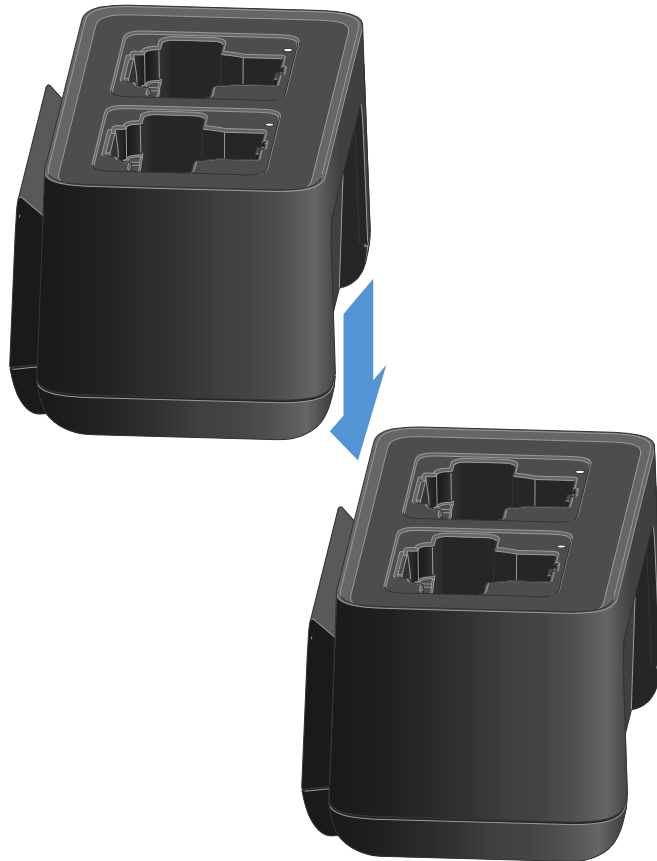

- ▶ 충전기의 아랫면에 있는 연결 레일을 분리하십시오.
- ▶ 그림과 같이 두 충전기의 아랫면에 연결 레일을 나사로 고정하십시오.
- ✓ 연결 레일을 통해 전원 공급과 네트워크 연결이 모든 장치에 전달됩니다.

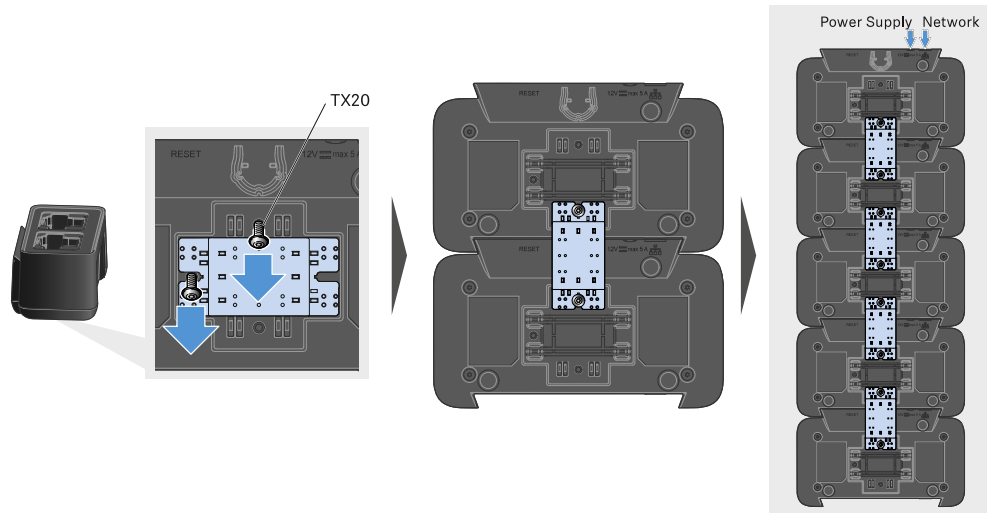

- ▶ 캐스케이드의 첫 번째 충전기에서 네트워크 연결을 구성하십시오(충전기를 네트워크에 연결하기 참조).
- ▶ 마지막으로 전원 공급 장치 NT 12-35 CS를 캐스케이드의 첫 번째 충전기에 연결하십시오(충전기를 전원에 연결하기/전원에서 분리하기 참조).

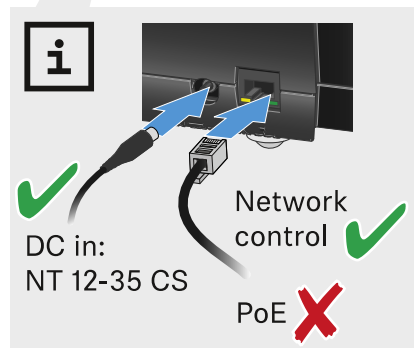



충전 배터리 충전하기

충전기 CHG 70N-C에는 개별 충전 배터리 BA 70 또는 충전 배터리 BA 70이 삽입된 송신기 EW-DX SKM, EW-DX SKM-S, EW-DX SK 및 EW-DX SK 3-PIN을 삽입하여 충전할 수 있습니다.

충전 배터리를 충전하려면:



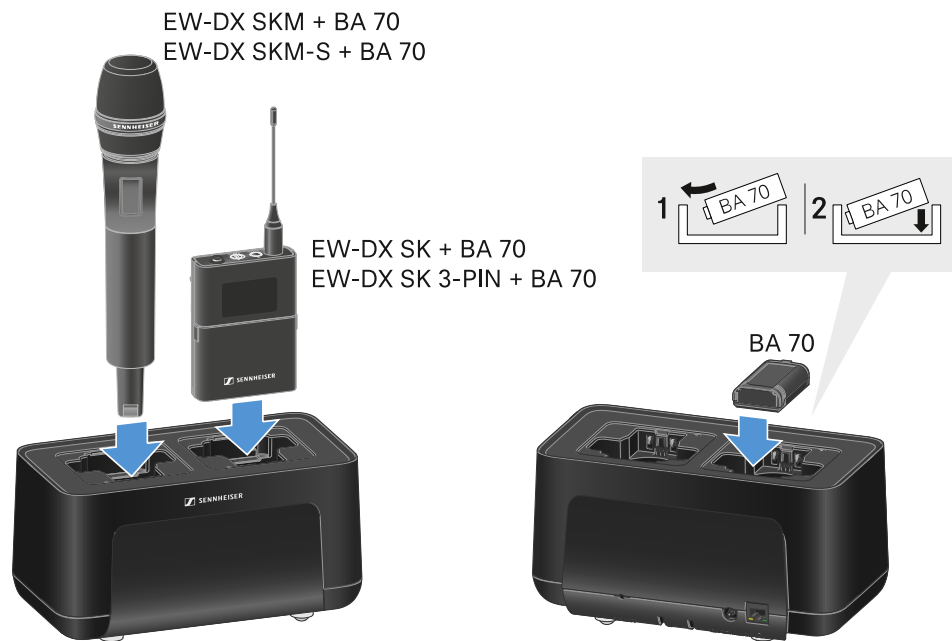



- ▶ 그림과 같이 개별 충전 배터리 또는 충전 배터리가 삽입된 송신기를 충전 슬롯에 삽입하십시오.

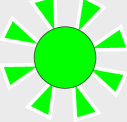

- ✓ 충전 배터리가 충전됩니다.

해당 충전 슬롯의 LED는 충전 배터리의 충전 상태를 나타냅니다.



LEDs	
	100 %
	> 60 %
	> 20 %
	> 0 %
	Error



에너지 절약 모드

에너지 절약 모드에서는 송신기가 한 번만 충전됩니다. 세류 충전 역시 수행되지 않습니다.

에너지 절약 모드를 활성화하려면:

i 에너지 절약 모드에서는 CHG 70N-C의 네트워크 제어를 사용할 수 없습니다.

- ▶ 삽입된 모든 송신기 및/또는 충전 배터리를 충전 슬롯에서 분리하십시오.
- ▶ **Reset** 버튼을 4초간 길게 누르십시오.
 - ✓ 충전 슬롯의 LED가 보라색으로 켜집니다.
- ▶ 충전 배터리/송신기를 삽입하여 충전하십시오.
 - ✓ 충전 배터리가 충전됩니다. 완전히 충전되면 충전 슬롯의 LED가 녹색으로 켜집니다.

에너지 절약 모드를 비활성화하려면:

- ▶ 충전기를 전원에서 분리하십시오.
- ▶ 전원 공급 장치를 복구하십시오.
 - ✓ 이제 충전기는 에너지 절약 모드가 활성화되기 전에 설정한 구성으로 시작됩니다.



충전기 펌웨어 업데이트 실행

Die Firmware des Ladegerätes können Sie über die Software **Sennheiser Control Cockpit** aktualisieren.



i 펌웨어 버전 4.0.0 관련 참고 사항

첫 번째 충전기에 새 펌웨어가 설치된 경우, 구버전 펌웨어를 사용하는 장치는 카스케이드에서 더 이상 인식되지 않습니다.



▶ 충전기들을 카스케이드에서 분리합니다.

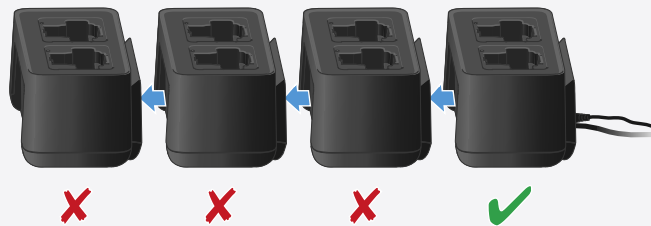

▶ 각 충전기의 펌웨어를 개별적으로 업데이트합니다.

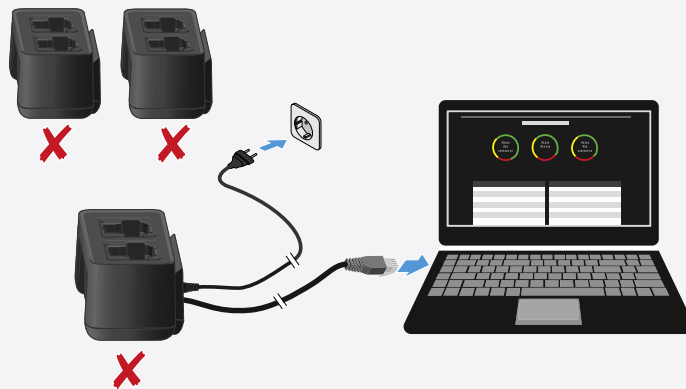

▶ 충전기들을 다시 연결합니다.





Sennheiser Control Cockpit 를 이용한 업데이트:

- ▶ 이를 위해 충전기를 네트워크에 연결하고 ([충전기를 네트워크에 연결하기](#) 참조) 소프트웨어와의 연결을 구성하십시오.

i **Sennheiser Control Cockpit** 소프트웨어를 이용한 장치 제어에 관한 상세 정보는 소프트웨어의 도움말을 참조하십시오.
여기에서 소프트웨어를 다운로드할 수 있습니다:

sennheiser.com/control-cockpit



안테나 스플리터 EW-D ASA

제품 개요

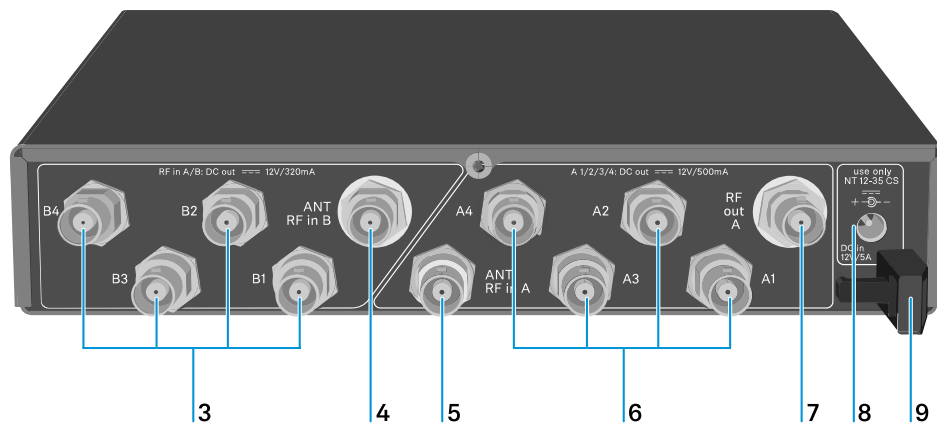

1 STANDBY 버튼

- 참조 [EW-D ASA 켜기/끄기](#)

2 LED: 작동 표시

- 참조 [EW-D ASA 켜기/끄기](#)

3 BNC 소켓 4개(B1 - B4)

- 수신기 연결을 위한 다이버시티 분기 B의 HF 출력부
- 참조 [수신기를 EW-D ASA에 연결하기](#)



4 BNC 소켓 ANT RF IN B

- 다이버시티 분기 B의 안테나 입력부
- 참조 [안테나 연결하기](#)

5 BNC 소켓 ANT RF IN A

- 다이버시티 분기 A의 안테나 입력부
- 참조 [안테나 연결하기](#)

6 BNC 소켓 4개(A1 - A4)

- 수신기 연결을 위한 다이버시티 분기 A의 HF 출력부
- 이 HF 출력부를 통해 수신기 EW-D EM에 전원을 공급할 수도 있습니다
- 참조 [수신기를 EW-D ASA에 연결하기](#)

7 BNC 소켓 RF OUT A

- 8채널 다이버시티 시스템 구성을 위한 추가 ASA 214 연결 전용 HF 출력부
- 참조 [멀티 채널 시스템 구성하기](#)

8 소켓 DC in

- 전원 공급 장치 NT 12-35 CS 연결용
- 참조 [EW-D ASA를 전원에 연결하기/전원에서 분리하기](#)

9 전원 공급 장치 연결 케이블용 스트레인 릴리프

- 참조 [EW-D ASA를 전원에 연결하기/전원에서 분리하기](#)



EW-D ASA를 전원에 연결하기/전원에서 분리하기

EW-D ASA, 연결된 수신기(EW-D EM만 해당) 및 옵션으로 사용되는 안테나 증폭기에 전원을 공급하려면 전원 공급 장치 NT 12-35 CS가 필요합니다.

반드시 동봉된 전원 공급 장치 NT 12-35 CS를 사용하십시오. 이 부품은 안테나 스플리터에 맞춰 조정되어 있으며 안전한 작동을 보장합니다.

안테나 스플리터 EW-D ASA를 전원에 연결하려면:

- ▶ 안테나 스플리터의 **DC in** 소켓에 전원 공급 장치의 DC 커넥터를 꽂으십시오.
- ▶ 전원 공급 장치 케이블을 스트레인 릴리프로 통과시키십시오.
- ▶ 느슨한 전원 케이블의 한쪽 끝을 전원 공급 장치에 연결하고, 다른 쪽 끝을 콘센트에 연결하십시오.

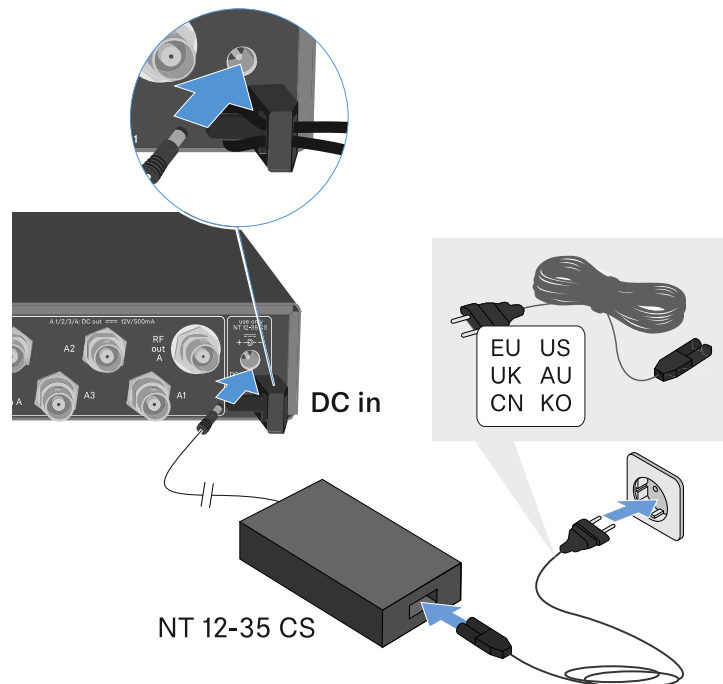

안테나 스플리터 EW-D ASA를 전원에서 완전히 분리하려면:

- ▶ 전원 케이블을 콘센트에서 뽑으십시오.
- ▶ 안테나 스플리터의 **DC in** 소켓에서 전원 공급 장치의 DC 커넥터를 뽑으십시오.



수신기를 EW-D ASA에 연결하기

EW-D ASA의 경우 고정형 수신기 EW-D EM 또는 EW-DX EM 2를 네 대까지 연결하고 작동할 수 있습니다.

수신기를 안테나 스플리터 EW-D ASA에 연결하려면:

- ▶ 동봉된 BNC 케이블을 사용하여 수신기의 안테나 입력부를 BNC 소켓 **A1 - A4** 중 하나에 연결하십시오.
- ✓ 수신기 **EW-D EM**에는 자체 전원 공급 장치가 필요하지 않습니다. BNC 소켓 **A1 - A4**를 통해 전원이 공급됩니다.

i 수신기 **EW-DX EM 2**에는 BNC 소켓을 통해 전원을 공급할 수 없습니다. 동봉된 전원 공급 장치 또는 PoE를 통한 자체 전원 공급이 필요합니다.

- ▶ 동봉된 BNC 케이블을 사용하여 수신기의 다른 안테나 입력부를 BNC 소켓 **B1 - B4** 중 하나에 연결하십시오.

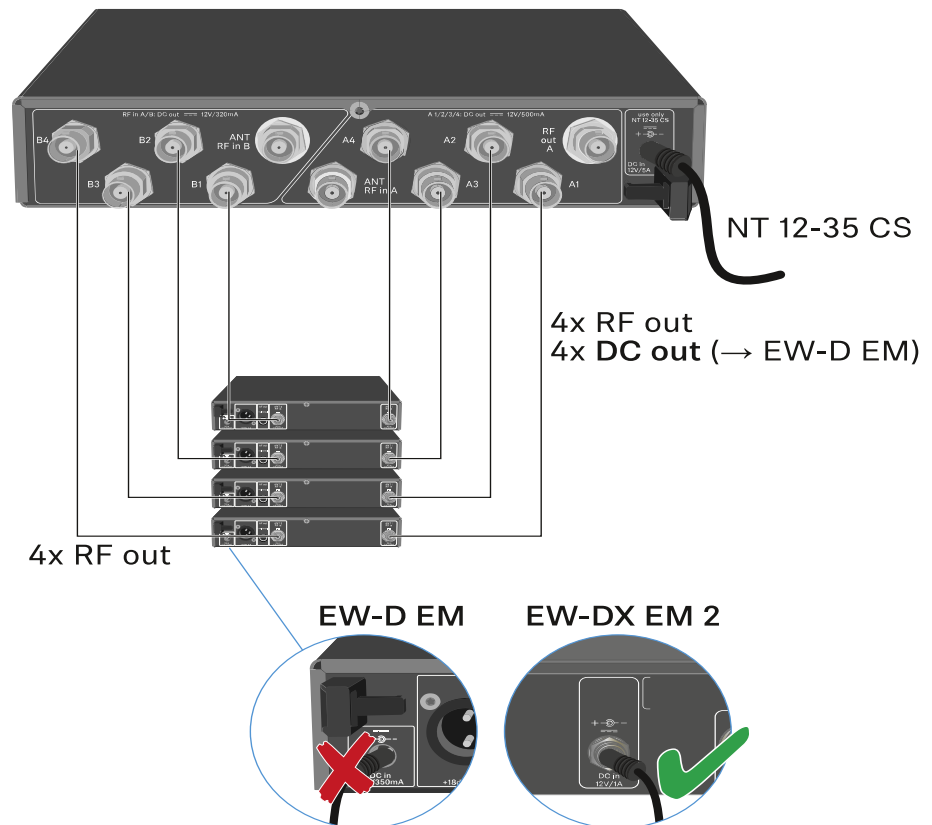



안테나 연결하기

- i** 수신 환경이 좋지 않을 때에도 최적의 수신 상태를 유지하려면 원격 안테나를 사용하는 것이 좋습니다.

원격 안테나 연결하기

- ▶ 각각 하나의 안테나, 또는 안테나와 안테나 증폭기를 함께 BNC 소켓 **ANT RF IN A** 및 **ANT RF IN B**에 조립하십시오.
- ▶ **안테나 증폭기 및 케이블 길이 관련 정보**에 기술된 정보에 유의하십시오.

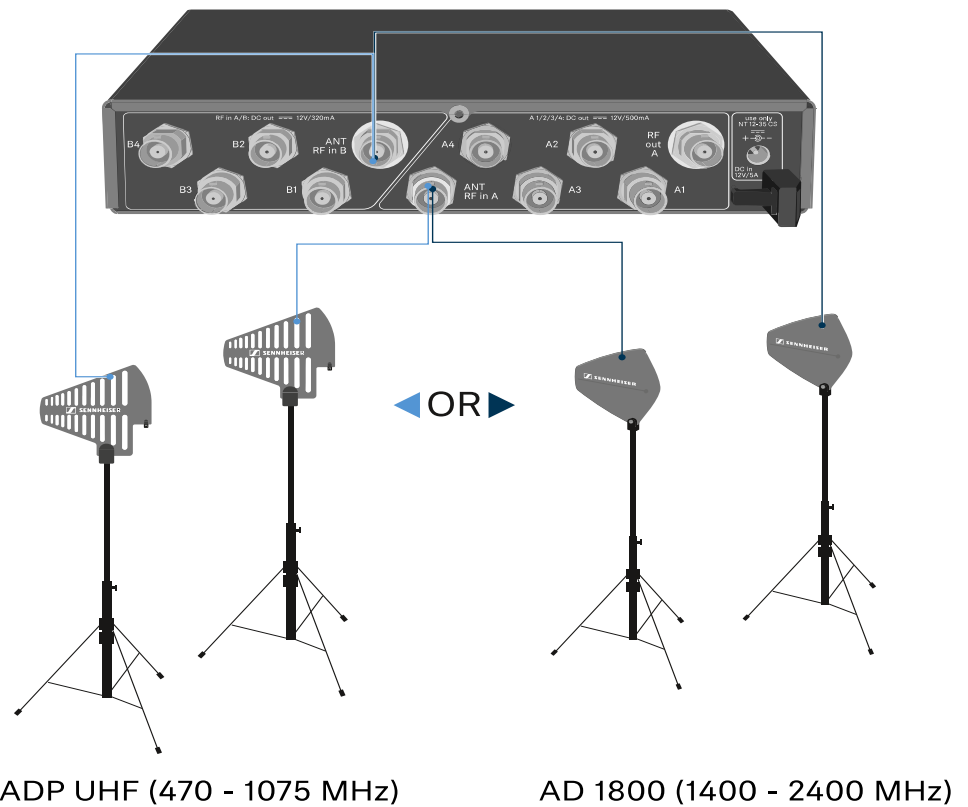

로딩 안테나 연결하기

- ▶ BNC 소켓 **ANT RF IN A** 및 **ANT RF IN B**에 안테나를 조립하십시오.
- ▶ 수신 성능을 최적화하려면 안테나를 v자 형태로 펼치십시오.



안테나 증폭기 및 케이블 길이 관련 정보

아래 표에는 안테나 증폭기 **EW-D AB**를 사용해야 하는 최소 케이블 길이와 최대 권장 케이블 길이가 명시되어 있습니다.

### ##	EW-D AB ##	## ### ##, RG 58	## ### ##, GZK 5000
500MHz	0	8 m	16m
	1	36 m	72m
	2	64 m	128m
700MHz	0	7 m	14m
	1	30 m	60m
	2	53 m	106m
900MHz	0	6 m	12m
	1	26 m	52m
	2	46 m	92m
1800MHz	0	4 m	8m
	1	16 m	36m
	2	28 m	64m

i EW-D AB의 주파수 사양은 [안테나 부스터 EW-D AB](#) 참조.



멀티 채널 시스템 구성하기

멀티 채널 시스템 연결 시 다음과 같은 방식을 사용할 수 있습니다.

옵션 1: 두 개의 안테나로 4채널 시스템 구성

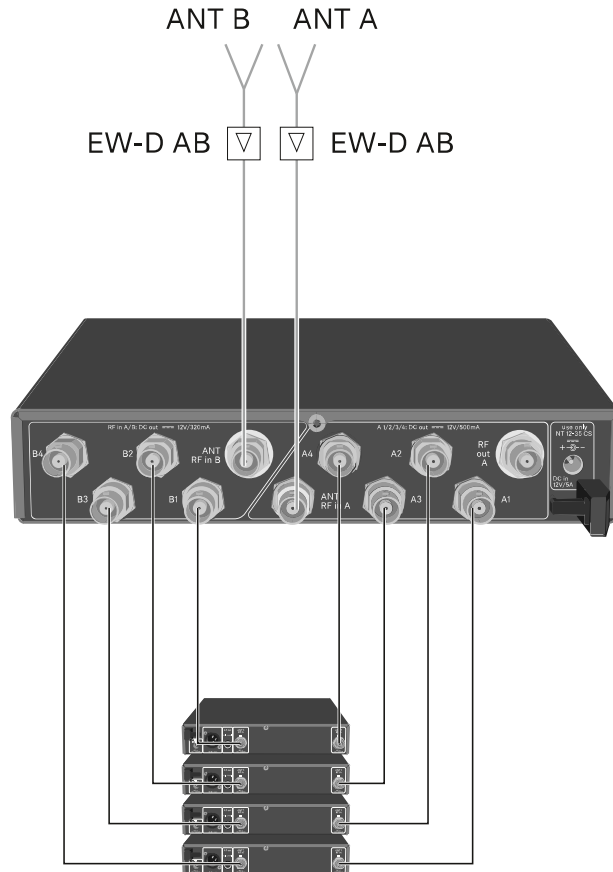



옵션 2: 두 4채널 시스템이 서로 연결됨

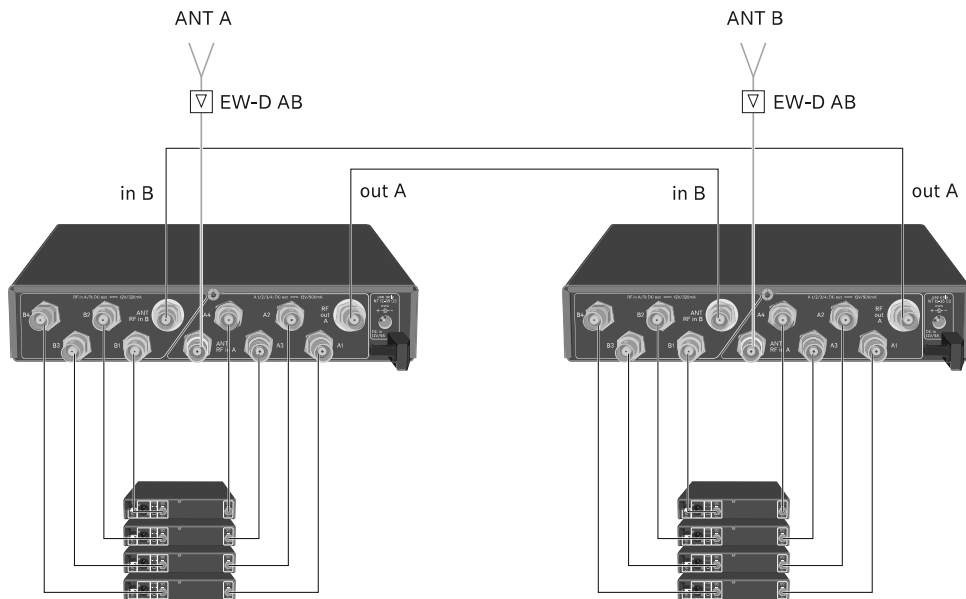

옵션 3: 두 개의 안테나로 8채널 시스템 구성

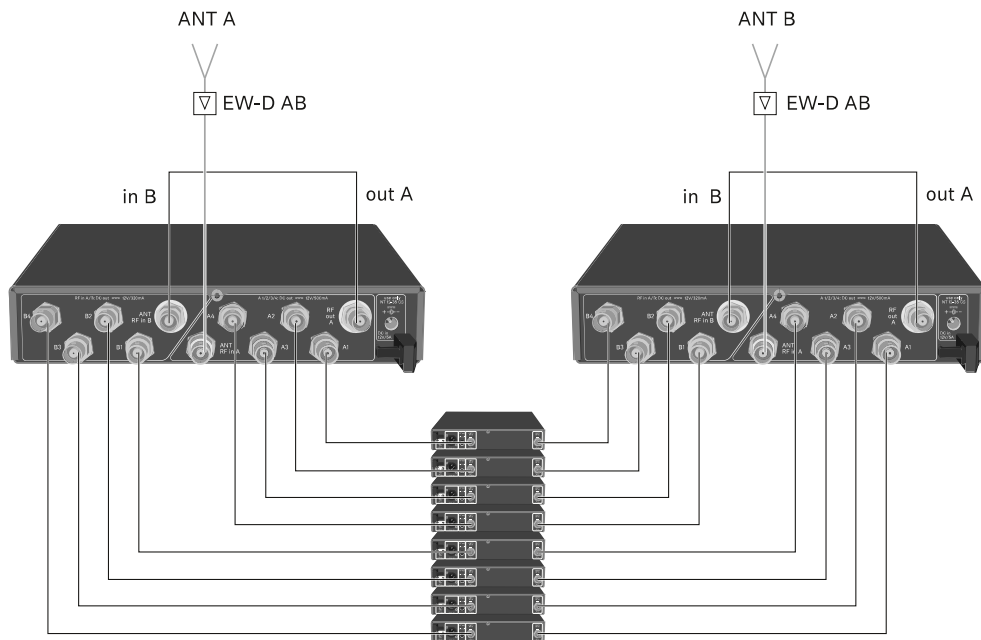



EW-D ASA를 랙에 조립하기

주의



랙 조립 시 위험!

막혀 있는 19인치 랙에 기기를 조립하거나 여러 대의 기기와 함께 다층 랙에 조립하는 경우에 주변 온도, 기계적 부하 및 전기적 포텐셜이 한 대만 개별적으로 조립된 기기의 경우와 다르게 작용할 수 있습니다.

- ▶ 랙 내부의 주변 온도가 기술 데이터에 명시된 최고 온도를 초과하지 않도록 주의하십시오. ([기술 데이터](#)) 참조.
- ▶ 충분히 환기하고, 필요한 경우 추가로 환기하십시오.
- ▶ 랙에 조립할 때 기계적 부하가 균일해야 합니다.
- ▶ 전원에 연결할 때 명판에 기록된 정보에 유의하십시오. 회로의 과부하를 방지하십시오. 필요한 경우 과전류 보호 장치를 사용하십시오.
- ▶ 랙에 조립할 때 개별 전원 공급 장치의 예기치 않은 누설 전류가 더해질 수 있으며, 이에 따라 허용 한계치를 초과할 수 있습니다. 해결 방법으로 추가 연결부를 통해 랙을 접지하십시오.

안테나 스플리터를 랙에 조립하려면 랙 조립 세트 GA 3(옵션 액세서리)이 필요합니다.

- ▶ 랙 조립 또한 수신기 EW-D EM 조립과 같은 방법으로 수행합니다: [수신기를 랙에 조립하기](#) 참조.



EW-D ASA 켜기/끄기

안테나 스플리터를 켜려면:

- ▶ **STANDBY** 버튼을 짧게 누르십시오.

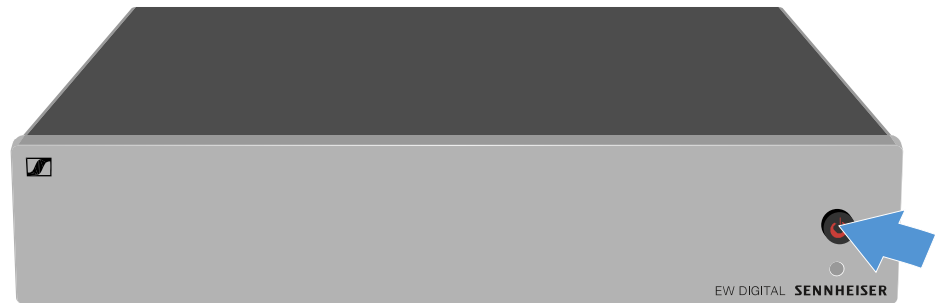

- ✓ 안테나 스플리터가 켜지고, LED가 녹색으로 켜집니다.

연결된 안테나의 HF 신호가 연결된 모든 수신기에 분배됩니다.

안테나 스플리터를 Standby 상태로 전환하려면:

- ▶ **STANDBY** 버튼을 2초 정도 누르고 계십시오.
- ✓ LED가 꺼집니다. 연결된 안테나 증폭기가 꺼집니다. 연결된 수신기가 BNC 소켓 A1-A4를 통해 전원을 공급받는 경우에는 해당 수신기가 꺼집니다(수신기를 EW-D ASA에 연결하기 참조).

안테나 스플리터를 완전히 끄려면:

- ▶ 콘센트에서 전원 공급 장치를 뽑아서 안테나 스플리터를 전원에서 분리하십시오.
- ✓ LED가 꺼집니다.



능동 빔 안테나 AWM

제품 개요

앞면



1 Gain LED

- 참조 [게인 설정](#)

2 Gain 스위치

- 참조 [게인 설정](#)



바닥면

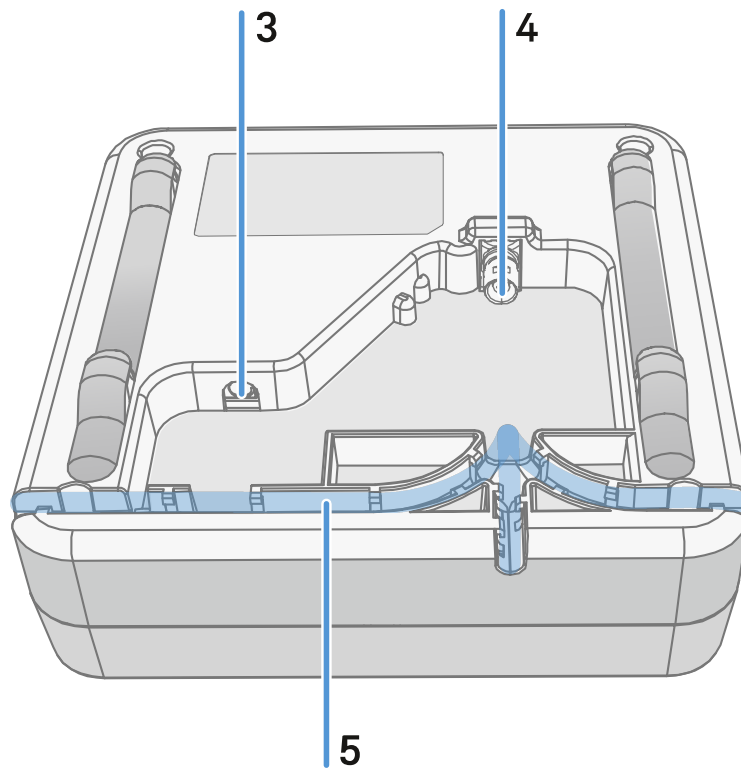

3 전원 어댑터용 연결 소켓 DC in

- 참조 케이블을 안테나에 연결하기

4 RF out용 BNC 소켓

- 참조 케이블을 안테나에 연결하기

5 케이블 덕트

- 참조 케이블을 안테나에 연결하기



조립 프레임 및 드릴링 템플릿

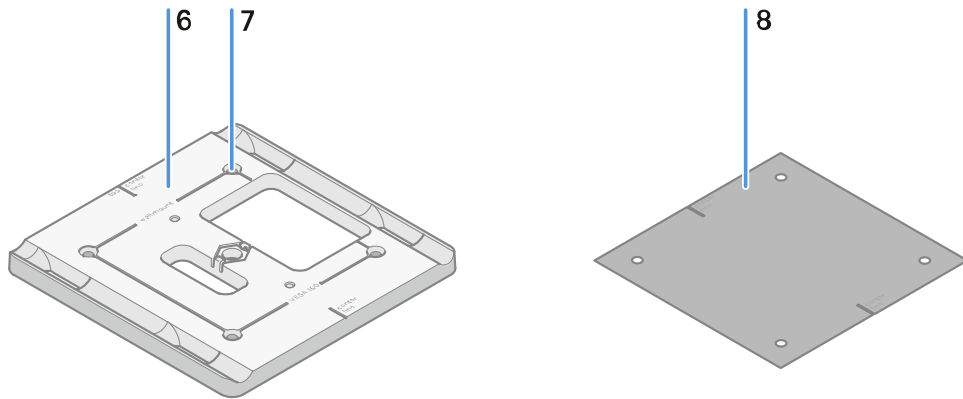

6 조립 프레임

- 참조 [안테나 설치 및 조립](#)

7 구멍

- 직경(\varnothing) 5.5 mm

8 드릴링 템플릿

- 참조 [안테나 설치 및 조립](#)



안테나 셋업

Sennheiser 송신기와의 최적의 상호 작용을 위한 사용 지침(시스템 극성)

안테나에 따른 권장 설정 - 극성:

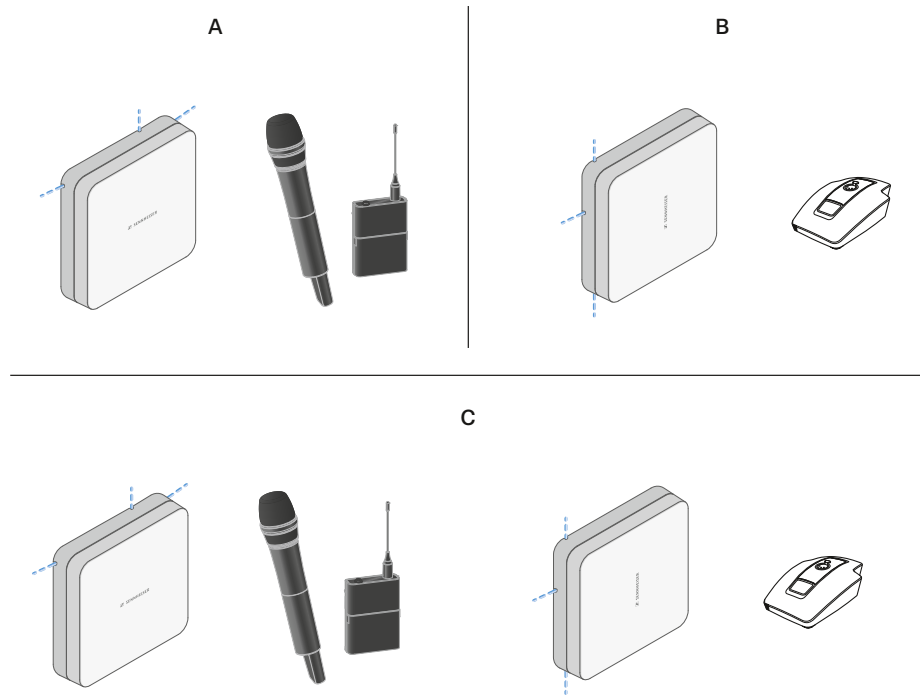

A 수직(정상 방향)

- 핸드형 및 바디팩 송신기에 적합

B 수평(회전한 방향)

- 테이블 스탠드에 적합

C 수직 및 수평(혼합 방향)

- 혼합 송신기 유형에 적합



케이블을 안테나에 연결하기

안테나 연결 관련 주의사항:

- 권장 케이블 길이에 유의하십시오(**권장 케이블 길이** 참조).
- 케이블 직경이 6 mm 미만이어야 케이블 덕트에 적합합니다.
- 안테나 내부 케이블 길이에 유의하십시오(**케이블 덕트 옵션** 참조).
- DC 연결부는 옵션이며 BNC 케이블을 통한 DC 공급 대신 사용할 수 있습니다.
 - EW-DX EM 4 Dante 및 EW-D ASA 기기는 BNC 케이블을 통해 안테나에 전원을 공급하므로, 추가 DC 공급이 필요하지 않습니다.
 - EW-D EM, EW-DX EM 2 및 EW-DX EM 2 Dante 장치의 경우 DC 연결부를 통한 전원 공급이 필요합니다.

i 안테나의 전원은 RF 또는 DC 케이블을 통해 공급됩니다. 전원이 공급되는 즉시 안테나가 자동으로 켜집니다. 별도의 On-Off 스위치는 없습니다.

케이블을 안테나에 연결하려면:

- ▶ 필요한 경우 DC 케이블을 **DC in** 소켓에 연결하십시오.

i 전원 공급 장치 EW-D Power Supply(제품번호 509454)를 사용할 것을 권장합니다.

- ▶ 케이블을 한쪽으로 빼내십시오.
- ▶ RF 케이블을 **RF in** 소켓에 연결하십시오.
- ▶ 케이블을 같은 쪽으로 빼내십시오.

i 벽에 있는 구멍을 통해 케이블을 연결할 수도 있습니다.

케이블 덕트 옵션:

케이블 덕트를 사용하면 안테나 특성을 최적화할 수 있으며, 이와 동시에 플라스틱 케이블 덕트를 배치하여 케이블을 안테나 하우징까지 직접 눈에 띄지 않도록 덮을 수 있습니다.

- **A** 안테나 내 RF 케이블 길이 >205 mm
- **B** 안테나 내 RF 케이블 길이 >110 mm
- **C** 안테나 내 RF 케이블 길이 >140 mm

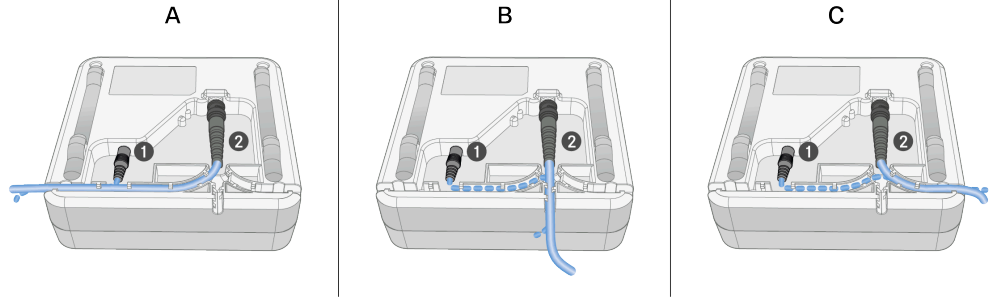



권장 케이블 길이

안정적인 작동을 위해 다음 **최대 안테나 케이블 길이**에 유의하고 게인을 적절히 설정하십시오:

i 사용 중인 안테나 케이블의 데이터 시트에 명시된 해당 값에 유의하십시오.

주파수 범위	Gain	최대 케이블 길이, RG 58	최대 케이블 길이, GZL RG 8x
500MHz	-6 dB	4.5m	9m
	0 dB	9m	18m
	+6 dB	18m	36m
	+12 dB	36m	72m
700MHz	-6 dB	3.5m	7m
	0 dB	7m	14m
	+6 dB	14m	28m
	+12 dB	28m	56m
900MHz	-6 dB	3m	6m
	0 dB	6m	12m
	+6 dB	12m	24m
	+12 dB	24m	48m
1800MHz	-6 dB	2m	4m
	0 dB	4m	8m
	+6 dB	8m	16m
	+12 dB	16m	32m



안테나 설치 및 조립

i 설치 시 안전 지침

설치 시 다음과 같은 안전 지침에 유의하십시오:

- 모든 전기장치의 설치 및 조립은 전문가가 실시해야 합니다.
- 전문가는 전문 교육, 관련 규칙, 규정 및 표준에 대한 경험 및 지식을 토대로 맡겨진 작업을 평가하고, 잠재된 위험을 인식하여 적절한 안전 조치를 취할 수 있어야 합니다.
- 설치할 때 지역, 국가 및 국제 규정과 표준을 고려하고 준수하십시오.

안테나 설치 시 다음과 같은 주의사항에 유의하십시오:

- ▶ 가능한 한 송신기와 안테나 사이에 장애물이 없고 일직선으로 가시선이 확보되도록 안테나를 배치하십시오.
- ▶ 안테나와 송신기 사이의 거리가 5 m를 초과해야 합니다.

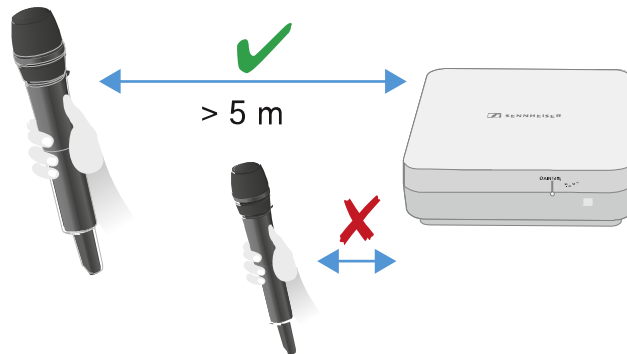

- ▶ 두 안테나 사이의 거리가 1 m를 초과해야 합니다.

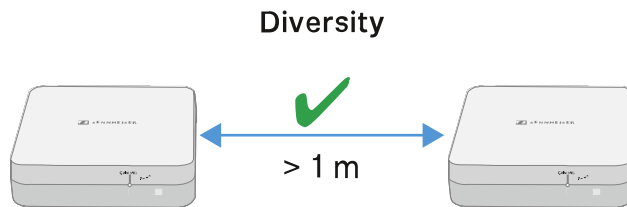

- ▶ 인접한 시스템의 소음이 큰 경우 유효 신호 강도가 충분하면 계인을 줄이십시오. [계인 설정](#) 참조.

안테나를 벽에 조립하기

- ▶ 안테나를 조립하기 전에 [안테나 설치 및 조립](#) 장에 기재된 주의사항을 참조하십시오.



안테나를 벽에 조립하려면:

i 벽에 조립하기 위해서는 동봉된 조립 프레임이 필요합니다.
 벽 조립용 다웰 및 나사는 구성품에 포함되어 있지 않습니다. 벽의 특성에 따라 적합한 조립용 나사와 다웰을 사용하도록 주의하십시오.

- ▶ 벽 조립을 위한 보어 홀을 표시하려면 동봉된 드릴링 템플릿을 사용하십시오.
- ▶ 다른 벽 및 천장으로부터 0.5 m - 1 m의 간격을 유지하십시오.
- ▶ 네 개의 적합한 나사와 다웰을 사용하여 조립 프레임을 벽에 단단히 조립하십시오.

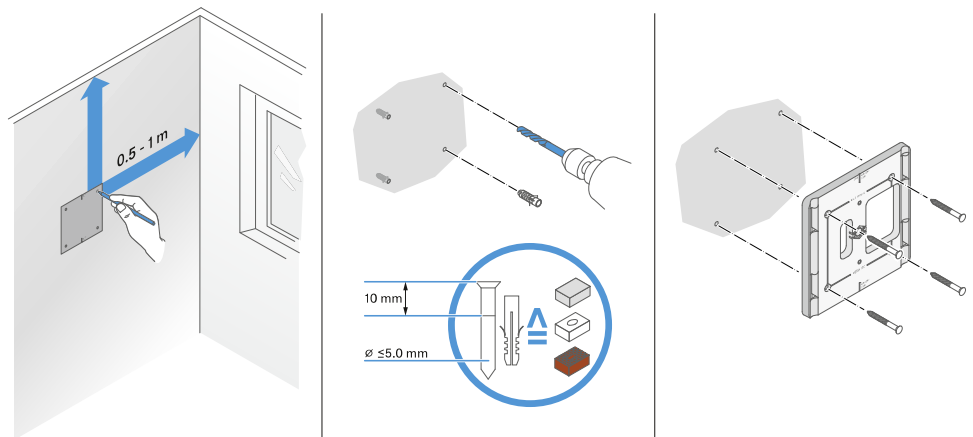

주의



잘못 조립할 경우 제품이 손상됩니다.

제품이 떨어져서 손상될 수 있습니다.

- ▶ 조립 프레임의 top 표시가 아래쪽을 향하면 안 됩니다.

- ▶ 조립 프레임이 올바르게 정렬되도록 유의하십시오.

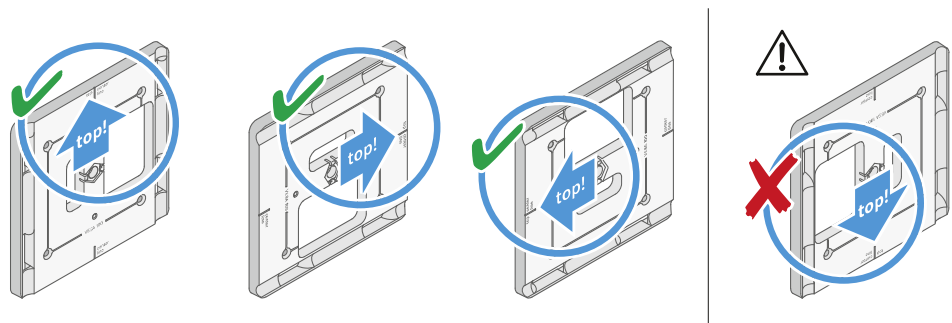

- ▶ 케이블을 안테나에 연결하기에 설명된 바와 같이 안테나에 케이블을 연결하십시오.
- ▶ 예시 그림과 같이 수신기를 맞물리는 소리가 들릴 때까지 조립 프레임에 삽입하십시오.

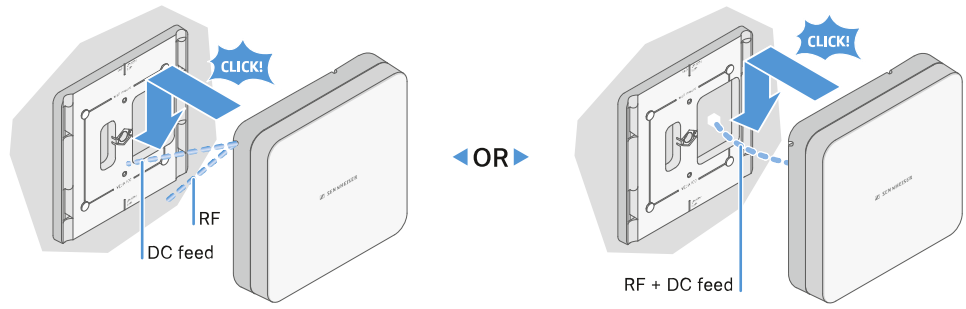

- ▶ 안테나가 마운트에 올바르게 장착되었는지 확인하십시오.



안테나를 천장에 조립하기

- ▶ 안테나를 조립하기 전에 [안테나 설치 및 조립](#) 장에 기재된 주의사항을 참조하십시오.

안테나를 천장에 조립하려면:

i 벽에 조립하기 위해서는 동봉된 조립 프레임이 필요합니다.
벽 조립용 다웰 및 나사는 구성품에 포함되어 있지 않습니다. 벽의 특성에 따라 적합한 조립용 나사와 다웰을 사용하도록 주의하십시오.

- ▶ 천장 조립을 위한 보어 홀을 표시하려면 동봉된 드릴링 템플릿을 사용하십시오. 안테나는 천장 중앙에 배치하는 것이 가장 좋습니다.
- ▶ 벽으로부터 0.5 m - 1 m의 최소 간격을 유지하십시오.
- ▶ 네 개의 적합한 나사와 다웰을 사용하여 조립 프레임을 천장에 단단히 조립하십시오.

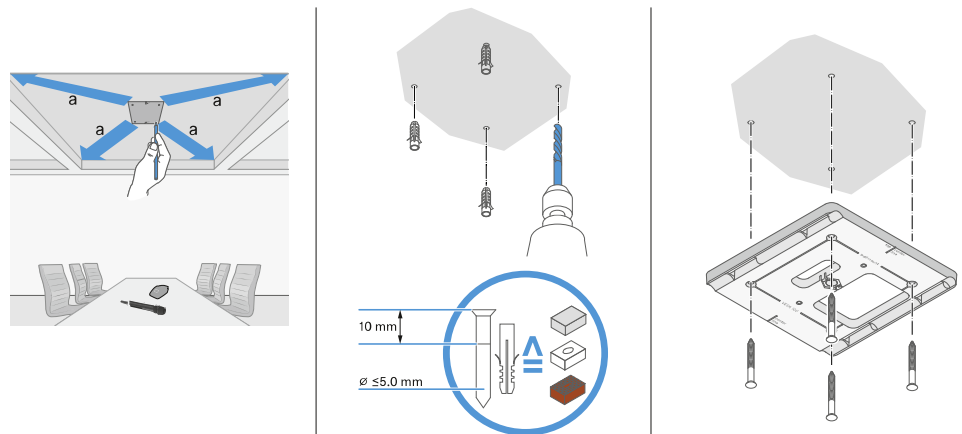

- ▶ [케이블을 안테나에 연결하기](#)에 설명된 바와 같이 안테나에 케이블을 연결하십시오.
- ▶ 그림과 같이 수신기를 맞물리는 소리가 들릴 때까지 조립 프레임에 삽입하십시오.

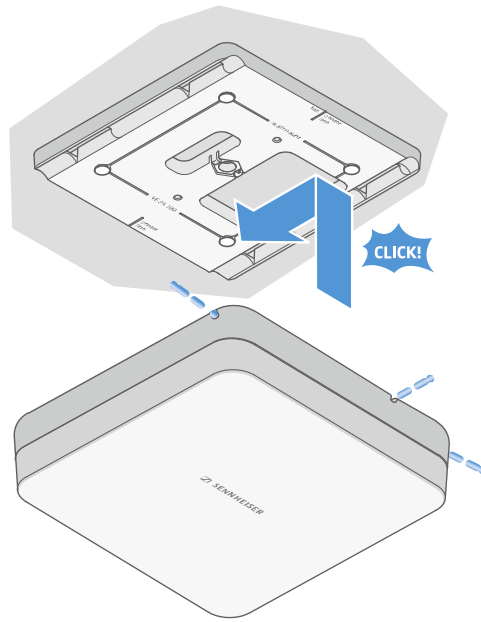

- ▶ 안테나가 마운트에 올바르게 장착되었는지 확인하십시오.



안테나를 스탠드에 조립하기

- ▶ 안테나를 조립하기 전에 [안테나 설치 및 조립](#) 장에 기재된 주의사항을 참조하십시오.

안테나를 스탠드에 조립하려면:

- i** 조립 프레임 중앙에 있는 스레드는 볼과 3/8" 스레드가 있는 일반 시판 마이크 스탠드에 조립하는 데 적합합니다.

주의



낙하물로 인한 위험

안테나를 스탠드에 잘못 조립하면 스탠드와 수신기의 유닛이 넘어질 수 있습니다. 이로 인해 신체적 상해 및 재산상의 손해가 발생할 수 있습니다

- ▶ 중심 하중이 5 kg인 스탠드를 사용하십시오.
 - ▶ 그림과 같이 볼의 길이를 최대한 짧게 조정하십시오.
 - ▶ 스탠드의 높이는 최대 2 m로 설정하십시오.
 - ▶ 수신기가 장착된 상태에서 스탠드의 총 중량이 7 kg을 초과하지 않도록 주의하십시오.
- ▶ 그림과 같이 조립 프레임을 마이크 스탠드에 고정하십시오.
 - ▶ 안테나에서 맞물리는 소리가 들릴 때까지 그림과 같이 조립 프레임에 삽입하십시오.

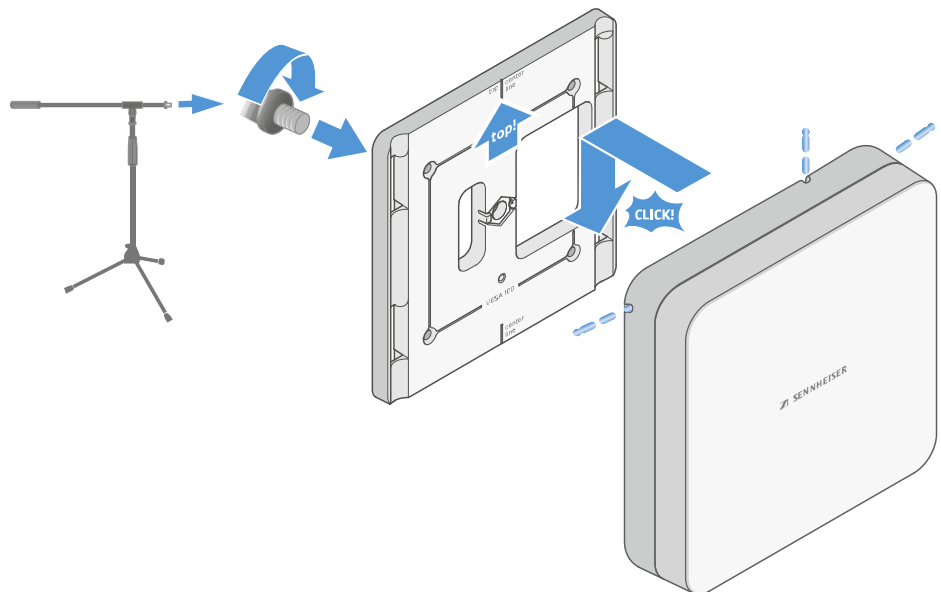



안테나를 VESA 마운트에 조립하기

- ▶ 안테나를 조립하기 전에 [안테나 설치 및 조립](#) 장에 기재된 주의사항을 참조하십시오.

안테나를 VESA 마운트에 조립하려면:

i 조립 프레임의 조립 홀은 조립 프레임이 각 VESA 100 마운트에 장착되도록 100 mm 간격으로 배치되어 있습니다.

i 안테나 특성은 VESA 마운트의 유형(구조/소재)에 따라 달라질 수 있습니다.

주의



낙하물로 인한 위험

안테나를 VESA 마운트에 잘못 조립하면 VESA 마운트와 수신기가 떨어질 수 있습니다. 이로 인해 신체적 상해 및 재산상의 손해가 발생할 수 있습니다.

- ▶ VESA 마운트 제조업체의 설치 및 안전 지침을 준수하십시오.

- ▶ 그림과 같이 네 개의 적합한 나사(구성품에 포함되지 않음)를 사용하여 조립 프레임을 VESA 마운트에 고정하십시오.
- ▶ 안테나에서 맞물리는 소리가 들릴 때까지 그림과 같이 조립 프레임에 삽입하십시오.

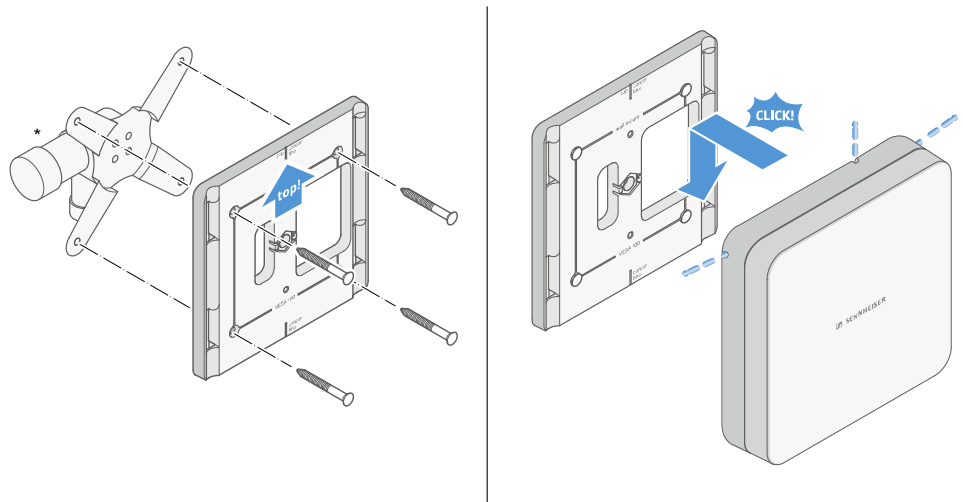

*VESA 100 마운트의 예시 이미지



게인 설정

원하는 게인을 설정하려면:

- ▶ 스위치를 원하는 위치로 미십시오.

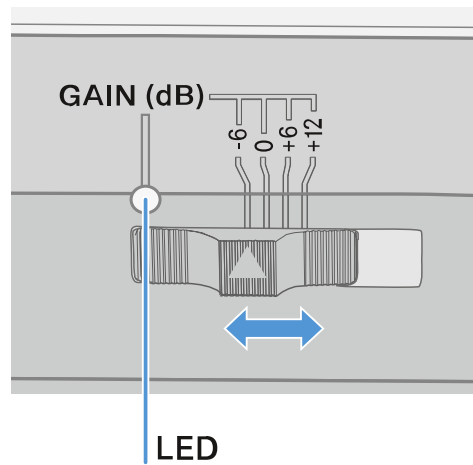

- ✓ LED가 해당 색상으로 켜집니다.

i GAIN LED에 관한 정보 참조 [GAIN LED](#)



GAIN LED

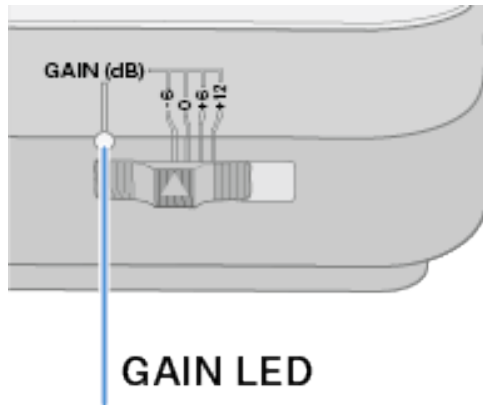

안테나의 앞면에 있는 **GAIN LED**는 다음과 같은 정보를 나타냅니다.

LED가 흰색으로 켜짐:

게인이 +12 dB로 설정되었습니다.



LED가 파란색으로 켜짐:

게인이 +6 dB로 설정되었습니다.



LED가 녹색으로 켜짐:

게인이 0 dB로 설정되었습니다.



LED가 주황색으로 켜짐:

게인이 -6 dB로 설정되었습니다.



LED가 켜지지 않음:

전원 공급이 없거나 충분하지 않습니다.





청소 및 관리

Evolution Wireless Digital 제품군의 청소 및 관리 시 다음과 같은 주의사항에 유의하십시오.

주의



액체로 인해 제품의 전자 장치가 파손될 수 있습니다!

액체가 제품의 하우징 내로 스며들면 전기 장치에서 단락이 발생할 수 있습니다.

- ▶ 어떤 종류의 액체도 제품 가까이에 두지 마십시오.
- ▶ 절대로 용제나 세제를 사용하지 마십시오.

- ▶ 청소를 시작하기 전에 제품을 전원에서 분리하고, 충전 배터리 및 배터리를 분리하십시오.
- ▶ 모든 제품을 청소할 때는 부드럽고 마른 천만을 사용하십시오.
- ▶ 다음 제품의 경우 별도의 청소 지침에 유의하십시오.

마이크 모듈의 스피킹 케이스 청소하기

- ▶ 상부 스피킹 케이스를 시계 반대방향으로 돌려서 마이크 모듈에서 분리하십시오.
- ▶ 스펀지 인서트를 제거하십시오.



- i** 스피킹 케이스를 청소할 때 다음과 같이 두 가지 방법을 사용할 수 있습니다.
- 살짝 적신 천으로 상부 스피킹 케이스의 안팎을 청소하십시오.
 - 브러시를 사용하여 깨끗한 물로 닦아 내십시오.

- ▶ 경우에 따라 중성 세정제로 스펀지 인서트를 청소하거나 스펀지 인서트를 교체하십시오.
- ▶ 상부 스피킹 케이스와 스펀지 인서트를 말리십시오.
- ▶ 스펀지 인서트를 다시 삽입하십시오.
- ▶ 스피킹 케이스를 돌려서 다시 마이크 모듈에 고정하십시오.
수시로 마이크 모듈의 접점을 다음과 같이 추가적으로 청소해야 합니다.
- ▶ 부드럽고 마른 천으로 마이크 모듈의 접점을 닦아 내십시오.



송신기 접점 청소하기

- ▶ 마른 천으로 접점을 닦아 내십시오.

충전기 L 70 USB 및 CHG 70N-C 청소하기

- ▶ 충전 슬롯에서 모든 충전 배터리를 분리하십시오.
- ▶ 청소를 시작하기 전에 충전기를 전원에서 분리하십시오.
- ▶ 마른 천으로 제품을 청소하십시오.
- ▶ 충전 슬롯의 먼지를 제거하려면 브러시를 추가로 사용하십시오.
- ▶ 면봉 등을 사용하여 수시로 충전 접점을 청소하십시오.



4. 지식 베이스

정보, 리소스 및 지침을 위한 중앙 허브로, 제품 및/또는 서비스에 대한 추가 콘텐츠를 제공합니다.

FAQ

이 섹션에는 자주 묻는 질문에 대한 답변과 자세한 정보가 기술되어 있습니다.

무선 및 주파수

이 섹션에는 자주 묻는 질문에 대한 답변과 다음 항목에 관한 추가 정보가 기술되어 있습니다.

왜 송신기와 수신기가 서로 동기화되지 않습니까?

- 두 기기에서 **SYNC** 버튼을 오래 누르고 있지 말고 짧게 누르십시오([무선 연결 구성하기 | 수신기와 송신기 동기화하기](#))
- 두 기기의 주파수 범위가 동일해야 합니다([주파수 범위](#))

송신기의 무선 도달 범위는 얼마나 됩니까?

- 최적의 환경(장애물 없음)에서 최대 100m입니다

바디팩 송신기를 휴대하는 가장 좋은 방법은 무엇입니까?

- 안테나를 접거나 구부리거나 덮지 마십시오.
- 가능한 한 안테나에 접촉하지 마십시오.
- 가능하면 벨트 클립으로 옷에 고정하십시오.

어느 송신기가 어느 수신기와 페어링되어 있는지 어떻게 알 수 있습니까?

- EW-D SKM-S: [페어링된 수신기 식별 \(Identify 기능\)](#)
- EW-D SK: [페어링된 수신기 식별 \(Identify 기능\)](#)
- EW-DX SKM(-S): [페어링된 수신기 식별 \(Identify 기능\)](#)
- EW-DX SK(3-PIN): [페어링된 수신기 식별 \(Identify 기능\)](#)
- 다른 방법: 컬러 코딩 사용: [EW-D Color Coding Sets](#)를 링크 표시용으로 사용하기

디스플레이 없이 송신기에서 내 무선 링크를 어떻게 구별할 수 있습니까?

- EW-DX SKM(-S): [페어링된 수신기 식별 \(Identify 기능\)](#)
- EW-DX SK(3-PIN): [페어링된 수신기 식별 \(Identify 기능\)](#)
- 다른 방법: 컬러 코딩 사용: [EW-D Color Coding Sets](#)를 링크 표시용으로 사용하기



송신기와 수신기가 동기화되었으나 연결이 구성되지 않았습니다.

- 안테나를 수신기에 올바르게 조립하십시오(EW-D EM: [안테나 연결하기](#) | EW-DX EM 2: [안테나 연결하기](#))
- EW-D: 스캔 기능을 이용하여 빈 채널을 탐색하고([메뉴 항목 AUTO SCAN](#)) 송신기를 다시 동기화하십시오 [무선 연결 구성하기 | 수신기와 송신기 동기화하기](#)
- EW-DX: Auto Setup 기능을 이용하여 빈 채널([메뉴 항목 Ch 1 / Ch 2 -> Scan / Auto Setup](#))을 탐색하고 송신기를 다시 동기화하십시오 [무선 연결 구성하기 | 수신기와 송신기 동기화하기](#)

페어링된 송신기가 켜지지 않은 상태에서 수신기의 디스플레이에 무선 레벨이 표시됩니다.

- 간섭 주파수가 있을 수 있습니다(예: TV 채널).
- EW-D: 스캔 기능을 이용하여 빈 채널을 탐색하고([메뉴 항목 AUTO SCAN](#)) 송신기를 다시 동기화하십시오 [무선 연결 구성하기 | 수신기와 송신기 동기화하기](#)
- EW-DX: Auto Setup 기능을 이용하여 빈 채널([메뉴 항목 Ch 1 / Ch 2 -> Scan / Auto Setup](#))을 탐색하고 송신기를 다시 동기화하십시오 [무선 연결 구성하기 | 수신기와 송신기 동기화하기](#)

어느 주파수 범위를 사용할 수 있습니까?

- [주파수 범위](#)



Audio

어떤 마이크를 바디팩 송신기와 함께 사용할 수 있습니까?

- EW-D SK: [마이크를 바디팩 송신기에 연결하기](#)
- EW-DX SK(3-PIN): [마이크를 바디팩 송신기에 연결하기](#)

어떤 마이크 모듈을 핸드형 송신기와 함께 사용할 수 있습니까?

- EW-D SKM-S: [마이크 모듈 교체](#)
- EW-DX SKM(-S): [마이크 모듈 교체](#)

"Gain" 및 "AF Out"으로 정확히 무엇을 설정합니까?

- Gain: 송신기에서 전달되는 오디오 신호의 레벨(EW-D EM: [메뉴 항목 GAIN](#) | EW-DX EM 2 [메뉴 항목 Ch 1 / Ch 2 -> Gain](#))
- AF Out: 수신기에서 출력되는 오디오 신호의 레벨(EW-D EM: [메뉴 항목 AF OUT](#) | EW-DX EM 2 [메뉴 항목 Ch 1 / Ch 2 -> AF Out](#))

무선 링크와 기타 케이블의 볼륨이 동일하도록 설정을 조정하는 방법은 무엇입니까?

- EW-D: 이를 위해서는 메뉴 항목 **GAIN**(기타에서 바디팩 송신기를 통해 수신기로 전달되는 볼륨 - [메뉴 항목 GAIN](#)) 및 **AF OUT**(수신기에서 기타 앰프로 출력되는 볼륨 - [메뉴 항목 AF OUT](#))에서 Gain 중립 설정(**Unity Gain**)을 해야 합니다.

가능한 **Unity Gain** 설정(전달되는 신호의 레벨에 따라 다름):

- AF Out **18dB** | Gain **27dB**
- AF Out **12dB** | Gain **33dB**
- AF Out **6dB** | Gain **39dB**

송신기의 감도는 어떻게 설정할 수 있습니까?

- EW-D: 송신기에서는 설정할 수 없습니다. 송신기에서 전달되는 신호의 레벨은 수신기의 메뉴 항목 **GAIN**([메뉴 항목 GAIN](#))에서 설정됩니다.
- EW-DX: 수신기에서 설정되는 게인([메뉴 항목 Ch 1 / Ch 2 -> Gain](#)) 외에도 송신기에서 트림을 설정하여(EW-DX SKM(-S): [메뉴 항목 Trim](#) | EW-DX SK (3-PIN): [메뉴 항목 Trim](#)) 현재 오디오 신호에 대한 감도를 설정할 수 있습니다.

대기 시간은 얼마나 됩니까?

- 1.9ms



수신기에서 어느 오디오 출력부를 사용할 수 있습니까?

- XLR-3 및 6.3mm 잭(EW-D EM: [오디오 신호 출력](#) | EW-DX EM 2: [오디오 신호 출력](#))



사용성

이 섹션에는 자주 묻는 질문에 대한 답변과 다음 항목에 관한 추가 정보가 기술되어 있습니다.

왜 송신기와 수신기가 서로 동기화되지 않습니까?

- 두 기기에서 SYNC 버튼을 오래 누르고 있지 말고 짧게 누르십시오([무선 연결 구성하기 | 수신기와 송신기 동기화하기](#))
- 두 기기의 주파수 범위가 동일해야 합니다 [주파수 범위](#)

송신기의 배터리 상태를 수신기에서만 볼 수 있습니까?

- 아닙니다. Check 기능을 사용하여 송신기에서도 배터리 상태를 확인할 수 있습니다.
- EW-D SKM-S: [송신기 배터리 상태 확인\(Check 기능\)](#)
- EW-D SK: [송신기 배터리 상태 확인\(Check 기능\)](#)

송신기가 켜졌는지 어떻게 확인합니까?

- 송신기의 **LINK LED**가 켜집니다.
- EW-D SKM-S: [LED의 의미](#)
- EW-D SK: [LED의 의미](#)
- EW-DX SKM(-S): [LED의 의미](#)
- EW-DX SK(3-PIN): [LED의 의미](#)

LINK LED가 노란색으로 켜지거나 깜박입니다. 어떤 의미입니까?

- EW-D EM: [LED의 의미](#)
- EW-D SKM-S: [LED의 의미](#)
- EW-D SK: [LED의 의미](#)
- EW-DX EM 2: [LED의 의미](#)
- EW-DX SKM(-S): [LED의 의미](#)
- EW-DX SK(3-PIN): [LED의 의미](#)

LINK LED가 빨간색으로 켜지거나 깜박입니다. 어떤 의미입니까?

- EW-D EM: [LED의 의미](#)
- EW-D SKM-S: [LED의 의미](#)
- EW-D SK: [LED의 의미](#)
- EW-DX EM 2: [LED의 의미](#)
- EW-DX SKM(-S): [LED의 의미](#)
- EW-DX SK(3-PIN): [LED의 의미](#)

WSM 또는 Control Cockpit과 같은 데스크톱 애플리케이션으로도 EW-D를 작동할 수 있습니까?

- 아닙니다. 불가능합니다.



WSM 또는 Control Cockpit과 같은 데스크톱 애플리케이션으로도 EW-DX를 작동할 수 있습니까?

- 예. EW-DX는 WSM과 Control Cockpit으로 조작할 수 있습니다([수신기를 네트워크에 연결하기](#)).

기기를 조작하려면 Smart Assist 앱이 필요합니까?

- 아닙니다. 모든 기기는 Smart Assist 앱 없이도 조작할 수 있습니다. 다만 앱을 사용하면 몇 가지 장점이 있습니다([Smart Assist 앱 참조](#)).

Bluetooth를 통해 송신기와 수신기가 다른 Bluetooth 시스템과 연결될 수 있습니까?

- Bluetooth 연결은 Smart Assist 앱이 설치된 스마트폰과 수신기 사이에만 구성할 수 있습니다.

즉시 송신하지 않고 송신기를 켜려면 어떻게 해야 합니까?

- SYNC 버튼을 누르고 있는 상태에서 ON/OFF 버튼을 짧게 누르십시오(EW-D SKM-S: [제품 개요](#) / EW-D SK: [제품 개요](#)).

ew G4와 EW-D 시리즈 제품을 함께 사용할 수 있습니까?

- ew G4 및 EW-D 시리즈의 제품은 서로 호환되지 않습니다. 그러나 두 시리즈 제품을 병렬로 문제 없이 작동할 수 있습니다.

EW-D와 EW-DX 시리즈의 수신기와 송신기는 호환됩니까?

- [EW-D, EW-DX 및 EW-DP 사이의 호환성에 관한 정보](#)

디스플레이 없이 송신기에서 내 무선 링크를 어떻게 구별할 수 있습니까?

- EW-D SKM-S: [페어링된 수신기 식별 \(Identify 기능\)](#)
- EW-D SK: [페어링된 수신기 식별 \(Identify 기능\)](#)
- 다른 방법: 컬러 코딩 사용([EW-D Color Coding Sets를 링크 표시용으로 사용하기](#))

"Gain" 및 "AF Out"으로 정확히 무엇을 설정합니까?

- Gain: 송신기에서 전달되는 오디오 신호의 레벨(EW-D EM: [메뉴 항목 GAIN](#) | EW-DX EM 2: [메뉴 항목 Ch 1 / Ch 2 -> Gain](#))
- AF Out: 수신기에서 출력되는 오디오 신호의 레벨(EW-D EM: [메뉴 항목 AF OUT](#) | EW-DX EM 2: [메뉴 항목 Ch 1 / Ch 2 -> AF Out](#))



수신기 디스플레이에 있는 Bluetooth 기호는 무엇을 의미합니까?

- 수신기가 스마트폰과 페어링되어 Smart Assist 앱을 통해 설정할 수 있습니다.
- [수신기 디스플레이의 표시 항목](#)
- [Smart Assist 앱](#)

스마트폰이 내 수신기에 액세스하는 것을 원하지 않습니다.

- 스마트폰의 메뉴에서 Bluetooth 페어링을 해제하십시오.

바디팩 송신기를 휴대하는 가장 좋은 방법은 무엇입니까?

- 안테나를 접거나 구부리거나 덮지 마십시오.
- 가능한 한 안테나에 접촉하지 마십시오.
- 가능하면 벨트 클립으로 옷에 고정하십시오.

바디팩 송신기의 벨트 클립을 돌려서 안테나를 아래로 향하게 할 수 있습니까?

- 예. 다음을 참조하십시오. [벨트 클립 교체하기](#)

EW-DP SKP에서 Low-Cut 필터는 어떻게 설정합니까?

- Low-Cut 필터는 Smart Assist 앱을 통해 설정할 수 있습니다.
- 참조: [Low-Cut 필터 비활성화/활성화](#).



액세서리

어떤 마이크를 바디팩 송신기와 함께 사용할 수 있습니까?

- EW-D SK: [마이크를 바디팩 송신기에 연결하기](#)
- EW-DX SK(3-PIN): [마이크를 바디팩 송신기에 연결하기](#)

어떤 마이크 모듈을 핸드형 송신기와 함께 사용할 수 있습니까?

- EW-D SKM-S: [마이크 모듈 교체](#)
- EW-DX SKM(-S): [마이크 모듈 교체](#)

어떤 배터리를 송신기에 사용할 수 있습니까?

- 2x AA 1.5 V 또는
- Sennheiser 충전 배터리 BA 70: [충전 배터리 BA 70 및 충전기 L 70 USB](#)
- EW-D SKM-S: [배터리/충전 배터리 삽입 및 분리](#)
- EW-D SK: [배터리/충전 배터리 삽입 및 분리](#)
- EW-DX SKM(-S): [배터리/충전 배터리 삽입 및 분리](#)
- EW-DX SK(3-PIN): [배터리/충전 배터리 삽입 및 분리](#)

다른 마이크 시리즈의 기존 액세서리를 계속 사용할 수 있습니까?

- 전원 장치가 없는 수동 장치(예: 안테나 AD 1800 또는 A 1031-U)는 사용할 수 있습니다.
- 이미 호환되는 마이크나 마이크 모듈을 보유 중일 수도 있습니다.
 - EW-D SK: [마이크를 바디팩 송신기에 연결하기](#)
 - EW-DX SK(3-PIN): [마이크를 바디팩 송신기에 연결하기](#)
 - EW-D SKM-S: [마이크 모듈 교체](#)
 - EW-DX SKM(-S): [마이크 모듈 교체](#)
- 기본적으로 EW-D에 최적화된 액세서리를 권장합니다. [액세서리](#)

어떤 안테나를 수신기와 함께 사용할 수 있습니까?

- 기본적으로 EW-D 시리즈의 해당 주파수 범위를 커버하고, BNC 잭이 있는 모든 안테나를 사용할 수 있습니다([주파수 범위](#))
- 권장: [안테나](#)

액세서리로 제공되는 반파장 다이폴 로드 안테나는 동봉된 짧은 로드 안테나에 비해 어떤 장점이 있습니까?

- **반파장 다이폴** 로드 안테나는 안테나 게인이 더 크므로, 산란 및 반향이 적은 환경에서 도달 범위가 더 넓습니다([로드 안테나](#)).



세트에서 전원 공급 장치와 랙 마운트 앵글을 잊어버렸습니다.

- 포장 삽입물을 꺼내십시오,

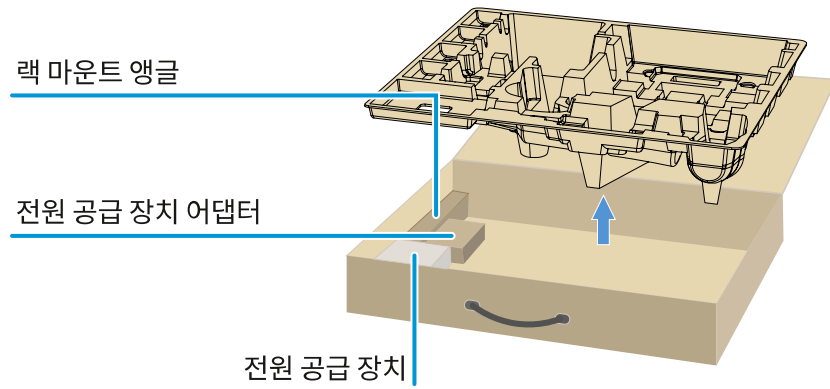



Smart Assist 앱

기기를 조작하려면 Smart Assist 앱이 필요합니까?

- 아닙니다. 모든 기기는 Smart Assist 앱 없이도 조작할 수 있습니다. 다만 앱을 사용하면 몇 가지 장점이 있습니다([Smart Assist 앱](#) 참조).

등록하기 전에 이 앱이 내게 적합한지 먼저 확인하고 싶습니다. 어디서 자세한 정보를 확인할 수 있습니까?

- 앱의 데모 모드 또는 웹 사이트 참조: <https://www.sennheiser.com/evolution-wireless-digital-app>

앱은 어떤 언어로 제공됩니까?

- 영어
- 독일어
- 프랑스어
- 스페인어
- 포르투갈어
- 러시아어
- 중국어
- 한국어
- 아랍어

다수의 스마트폰과 수신기를 페어링할 수 있습니까?

- 아닙니다. 하나의 스마트폰만 수신기와 페어링할 수 있습니다.

몇 대의 기기를 앱으로 조작할 수 있습니까?

- 최대 16채널이 있습니다.

2대 이상의 기기로 설정을 생성하려면 어떻게 합니까?

- **Add Device** 및 **Auto Scan** 기능을 사용하십시오. 앱에서 프로세스에 대해 단계별로 안내를 받습니다.

Auto Scan 기능에 특정 주파수 범위를 지정할 수 있습니까?

- 아닙니다. 사용 가능한 전체 주파수 스펙트럼이 스캔됩니다.



수신기에 액세스하지 못하는 원인이 무엇입니까?

- 수신기가 꺼졌거나 Bluetooth 도달 범위를 벗어났을 수 있습니다.

앱은 어떤 형태이며, 앱 사용 시 어떻게 수신기의 잠재적 오용이 방지됩니까?

- 수신기와 스마트폰을 페어링하려면 두 기기가 물리적으로 존재해야 합니다.
페어링이 완료된 이후에만 스마트폰을 통해 수신기의 값을 변경할 수 있습니다.

Bluetooth 동글을 통해 컴퓨터에서도 앱을 사용할 수 있습니까?

- 아닙니다. 이 앱은 iOS와 Android 전용입니다.

앱을 대형 디스플레이에 표시하려면 어떻게 합니까?

- QuickTime과 같은 미러링 서비스를 사용할 수 있습니다. 제어는 스마트폰으로 해야 합니다.



5. 기술 데이터

모든 기술 데이터를 한눈에 확인하십시오.

시스템

EW-D 및 EW-DP 오디오 링크 주파수 범위

- **Q1-6:** 470.2-526MHz
- **R1-6:** 520-576MHz
- **R4-9:** 552-607.8MHz
- **S1-7:** 606.2-662MHz
- **S4-7:** 630-662MHz
- **S7-10:** 662-693.8MHz
- **T1/7:** 694,5 - 702,7 MHz & 748,3 - 757,7 MHz
- **T12:** 806,125 - 809,75 MHz
- **T13-14:** 819,2 - 823 MHz
- **U1/5:** 823.2-831.8MHz & 863.2-864.8MHz
- **V3-4:** 925.2-937.3MHz
- **Y1-3:** 1785.2-1799.8MHz

EW-DX 오디오 링크 주파수 범위

- **Q1-9:** 470.2-550MHz
- **R1-9:** 520-607.8MHz
- **S1-10:** 606.2-693.8MHz
- **S2-10:** 614.2-693.8MHz
- **S4-10:** 630-693.8MHz
- **U1/5:** 823.2-831.8MHz & 863.2-864.8MHz
- **V3-4:** 925.2-937.3MHz
- **V5-7:** 941.7-951.8MHz & 953.05-956.05MHz & 956.65-959.65MHz
- **Y1-3:** 1785.2-1799.8MHz MHz

Bluetooth® Low Energy(BLE) 주파수 범위

2402-2480MHz

오디오 주파수 응답

20Hz - 20kHz(-3dB) @ 3dBfs

왜곡률

≤ -60dB, 1kHz @ -3dBfs 입력 레벨

동적 범위

134 dB

시스템 지연 시간



1.9ms

작동 온도 범위

-10°C ~ +55°C(EW-D, EW-DP)

상대 습도

5-95%(응결되지 않음)



고정형 수신기 EW-D EM

입력 전압

11-13V DC

입력 전류

≤ 300mA

송신 출력

BLE: 최대 10mW EIRP

오디오 출력 성능

18dBu 최대

치수

212 x 44 x 189mm

중량

약 1000g(안테나 및 전원 공급 장치 제외)



고정형 수신기 EW-DX EM 2

입력 전압

11-13V DC 또는 PoE IEEE 802.3af Class 0(CAT5e 이상)

입력 전류

≤ 1A

송신 출력

BLE: 최대 10mW EIRP

오디오 출력 성능

18dBu 최대

헤드폰 출력부

2x 70 mW @ 32 Ω

이더넷

RJ-45 소켓, IEEE802.3

100Base-TX(half+full duplex)

10Base-T(half+full duplex)

(CAT5e 이상)

치수

212 x 44 x 206mm

중량

약 1000g(안테나 및 전원 공급 장치 제외)



고정형 수신기 EW-DX EM 2 Dante

입력 전압

11 - 13 V DC 또는 PoE IEEE 802.3af Class 0(CAT5e 이상, S/FTP 또는 S/STP 차폐)

입력 전류

≤ 1 A, 12 V DC

전력

최대 12 W

송신 출력

BLE: 최대 10mW EIRP

오디오 출력 성능

18dBu 최대

헤드폰 출력부

2x 70 mW @ 32 Ω

이더넷

3x RJ-45 소켓, IEEE802.3

1000Base-T(full duplex)

100Base-TX(half+full duplex)

10Base-T(half+full duplex), 네트워크 컨트롤의 경우

(CAT5e 이상, S/FTP 또는 S/STP 차폐)

치수

212 x 44 x 169mm

중량

약 1000g(안테나 및 전원 공급 장치 제외)



고정형 수신기 EW-DX EM 4 Dante

입력 전압

90 - 265 V AC, 47 - 63 Hz

전력

최대 37 W

송신 출력

BLE: 최대 10mW EIRP

오디오 출력 성능

18dBu 최대

헤드폰 출력부

2x 70 mW @ 32 Ω

이더넷

디지털 오디오 출력부 Dante®, RJ-45, 48 kHz, 96 kHz, 24 bit

Daisy Chain 출력부 2x BNC(50 Ω), 안테나 입력에 대한 상대 게인 0 dB +/- 0.5 dB

캐스케이드 연결된 수신기(RF), 최대 4대의 EW-DX EM 4 Dante

치수

483 x 44 x 373mm

중량

약 4560g(안테나 및 전원 공급 장치 제외)



핸드형 송신기 EW-D SKM-S

입력 전압

2.0-4.35V

입력 전류

< 300mA

전원 공급

2 AA 배터리 1.5V(알칼리-망간) 또는 충전 배터리 BA 70

대역 폭

200kHz

송신 출력

- 오디오 링크: 10mW ERP(범위 Y1-3: 12mW ERP)
- BLE: 최대 10mW EIRP

치수(직경 x 길이)

50 x 268mm(마이크 모듈 MMD 835 포함)

중량(배터리 제외)

- 약 304g(마이크 모듈 MMD 835 포함)
- 약 195g(마이크 모듈 제외)



핸드형 송신기 EW-DX SKM | EW-DX SKM-S

입력 전압

2.0-4.35V

입력 전류

< 300mA

전원 공급

2 AA 배터리 1.5V(알칼리-망간) 또는 충전 배터리 BA 70

대역 폭

200kHz

송신 출력

- 오디오 링크: 10mW ERP(범위 Y1-3: 12mW ERP)
- LD 모드: 10mW ERP
- BLE: 최대 10mW EIRP

치수(직경 x 길이)

- 50 x 268mm(마이크 모듈 MMD 835 포함)
- 40 x 200mm(마이크 모듈 제외)

중량(배터리 제외)

- 약 304g(마이크 모듈 MMD 835 포함)
- 약 195g(마이크 모듈 제외)



바디팩 송신기 EW-D SK

입력 전압

2.0-4.35V

입력 전류

< 300mA

전원 공급

2 AA 배터리 1.5V(알칼리-망간) 또는 충전 배터리 BA 70

대역 폭

200kHz

송신 출력

- 오디오 링크: 10mW ERP(범위 Y1-3: 12mW ERP)
- BLE: 최대 10mW EIRP

치수(직경 x 길이)

63 x 80 x 20mm(안테나 제외)

중량(배터리 제외)

약 120 g



바디팩 송신기 EW-DX SK | EW-DX SK 3-PIN

입력 전압

2.0-4.35V

입력 전류

< 300mA

전원 공급

2 AA 배터리 1.5V(알칼리-망간) 또는 충전 배터리 BA 70

대역 폭

200kHz

송신 출력

- 오디오 링크: 10mW ERP(범위 Y1-3: 12mW ERP)
- LD 모드: 10mW ERP
- BLE: 최대 10mW EIRP

치수(직경 x 길이)

63 x 80 x 20mm(안테나 제외)

중량(배터리 제외)

약 115-120g



테이블 스탠드 EW-DX TS 3-pin | EW-DX TS 5-pin

입력 전압

2.0 ~ 4.35 V

입력 전류

< 300mA

전원 공급

Sennheiser BA 40

대역 폭

200kHz

송신 출력

오디오 링크: 10mW ERP(범위 Y1-3: 12mW ERP)

LD mode: 10mW ERP

Bluetooth Low Energy: 최대 10 mW EIRP

치수

166.7 x 120.2 x 48.1mm

중량

약 650 g(충전 배터리 제외)



EW-DP EK 휴대용 수신기

입력 전압

~ 1.8-4.35V

입력 전류

타입 < 250mA , 최대 < 400mA , 최대 < 750mA

(AA 배터리 2개) < 300mA@5V(USB-C 단독)

전원 공급

AA 배터리 2개 1.5V 또는 USB-C PD(최대):

- 5V , 1500mA
- 9V , 900mA
- 12V , 700mA

송신 출력

BLE: 최대 10mW EIRP

오디오 출력 성능

< 2dBV 최대 (고레벨) /

< 4dBV 최대 (고레벨)

헤드폰 출력부

< 16옴에서 50mW

치수

86 x 67 x 28mm

중량

약 140 g



플러그온 송신기 수신기 EW-DP SKP

입력 전압

~ 2.0-4.35V

입력 전류

타입 < 300mA(녹음 및 P48 제외)

전원 공급

2x AA 배터리 1.5 V 또는 충전 배터리 BA 70

송신 출력

오디오 링크: 10mW ERP

BLE: 최대 10mW EIRP

오디오 출력 성능

< 2dBV 최대 (고레벨) /

< 4dBV 최대 (고레벨)

헤드폰 출력부

108 x 42mm

치수

86 x 67 x 28mm

중량

약 163 g



안테나 스플리터 EW-D ASA

주파수 범위

- EW-D ASA(Q-R-S): 470-694MHz
- EW-D ASA CN/ANZ(Q-R-S): 470-694MHz
- EW-D ASA(T-U-V-W): 694-1075MHz
- EW-D ASA(X-Y): 1350-1805MHz

EW-D ASA 안테나 스플리터

2 x 1:4 또는 1 x 1:8, 능동

증폭

- in A - out A: $0 \pm 1\text{dB}$
- in A - out A1 ... A4: $0 \pm 1\text{dB}$
- in B - out B1 ... B4: $0 \pm 1\text{dB}$

IIP3

> 25dBm

임피던스

50 Ω

반향 손실

10dB(모든 HF 출력부)

동작 전압

+12V DC, 전원 공급 장치 NT 12-35 CS

소비 전류

210mA

총 소비 전류

최대 3A(EW-D EM 4대와 연결된 EW-D AB 포함)

ANT RF in A 및 ANT RF in B에 대한 안테나 증폭기 공급

- 12 V DC
- 320mA

A1-A4에 대한 수신기 공급

- 12 V DC
- 일반적으로 350mA, 최대 500mA

상대 습도



5-95%

작동 온도 범위

-10 ~ +55°C

보관 온도 범위

-20 ~ +70°C

치수

약 212 x 168 x 43 mm

중량

약 1100 g

블록 선도

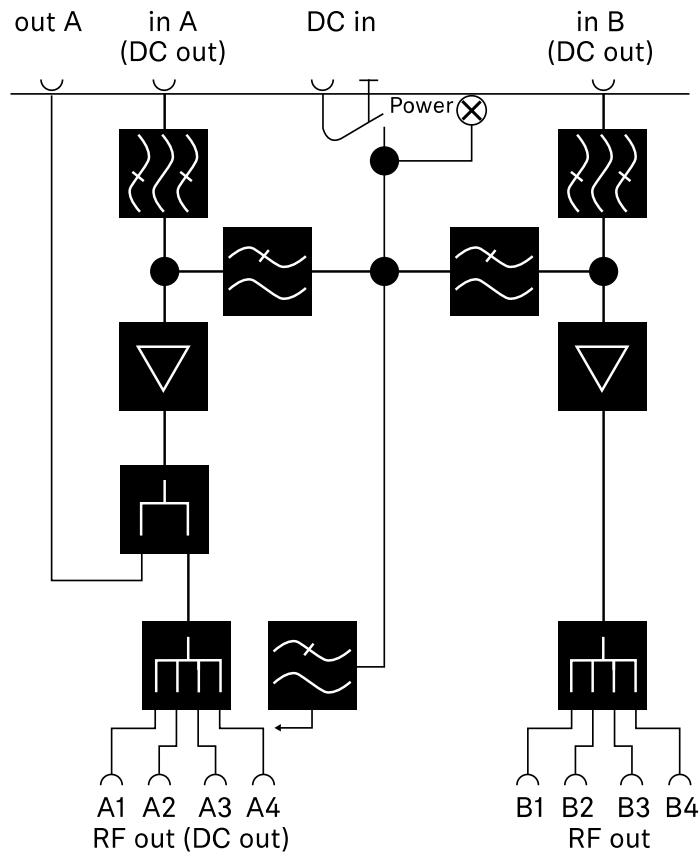



안테나 부스터 EW-D AB

주파수 범위

- EW-D AB(Q): 470-550MHz
- EW-D AB(R): 520-608MHz
- EW-D AB(S): 606-694MHz
- EW-D AB(T): 694 - 824 MHz
- EW-D AB(U): 823-865MHz
- EW-D AB(V): 902-960MHz
- EW-D AB(Y): 1785-1805MHz

전원 공급(DC 연결)

12V DC(9-18V DC) / 최대 160mA @ 12V, 중간 접점 +

IIP3

> 25dBm

최대 HF 입력 성능

+10dBm

증폭

일반적으로 12dB

임피던스

50 Ω

커넥터

2x BNC(암), DC 전원 공급(OUT에서 ANT로)

치수

약 95 x 47 x 21 mm

중량

약 120 g

상대 습도

5-95%

작동 온도 범위

-10 ~ +55°C

보관 온도 범위

-20 ~ +70°C



능동 빔 안테나 AWM

주파수 범위

- UHF I: 470-694MHz
- UHF II: 823-1075MHz
- 1 G8: 1785-1805MHz

개방 각도(수평, -3 dB)

- UHF I: 해당되지 않음
- UHF II: 약 80°
- 1 G8: 약 110°

전후비

- UHF I: 해당되지 않음
- UHF II: 약 10 dB
- 1 G8: 약 10 dB

안테나 게인

- UHF I: $\geq +3.0\text{dBi}(480\text{MHz}) \mid \geq +3.5\text{dBi}(582\text{MHz}) \mid \geq +4.5\text{dBi}(694\text{MHz})$
- UHF II: $\geq +6.0\text{dBi}$
- 1 G8: $\geq +6.0\text{dBi}$

안테나 편파

선형

게인(신호 부스터, 저간섭, 대역 선택형, +/-1 dB)

- +12 dB: 최대 게인 12 dB
- +6 dB: 최대 게인 6 dB
- 0 dB¹: UHF I, UHF II 최대 게인: -0.5, 1 G8: -1.5
- -6 dB: 최대 게인 -6 dB

10 dB에서는 대역 선택형 부스터가 우회됩니다. 이 모드를 사용하려면 DC 전원 공급이 필요합니다.

OIP3(@ "+12 dB")

$\geq 35\text{dBm}$

최대 HF 출력 성능

- UHF I / UHF II: 약 +22dBm
- 1 G8: 약 +18dBm

HF 연결부

BNC female, DC 연결



임피던스

50 Ω

DC 연결부

5.5 x 1.6 mm DC 어댑터 잭, 극성: + 내부

전원 공급(BNC 또는 DC 이용)

12 V DC(9 - 18 V DC)/최대 100 mA @ 12 V

LED-디스플레이

ON(흰색= "+12 dB", 파란색= "+6 dB", 녹색= "0 dB", 주황색= "-6 dB")

OFF(전원 공급이 없거나 충분하지 않음)

삼각대 조립용 스레드

3/8" 내측 스레드

조립 보어

VESA 100 x 100

색상

Traffic white(RAL: 9016)

케이스 소재

할로겐 프리 난연성 PC/ABS

치수

- 벽면 부착용 브래킷 제외: 180 x 180 x 53mm
- 벽면 부착용 브래킷 포함: 180 x 180 x 63mm

중량

약 700 g

작동 온도 범위

-10°C ~ +55°C

보관 온도 범위

-20°C ~ +70°C

상대 습도

5 ~ 95%

플라 다이어그램

최대 안테나 게인으로 표준화됨



UHF(470-694 MHz) 수직 [dB]

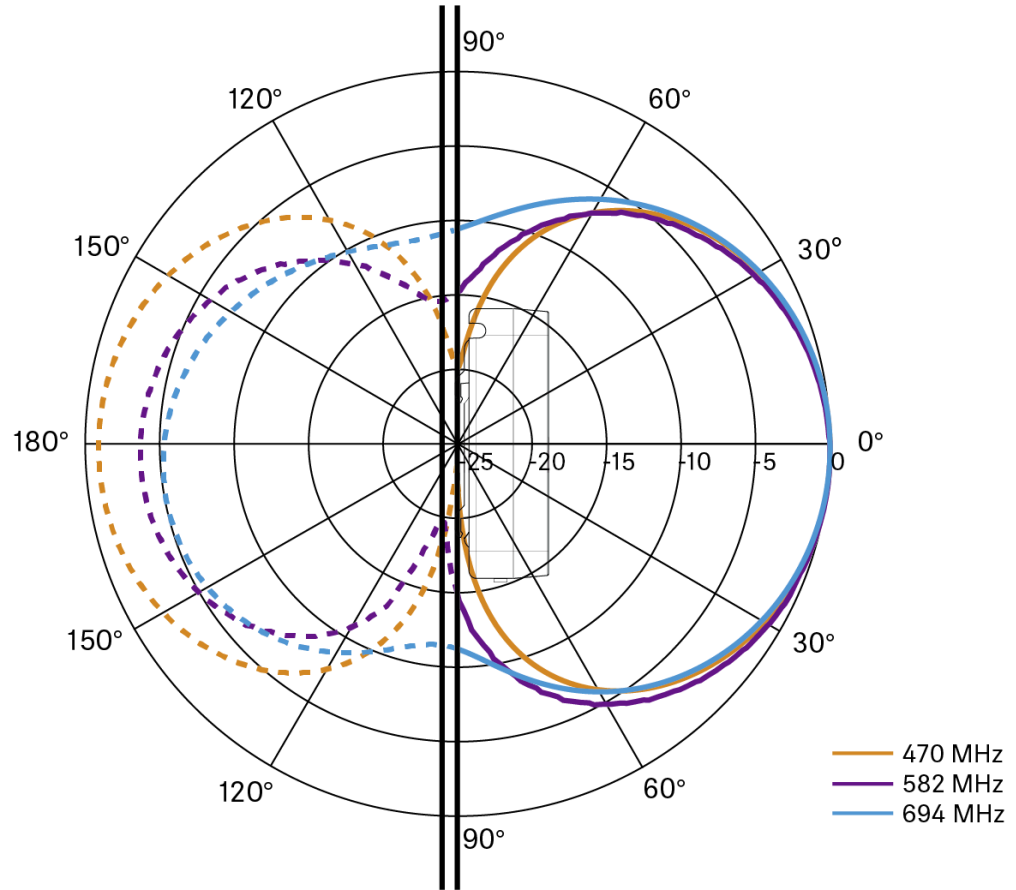

UHF(470-694MHz) 수평 [dB]

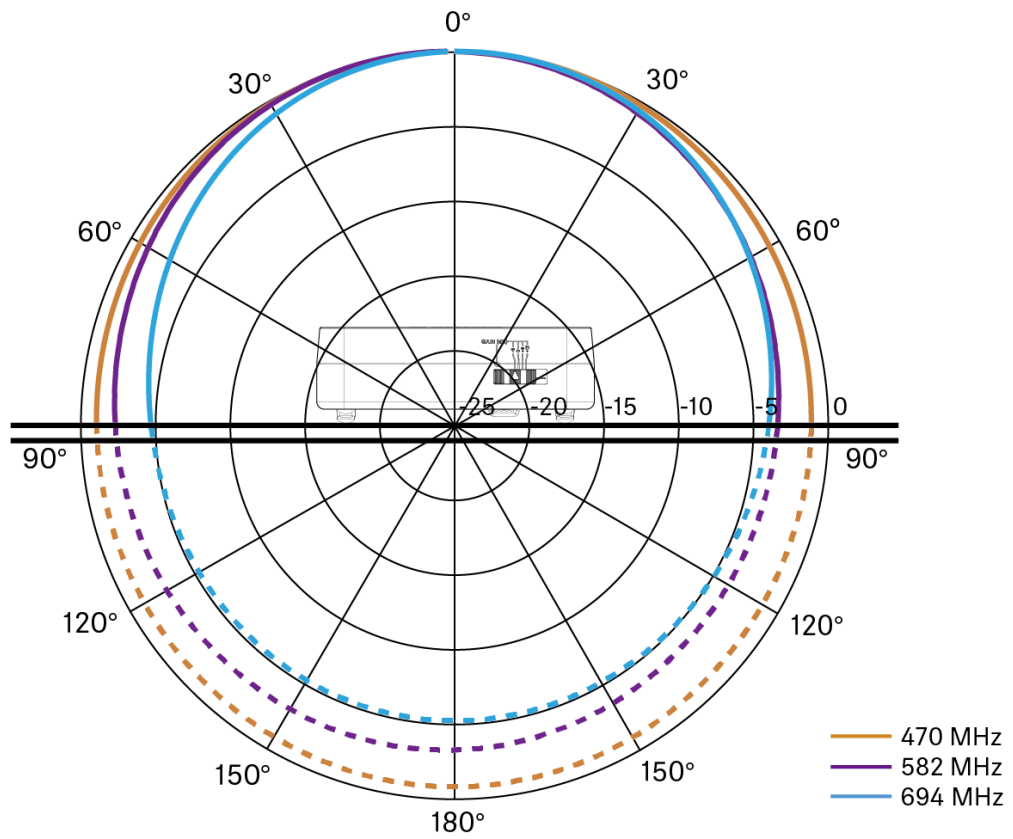

UHF(823-1075 MHz) 수직 [dB]

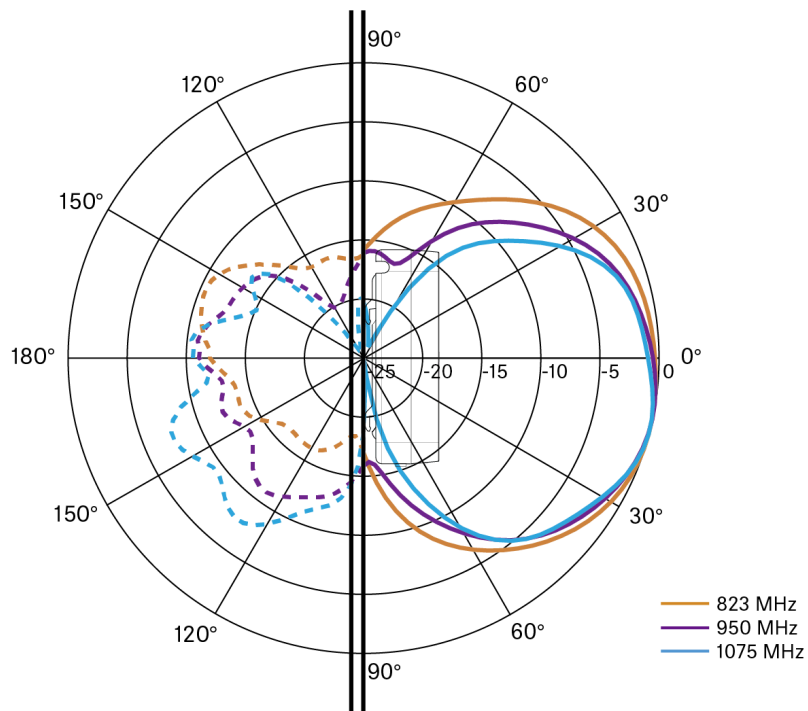

UHF(823-1075MHz) 수평 [dB]

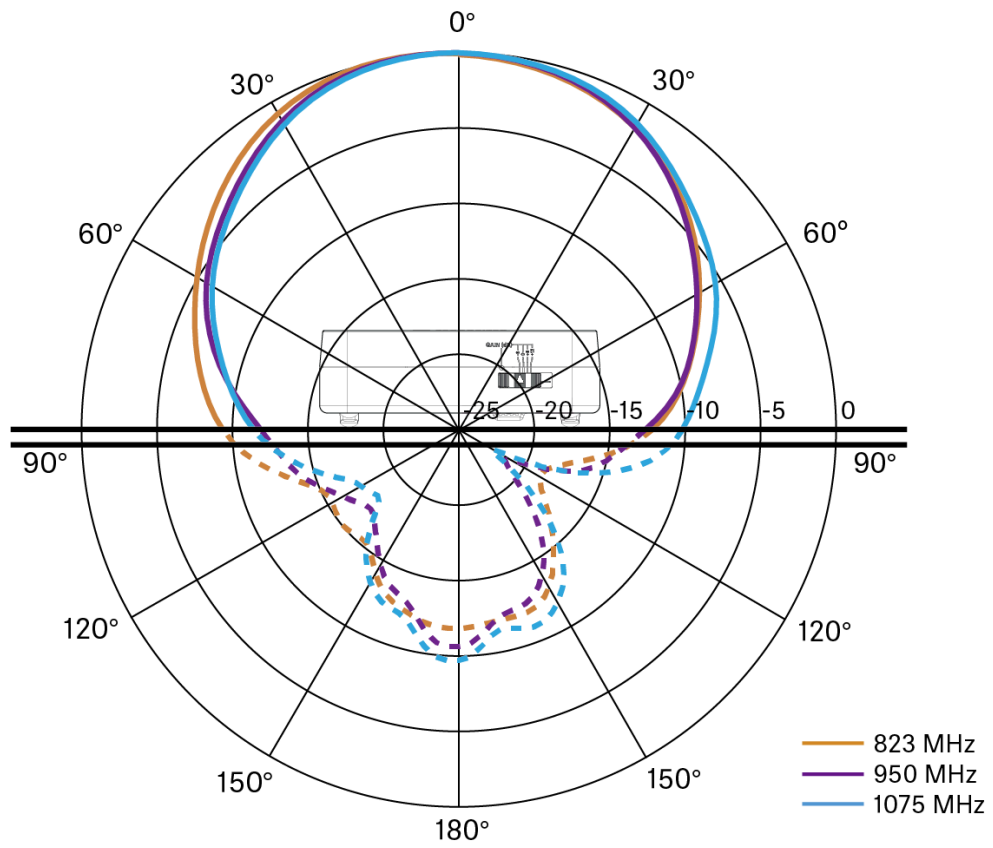

1G8 수직 [dB]

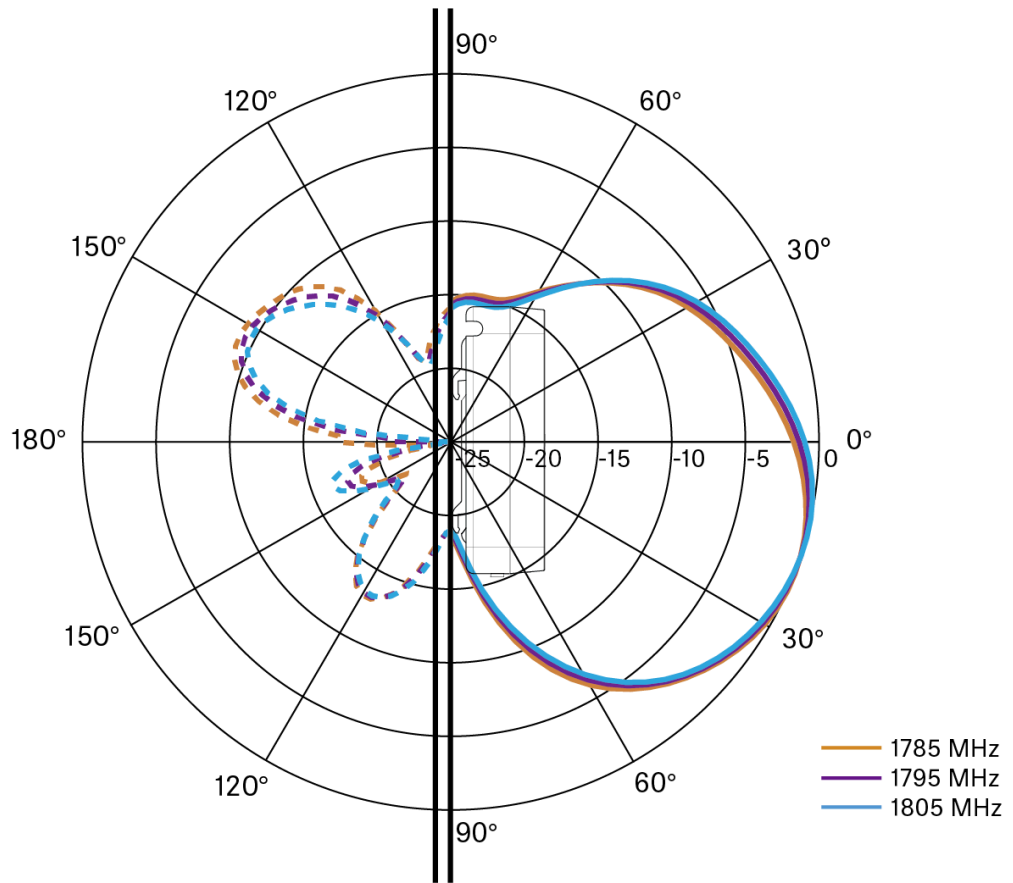

1G8 수평 [dB]

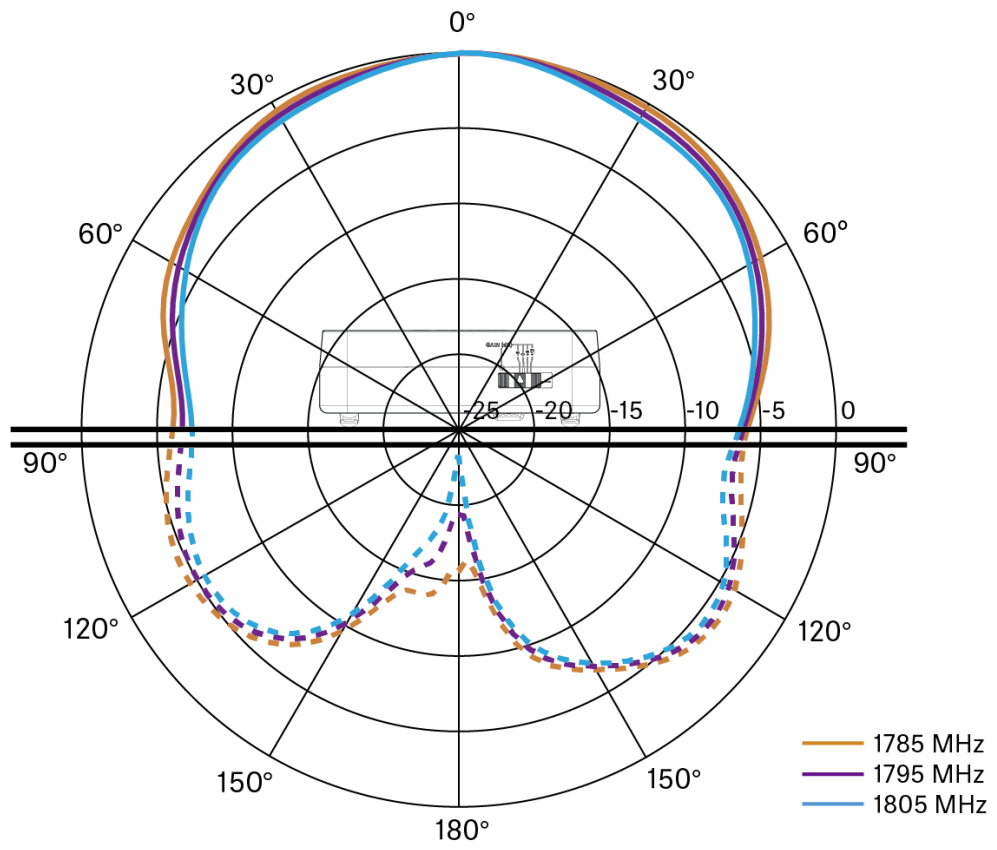



수동 빔 안테나 ADP UHF(470-1075MHz)

주파수 범위

470-1075MHz

개방 각도(-3dB)

약 100°

전후비

> 14dB

증폭

일반적으로 5dBi

임피던스

50 Ω

연결부

BNC(암), DC 경로 없음

삼각대 조립용 스레드

3/8" 및 5/8"

치수

319 x 310mm

중량

약 320 g

작동 온도 범위

-10°C ~ +55°C

보관 온도 범위

-20 ~ +85°C

상대 습도

5-95%

타입 플라 다이어그램

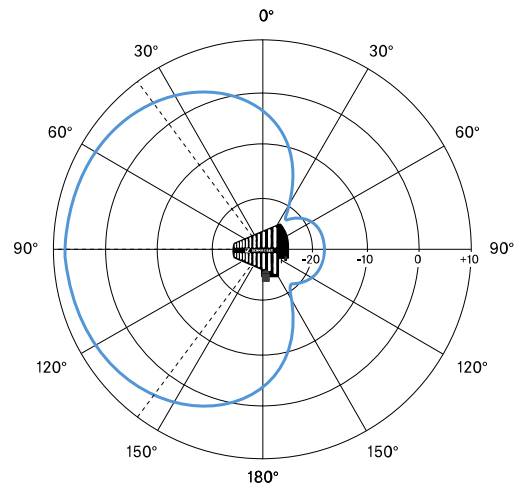



충전 배터리 BA 70

정격 출력

1720mAh

정격 전압

3.8 V

충전 전압

최대 4.35V

충전 시간

일반적으로 3h @ 실온

치수

약 54 x 30 x 15

중량

약 33 g

온도 범위

- 충전: 0°C ~ +55°C
- 방전: -10°C ~ +55°C
- 보관: -10°C ~ +45°C

상대 습도

- 충전/방전: 25% ~ 95%, 비응축
- 보관: 30% ~ 70%, 비응축



충전기 L 70 USB

충전 용량

2x Sennheiser 충전 배터리 BA 70

입력 전압

일반적으로 5V

입력 전류

최대 2 A

충전 전압

공칭 4.35V

충전 전류

충전 배터리당 최대 860mA

충전 시간

최대 3.5h, 전원 공급 장치 NT 5-20 UCW 사용

온도 범위

- 충전: 0°C ~ +55°C
- 보관: -20°C ~ +70°C

상대 습도

최대 95%(응결되지 않음)

치수

100 x 35 x 70mm

중량

약 86 g



충전기 CHG 70N-C

전원 공급

- 12V DC(개별 장치 또는 최대 5개 장치 캐스케이드 연결)
- PoE IEEE 802.3af Class 0(CAT5e 이상), 개별 장치만 해당

소비 전류

최대 5개 장치 캐스케이드 연결 시 최대 3.5A

이더넷

- RJ-45 소켓, IEEE802.3
- 100Base-TX(half+full duplex)
- 10Base-T(half+full duplex)

치수

약 200 x 104 x 116 mm

중량

약 640 g, 전원 공급 장치 제외

충전 슬롯

2

슬롯당 충전 용량

- 배터리 BA 70 또는
- BA 70을 포함한 EW-DX SK 또는
- BA 70을 포함한 EW-DX SKM

충전 전압

4.35 V

충전 전류

최소 344mA

최대 860 mA

완충 소요 시간

최대 3.5시간

온도 범위

- 충전: -10°C ~ +50°C
- 보관: -20°C ~ +70°C



상대 습도

최대 95%(응결되지 않음)



6. 연락처

제품 및/또는 서비스에 대한 문의 사항이 있는 경우 연락처 정보입니다.



