



# TeamConnect Bar

Modèle : TC Bar S | TC Bar M

Exportation au format PDF du manuel HTML d'origine



## Table des matières

1. Préambule.....	5
2. Informations sur le produit.....	6
Domaines d'utilisation.....	8
Possibilités de montage.....	11
Raccords et connexions.....	14
Connexions câblées.....	14
Normes PoE (Power over Ethernet) prises en charge.....	17
Connexions sans fil.....	18
Modes de fonctionnement.....	19
Fonctionnement en mode autonome.....	19
Fonctionnement en tant que système de conférence en réseau.....	20
Logiciel de contrôle.....	23
Configuration réseau.....	24
Mode simple domaine.....	24
Mode double domaine.....	27
Mode Split.....	30
Risque de boucles réseau.....	32
Fonctionnalités Dante® pour TC Bar S et M.....	34
Couverture audio et vidéo étendue.....	36
Informations sur l'état de la consommation d'énergie.....	41
Modes veille.....	42
Activation/Désactivation des ports réseau.....	44
Accès tiers.....	46
Licences.....	47
3. Notice d'emploi.....	49
Démarrage rapide.....	49
Vue d'ensemble du produit.....	52
Vue d'ensemble du produit - TC Bar S.....	52
Vue d'ensemble du produit - TC Bar M.....	54
Aperçu du produit - Télécommande.....	56
Signification des LED.....	58
Montage.....	65
Consignes de sécurité relatives à l'installation.....	65
Fixer la TC Bar au mur.....	67
Installer la TC Bar sur une table.....	71



Installer la TC Bar sur un trépied.....	74
Installer la TC Bar sur un support VESA.....	77
Installer les supports fournis en tant qu'accessoires.....	85
Mise en service.....	90
Préparer la télécommande.....	90
Raccorder la TC Bar au secteur et la démarrer.....	93
Raccorder la TC Bar à un terminal (solution autonome).....	95
Raccorder la TC Bar à un écran externe (facultatif).....	96
Raccorder une caméra PTZ externe.....	97
Utilisation.....	98
Consignes de sécurité relatives au réglage d'un volume élevé.....	98
Démarrer une conférence Web.....	100
Démarrer un appel.....	101
Démarrer une conférence audio à partir d'un appareil mobile.....	102
Mise en sourdine du microphone interne de la TC Bar.....	103
Réglage du volume (télécommande).....	105
Régler la position de la caméra.....	107
Paramètres de la caméra.....	110
Associer la TC Bar à un appareil Bluetooth®.....	113
Surveillance et contrôle.....	114
DeviceHub.....	114
Local Web UI (LUI).....	211
Control Cockpit.....	288
Entretien du produit.....	369
Nettoyage et entretien.....	369
Remplacer les piles de la télécommande.....	370
Ranger les accessoires.....	371
Transport.....	373
4. Base de connaissances.....	374
FAQ.....	375
5. Caractéristiques techniques.....	381
Caractéristiques techniques : TC Bar S.....	381
Caractéristiques techniques : TC Bar M.....	386
Caractéristiques techniques : télécommande RC TC Bar.....	391
6. Informations réglementaires.....	392
TC Bar S   TC Bar M.....	393
Télécommande RC TC Bar.....	399



Bloc secteur.....401



# 1. Préambule

## **Exportation au format PDF du manuel HTML d'origine**

Ce document au format PDF est le résultat d'une exportation automatique d'un manuel HTML interactif. Il est possible que le document PDF ne contienne pas tous les contenus et éléments interactifs, étant donné qu'ils ne peuvent pas être affichés dans ce format. De plus, les sauts de page automatiquement générés peuvent entraîner un léger décalage de contenus liés. Nous pouvons donc seulement garantir l'exhaustivité des informations dans le manuel HTML et nous recommandons son utilisation. Vous les trouverez dans le portail de documentation à l'adresse [www.sennheiser.com/documentation](http://www.sennheiser.com/documentation).



## 2. Informations sur le produit

Aperçu de toutes les informations concernant le produit et les accessoires disponibles à l'achat.

### Caractéristiques

- **Appareil Plug-and-Play** : démarrage rapide par câble USB
- **Technologie intégrée de formation des faisceaux** : liberté de mouvement et passage fluide d'un intervenant à un autre
- **Extensions flexibles** : utilisation de Dante® pour ajouter des microphones d'extension et utilisation d'USB pour une deuxième caméra externe.
- **Qualité vidéo élevée** : Caméra 4K Ultra-HD avec fonctions IA étendues
- **Haut-parleurs stéréo full range** : voix naturelle et excellente intelligibilité
- **DSP intégré** : optimisation automatique de l'acoustique de la salle
- **Options d'installation multiples** : support mural, support VESA, installation sur table ou de façon autonome
- **Cadrage automatique et mode vignette** : fonctions permettant de visualiser clairement toutes les personnes présentes dans la salle
- **Gestion de la commande** : accès à distance total depuis le logiciel Sennheiser Control Cockpit
- **Intégration indépendante des marques** : certifications en attente pour l'intégration de systèmes de commande (Barco, Crestron, Extron, Q-Sys) et de plateformes (Microsoft Teams, Zoom, Tencent, etc.) tiers
- **Fonctions de sécurité avancées** : contrôle des communications cryptées et protégées par mot de passe par défaut pour une transmission des contenus en toute sécurité

### Contenu de la livraison

- TeamConnect Bar (S ou M)
- Support d'installation
- Bloc secteur
  - TC Bar S (S050-1A150300M2)
  - TC Bar M (E096-1A180500B3)
- Câble HDMI haute vitesse avec Ethernet
- Câble USB-C®/USB-C®
- Télécommande, livrée avec piles et support (RC TC Bar)
- Capuchon magnétique de l'objectif
- Guide de démarrage rapide
- Consignes de sécurité
- Déclarations du fabricant
- Gabarit de perçage



### Accessoires

#### Support

- N° d'article 700116 | Kit d'installation TC Bar S
- N° d'article 700117 | Kit d'installation TC Bar M

#### Support VESA

- N° d'article 700118 | Kit d'installation VESA TC Bar S
- N° d'article 700118 | Kit d'installation VESA TC Bar M

#### Télécommande avec support

- N° d'article 700121 | Télécommande RC TC Bar

#### Capuchon magnétique de l'objectif

- N° d'article 700122 | Capuchon de la caméra TC Bar S
- N° d'article 700123 | Capuchon de la caméra TC Bar M)

#### Bloc secteur

- N° d'article 700130 | Alimentation TC Bar S (modèle : S050-1A150300M2)
- N° d'article 700131 | Alimentation TC Bar M (modèle : E096-1A180500B3)

#### Câble USB-C®/USB-A

- N° d'article 700312 | Câble USB-C/USB-C® 3 M

#### Câble HDMI®

- N° d'article 700120 | Câble HDMI haute vitesse avec Ethernet

#### Câble d'alimentation

- N° d'article 700119 | Câble d'alimentation TC Bar M (Union européenne)
- N° d'article 700124 | Câble d'alimentation TC Bar S (Union européenne)
- N° d'article 700134 | Câble d'alimentation TC Bar M (États-Unis)
- N° d'article 700125 | Câble d'alimentation TC Bar S (États-Unis)
- N° d'article 700135 | Câble d'alimentation TC Bar M (Royaume-Uni)
- N° d'article 700126 | Câble d'alimentation TC Bar S (Royaume-Uni)
- N° d'article 700262 | Câble d'alimentation TC Bar M (Australie/Nouvelle-Zélande)
- N° d'article 700127 | Câble d'alimentation TC Bar S (Australie/Nouvelle-Zélande)
- N° d'article 700263 | Câble d'alimentation TC Bar M (Chine)
- N° d'article 700128 | Câble d'alimentation TC Bar S (Chine)
- N° d'article 700264 | Câble d'alimentation TC Bar M (Corée)
- N° d'article 700129 | Câble d'alimentation TC Bar S (Corée)



### Configuration système requise

- Windows : version 10 ou ultérieure
- macOS : version 13 ou ultérieure
- Android : version 11.0 ou ultérieure
- Pilote DisplayLink® installé sur le système d'exploitation utilisé

### Domaines d'utilisation

La TeamConnect Bar (TC Bar) est un système de conférence tout-en-un pour les salles de réunion de petite à moyenne taille.



L'appareil peut fonctionner soit en tant que système de conférence autonome sur le lieu de travail, soit en tant que système de conférence en réseau dans une salle de réunion (voir [Modes de fonctionnement](#)). Grâce à l'interface Dante® intégrée, il est possible d'ajouter des microphones avancés et/ou une deuxième caméra PTZ à la TC Bar (voir [Couverture audio et vidéo étendue](#)).

Selon la superficie de la salle, différents modèles peuvent être utilisés pour la transmission vidéo et audio :

- TC Bar S : superficie inférieure à 14 m<sup>2</sup>
- TC Bar M : superficie inférieure à 27 m<sup>2</sup>



### TC Bar S

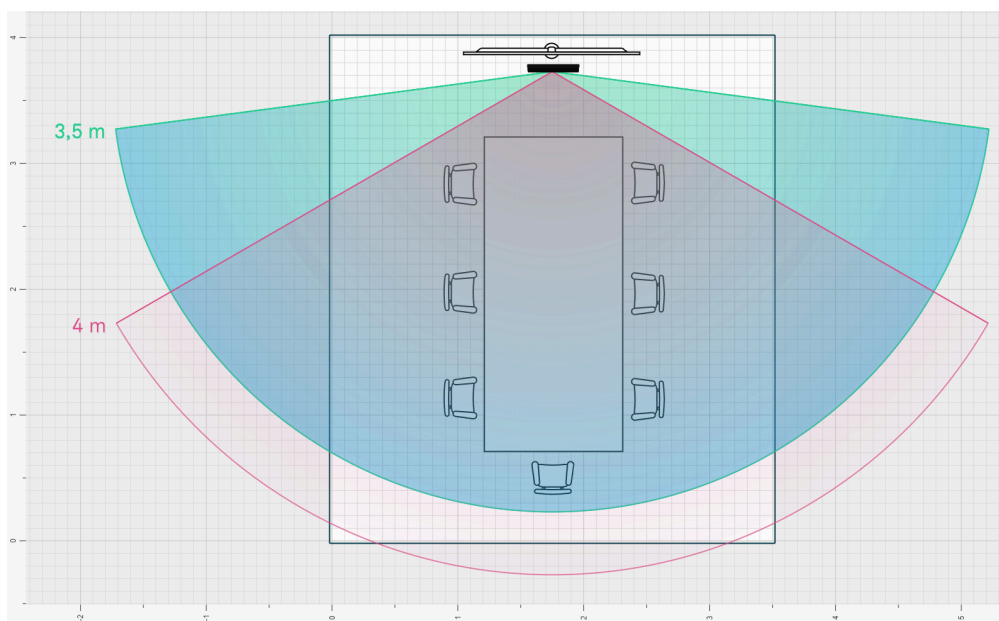

La TC Bar S est conçue pour les salles de réunion de petite taille de 3 m x 4,5 m et un maximum de 7 personnes. La caméra détecte les personnes présentes dans la salle à une distance maximale de 4 m. Les microphones à formation de faisceaux captent les voix des intervenants en toute sécurité à une distance de 4 m (Ø 13 ft).

### TC Bar M

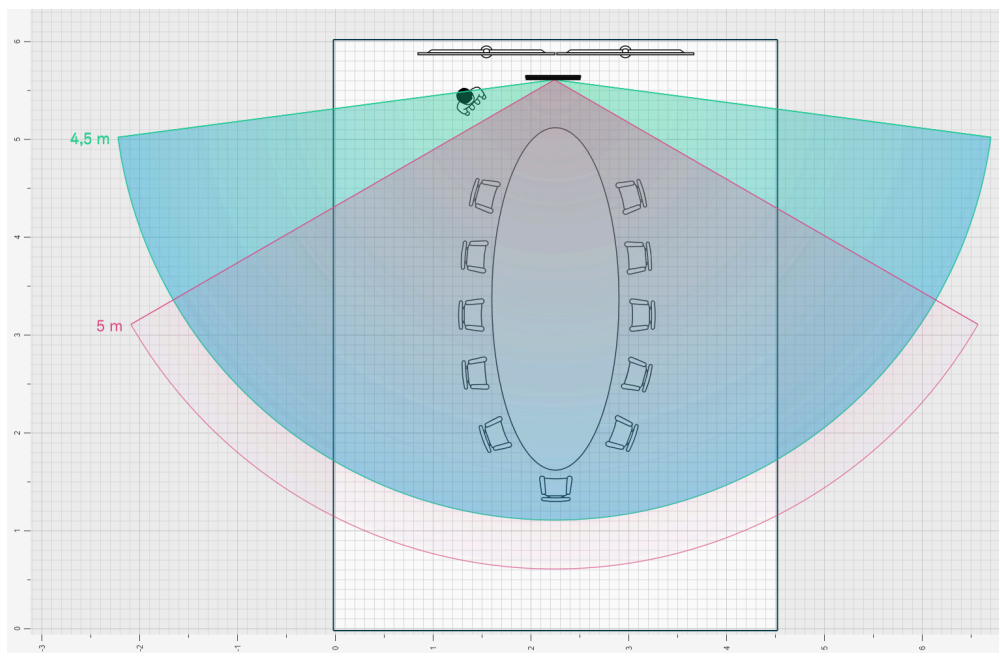

La TC Bar M est conçue pour les salles de réunion de taille moyenne de 4,5 m x 6 m et un maximum de 10 à 12 personnes. La caméra détecte les personnes présentes dans la salle à



## | 2 - Informations sur le produit

une distance maximale de 5 m. Les microphones à formation de faisceaux captent les voix des intervenants en toute sécurité à une distance de 5 m (Ø 16 ft).



## Possibilités de montage

Ce chapitre vous propose un aperçu des possibilités dont vous disposez pour installer la TC Bar.

Vous disposez de plusieurs possibilités d'installation en matière de placement et de positionnement de la TC Bar dans une salle :

- **Installation murale** (support déjà inclus dans la livraison)
- **Installation sur une table** (support déjà inclus dans la livraison)
- **Installation sur un support VESA** (accessoire disponible en option nécessaire, voir [Accessoires](#))
- **Installation sur un trépied** (support déjà inclus dans la livraison, hors trépied)

**i** Reportez-vous au chapitre [Montage](#) pour obtenir une présentation détaillée de toutes les options d'installation.

### Installation murale

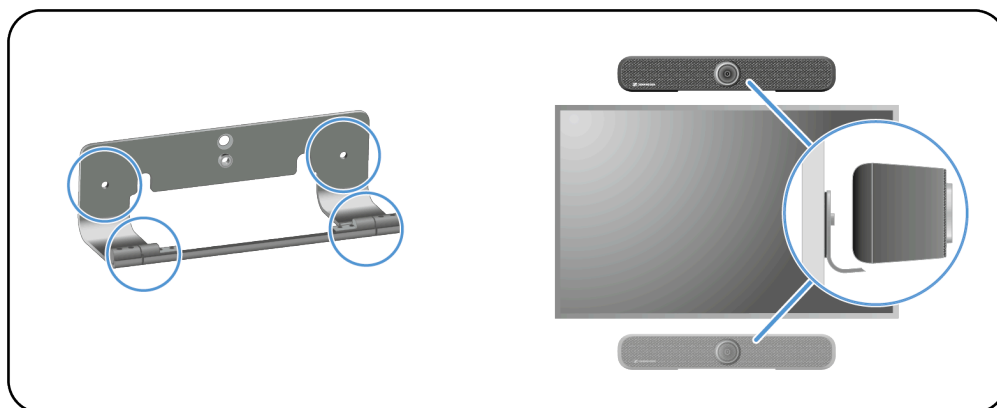

**i** Pour cette installation, le support nécessaire est déjà compris dans la livraison.

Options d'installation :

- Au-dessus de l'écran
- Au-dessous de l'écran



### Installation sur une table

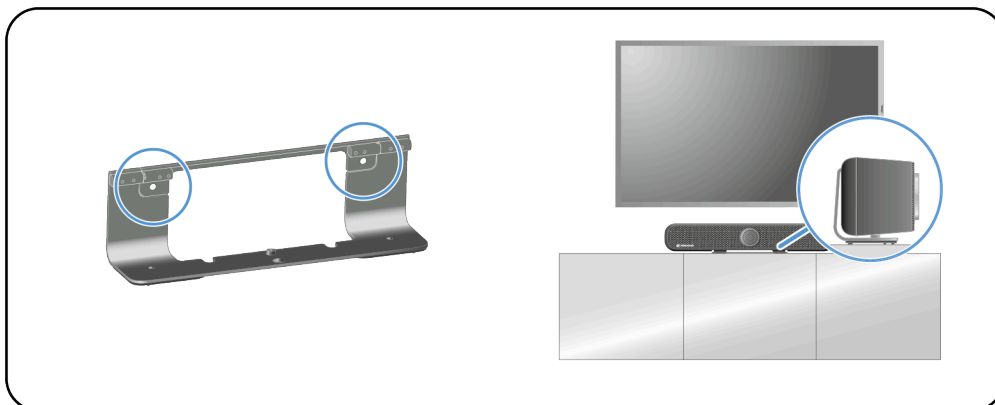

**i** Pour cette installation, le support nécessaire est déjà compris dans la livraison. Les vis et les chevilles nécessaires à l'installation ne sont pas comprises dans la livraison.

### Installation sur un support VESA

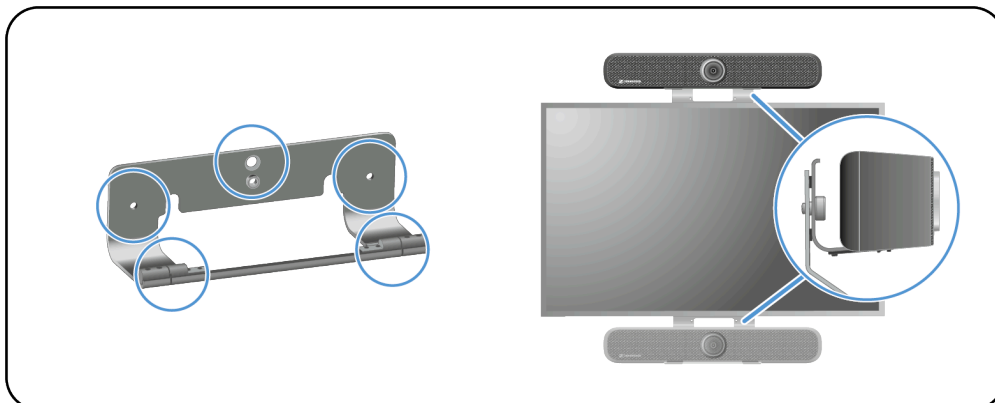

**i** Pour ce type d'installation, un support VESA supplémentaire est nécessaire ([Accessoires](#)).

Options d'installation :

- Au-dessus de l'écran
- Au-dessous de l'écran



### Installation sur un trépied

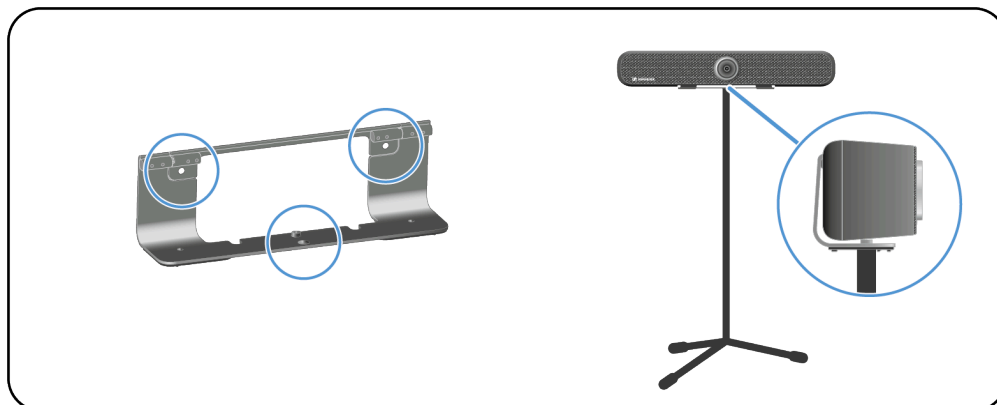

- i** Pour cette installation, le support nécessaire est déjà compris dans la livraison. Le trépied n'est pas compris dans la livraison.



## Raccords et connexions

La TC Bar est équipée de nombreux ports et interfaces de connexion.

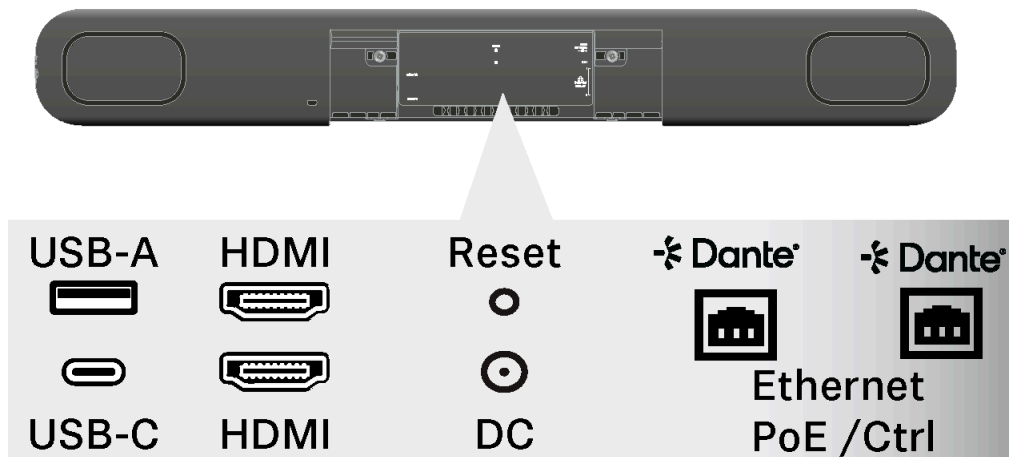

### Vue générale : connexions câblées et sans fil

- USB-C® (connexion principale pour le système de conférence)
- USB-A (connexion pour une caméra PTZ externe)
- RJ45 (Ethernet/Commande/Dante®)
- HDMI® (connexion pour un écran)
- DC IN (connexion pour l'alimentation électrique)
- Bluetooth®

### Connexions câblées

Les connexions câblées permettent de relier directement la TC Bar à l'équipement à l'autre bout de la ligne ou de la mettre en réseau avec une topologie de réseau existante.

#### USB-C®

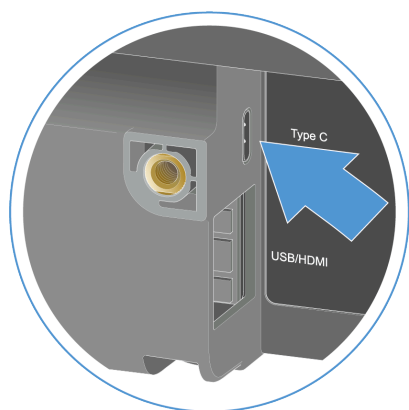

Le port USB-C® est utilisé en tant qu'interface primaire entre la TC Bar et le terminal utilisé. Il permet de connecter un appareil compatible avec une utilisation dans le cadre d'une conférence (par exemple un PC, un ordinateur portable, etc.) avec la TC Bar et de l'utiliser directement (voir [Raccorder la TC Bar à un terminal \(solution autonome\)](#)).



### USB-A

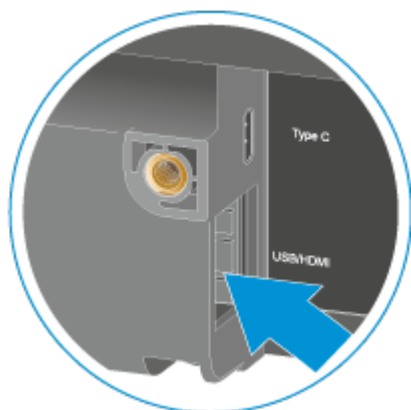

Le port USB-A permet de connecter une caméra PTZ (Pan-Tilt-Zoom) externe à la TC Bar (voir [Raccorder une caméra PTZ externe](#)).

### HDMI®™

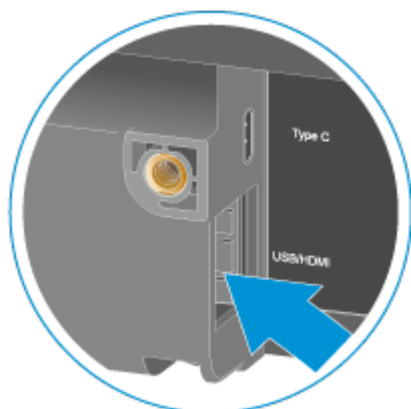

Le port HDMI® permet de transmettre les signaux vidéo sortants de la TC Bar à un écran externe (voir [Raccorder la TC Bar à un écran externe \(facultatif\)](#)).

### Ethernet RJ45

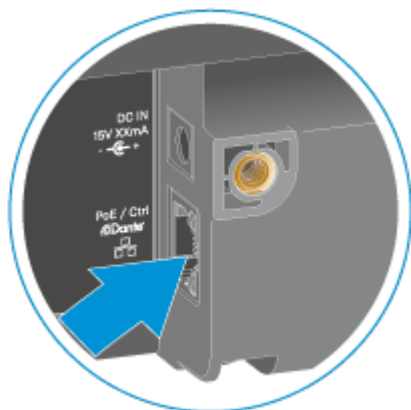

Le port Ethernet (RJ45) sert avant tout de connexion à distance pour l'affectation, la commande et la surveillance de la TC Bar depuis le logiciel Sennheiser Control Cockpit. Par ailleurs, le port RJ45 sert de prise PoE (Power over Ethernet) pour garantir une autre forme d'alimentation électrique de la TC Bar S.

En cas d'utilisation d'un système Audinate Dante®, il est possible d'utiliser le port PoE+ (PD) de la TC Bar S ou le port RJ45 de la TC Bar M pour connecter la TC Bar au Dante Controller et



## | 2 - Informations sur le produit

l'alimenter depuis un réseau Dante® distinct (voir [Configuration réseau](#)).



## Normes PoE (Power over Ethernet) prises en charge

Power over Ethernet (PoE) est une fonction réseau qui permet d'alimenter en électricité des appareils en réseau à partir d'une connexion de données existante.

L'alimentation électrique et la transmission des données s'effectuent à partir d'un seul câble (RJ45), ce qui permet d'installer les appareils en toute flexibilité sur place. Il convient de distinguer entre les appareils qui fournissent une alimentation (appelés Power Sourcing Equipment) et les appareils qui sont alimentés (appelés Powered Device, comme la TC Bar S).

### TC Bar S

- La TC Bar S est un appareil PoE+ alimenté (Powered Device) et ne peut fonctionner qu'avec le câble réseau.

**i** Pour garantir une alimentation électrique continue, nous vous recommandons toujours de brancher le bloc secteur fourni (voir [Raccorder la TC Bar au secteur et la démarrer](#)).



## Connexions sans fil

Le TC Bar dispose d'interfaces sans fil telles que Bluetooth® qui lui permettent de se connecter à des réseaux connus ou à des appareils compatibles Bluetooth®.

### Bluetooth®

- i** Cette fonction est désactivée dans les paramètres d'usine. Elle peut être activée à l'aide de l'application de contrôle (voir [Logiciel de contrôle.](#))



Via une connexion Bluetooth® couplée au TC Bar, des appareils intelligents (tels que des ordinateurs portables, des smartphones et des tablettes) peuvent être utilisés pour transmettre des signaux de microphone au TC Bar et/ou diffuser des signaux audio via les haut-parleurs de l'appareil.

### Profils Bluetooth®

Les profils Bluetooth® HFP et A2DP permettent d'utiliser le streaming audio bidirectionnel pour les appels vocaux, les conférences et les applications musicales.

Les profils Bluetooth® définissent certaines fonctions pouvant être utilisées lors de l'établissement d'une connexion Bluetooth® entre deux appareils. Ces fonctions ne peuvent être partagées que si les deux appareils prennent en charge les mêmes profils.

#### A2DP (Advanced Audio Distribution Profile)

Le protocole A2DP permet par exemple à un appareil mobile ou à un autre appareil compatible de diffuser de la musique en qualité stéréo sur la TC Bar via le Bluetooth®.

#### HFP (Hands Free Protocol)

Le protocole HFP (Hands Free Protocol) est nécessaire pour une communication bidirectionnelle sans fil. Il permet de transmettre la voix à la TC Bar par l'intermédiaire des microphones intégrés d'un appareil mobile (comme un smartphone) lors d'une conférence.



## Modes de fonctionnement

La TC Bar peut être utilisée en tant que solution autonome dans une salle de réunion ou en tant que système de conférence en réseau au sein d'une structure de réseau existante.

### Fonctionnement en mode autonome

En mode autonome, la TC Bar peut être connectée et mise en service en seulement quelques étapes. Aucune configuration étendue ni enregistrement de la TC Bar dans l'application de contrôle Sennheiser n'est nécessaire.

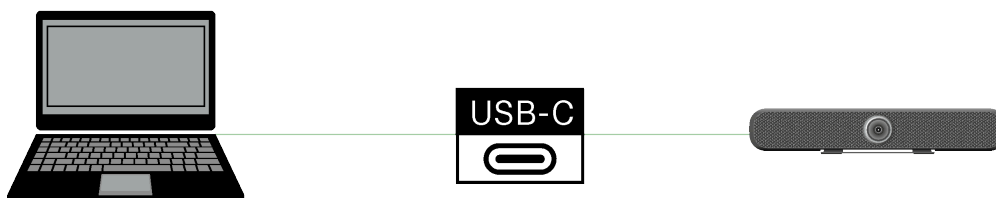

Dans ce mode de fonctionnement, la TC Bar peut être utilisée en tant que système de conférence flexible à n'importe quel endroit. Pour cela, il suffit d'une connexion par câble, via un port USB-C®, à un PC/ordinateur portable compatible réseau ou à un autre appareil équipé d'un port USB-C® et remplissant les conditions d'utilisation de la TC Bar (voir [Configuration système requise](#)).

- i** Veuillez noter qu'en mode autonome, vous ne pouvez utiliser que les fonctions accessibles à partir de la télécommande (voir [Aperçu du produit - Télécommande](#)).

La télécommande prend en charge les fonctions suivantes pour le TC Bar :

#### Audio

- Réglage du volume
- Mise en sourdine du microphone interne

#### Caméra

- Activation d'Auto Framing
- Activation de Person Tiling



## Fonctionnement en tant que système de conférence en réseau

Dans le cas d'un fonctionnement en tant que système de conférence en réseau, vous pouvez commander et surveiller la TC Bar à distance à l'aide du logiciel Sennheiser Control Cockpit.

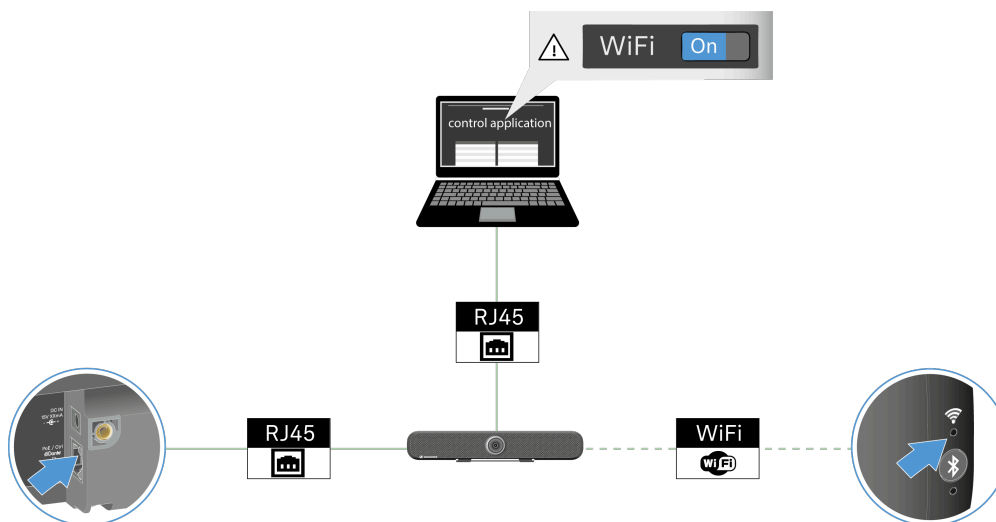

**i** Vous avez la possibilité de contrôler le TC Bar à l'aide d'un protocole de contrôle multimédia via une interface de programmation (REST API). Vous pouvez trouver le protocole de contrôle multimédia pour le TC Bar sous [API tierce pour les produits Sennheiser](#).

Vous pouvez contrôler et surveiller le TC Bar à distance à l'aide de l'application de contrôle. L'application prend en charge les fonctions suivantes pour le TC Bar :

### Audio

- Sélection du profil sonore en fonction de la variante de montage
- Configuration de l'amplification du microphone, de la sensibilité et du seuil de bruit
- Modification de la priorité d'automix des microphones connectés
- Modification de la sortie de conférence (extrémité distante et extrémité proche)
- Modification de la suppression du bruit
- Modification de la sortie du haut-parleur
- Couper le son de tous les microphones
- Activation de la sortie haut-parleur Dante® externe
- Activation/désactivation de la fonction **Coupe-micro par emplacement**
- Mise en sourdine du microphone interne
- Réinitialisation des paramètres audio



## Zones

- Activation/désactivation et réglage d'une zone prioritaire
- Activation/désactivation et réglage d'une à trois zones d'exclusion

## Appareil

- Effectuer des mises à jour du firmware
- Modification du nom de l'appareil
- Modification de l'emplacement
- Réglage de la luminosité des LED
- Sélection du profil de l'appareil (**MS Teams**, **Zoom**, or **Custom**)
- Activation/désactivation des invites sonores
- Redémarrage de l'appareil
- Activation/désactivation de la fonction de contrôle à distance
- Activation/désactivation de la fonction **DisplayLink® (HDMI)**
- Modification du mode d'économie d'énergie
- Redémarrage de l'appareil
- Réinitialisation aux paramètres d'usine

## Réseau

- Réglage des paramètres de contrôle et de Dante®
- Activation/désactivation du **Bluetooth®**
- Activation/désactivation du protocole Dante®
- Activation/désactivation du flux Dante® continu
- Choix du mode réseau

## Caméra

- Activation/désactivation et réglage de la balance des blancs
- Activation/désactivation et réglage de l'exposition
- Réglage de la luminosité
- Réglage du contraste
- Réglage de la saturation
- Réglage de la netteté
- Activation/désactivation de la compensation en basse lumière
- Activation/désactivation de la compensation du contre-jour
- Sélection de la fréquence anti-scintillement
- Sélection de la vitesse de l'auto frame
- Sélection de la vitesse de zoom
- Sélection de la vitesse d'inclinaison et de panoramique
- Activation des fonctions télécommandées
  - Activation de l'auto framing
  - Activation de person tiling
- Choix du mode caméra par défaut
- Réinitialisation de la caméra aux paramètres d'usine



### Accès

- Accès tiers
- Accès à l'appareil



## Logiciel de contrôle

La TC Bar peut être utilisée et administrée via plusieurs applications de contrôle Sennheiser.

La TC Bar peut être configurée à l'aide de différents outils logiciels, à savoir :

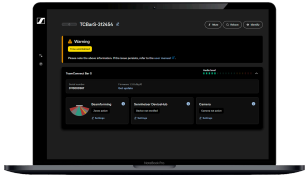
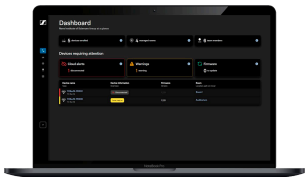
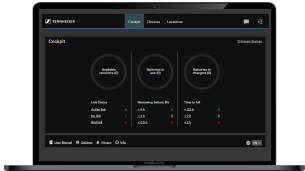
Application	Description
<p><b>Local Web UI (LUI)</b></p> 	<p>LUI est une interface basée sur un navigateur permettant une configuration simple et rapide de l'appareil sur le réseau local, accessible via l'adresse IP ou le nom d'hôte de l'appareil. Cette fonction est disponible à partir de la version de firmware 2.0.0.</p> <ul style="list-style-type: none"><li>• Manuel en ligne: <a href="#">Local Web UI</a></li></ul>
<p><b>DeviceHub</b></p> 	<p>Plateforme cloud pour la gestion et la supervision des appareils AV Sennheiser sur plusieurs sites. Cette fonction est disponible à partir de la version de firmware 2.0.0.</p> <ul style="list-style-type: none"><li>• Manuel en ligne: <a href="#">DeviceHub</a></li><li>• Informations sur le produit: <a href="https://sennheiser.com/devicehub">sennheiser.com/devicehub</a></li><li>• Logiciel: <a href="https://devicehub.sennheiser.com">https://devicehub.sennheiser.com</a></li></ul>
<p><b>Control Cockpit</b></p> 	<p>Logiciel de gestion centralisée sur site qui vous permet de configurer votre TC Bar.</p> <ul style="list-style-type: none"><li>• Manuel en ligne: <a href="#">Control Cockpit</a></li><li>• Informations sur le produit: <a href="https://sennheiser.com/control-cockpit">sennheiser.com/control-cockpit</a></li></ul>

Des informations détaillées sur les solutions de contrôle sont disponibles au chapitre [Surveillance et contrôle](#).



## Configuration réseau

Vous pouvez configurer différents modes réseau pour le TC Bar à l'aide de l'application de contrôle et ainsi adapter l'appareil à la structure réseau existante.

**À la livraison, les TC Bar sont configurées sur les modes réseau suivants :**

- TC Bar S : Mode simple domaine
- TC Bar M : Mode Split

### Mode simple domaine

L'application de contrôle Sennheiser se trouve sur le même réseau que le Dante Controller®.

Ce mode est généralement utilisé si vous souhaitez utiliser à la fois le contrôleur (fourni par Sennheiser ou un prestataire tiers) et Dante® sur le même port physique, avec une seule adresse IP disponible dans le même réseau. Pour configurer les deux, vous avez besoin de l'application de contrôle Sennheiser pour le réseau de contrôle et du Dante Controller® pour les autres appareils Sennheiser routés.

**Utilisez ce mode lorsque vous souhaitez :**

- configurer à la fois le réseau Dante® et le réseau de commande depuis un commutateur ;
- utiliser une seule et même adresse IP pour les deux réseaux ;
- commander les deux réseaux à partir d'un seul port réseau au niveau de la TC Bar.



### Diagramme réseau simplifié pour la TC Bar S :

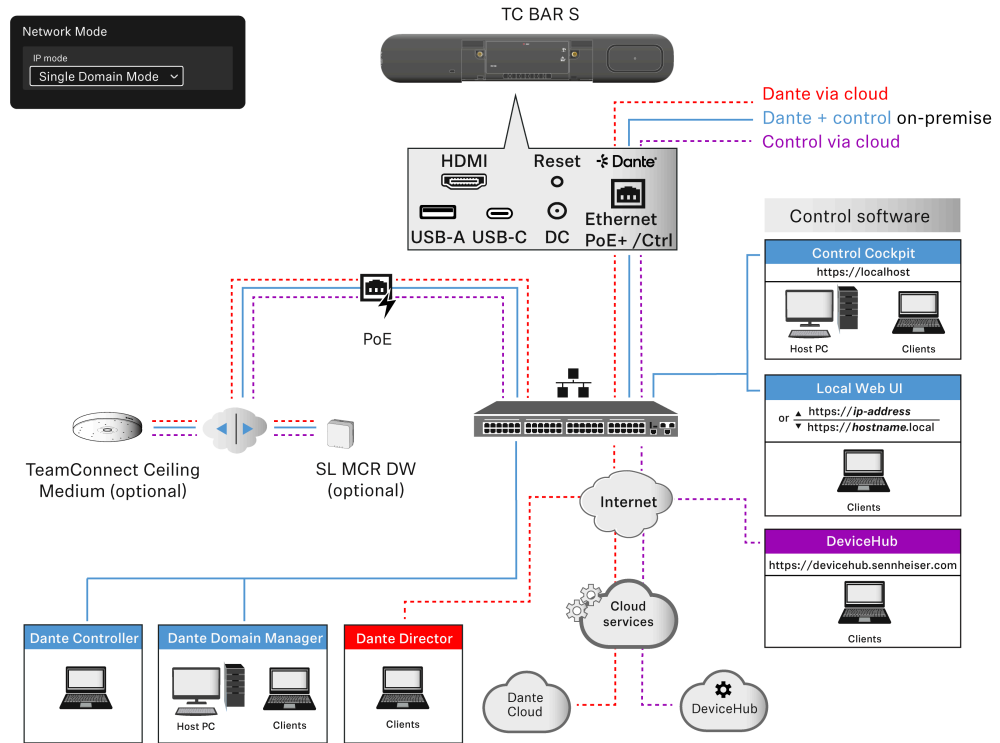

La TC Bar S n'est équipée que d'un seul port réseau et ne peut fournir qu'un flux de données regroupé pour Dante® et la commande à partir d'un commutateur.

### Diagramme réseau simplifié pour la TC Bar M :

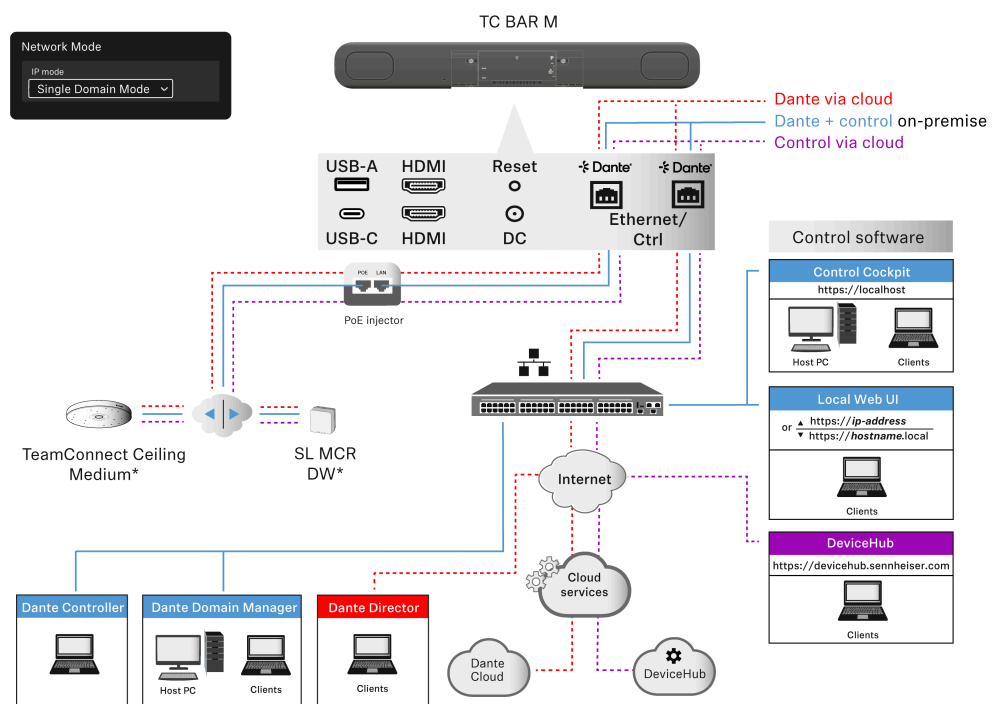



## | 2 - Informations sur le produit

La TC Bar M est équipée de deux ports réseau qui se partagent une même adresse IP dans ce mode.

L'un de ces ports peut être utilisé pour contrôler la barre de son sur le réseau par l'intermédiaire du Dante Controller® et du logiciel Control Cockpit directement à partir d'un commutateur. L'autre port sert à raccorder des appareils Sennheiser routés via le Dante Controller® (TCC M, par exemple).

Les éventuelles extensions connectées peuvent être gérées aussi bien depuis le Dante Controller® que depuis le logiciel Control Cockpit, car la TC Bar M transmet les signaux via le commutateur intégré.

- i** Afin de libérer le deuxième port Ethernet de la TC Bar, les produits Sennheiser avancés peuvent également être connectés en option à partir du commutateur réseau. Veillez à systématiquement connecter la TC Bar M à deux réseaux différents qui ne transitent pas par un commutateur commun, car vous risqueriez de générer une boucle réseau (voir [Risque de boucles réseau](#)).



### Mode double domaine

Dans ce mode, le logiciel de contrôle et le Dante® Controller sont sur des réseaux différents et ont des adresses IP distinctes. Les paquets de données sortants sont tagués en VLAN (réseau local virtuel).

Ce mode est généralement utilisé lorsque vous recevez un flux de données combiné de deux réseaux distincts via une seule ligne réseau et que vous souhaitez à nouveau décomposer ce flux de données combiné en deux adresses IP et MAC différentes. De cette manière, vous pouvez exploiter le réseau Dante® et le réseau de commande indépendamment l'un de l'autre à partir du même commutateur.

Les paquets de données Dante® sortants sont balisés en tant que VLAN conformément à la norme 802.1q (Virtual Local Area Network). Les paquets de données entrants doivent également être balisés par le réseau externe connecté afin de pouvoir les attribuer correctement en vue de leur utilisation interne. Selon l'appareil, les paquets de données doivent être traduits depuis la norme 802.1q sortante vers la norme 802.3 par le biais d'un commutateur géré.

**i** Veuillez noter que le balisage VLAN doit être activé dans le application de contrôle (voir [Surveillance et contrôle](#)).

#### **Utilisez ce mode lorsque vous souhaitez :**

- configurer à la fois le réseau Dante® et le réseau de commande depuis un commutateur ;
- utiliser deux adresses IP différentes pour identifier de façon distincte le réseau de commande et le réseau Dante® ;
- commander les deux réseaux à partir d'un seul port réseau au niveau de la TC Bar.

#### **Diagramme réseau simplifié pour la TC Bar S :**

- Dans ce mode, deux adresses IP différentes sont associées à la TC Bar S.
- Une adresse IP est utilisée pour communiquer avec la TC Bar via le logiciel Control Cockpit.
- L'autre adresse IP est utilisée pour communiquer avec la TC Bar via le Dante Controller®.

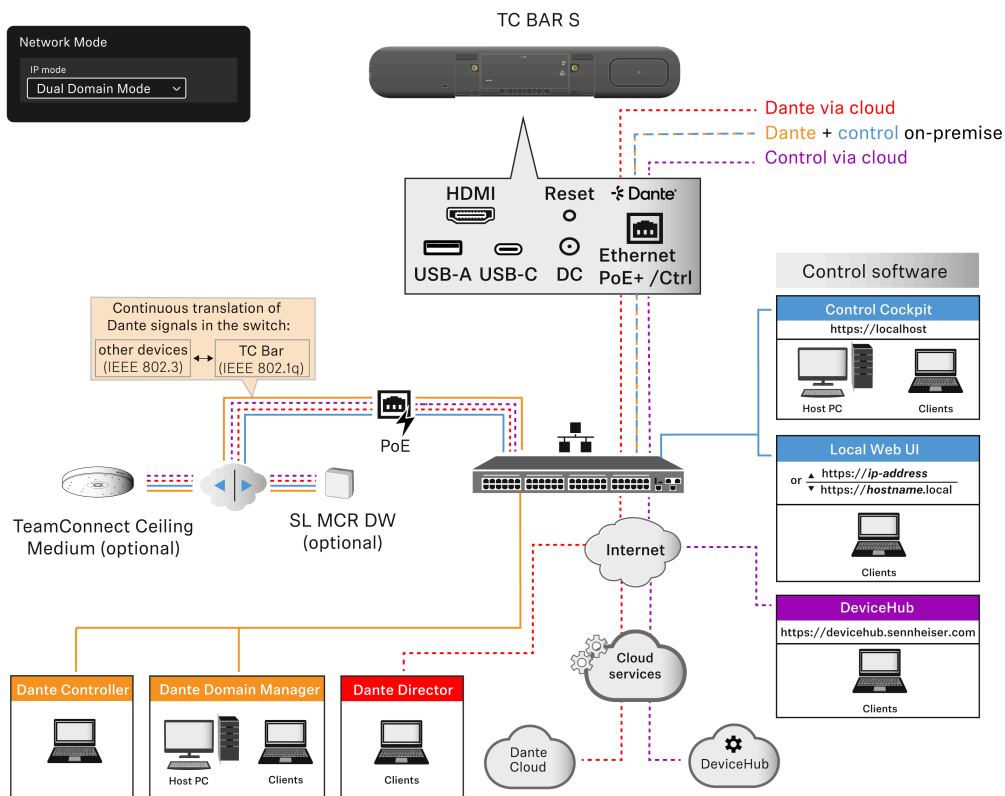

**Diagramme réseau simplifié pour la TC Bar M :**

- Dans ce mode, deux adresses IP différentes sont associées à la TC Bar M.
- Les deux ports Ethernet peuvent être utilisés pour communiquer avec la TC Bar aussi bien à partir de l'application de contrôle qu'à partir du Dante Controller. Dans ce cas, deux adresses IP sont disponibles, l'une pour Dante® et l'autre pour le logiciel Control Cockpit.
- Les éventuelles extensions connectées peuvent être gérées aussi bien depuis le Dante Controller® que depuis le logiciel Control Cockpit, car la TC Bar M transmet les signaux via le commutateur intégré.
- Dans le cas de l'utilisation d'un Dante Controller, les paquets de données sont par ailleurs balisés en tant que VLAN (voir [Surveillance et contrôle](#)).

**i** Veillez à systématiquement connecter la TC Bar M à deux réseaux différents qui ne transitent pas par un commutateur commun, car vous risqueriez de générer une boucle réseau (voir [Risque de boucles réseau](#)).



## | 2 - Informations sur le produit

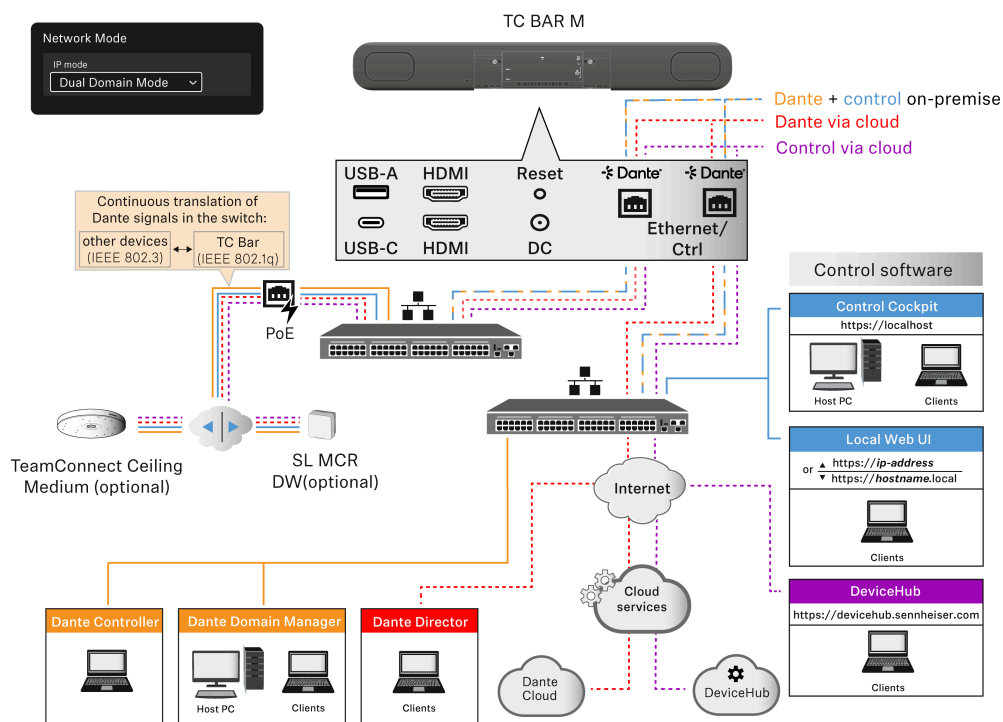

### Autre possibilité de connexion (exemple)

Les appareils avancés (par exemple, les modèles TCC M ou MCR) ne sont pas connectés via le deuxième port Ethernet, mais via un commutateur externe au moyen d'un câblage individuel.

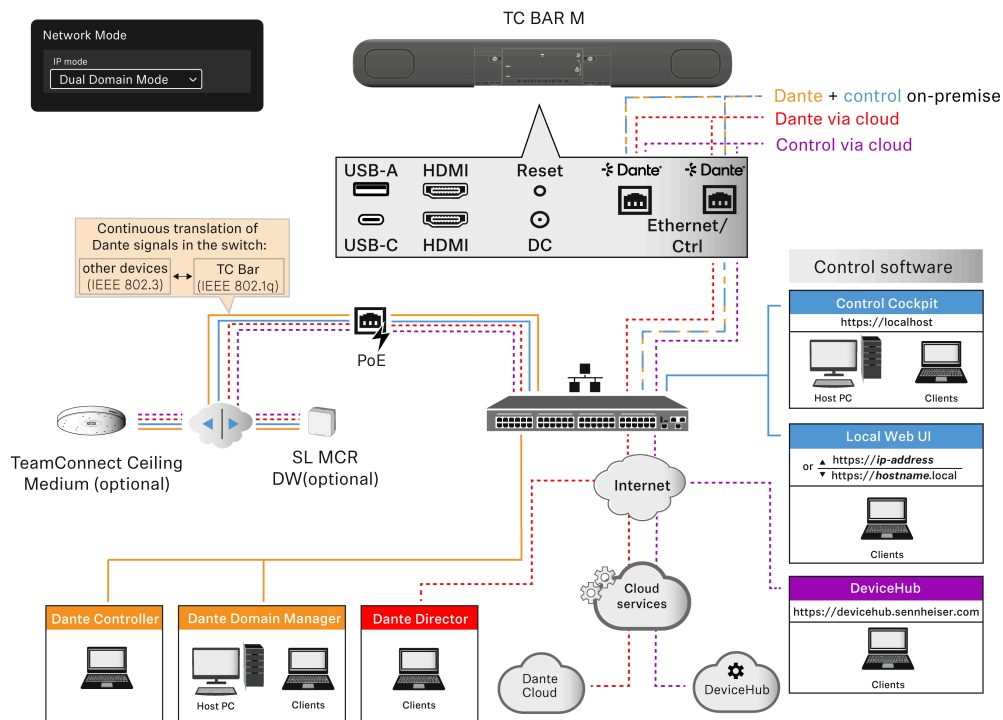



## Mode Split

**i** Le mode Split n'est disponible que pour la TC Bar M.

Ce mode est généralement utilisé lorsque vous obtenez deux adresses IP et MAC différentes (une pour Dante® et une pour la commande). Cela vous permet d'exploiter le réseau Dante® et le réseau de commande indépendamment l'un de l'autre et d'utiliser un commutateur distinct pour chaque réseau.

Dans ce mode, l'application de contrôle Sennheiser et le Dante Controller se trouvent dans des réseaux différents et chacun dispose d'adresses IP et MAC distinctes. Tous les paquets de données sont non marqués.

- Connexion Ethernet I: contrôle uniquement
- Connexion Ethernet II: Dante® uniquement

### Utilisez ce mode si vous souhaitez :

- Configurer à la fois le réseau Dante® et le réseau de contrôle en utilisant deux commutateurs différents
- Utiliser deux adresses IP différentes pour adresser séparément le réseau de contrôle et le réseau Dante®
- Contrôler le réseau Dante® et le réseau de contrôle en utilisant deux connexions différentes du TC Bar.

### **TC Bar M:**

- La première connexion Ethernet fournit une adresse IP uniquement pour le réseau de l'application de contrôle.
- La deuxième connexion Ethernet fournit une adresse IP uniquement pour le réseau Dante®.
- Les produits Enhanced peuvent être adressés via les deux réseaux.



**i** Veillez à systématiquement connecter la TC Bar M à deux réseaux différents qui ne transitent pas par un commutateur commun, car vous risqueriez de générer une boucle réseau (voir [Risque de boucles réseau](#)).

**Exemple:**

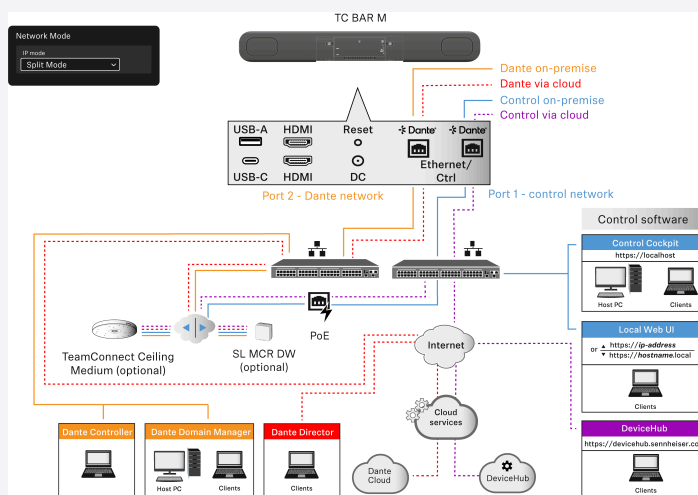



## Risque de boucles réseau

Une boucle de réseau survient lorsqu'un réseau propose plusieurs chemins actifs empruntés par des informations issues d'une même source et acheminées vers la même destination.

Les informations circulent en boucle et sont amplifiées sur les autres chemins au lieu de s'arrêter au niveau de la destination, une fois celle-ci atteinte. Les boucles réseau peuvent ralentir une connexion Internet, la rendre irrégulière ou être à l'origine d'une panne de réseau.

Les boucles réseau peuvent notamment être provoquées par un mauvais raccordement de la TC Bar M.

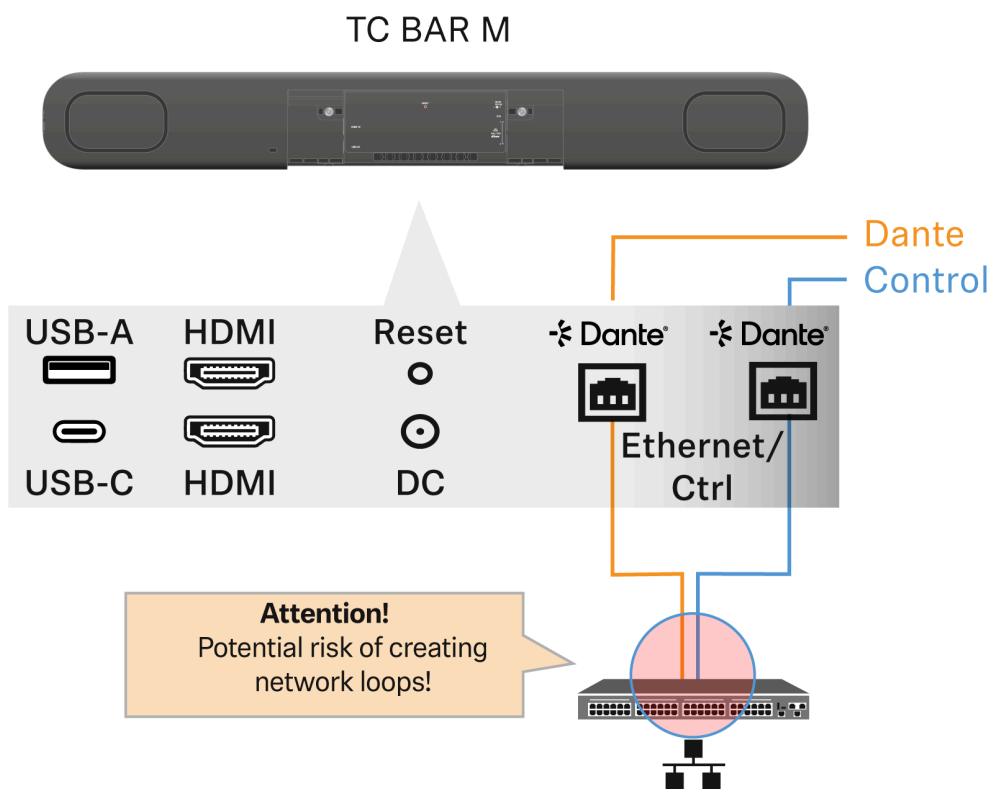

- i** Veillez à systématiquement connecter la TC Bar M à deux réseaux différents qui ne transitent pas par un commutateur commun, car vous risqueriez de générer une boucle réseau.

Exemples



## | 2 - Informations sur le produit

1. Les deux câbles qui proviennent des deux ports de la TC Bar M sont branchés sur le même commutateur réseau.
  - Veillez à systématiquement connecter la TC Bar M à deux réseaux différents qui ne transitent pas par un commutateur commun.
    - Ethernet I : Réseau Sennheiser Control Cockpit
    - Ethernet II : Réseau Dante®
2. Les deux extrémités d'un câble Ethernet sont connectées au même routeur.
  - Débranchez le câble Ethernet.



## Fonctionnalités Dante® pour TC Bar S et M

Grâce à la plateforme intégrée Dante Embedded Platform (DEP), la TC Bar intègre les médias et le contrôle de l'ensemble de votre système AV sur un seul réseau IP.

La fonctionnalité Dante® est désactivée par défaut et doit être activée dans le logiciel de contrôle (voir [Activer la retransmission des signaux Dante](#)).

La TC Bar offre diverses entrées et sorties Dante® et permet de connecter plusieurs extensions :

### Entrée Dante®

- 2x entrée Dante® avec AEC sur chaque entrée

### Sortie Dante®

#### Général :

- 4x sortie Dante® :
  - Le contenu audio n'est lu que lorsque les TC Bar sont utilisées comme périphérique USB.
  - Sinon, les canaux Dante® sont muets (si la fonctionnalité Continuous Dante® Stream est désactivée).

#### ConferenceOut :

- Mélange de NearEnd + Far End (en mode conférence et en mode musique)

#### LocalMicrophoneMixOut :

- NearEnd (en mode conférence et en mode musique)

#### FarEndRefOut :

- Données audio pour le canal de référence AEC pour les solutions TCC 2 + TCC M

#### ExternalSpeakerOut :

- FarEnd (en mode conférence et en mode musique, si la fonctionnalité haut-parleur Dante® externe est activée)

## Fonctionnalités Dante®

### Continuous Dante® Stream :

- Active la transmission continue des flux de microphones via Dante®.



### Sortie haut-parleur Dante® dédiée :

- Route l'audio vers des haut-parleurs Dante® externes et désactive les haut-parleurs internes de l'appareil.

### Connexions Dante®

#### Micros de plafond :

- 2x TCC M (salles de conférence de taille moyenne, solution recommandée) ou 2x TCC 2 (non recommandé, car les TC Bar ne sont pas conçues pour les grandes salles de réunion)
- 1x TCC 2 et 1 canal d'un SL-DW MCR
- 1x TCC M et 1 canal d'un SL-DW MCR

#### SL-DW ou EW-DX :

- Jusqu'à 2 canaux SL-DW MCR ou EW-DX
- L'utilisation du signal somme mixé du MCR n'est pas recommandée

**i** La TC Bar S ne dispose que d'une seule connexion réseau. Par conséquent, un commutateur supplémentaire est nécessaire dans la plupart des cas. La TC Bar S peut à son tour être alimentée via ce port unique à l'aide du PoE+.



## Couverture audio et vidéo étendue

La TC Bar est un système de conférence audio et vidéo qui peut être utilisé non seulement en tant que solution autonome indépendante, mais également en tant qu'unité au sein d'un système réseau à partir du logiciel Sennheiser Control Cockpit.

En cas de couverture audio insuffisante des participants présents dans une salle, la couverture microphonique peut être étendue par l'utilisation d'appareils Sennheiser supplémentaires connectés à la TC Bar. Cette approche permet d'obtenir une structure de réseau audio individuelle, adaptée à chaque environnement.

Grâce à l'interface Dante® intégrée, il est possible de connecter directement des microphones avancés (par exemple TeamConnect Ceiling Medium ou SpeechLine Multi-Channel Receiver) à la TC Bar M et de les alimenter d'un point de vue électrique.

- i** Le logiciel de commande Sennheiser Control Cockpit est en mesure de contrôler et de commander plusieurs appareils simultanément. Il est ainsi possible de concevoir et de gérer des environnements système entiers ou des solutions système individuelles pour chaque salle. Ainsi, la TC Bar peut interagir, par exemple, avec d'autres systèmes dans une salle de conférence en tant que système complémentaire.

### Extension avec TeamConnect Ceiling Medium (TCC M)



TeamConnect Ceiling Medium permet d'étendre la portée des enregistrements audio à une salle dont la superficie peut atteindre jusqu'à 32 m<sup>2</sup>. L'intégration s'effectue de manière transparente dans la salle de réunion existante et ne nécessite aucun câblage au niveau des tables. Les appareils connectés sont configurés de manière centralisée depuis le logiciel Sennheiser Control Cockpit. Il est possible d'ajuster manuellement différentes configurations



pour les paramètres relatifs au système audio, aux appareils, aux zones et au réseau, ainsi que de les adapter avec précision à un système audio connecté.

Vous trouverez plus d'informations sur le produit TeamConnect Ceiling Medium ici : [sennheiser.com/tc-ceiling-medium](https://sennheiser.com/tc-ceiling-medium).

### Extension avec le microphone SL Boundary (114-S DW)

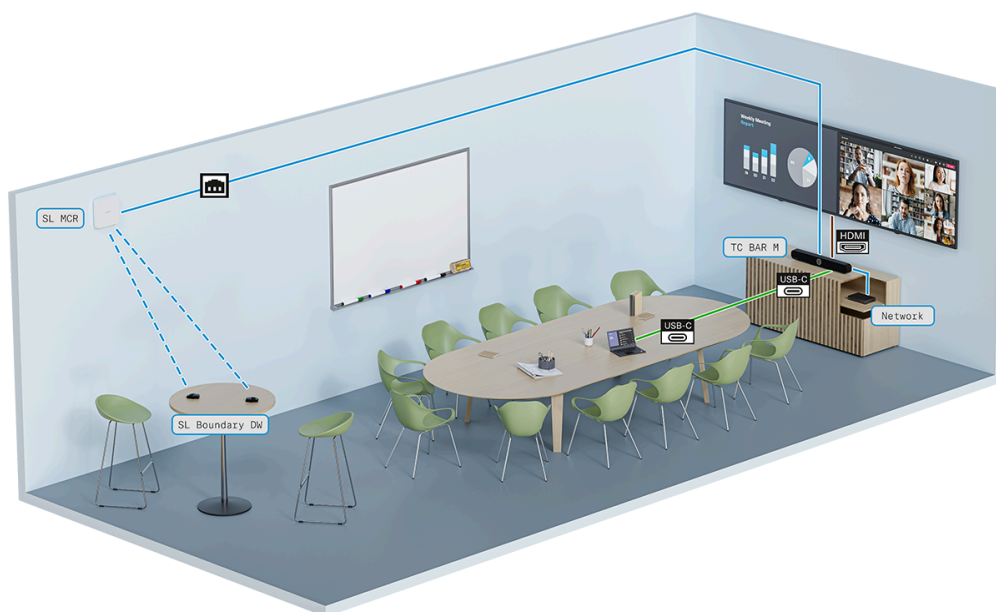

Dans les salles de conférence dont les équipements intérieurs sont mobiles, il est assez simple de bénéficier d'une bonne couverture audio avec les microphones SL Boundary 114-S DW. Les participants, placés à n'importe quel endroit de la salle, bénéficient de leur flexibilité et d'une couverture microphonique complète. Le microphone SL Boundary 114-S DW peut être utilisé avec un récepteur SL Rack Receiver DW ou SpeechLine Multi-Channel Receiver. Le microphone est optimisé pour la transmission de la voix dans les salles de conférence et offre des possibilités d'utilisation très flexibles grâce à l'absence totale de câbles. Vous trouverez plus d'informations sur le produit SL Boundary 114-S DW ici : [sennheiser.com/speechline-wireless](https://sennheiser.com/speechline-wireless).



### Extension avec le microphone SL Handheld DW



Lors de conférences avec un présentateur, il est préférable d'utiliser un microphone SL Handheld DW pour la transmission. De cette façon, vous avez la garantie que la priorité sera donnée à tout moment à l'intervenant, qui peut ainsi se déplacer librement dans la salle. Le microphone SL Handheld DW, fin mais robuste, est optimisé pour la prise de parole lors de présentations où chaque mot compte.

La voix de l'interlocuteur est transmise via le SL Handheld DW à un récepteur de type SL DW Rack Receiver ou SL DW Multi-Channel Receiver connecté à la TC Bar.

Vous trouverez plus d'informations sur le produit SL Handheld DW ici : [SpeechLine Wireless](#)



## Extension avec MobileConnect

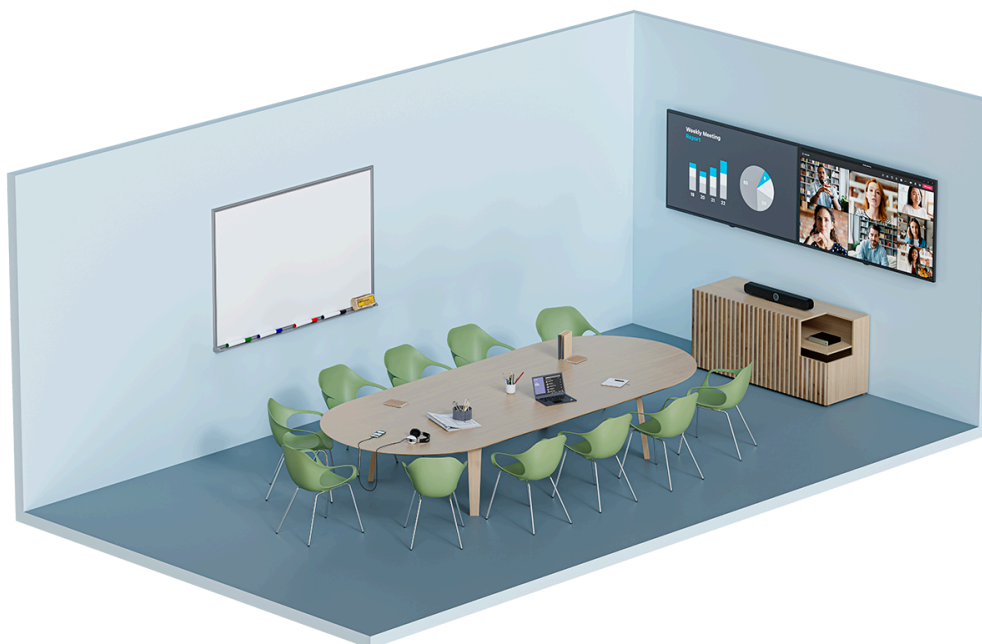

Avec MobileConnect, chaque utilisateur peut rejoindre un flux audio à l'aide d'un code d'accès et participer à une réunion avec son propre appareil. Quel que soit leur emplacement dans la salle, les participants bénéficient d'une prise en charge audio de grande qualité grâce à un flux audio unicast et peuvent prendre part à la conversation en communiquant de manière bidirectionnelle au moyen du microphone intégré disponible sur l'appareil mobile qu'ils utilisent.

La transmission s'effectue via une station MobileConnect connectée à la TC Bar. La station MobileConnect met à disposition des appareils mobiles un service de streaming audio avec accès personnel et transmet les signaux à la TC Bar connectée pendant une conférence.

Vous trouverez plus d'informations sur le produit SL Handheld DW ici : [MobileConnect](#)



### Couverture vidéo étendue avec une caméra USB



Pour filmer tous les participants d'une conférence selon leurs différentes perspectives au sein d'une salle, vous pouvez étendre la couverture de la caméra de la TC Bar en utilisant une caméra USB supplémentaire.

Vous pouvez ainsi connecter la caméra externe PTZ (Pan-Tilt-Zoom) d'un fournisseur tiers directement à la TC Bar au niveau du port USB-A. Dans ce cas, l'utilisateur peut choisir soit la caméra interne de la TC Bar, soit la caméra PTZ externe pour afficher une vue supplémentaire du tableau blanc ou du présentateur.

- i** La commutation intelligente des caméras n'est actuellement pas encore prise en charge.



## Informations sur l'état de la consommation d'énergie

Conformément aux exigences d'écoconception de la directive 2009/125/CE relatives aux produits pertinents pour la consommation d'énergie, le TC Bar est conforme aux normes ou documents suivants : Règlement (UE) 2023/826 de la Commission.

### Classification

Les TC Bar sont classés comme suit :

- TC Bar S : LoNA (appareil en réseau)
- TC Bar M : appareil en réseau avec fonctionnalité HiNA

### Modes d'économie d'énergie disponibles

**i** Pour mettre le TC Bar dans un mode spécifique, certaines conditions préalables doivent être réunies. Dans son état par défaut d'usine, dès que les conditions préalables requises sont satisfaites, le TC Bar passe automatiquement en **Mode veille réseau**. D'autres modes optionnels peuvent être activés pour certains cas d'utilisation via le logiciel de contrôle.

- **Mode veille réseau** (par défaut)
  - Affiché dans le logiciel de contrôle comme : **Mode Éco**
  - Ce mode est le mode par défaut dans l'état livré en usine.
  - Le mode met l'appareil dans un état de consommation minimale afin d'assurer la disponibilité et l'accessibilité via Ethernet.
  - Le réveil à distance est possible.
- **Mode veille** (optionnel)
  - Affiché dans le logiciel de contrôle comme : **Mode basse consommation**
  - Ce mode optionnel place l'appareil en **veille profonde** afin de réduire la consommation d'énergie.
  - Le réveil de l'appareil nécessite une mise sous tension manuelle.
  - Le réveil à distance n'est pas possible car il n'y a plus de connexion réseau.
- **Mode opérationnel** (optionnel)
  - Affiché dans le logiciel de contrôle comme : **Mode toujours actif**
  - Ce mode est recommandé explicitement pour les appareils qui doivent être disponibles 24/7 à des fins d'administration, effectuée principalement à distance.
  - Si le **Mode toujours actif** est sélectionné dans le logiciel de contrôle et que l'utilisateur confirme explicitement la consommation d'énergie accrue, l'appareil ne sera plus automatiquement placé dans un quelconque mode ÉCO.
  - L'appareil reste en permanence en état de fonctionnement et peut être accédé à tout moment.



## Consommation d'énergie

Mode	TC Bar S	TC Bar M
<b>Mode veille réseau</b> Après moins de 20 minutes, une fois les prérequis atteints, voir <a href="#">prérequis#</a>	☒ 2.00 W	☒ 2.00 W (sauf si un port Ethernet est connecté) ☒ 7.00 W (tant qu'au moins un port Ethernet est connecté)
<b>Mode veille</b> Après activation explicite dans le logiciel de contrôle en tant que <b>Mode basse consommation</b> et avec <u>toutes</u> les connexions inactives pendant au plus 2,5 heures, voir <a href="#">prérequis#</a>	☒ 0.50 W	☒ 0.50 W
<b>Mode opérationnel</b> Après activation explicite dans le logiciel de contrôle en tant que <b>Mode toujours actif#</b>	max. 30 W	max. 72 W

## Modes veille

### Mode veille réseau

La TC Bar passe automatiquement en mode veille réseau au-delà d'un peu moins de 20 minutes d'inactivité, à condition que l'interface réseau ne soit plus utilisée. La consommation d'énergie est alors réduite à ☒ 2,00 W.

Dans la mesure où aucune des interfaces réseau connectées (Ethernet, USB-C, Bluetooth®, Wi-Fi) n'est utilisée, la consommation devient inférieure à 7,00 W.

**Le mode veille réseau est activé dès que l'interface concernée remplit les conditions suivantes :**

- aucun transfert de données actif par Wi-Fi n'a lieu **ET**
- aucun transfert de données actif via le port Ethernet connecté n'a lieu **ET**
- aucun transfert de données actif par Bluetooth® n'a lieu **ET**
- aucun câble USB-C n'est branché

### Mode veille

**i** Dès qu'aucun câble USB-C® n'est branché sur l'appareil, le port USB-C® devient automatiquement inactif.

La TC Bar passe automatiquement en mode veille au-delà de 2,5 heures au maximum dès que toutes les connexions sont inactives. La consommation d'énergie est alors réduite à ☒ 0,50 W.



**Le mode veille est activé dès que les conditions suivantes sont remplies et que le délai indiqué ci-dessus est écoulé :**

- le Bluetooth® est désactivé ou aucune connexion n'est active avec un appareil associé  
**ET**
- le Wi-Fi est désactivé ou aucune connexion réseau n'est active **ET**
- aucun câble n'est branché sur le port USB-C® de la TC Bar **ET**
- aucun câble Ethernet n'est branché



## Activation/Désactivation des ports réseau

### Activer/Désactiver la connexion Wi-Fi

- **Activer :**
  - Dans l'application de contrôle, activez le bouton **Wi-Fi** sur l'onglet **TC Bar** ☒ **Réseau**.
- **Désactiver :**
  - Dans le application de contrôle, désactivez le bouton **Wi-Fi** sur l'onglet **TC Bar** ☒ **Réseau** **OU**
  - Appuyez longuement pendant sept secondes sur le bouton **Réinitialiser** pour rétablir les paramètres d'usine de la TC Bar (voir [Surveillance et contrôle](#)). Le bouton **Réinitialiser** se trouve à l'arrière de la TC Bar.
- Vous trouverez plus d'informations à ce sujet dans le chapitre [Surveillance et contrôle](#).

### Activer/Désactiver la connexion Bluetooth®

- **Activer :**
  - Dans le logiciel Sennheiser Control Cockpit, activez le bouton **Bluetooth** sur l'onglet **TC Bar** ☒ **Réseau**.
- **Désactiver :**
  - Dans le logiciel Sennheiser Control Cockpit, désactivez le bouton **Bluetooth** sur l'onglet **TC Bar** ☒ **Réseau** **OU**
  - Dans l'application de contrôle, cliquez sur **Paramètres d'usine** sous **TC Bar** ☒ **Appareil**, puis sur **OK** pour confirmer **OU**
  - Appuyez longuement pendant sept secondes sur le bouton **Réinitialiser** pour rétablir les paramètres d'usine de la TC Bar (voir [Surveillance et contrôle](#)). Le bouton **Réinitialiser** se trouve à l'arrière de la TC Bar.
- Vous trouverez plus d'informations à ce sujet dans le chapitre [Surveillance et contrôle](#).

### Activer/Désactiver la connexion HDMI®

- **Activer :**
  - Dans le logiciel Sennheiser Control Cockpit, activez le bouton **HDMI** sur l'onglet **TC Bar** ☒ **Appareil** **ET** branchez un câble USB-C à votre TC Bar **OU**
  - Dans le application de contrôle, cliquez sur **Paramètres d'usine** sous **TC Bar** ☒ **Appareil**, puis sur **OK** pour confirmer.

**i** Il n'est pas possible d'activer la fonction HDMI® lorsque le profil d'appareil **Microsoft Teams** est sélectionné.



- **Désactiver :**

- Dans le logiciel Sennheiser Control Cockpit, désactivez le bouton **HDMI** sur l'onglet **TC Bar** ☒ **Appareil OU**
- Retirez le câble USB-C de la TC Bar **OU**
- Dans le logiciel Sennheiser Control Cockpit, activez le profil d'appareil **Microsoft Teams** sur l'onglet **TC Bar** ☒ **Appareil** ☒ **Profil d'appareil**
- Vous trouverez plus d'informations à ce sujet dans le chapitre [Raccorder la TC Bar à un écran externe \(facultatif\)](#).

### Activer/Désactiver la connexion Ethernet :

- **Activer :**

- Branchez le câble Ethernet de l'appareil sur un port réseau et connectez la TC Bar à un équipement distant.

- **Désactiver :**

- Retirez tous les câbles Ethernet de l'appareil des ports réseau.
- Vous trouverez plus d'informations sur la configuration initiale dans le logiciel Control Cockpit (voir [Affecter la TC Bar à une instance du logiciel Control Cockpit \(solution réseau\)](#)).

### Activer/Désactiver la connexion USB :

**i** Le port USB-A n'est activé qu'avec un câble USB-C connecté à la TC Bar.

- **Activer :**

- Branchez l'une des extrémités du câble USB-C dans la prise USB-C de la TC Bar et l'autre extrémité dans la prise USB-C du terminal/système de conférence que vous souhaitez utiliser.

- **Désactiver :**

- Débranchez le câble USB-C de la TC Bar et/ou du terminal/système de conférence utilisé.



## Accès tiers

Vous pouvez activer l'accès pour des tiers dans l'application de contrôle pour piloter la TC Bar via une API.

La TC Bar peut également être adressée par des applications tierces via un protocole de contrôle multimédia. Pour que cela soit possible, l'accès pour les fournisseurs tiers doit être activé dans l'application de contrôle Sennheiser et protégé par un mot de passe.

L'ensemble des fonctions et la liste des méthodes appelables se trouvent dans le protocole de contrôle multimédia pour la TC Bar. La description générale de l'utilisation des applications tierces et la documentation API spécifique au produit sont disponibles sur le site web [Documentation de l'API pour les produits Sennheiser](#).



## Licences

Toutes les licences en cours pour le produit TeamConnect Bar.

### MARQUES COMMERCIALES

#### Bluetooth®

La marque, le terme et les logos Bluetooth® sont des marques déposées appartenant à Bluetooth® SIG, Inc. et toute utilisation de ces marques par Sennheiser electronic SE ≤ Co.KG s'effectue sous licence. Les autres marques et noms commerciaux appartiennent à leurs propriétaires respectifs.

#### HDMI®

Les termes HDMI, HDMI High-Definition Multimedia Interface, HDMI Trade Dress et les logos HDMI sont des marques commerciales ou des marques déposées de la société HDMI Licensing Administrator, Inc.

#### Audinate®, Dante®

Audinate® et Dante® sont des marques déposées de la société Audinate Pty Ltd.

#### DisplayLink®

DisplayLink® est la marque déposée de la société DisplayLink® Corp. au sein de l'Union européenne, aux États-Unis et dans d'autres pays.

#### Marques USB-C®

USB Type-C® et USB-C® sont des marques déposées de l'organisation USB Implementers Forum. USB 2.0 Type-C> est une marque commerciale de l'organisation USB Implementers Forum.

#### Windows®, Microsoft Teams

Microsoft Teams et Windows® sont des marques commerciales du groupe d'entreprises Microsoft.

#### Android™

Android> est une marque commerciale de Google LLC.

### DÉCLARATION RELATIVE À LA LICENCE ET AU CODE SOURCE

#### Code logiciel de tierces parties

Ce produit et son logiciel respectif incluent du code logiciel développé par des tiers.

#### Accessibilité du code logiciel et accord de licence



## | 2 - Informations sur le produit

Veuillez consulter la page <https://www.sennheiser.com/support/open-source> ou scanner le code QR pour accéder à toutes les informations pertinentes sur l'accord de licence et afficher notre offre pour accéder au code open source pour le produit.



Le firmware du produit et les conditions de licence supplémentaires du code open source sont également accessibles via le logiciel Sennheiser Control Cockpit disponible gratuitement et avant le téléchargement manuel d'une version de firmware sous <https://www.sennheiser.com/tc-bar> Téléchargements ☒ Mises à jour du micrologiciel.

- i** En acceptant l'accord de licence présenté ici, vous reconnaissez également que des mises à jour Windows® silencieuses seront effectuées sur votre appareil et vous reconnaissez qu'il relève de votre responsabilité de consulter l'accord de licence en scannant le code QR fourni ou en accédant à la page suivante : <https://www.sennheiser.com/support/open-source>.



### 3. Notice d'emploi

Description détaillée de l'installation, de la mise en service, de l'utilisation, de l'entretien, ainsi que du transport du produit.

#### Démarrage rapide

La TC Bar peut être connectée en quelques étapes seulement et utilisée immédiatement.

- i** La TC Bar peut être utilisée soit comme **solution autonome** dans la salle de réunion, soit comme **solution réseau** dans une structure réseau existante.

#### Autonome



- Connexion via USB-C® (voir [Raccorder la TC Bar à un terminal \(solution autonome\)](#))
- Des fonctions limitées ne sont disponibles que via la télécommande (voir [Aperçu du produit - Télécommande](#))
- Configuration via l'interface Web locale (local webUI) intégrée (voir [Local Web UI \(LUI\)](#))

#### Réseau

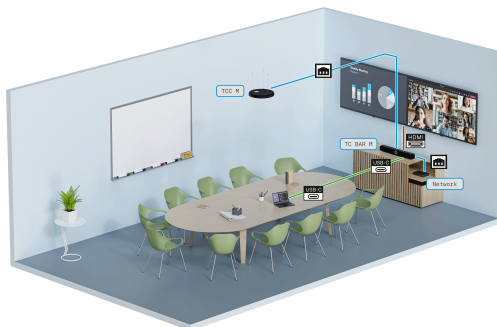

- Intégrée dans le réseau de l'entreprise (voir [Fonctionnement en tant que système de conférence en réseau](#))
- Configuration via l'interface Web locale (local webUI) intégrée (voir [Local Web UI \(LUI\)](#))
- Configuration via une application de contrôle centrale (voir [Logiciel de contrôle](#))

#### Solution autonome

- En tant que solution autonome, la TC Bar est directement connectée à un appareil et utilisée uniquement au moyen d'une connexion USB-C®. Seules des fonctions limitées sont disponibles dans ce mode de fonctionnement (voir [Fonctionnement en mode autonome](#)).
- Vous pouvez utiliser l'interface Web locale embarquée (local WebUI, version du firmware & 2.0.0) pour configurer et contrôler rapidement et facilement votre appareil.



### Solution réseau

- En tant qu'unité dans le réseau, la TC Bar peut être initialement affectée à une instance de contrôle et gérée via l'application correspondante pour une intégration transparente dans votre réseau d'entreprise (voir [Logiciel de contrôle et Fonctionnement en tant que système de conférence en réseau](#)).

### Pour installer la TC Bar et l'utiliser immédiatement :

#### 1. Déballez la TC Bar

- ▶ Déballez complètement la TC Bar et assurez-vous que la livraison comprend tous les éléments prévus (voir [Contenu de la livraison](#)).
- ▶ Retirez le film de protection fixé sur l'objectif de la caméra.
- ▶ Installez la TC Bar selon les options de montage possibles (voir [Possibilités de montage](#)).

#### 2. Raccorder la TC Bar à l'alimentation électrique

- ▶ Insérez la fiche du bloc d'alimentation CC dans la prise **DC IN** de la TC Bar et faites passer le câble dans la gaine de câbles (voir [Raccorder la TC Bar au secteur et la démarrer](#)).
- ▶ Branchez le bloc d'alimentation CA sur la prise murale (voir [Raccorder la TC Bar au secteur et la démarrer](#)).

#### 3. Connecter la TC Bar au PC/MAC via USB

- ▶ Branchez le câble USB-C® sur la TC Bar (voir [Raccorder la TC Bar au secteur et la démarrer](#)).

**i** La TC Bar S est un appareil PoE+ alimenté (Powered Device) et ne peut fonctionner qu'avec le câble réseau. Pour garantir une alimentation électrique continue, nous vous recommandons toujours de brancher le bloc secteur fourni (voir [Raccorder la TC Bar au secteur et la démarrer](#)).

- ▶ Branchez l'autre extrémité du câble de la connexion USB-C® sur l'appareil utilisé.
- ✓ Le système d'exploitation reconnaît et installe automatiquement la TC Bar. Une fois l'installation terminée avec succès, les haut-parleurs émettent un bref signal sonore.



**i** Selon la plateforme de conférence utilisée, des conseils de configuration interactifs peuvent apparaître lors de la première utilisation de la TC Bar.

**i** Notez que le **Bluetooth®** est désactivé dans les réglages d'usine et ne peut être activé qu'après que l'appareil a été revendiqué dans l'application de contrôle (voir [Logiciel de contrôle](#)).

✓ La TC Bar a été installée et est prête à être utilisée.



## Vue d'ensemble du produit

### Vue d'ensemble du produit - TC Bar S

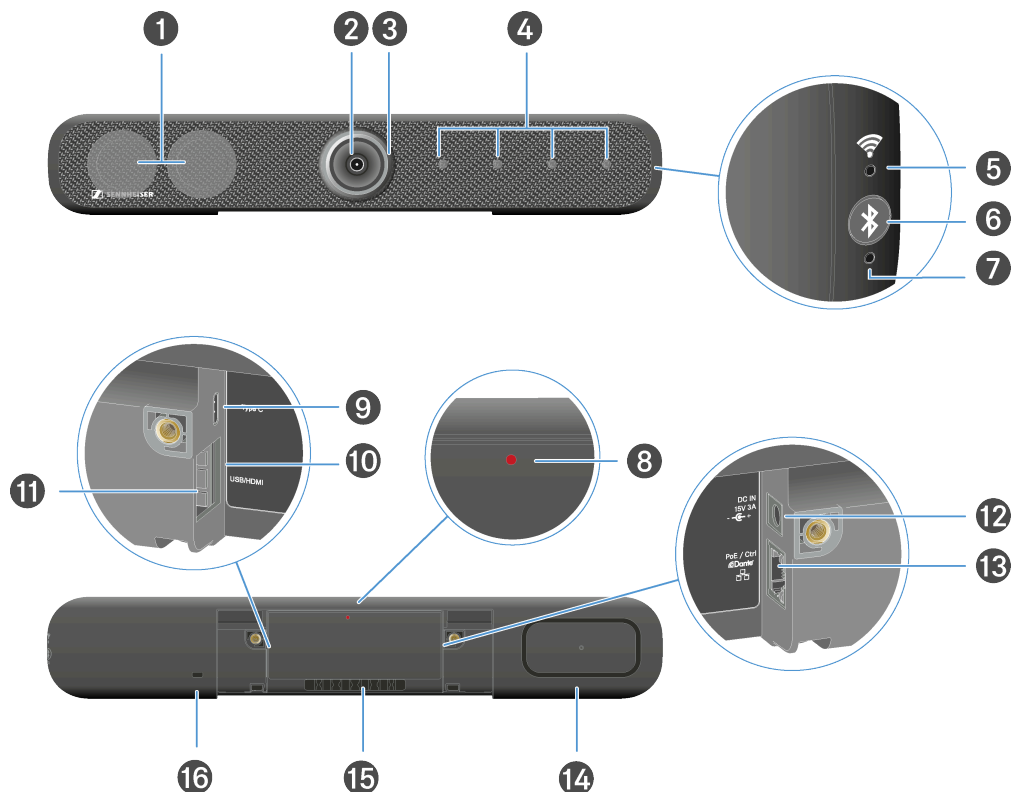

- 1 Haut-parleurs stéréo
- 2 Caméra
  - Voir [Paramètres de la caméra](#)
- 3 Anneau LED
  - Voir [Paramètres de la caméra](#)
- 4 Microphone à formation de faisceau
  - Voir [Paramètres du microphone](#)
- 5 LED Wi-Fi
- 6 Bluetooth® - Initialisation de l'appairage
  - Voir [Surveillance et contrôle](#)



- 7 LED Bluetooth®
  - Voir [Surveillance et contrôle](#)
  
- 8 Bouton de réinitialisation (paramètres d'usine)
  - Voir [Surveillance et contrôle](#)
  
- 9 Prise de raccordement - Entrée USB-C®
  - Voir [Raccorder la TC Bar à un terminal \(solution autonome\)](#)
  
- 10 Prise de raccordement - Sortie HDMI®
  - Voir [Raccorder la TC Bar à un écran externe \(facultatif\)](#)
  
- 11 Prise de raccordement - Entrée USB-A
  - Voir [Raccorder une caméra PTZ externe](#)
  
- 12 Prise DC IN
  - Voir [Raccorder la TC Bar au secteur et la démarrer](#)
  
- 13 Prise de raccordement LAN RJ45 (PoE +(PD))
  - Voir [Configuration réseau](#)
  
- 14 Radiateur passif
- 15 Guide-câble pour les câbles de raccordement
- 16 Verrou Kensington



### Vue d'ensemble du produit - TC Bar M

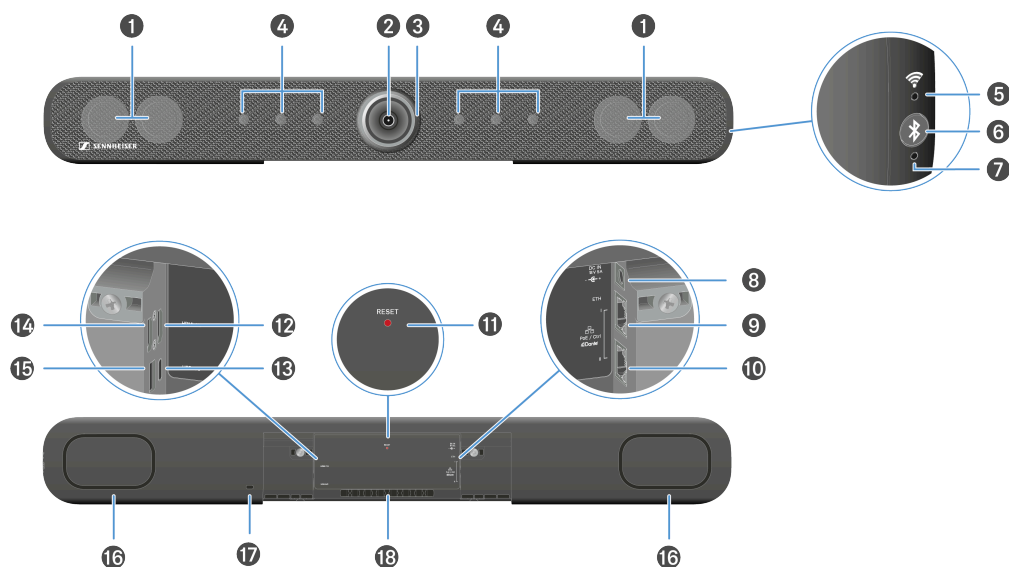

1 Haut-parleurs stéréo

2 Caméra

- Voir [Paramètres de la caméra](#)

3 Anneau LED

- Voir [Paramètres de la caméra](#)

4 Microphone à formation de faisceau

- Voir [Paramètres du microphone](#)

5 LED Wi-Fi

6 Bluetooth® - Initialisation de l'appairage

- Voir [Surveillance et contrôle](#)

7 LED Bluetooth®

- Voir [Surveillance et contrôle](#)

8 Prise DC IN

- Voir [Raccorder la TC Bar au secteur et la démarrer](#)



- 9 Prise de raccordement LAN 1 RJ45 Ethernet / Commande
  - Voir [Configuration réseau](#)
  
- 10 Prise de raccordement LAN 2 RJ45 Ethernet / Commande
  - Voir [Configuration réseau](#)
  
- 11 Bouton de réinitialisation (paramètres d'usine)
  - Voir [Surveillance et contrôle](#)
  
- 12 Prise de raccordement - Sortie HDMI®
  - Voir [Raccorder la TC Bar à un écran externe \(facultatif\)](#)
  
- 13 Prise de raccordement - Entrée USB-C®
  - Voir [Raccorder la TC Bar à un terminal \(solution autonome\)](#)
  
- 14 Prise de raccordement - Sortie HDMI® 2
  - Voir [Raccorder la TC Bar à un écran externe \(facultatif\)](#)
  
- 15 Prise de raccordement - Entrée USB-A
  - Voir [Raccorder une caméra PTZ externe](#)
  
- 16 Radiateur passif
- 17 Verrou Kensington
- 18 Guide-câble pour les câbles de raccordement



## Aperçu du produit - Télécommande

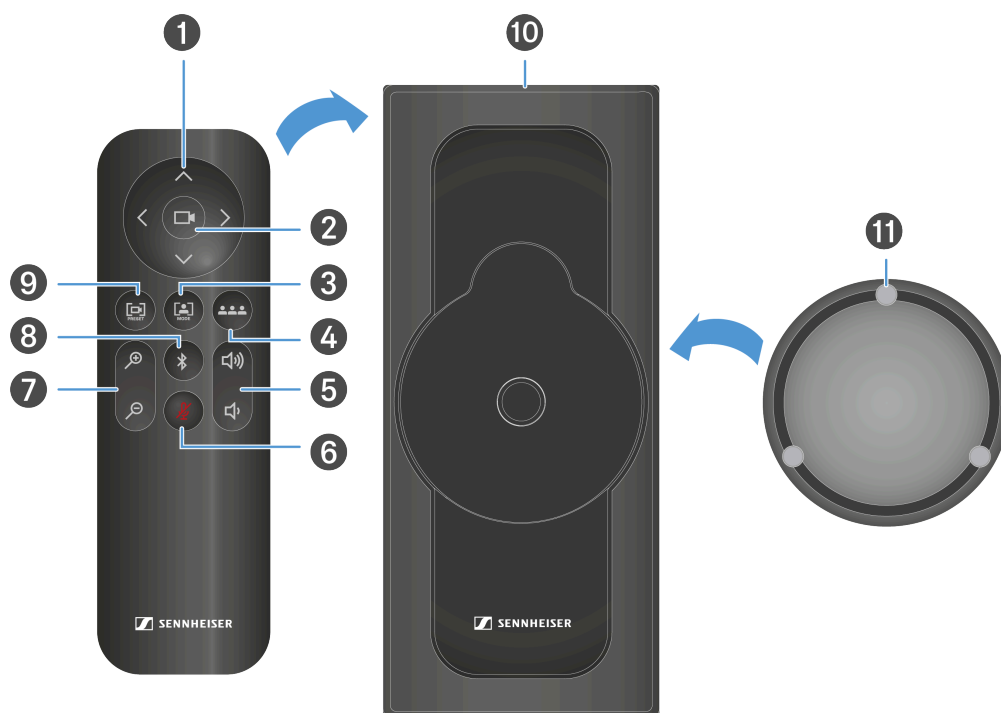

1 Caméra - Fonction d'orientation et d'inclinaison

- Voir [Régler la position de la caméra](#)

2 Caméra - Champ de vision complet

- Voir [Régler la position de la caméra](#)

3 Caméra - Autoframing - Mode

- Voir [Autoframing](#)

4 Caméra - Person Tiling - Mode

- Voir [Person Tiling](#)

5 Régulateur du volume

- Voir [Paramètres du volume](#)

6 Coupure du son

- Voir [Paramètres du microphone](#)



**7** Caméra - Zoom

- Voir [Régler la position de la caméra](#)

**8** Bluetooth® - Initialisation de l'appairage

- Voir [Activer le Bluetooth®](#)

**9** Caméra - Enregistrement et rappel de la position

- Voir [Régler la position de la caméra](#)

**10** Support de fixation

- Voir [Ranger les accessoires](#)

**11** Capuchon magnétique de l'objectif

- Voir [Ranger les accessoires](#)



## Signification des LED

La TC Bar dispose de plusieurs LED pour afficher les paramètres audio et vidéo en cours, ainsi que le statut actuel de la connexion.

### Anneau LED

L'anneau LED intégré autour de la lentille de la caméra affiche les différentes informations relatives au statut des paramètres en cours du microphone, de la caméra et du volume. Selon l'utilisation, les interactions sont représentées par un voyant LED spécifique.

L'anneau LED se compose de trois zones :

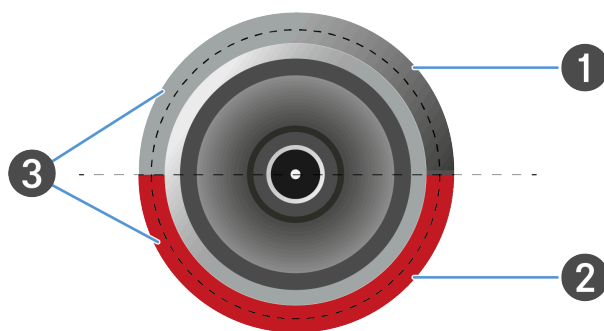

- 1 Voyant LED pour les paramètres de la caméra
- 2 Voyant LED pour les paramètres audio (microphone)
- 3 Voyant LED pour les paramètres audio (volume des haut-parleurs)

### LED latérales

Les LED latérales indiquent le statut des connexions sans fil telles que les connexions Bluetooth .

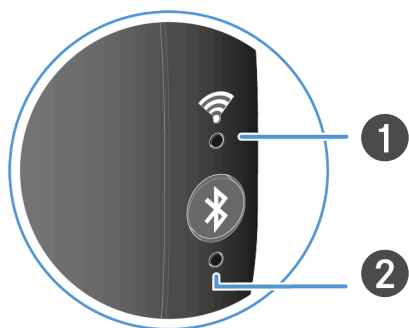

- 1 Voyant LED pour les connexions Wi-Fi
- 2 Voyant LED pour les connexions Bluetooth®



## Paramètres de la caméra

La moitié supérieure de l'anneau LED affiche les paramètres actuels de la caméra.

Vous pouvez commander la caméra soit à partir de la télécommande, soit depuis l'application de contrôle.

Le voyant LED peut indiquer le statut des fonctions de la caméra actuellement paramétrées :

- Caméra ALLUMÉE/ÉTEINTE
- Fonction Autoframing ACTIVÉE/DÉSACTIVÉE
- Fonction Person Tiling ACTIVÉE/DÉSACTIVÉE

## Autoframing

La fonction **Autoframing** permet d'effectuer une mise au point continue sur les participants présents dans la salle, y compris lorsqu'ils se déplacent.

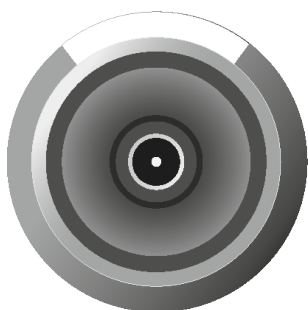

Lorsque cette fonction est activée, l'angle de l'objectif s'adapte au nombre de personnes identifiées dans la salle et effectue une mise au point continue sur ces personnes. Ensuite, la caméra suit chaque repositionnement des personnes présentes dans la salle, élargit ou réduit l'angle de l'objectif, puis effectue de nouveau une mise au point en fonction des conditions actualisées au sein de la pièce.

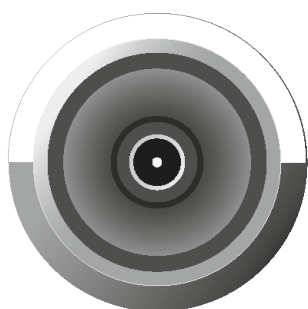

Si vous appuyez à nouveau sur le bouton, la fonction est désactivée. La caméra n'effectue alors aucun suivi des mouvements dans la pièce.

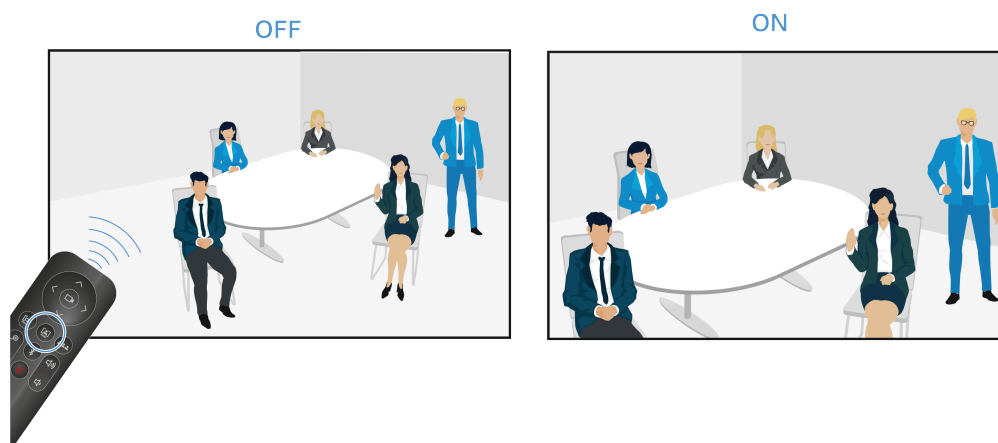

### Person Tiling

La fonction **Person Tiling** retransmet l'image des participants à une conférence aux autres personnes à l'autre bout de la ligne sous une forme appropriée. En fonction du nombre de personnes présentes dans la salle, soit le système génère une image globale, soit il répartit chaque personne dans une vignette individuelle en diffusant leur visage en gros plan.

- i** Regroupement : si plusieurs personnes sont assises à proximité les unes des autres dans la salle, le système les regroupe et les affiche dans une seule et même vignette. Veuillez noter que la reconnaissance simultanée de personnes dans la salle est limitée à un nombre maximum de dix.

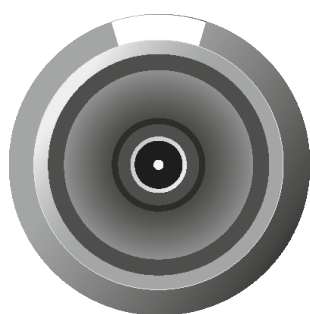

Lorsque cette fonction est activée, l'objectif déploie un grand angle dans un rayon maximal de 115°. Si vous appuyez une première fois sur la touche de la télécommande, le système affiche une vue d'ensemble au format grand angle.

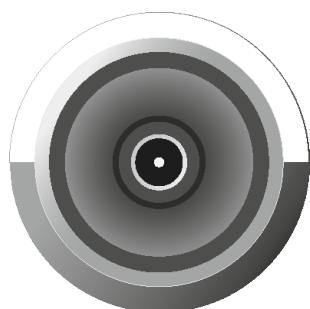

Si vous appuyez une nouvelle fois sur la touche, le système répartit automatiquement les personnes détectées dans des vignettes individuelles en diffusant leur visage en gros plan. Si la salle contient un nombre trop important de personnes, le système ne crée pas de vignettes individuelles, mais une image globale adaptée à la situation.

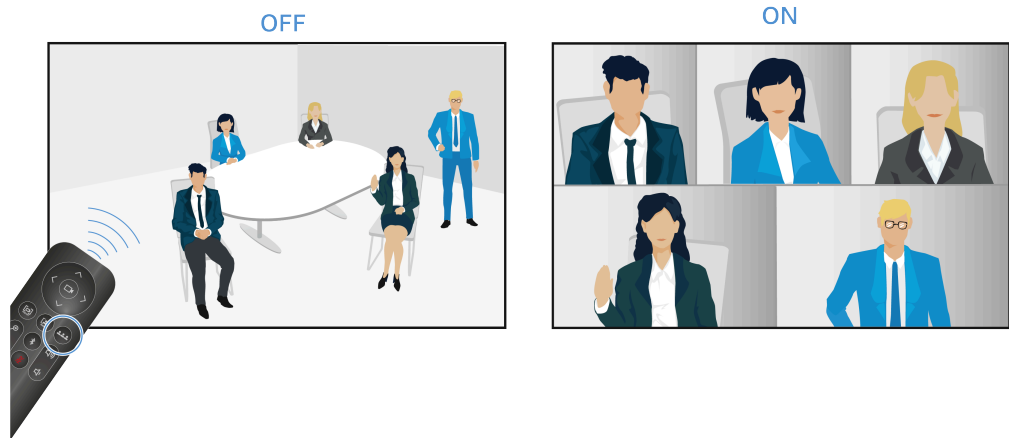



## Paramètres du microphone

Les LED propres aux paramètres du microphone indiquent son statut, à savoir si le microphone est activé ou non.

### Le microphone est allumé

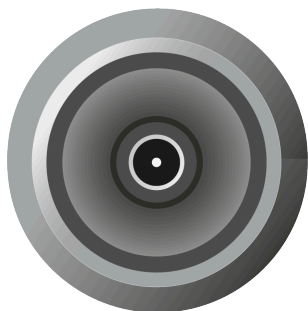

- Toutes les LED sont éteintes.
- Le microphone est activé.
- Les signaux entrants sont enregistrés et traités.
- Voir [Couper le son de la TC Bar](#)

### Le microphone est éteint

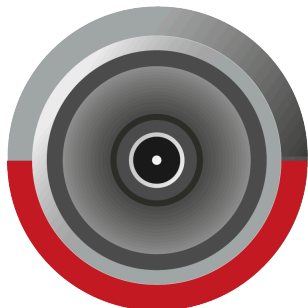

- La LED est allumée en rouge.
- Le son du microphone est coupé.
- Les signaux entrants ne sont pas traités.
- Voir [Couper le son de la TC Bar](#)



## Paramètres du volume

Les LED propres aux paramètres de volume indiquent le niveau de volume actuellement sélectionné sur une échelle composée de 17 niveaux.

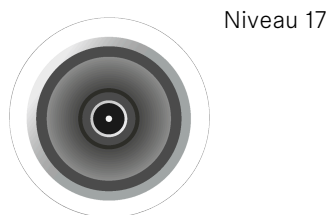
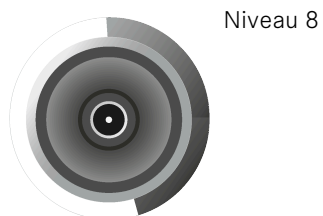
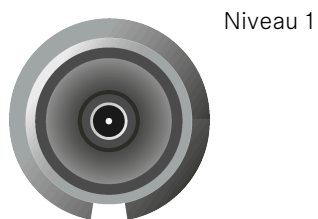
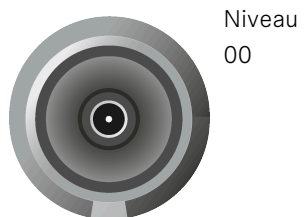



## Connexions sans fil

Les LED latérales indiquent le statut des connexions sans fil telles que les connexions Bluetooth .

### Bluetooth®



- La LED bleue clignote. L'appairage Bluetooth est activé. L'appareil est en mode association et peut être connecté à un appareil Bluetooth.
- La LED bleue est allumée en permanence. La connexion Bluetooth est établie.



## Montage

Vous disposez de plusieurs possibilités d'installation en matière de placement et de positionnement de la TC Bar dans une salle :

- **Installation murale** (support déjà inclus dans la livraison)
- **Installation sur une table** (support déjà inclus dans la livraison)
- **Installation sur un support VESA** (accessoire disponible en option nécessaire, voir [Accessoires](#))
- **Installation sur un trépied** (support déjà inclus dans la livraison, hors trépied)

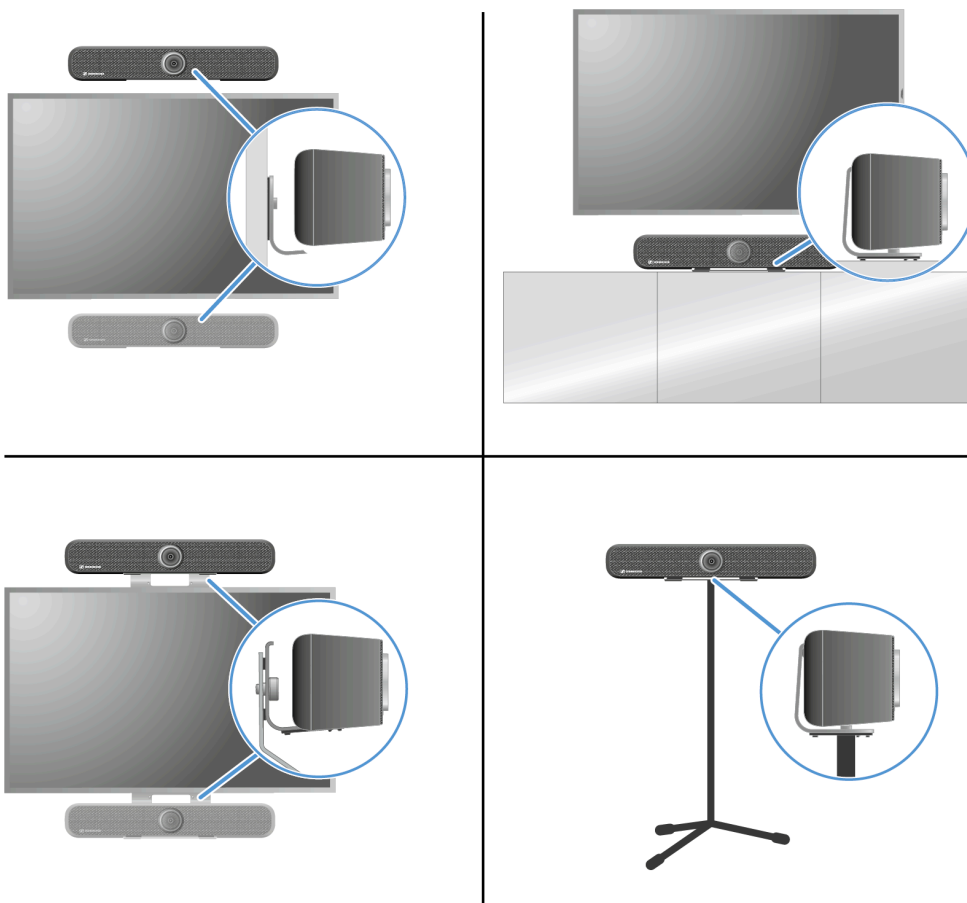

## Consignes de sécurité relatives à l'installation

Lisez et respectez ces consignes de sécurité relatives à l'installation. Conservez-les et joignez-les au kit d'installation si vous remettez ce dernier à un tiers.

- Lors de l'installation, prenez en compte et suivez les directives et les normes locales, nationales et internationales.
- N'utilisez pas le kit d'installation dans des environnements soumis à des vibrations externes.
- Utilisez toujours les accessoires d'installation Sennheiser d'origine.
- L'installation doit être réalisée par un personnel qualifié.



- Sur la base de sa formation technique, de son expérience et de ses connaissances des dispositions, directives et normes pertinentes, le personnel qualifié doit être capable d'évaluer les tâches assignées, de reconnaître les dangers possibles et de prendre des mesures de sécurité appropriées. Toutes les consignes de sécurité et d'installation suivantes s'adressent à ce personnel qualifié.
- Selon la structure du mur, veuillez utiliser des vis et des chevilles appropriées pour l'installation (non comprises dans la livraison).
- Si différentes positions d'installation sont possibles, choisissez celle qui causera le moins d'effet de levier en cas d'inclinaison ultérieure.
- En cas d'endommagement ou d'écart par rapport à ces consignes de sécurité et d'installation, vous devez démonter immédiatement le produit et les autres accessoires d'installation utilisés <sup>™</sup>



## Fixer la TC Bar au mur

Le kit d'installation fourni permet de fixer la TC Bar sur le mur au-dessus ou au-dessous de l'écran.

**i** Pour cette installation, le support nécessaire est déjà compris dans la livraison. Les vis et les chevilles nécessaires à l'installation ne sont pas comprises dans la livraison.

### Contenu de la livraison

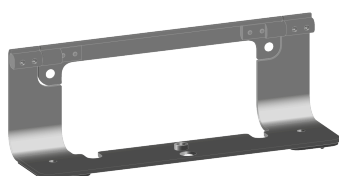

A



B



C

A Support d'installation

B Gabarit de perçage

C Deux vis de fixation

### Pour fixer la TC Bar au mur :

- ▶ Retirez de l'emballage le gabarit de perçage en carton fourni.
- ▶ Placez le gabarit de perçage dans la position que vous souhaitez directement sur le mur et veillez à ce qu'il soit bien droit à l'aide d'un niveau à bulle.

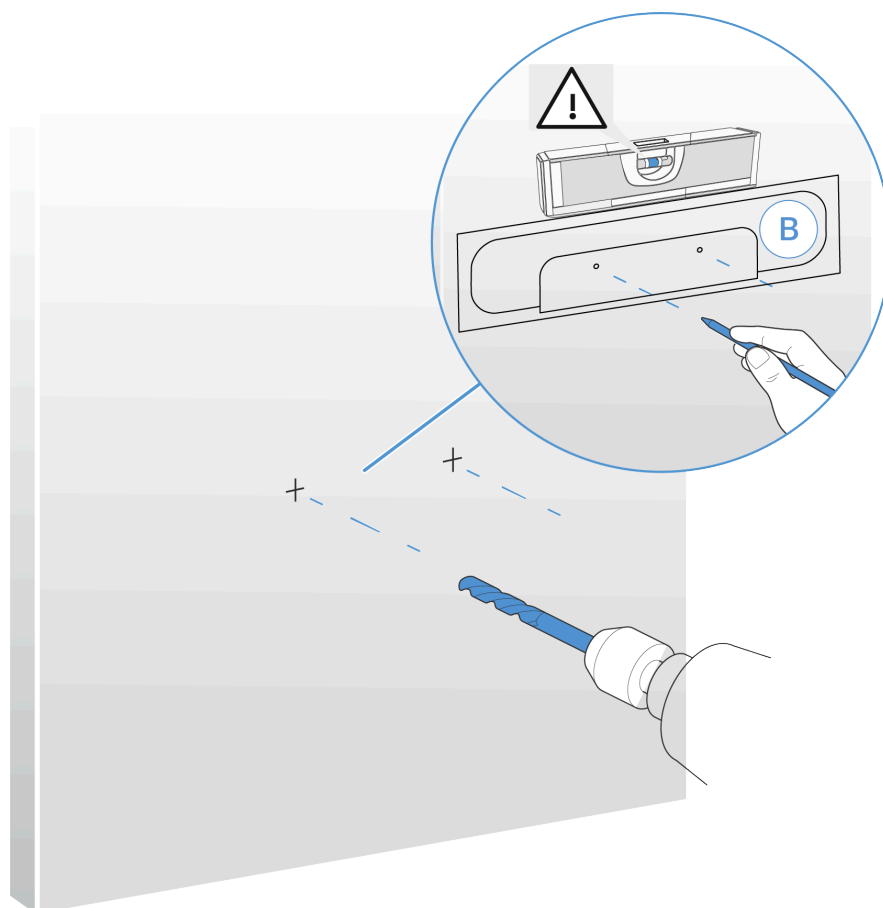

- ▶ Percez le gabarit au niveau des repères à l'aide d'un crayon pointu ou d'un tournevis plat, tout en marquant les points de perçage sur le mur.

**i** Pour une fixation murale en toute sécurité, nous vous recommandons d'utiliser une perceuse avec une mèche d'un diamètre d'au moins 8 mm et les chevilles correspondantes.

- ▶ Percez les trous aux endroits que vous avez repérés et insérez les chevilles appropriées dans le mur en fonction de la nature de ce dernier.
- ▶ Vissez fermement le support au mur à l'aide des deux vis.

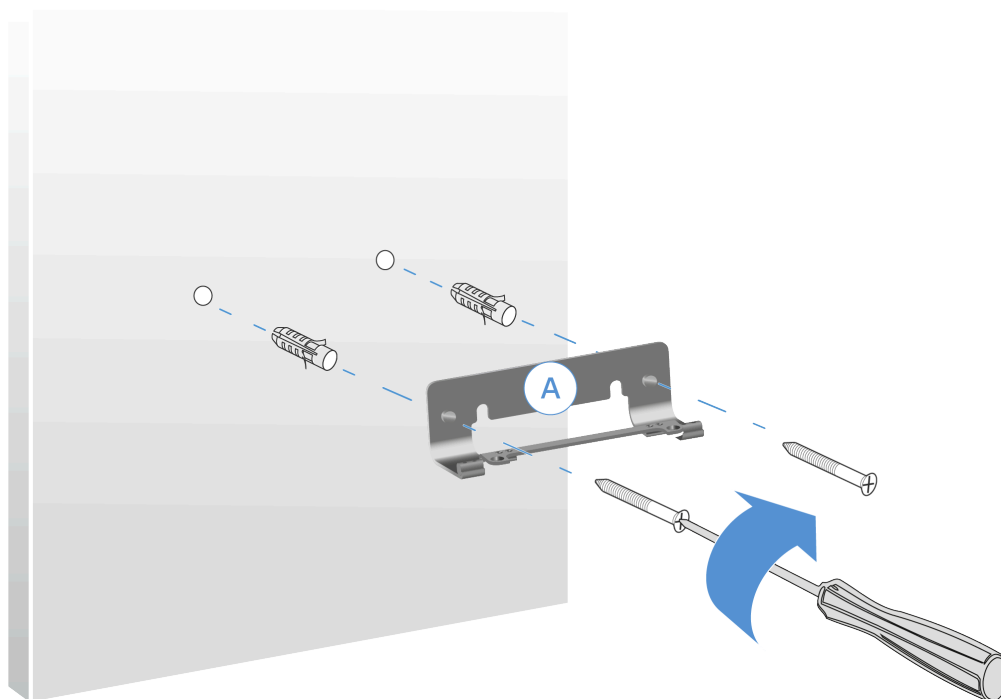

- ▶ Placez la TC Bar sur le support installé par le haut avant de la fixer à l'aide des vis fournies.

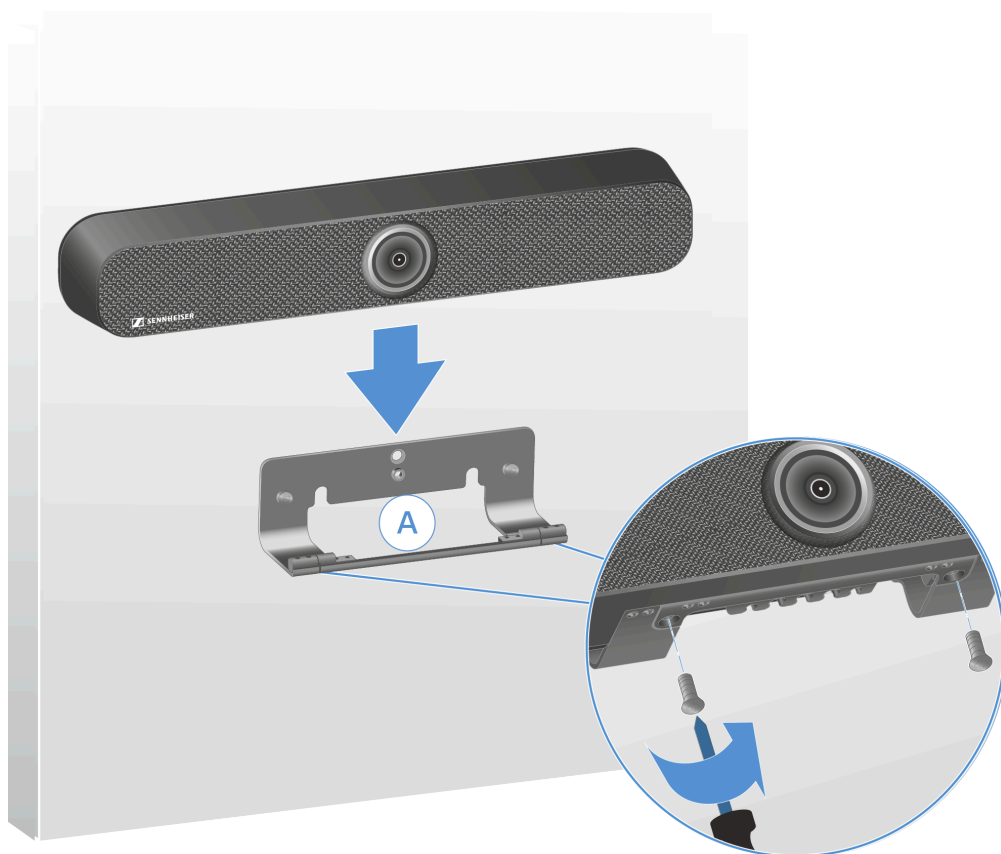

- ▶ Inclinez la TC Bar vers l'avant et installez tous les câbles de raccordement.

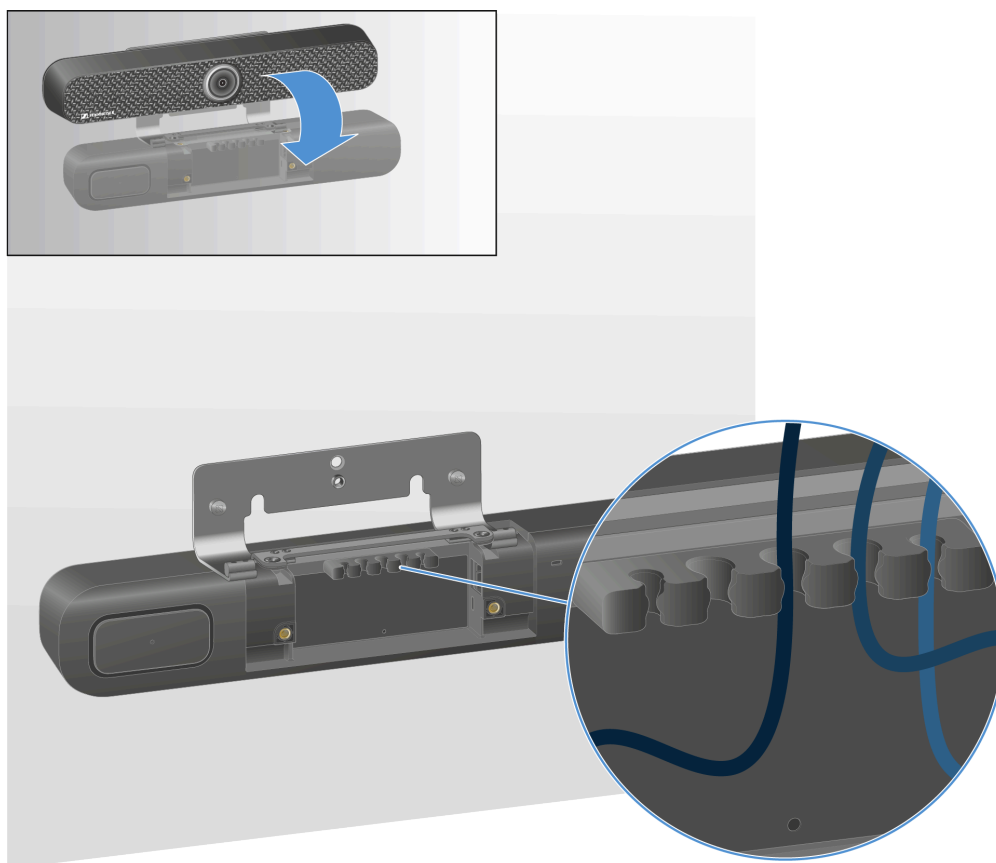

- ▶ Introduisez correctement les câbles dans le guide-câble.
- ▶ Redressez la TC Bar et réglez l'angle approprié.

✓ La TC Bar est désormais fixée au mur.



## Installer la TC Bar sur une table

Le kit d'installation fourni permet de monter la TC Bar sur une table ou une crédence.

**i** Pour cette installation, le support nécessaire est déjà compris dans la livraison.

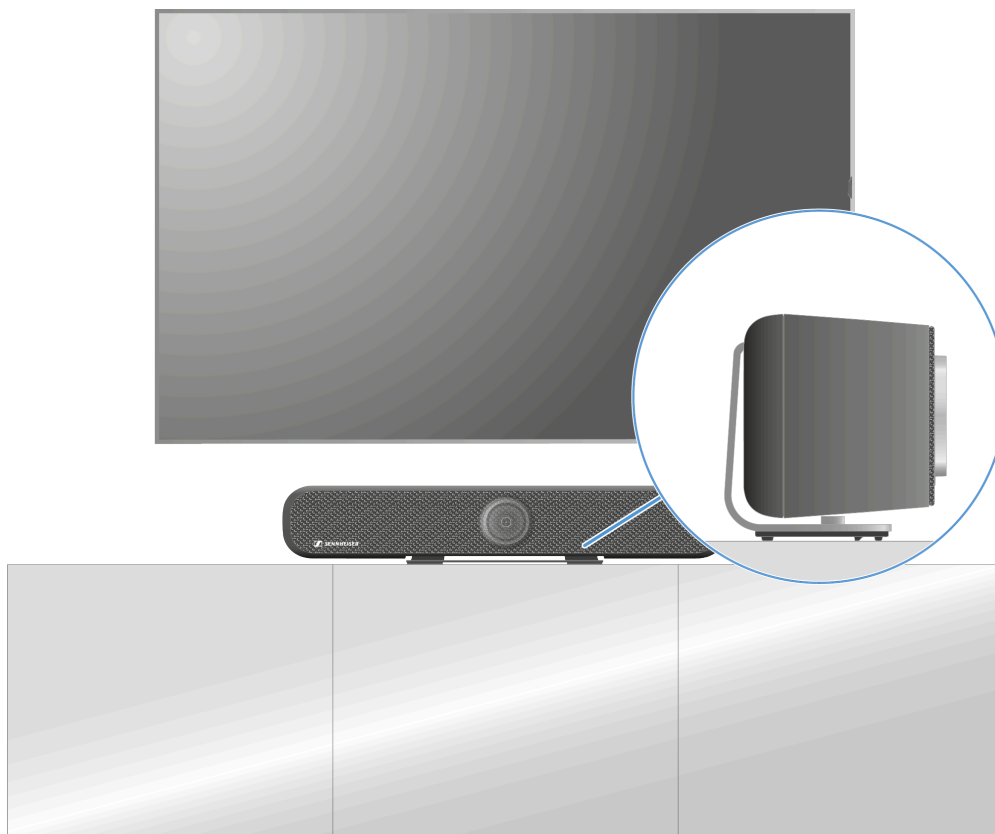

### Installer la TC Bar sur une table

- ▶ Posez la TC Bar sur une surface souple, face inférieure vers le haut.
- ▶ Placez le support dans l'encoche prévue sur la face inférieure et vissez les vis cruciformes fournies lors de la livraison dans le filetage de la TC Bar.

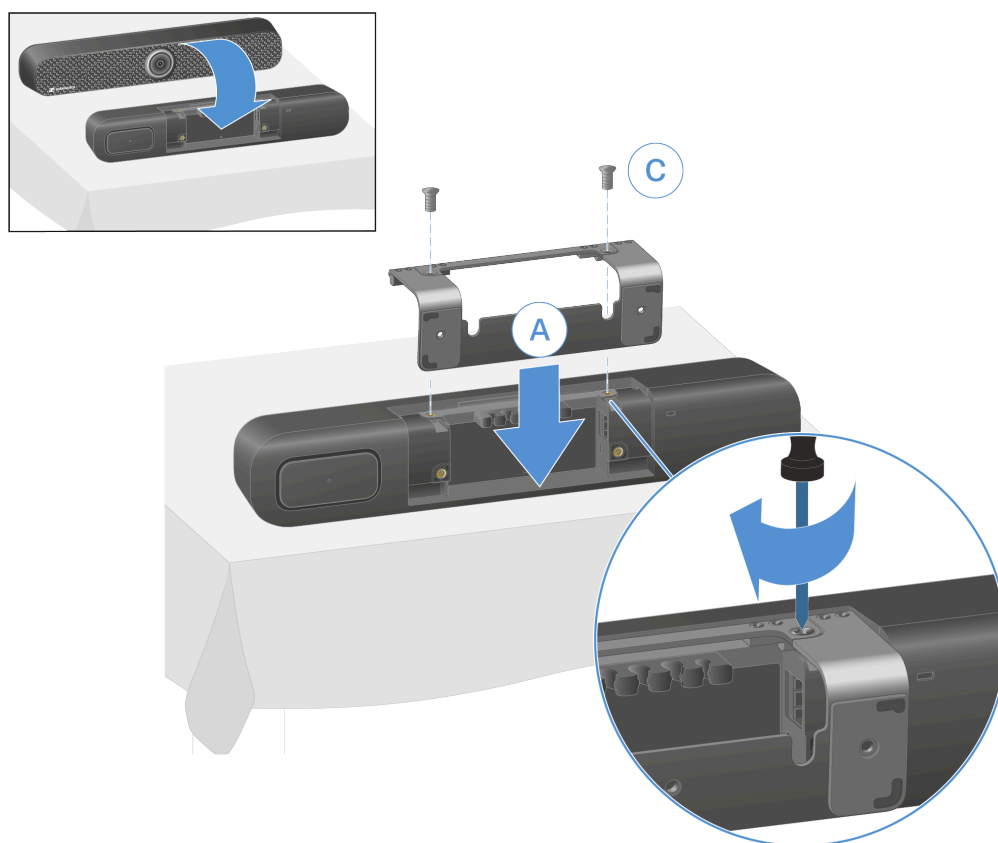

- ▶ Posez la TC Bar équipée de ses pieds en caoutchouc sur la table et orientez l'appareil conformément aux instructions.

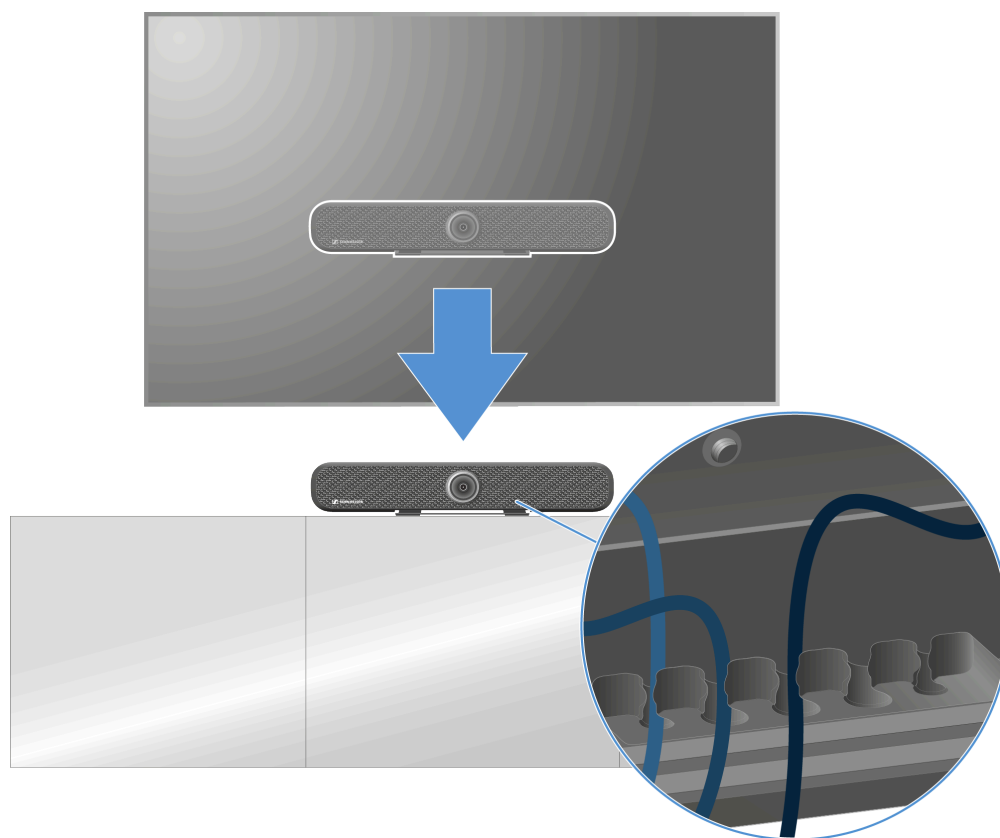

- ▶ Introduisez correctement les câbles dans le guide-câble.

✓ La TC Bar est désormais installée sur la table.



## Installer la TC Bar sur un trépied

Le kit d'installation fourni permet de monter la TC Bar sur un trépied.

**i** Le trépied n'est pas compris dans la livraison.



## Installer la TC Bar sur un trépied

- ▶ Posez la TC Bar sur une surface souple, face inférieure vers le haut.
- ▶ Placez le support dans l'encoche prévue sur la face inférieure et vissez les vis cruciformes fournies lors de la livraison dans le filetage de la TC Bar.

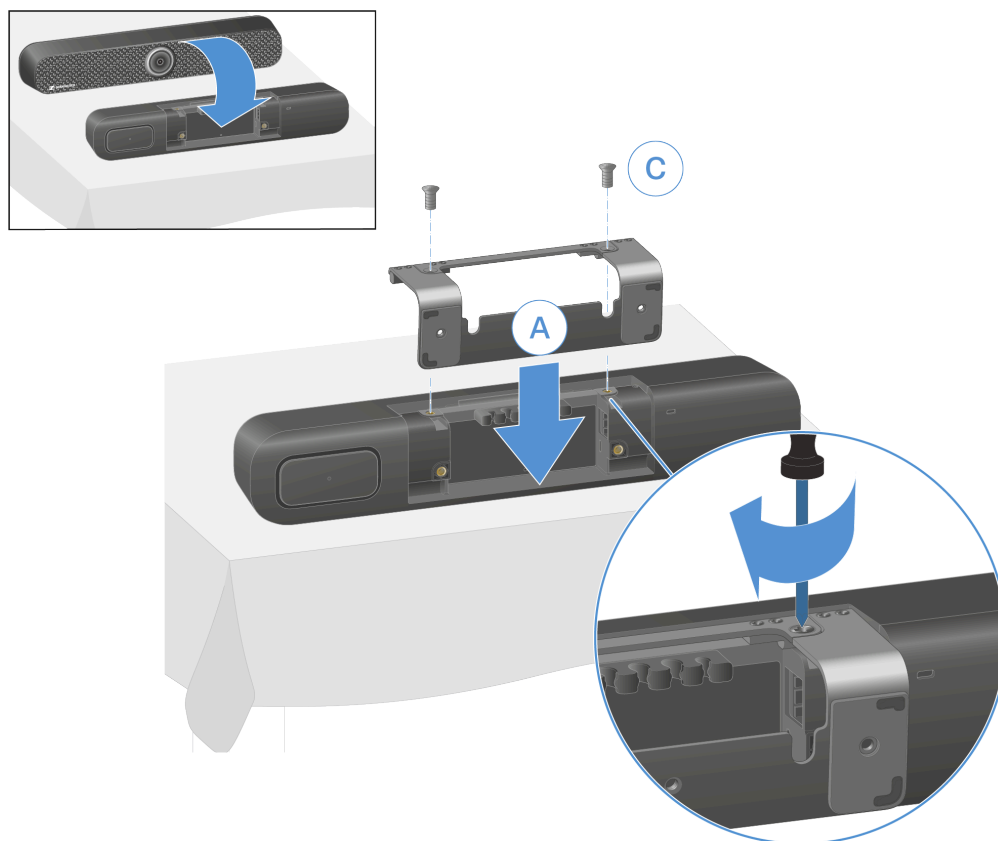

- ▶ Fixez la TC Bar sur le trépied en vissant la vis du trépied (non fournie) dans le manchon fileté prévu du support.

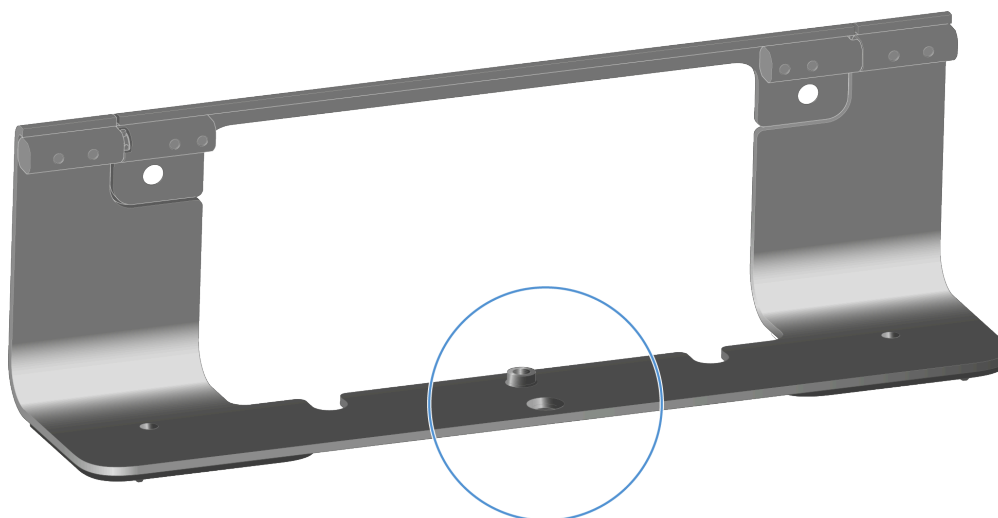

**i** Veuillez noter que la vis du trépied doit présenter un filetage pour trépied de type UNC  $\geq$  !.



✓ La TC Bar est désormais installée sur un trépied.



### Installer la TC Bar sur un support VESA

Le kit d'installation fourni permet de monter la TC Bar sur un support VESA.

**i** Le support VESA n'est pas inclus dans la livraison et peut être acheté en option ([Accessoires](#)).

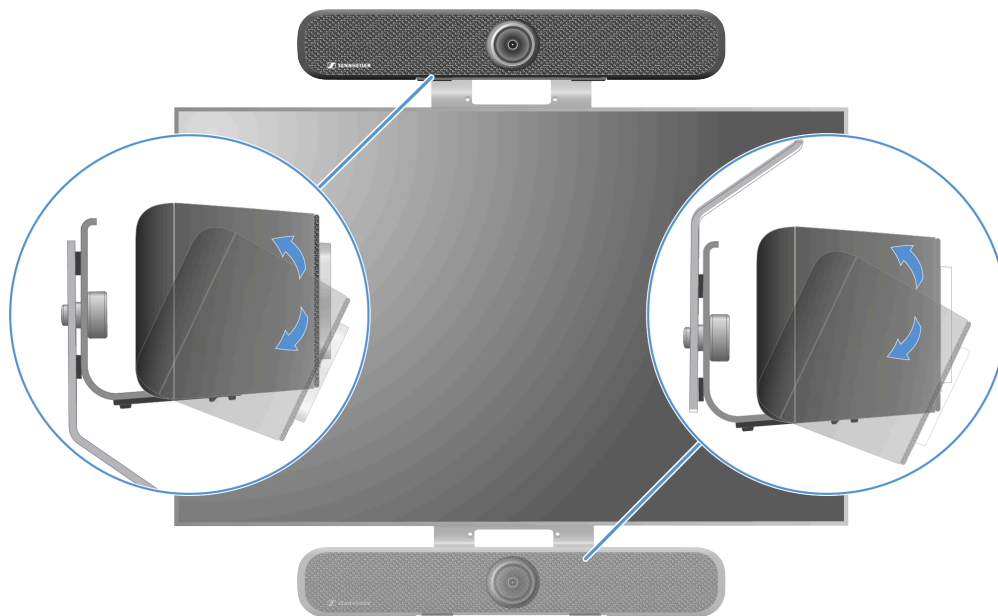

#### Contenu de la livraison

1 x		<b>M 6 Set</b>	
2 x		4 x	4 x
2 x		4 x	4 x
2 x		4 x	4 x
2 x			4 x
2 x		<b>M 8 Set</b>	
1 x		8 x	4 x
4 x		4 x	
		4 x	4 x
		4 x	
		4 x	12 x
		8 x	12 x
		8 x	



- i** L'installation illustrée ici montre la variante avec positionnement au-dessus de l'écran. Pour une installation au-dessous de l'écran, veuillez suivre les instructions des étapes correspondantes.

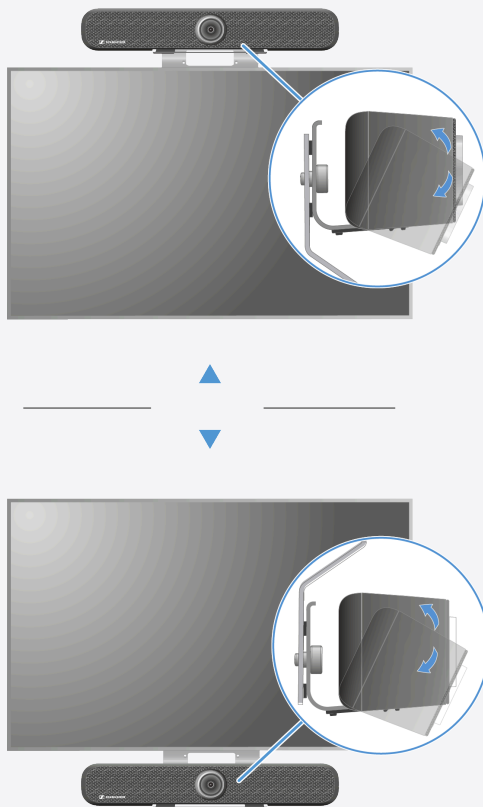



### Préinstaller le support VESA

**i** L'installation doit être réalisée par un personnel qualifié.

- ▶ Posez l'écran sur une surface souple et mesurez à l'arrière les distances entre les manchons filetés prévus pour le montage.

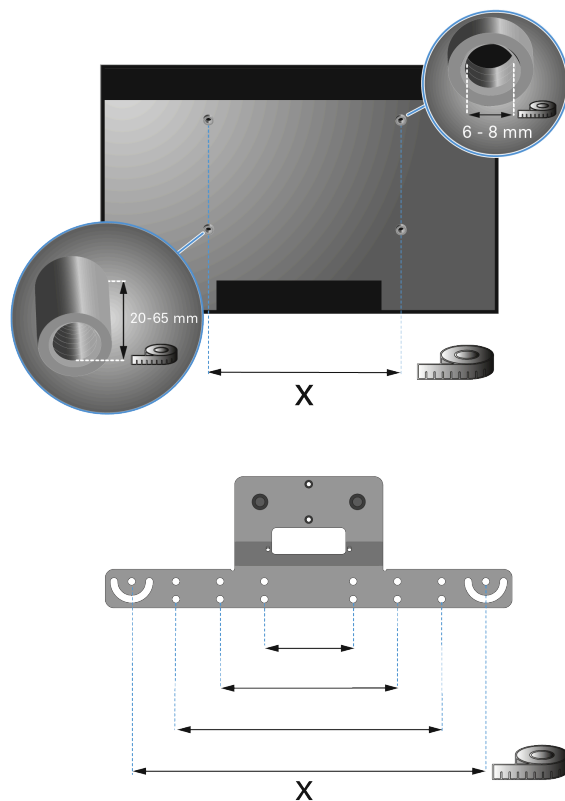

- ▶ Récupérez les vis filetées appropriées dans le kit d'installation.

**i** Veillez à ce que le filetage soit identique et que la longueur des vis soit suffisante. En fonction de la taille et du modèle de l'écran, l'espacement et le diamètre du filetage peuvent varier.

- ▶ Assemblez préalablement le support VESA avec les rails de jonction, comme le montre l'illustration.

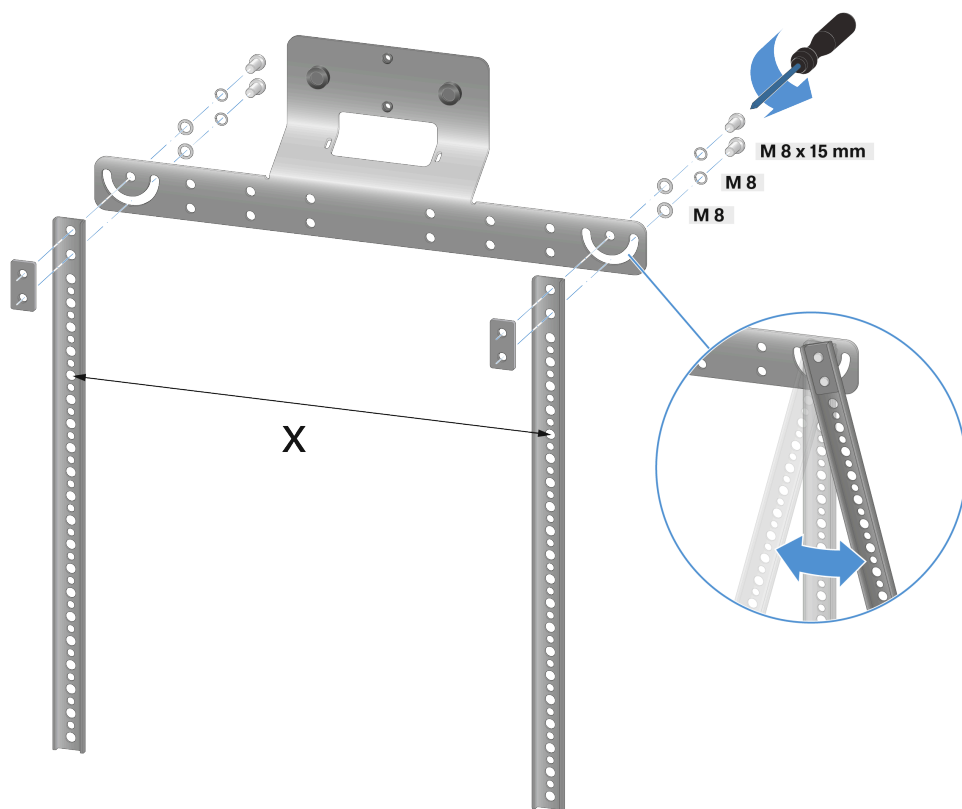

**i** Si l'écran est incliné, il est possible d'ajuster d'autant l'angle des entretoises.

✓ Le support VESA est désormais pré-assemblé. Il est prêt à être fixé à l'écran.



### Fixer le support VESA à l'arrière de l'écran

- i** Lors de l'installation de la TC Bar au-dessous de l'écran, veuillez noter que le support VESA doit être placé sous l'écran. L'installation illustrée dans ce guide montre la variante avec positionnement au-dessus de l'écran.

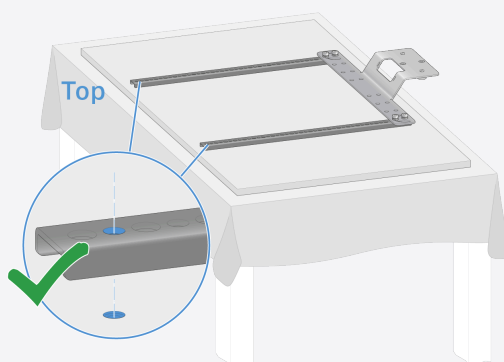
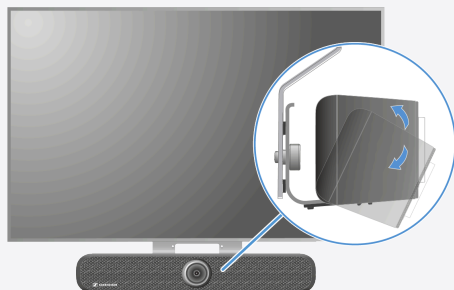

- ▶ Placez le support pré-assemblé au moyen d'entretoises métalliques à l'arrière de l'écran et déterminez si la longueur est suffisante pour la fixation :

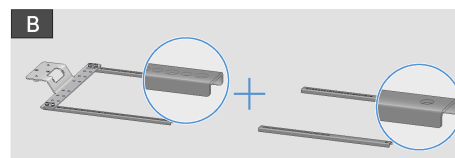
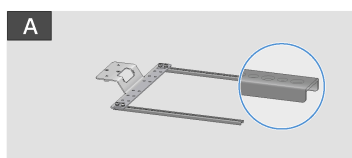

◀ OR ▶

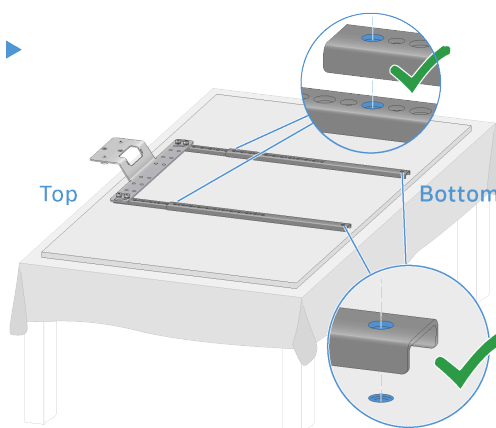
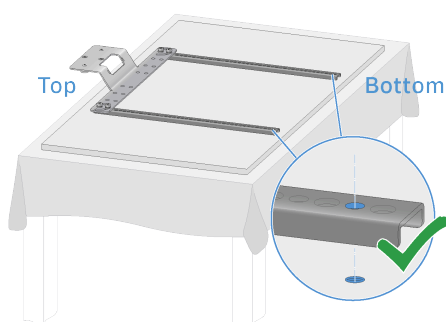



### | 3 - Notice d'emploi

- A : Les entretoises métalliques sont suffisamment longues. Les trous prévus dans les entretoises métalliques correspondent aux trous filetés de l'écran.
  - B : Les entretoises métalliques ne sont pas suffisamment longues. Il est possible d'augmenter la longueur au moyen d'un système de rallonge.
- Vissez le support pré-assemblé avec les entretoises métalliques comme dans l'illustration :
- Variante A :

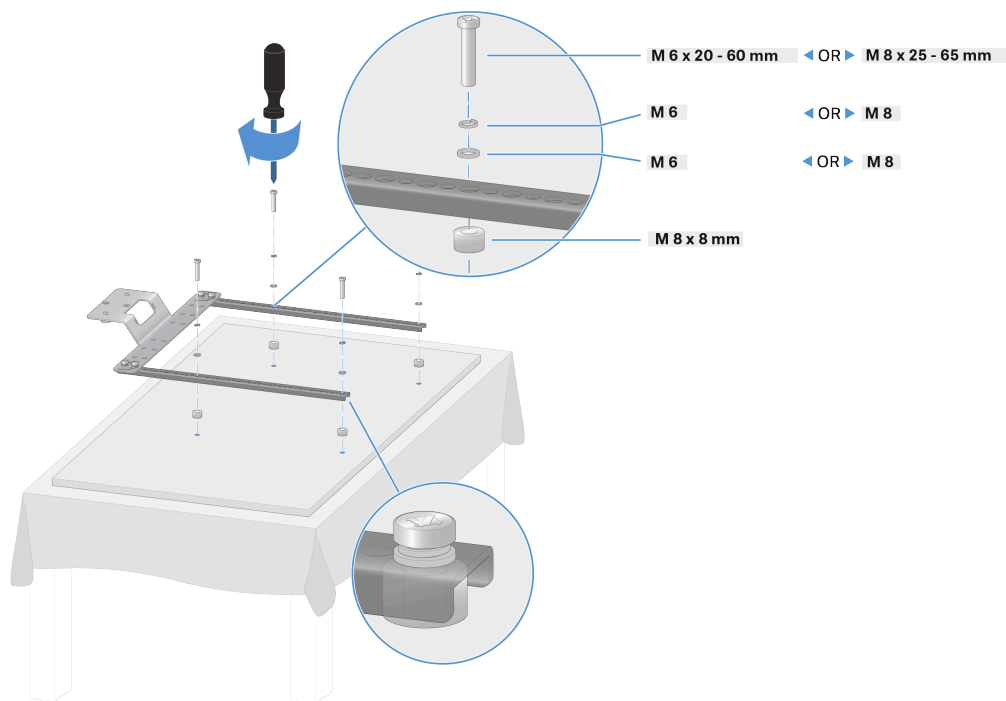

- Variante B :

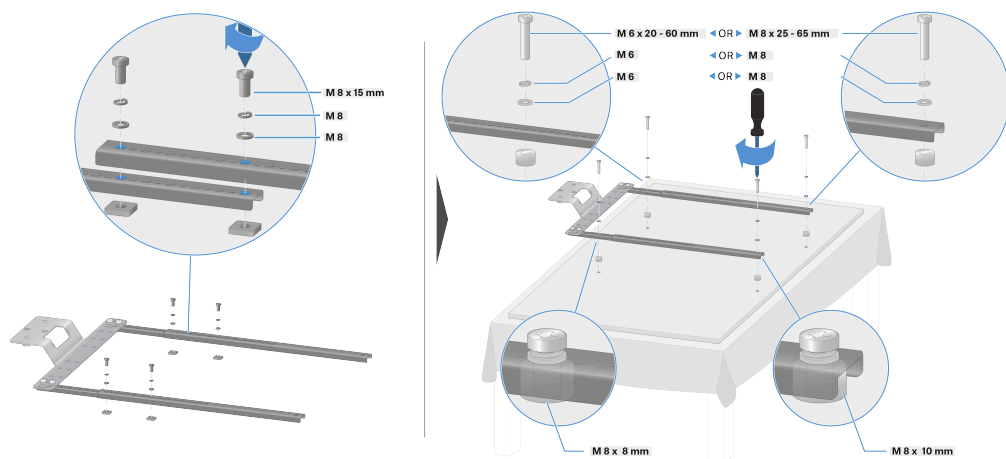

✓ Le support VESA est désormais fixé à l'arrière de l'écran.



### Fixer la TC Bar et son support sur le support VESA

**i** Pour cette étape, installez d'abord le support sur la TC Bar (voir [Fixer la TC Bar au mur](#)).

- ▶ Insérez le support fixé et la TC Bar dans le dispositif de suspension du support VESA :
  - A : Au-dessus de l'écran

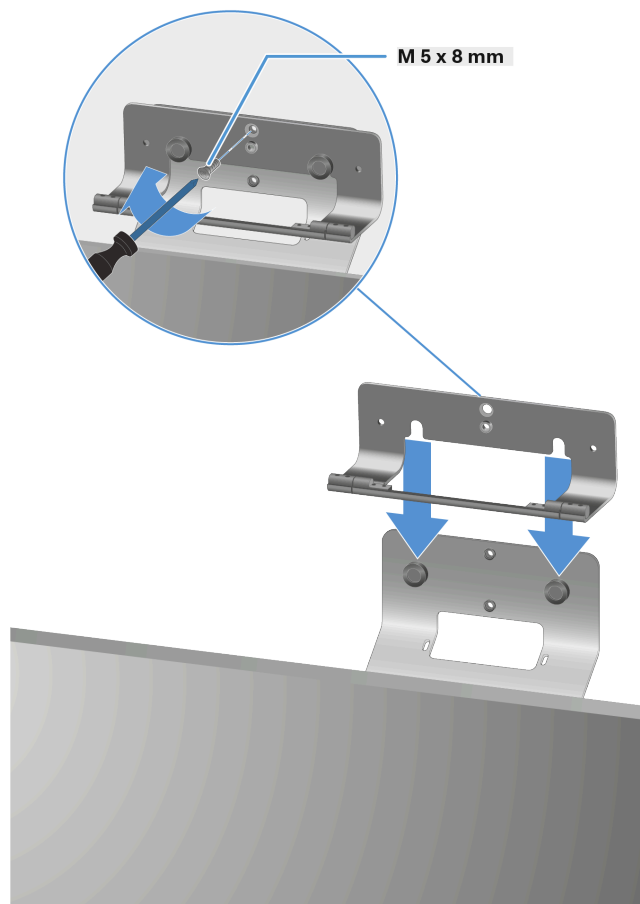



- B : Au-dessous de l'écran

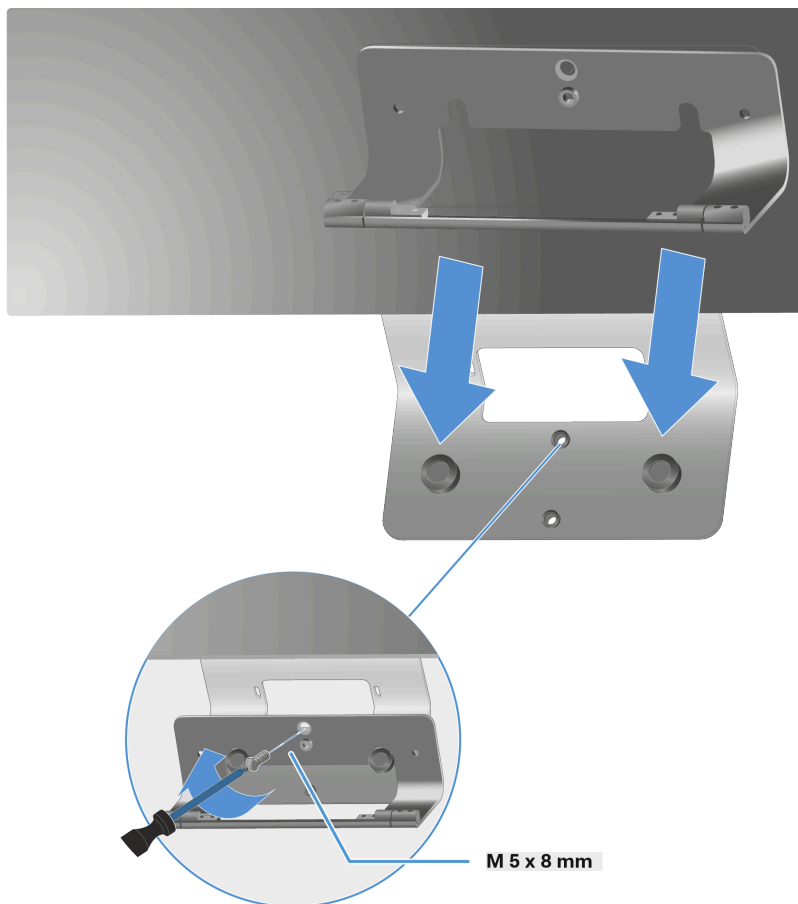

- ▶ Inclinez légèrement la TC Bar vers le bas et fixez le support avec une vis M5 x 8 mm sur le support VESA.
- ▶ Redressez la TC Bar et réglez l'angle approprié en fonction de la situation.

✓ La TC Bar est désormais installée sur un support VESA.



## Installer les supports fournis en tant qu'accessoires

Le support pour la télécommande et le capuchon de l'objectif peut être placé sur une table ou installé sur un mur.

Dans le cas d'une fixation murale, deux bandes adhésives double face et deux vis disponibles en option sont fournies.

Les bandes adhésives adhèrent aux deux côtés et peuvent être appliquées sur des surfaces sèches, propres, non grasses et lisses.

### Fixer le support avec des bandes adhésives

- ▶ Retirez les films inférieurs des deux bandes adhésives et collez ces dernières sur les surfaces prévues à cet effet à l'arrière du support.

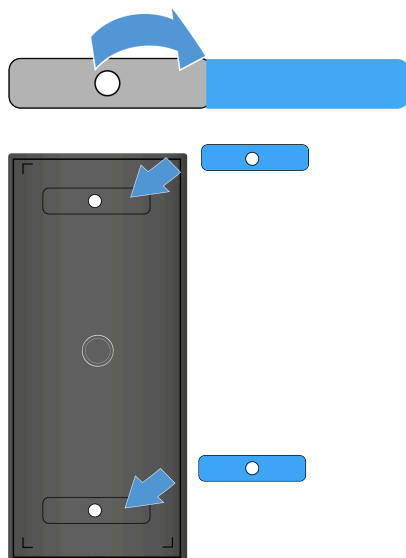

- ▶ Retirez les films supérieurs des deux bandes adhésives fixées.





**i** Veillez à ce que la surface sur laquelle le support doit adhérer soit bien sèche, lisse et propre et non grasse. Si ce n'est pas le cas, nettoyez la surface avant d'installer le support.

- ▶ Collez le support sur la surface de votre choix et appuyez fermement dessus pendant 10 secondes.

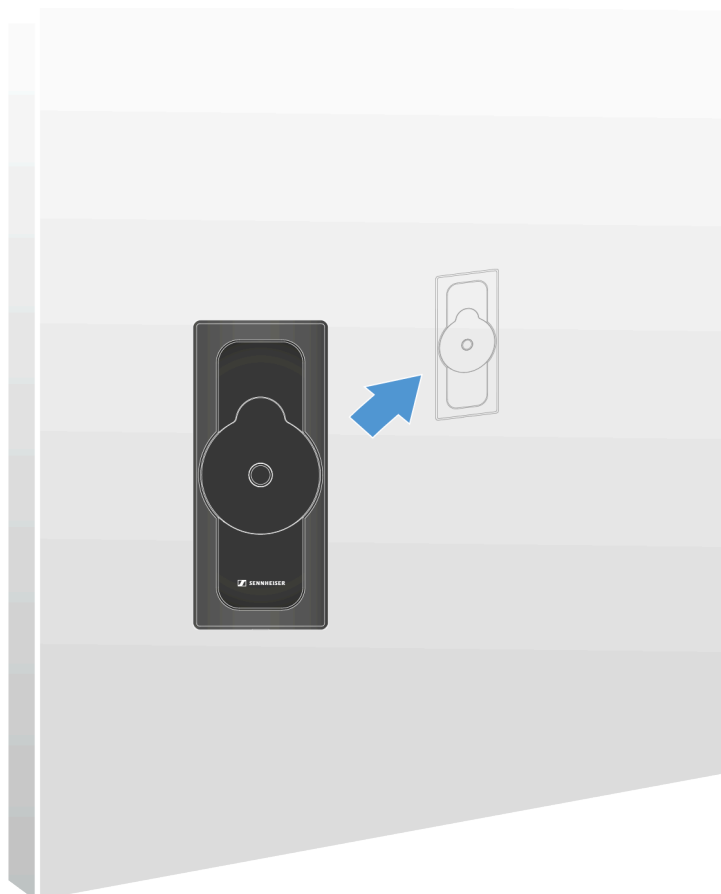

- ✓ Le support est désormais fixé avec des bandes adhésives.



### Fixer le support avec des vis

**i** Tenez compte du matériau au mur. Selon le matériau, il sera peut-être nécessaire d'utiliser d'autres vis (que celles fournies) et éventuellement des chevilles (non fournies).

- ▶ Ouvrez le boîtier du support en dépliant délicatement l'ergot présent sur la face inférieure de la plaque et en le tirant vers le haut.

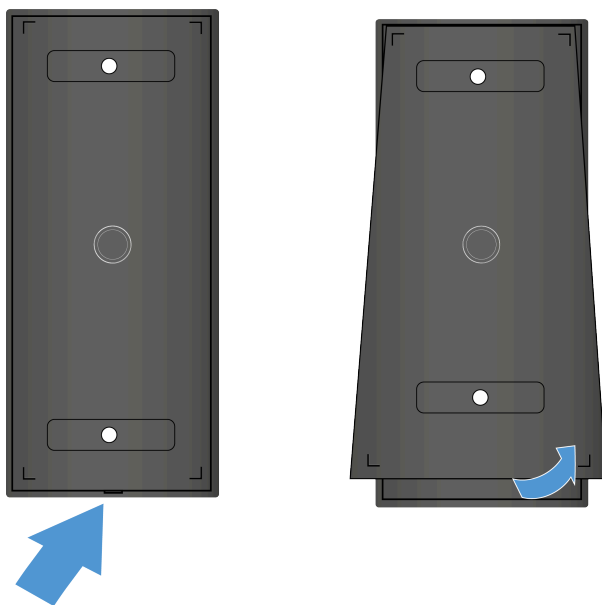

- ✓ La partie inférieure de la plaque se détache.

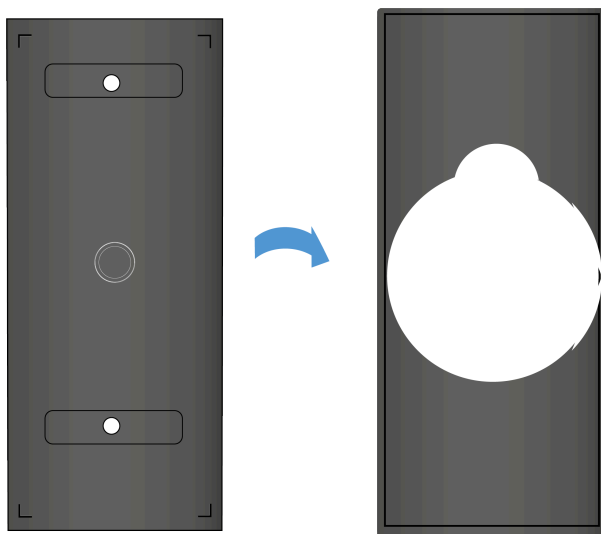

- ▶ Insérez les vis fournies dans les trous de la plaque et fixez le support au mur en le vissant.

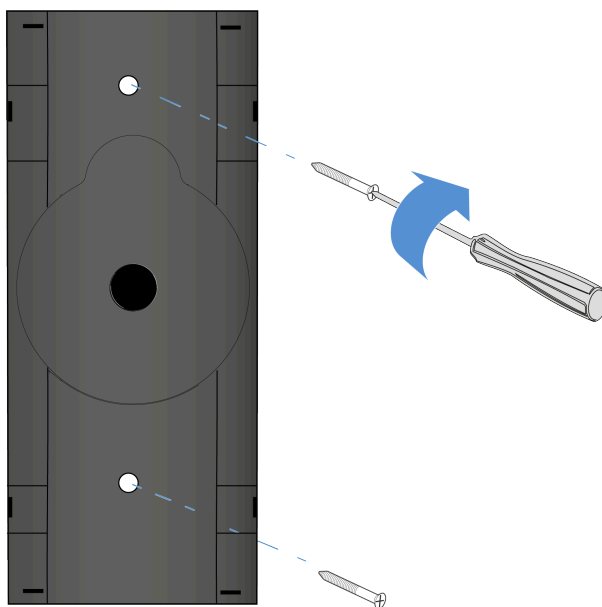

✓ La plaque est désormais fixée au mur.

- ▶ Insérez la plaque supérieure dans le boîtier que vous venez de fixer. Faites attention à l'ergot inférieur.

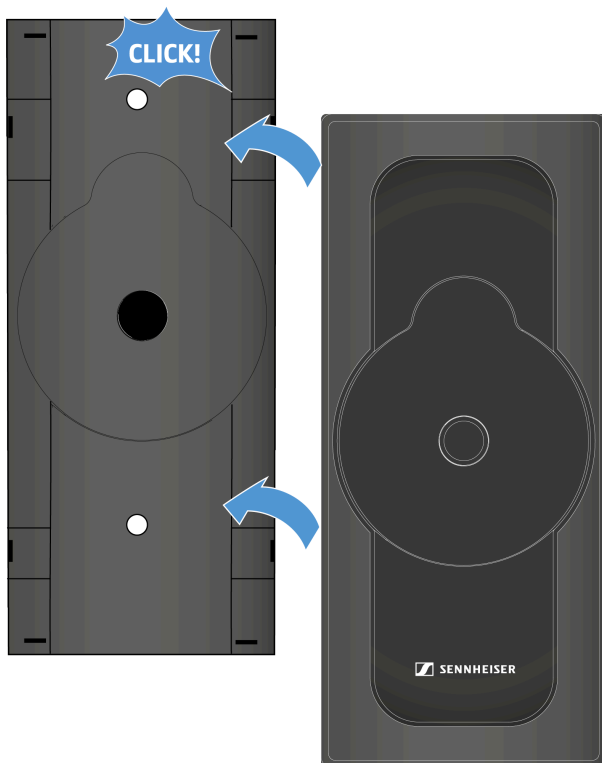



- ✓ Vous devez entendre un clic au moment de l'insertion de la plaque dans le boîtier.

**i** Pour démonter le support, desserrez d'abord le point d'arrêt par le bas à l'aide d'un tournevis à tête plate ou d'un tournevis plat. Dévissez ensuite les vis pour les retirer du mur.

- ✓ Le support est désormais fixé au mur.



## Mise en service

Ce chapitre décrit le processus de configuration et de mise en service initiales de la TC Bar.

### Conseils de préparation

1. Lisez les consignes de sécurité relatives au produit que vous venez d'acheter. Vous les trouverez dans un document distinct, à l'intérieur de l'emballage.
2. Retirez entièrement la TC Bar de l'emballage et vérifiez que la livraison est bien complète (voir [Contenu de la livraison](#)).
3. Retirez le film protecteur appliqué sur la lentille de la caméra.
4. Installez la TC Bar conformément aux options de montage proposées (voir [Possibilités de montage](#)).
5. Commencez par mettre en service l'appareil étape par étape.

## Préparer la télécommande

La télécommande permet de contrôler les différents modes de la caméra, d'activer le processus d'initialisation Bluetooth® et de procéder à différents réglages audio tels que le volume et la coupure du son (voir [Aperçu du produit - Télécommande](#)).

### DANGER



#### Risque dû à l'influence de champs magnétiques

Les aimants peuvent influencer le fonctionnement de stimulateurs cardiaques et de défibrillateurs implantés.

- ▶ Respectez toujours une distance d'au moins 10 cm entre le produit et les stimulateurs cardiaques ou les défibrillateurs implantés (DAI) car le produit génère un champ magnétique permanent.
- ▶ Avertissez les porteurs de tels appareils avant qu'ils ne s'approchent d'aimants.



**Pour préparer la télécommande en vue de son utilisation :**

- ▶ Ouvrez le compartiment à piles situé sous la télécommande en tirant le couvercle vers l'arrière sur environ 5 mm, puis en le soulevant.



- ▶ Insérez les piles AAA de 1,5 V fournies ou des piles neuves. Ce faisant, respectez la polarité indiquée.

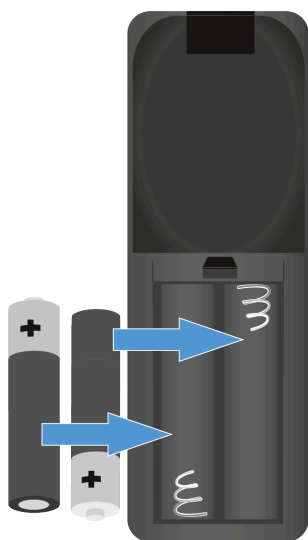

- ▶ Fermez le compartiment à piles.
  - ✓ Le couvercle s'enclenche en émettant un petit clic audible.

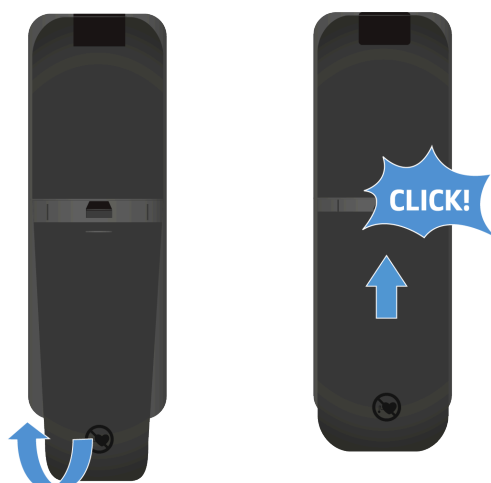

- ▶ Retirez le film de protection de la diode d'émission infrarouge de la télécommande.

✓ La télécommande est prête à l'emploi.



## Raccorder la TC Bar au secteur et la démarrer

Lorsque vous raccordez la TC Bar au secteur, l'appareil démarre automatiquement.

### Pour raccorder la TC Bar au secteur :

- ▶ Insérez la fiche du bloc d'alimentation CC dans la prise **DC IN** de la TC Bar et introduisez le câble dans le guide-câble.

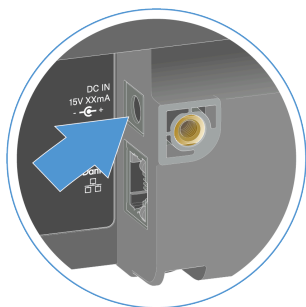

- ▶ Branchez le bloc d'alimentation CA sur une prise de courant.  
Autre option à votre disposition : Vous pouvez également raccorder la TC Bar S au secteur via la prise PoE+.

**i** La TC Bar S est un appareil PoE+ alimenté (Powered Device) et ne peut fonctionner qu'avec le câble réseau. Pour garantir une alimentation électrique continue, nous vous recommandons toujours de brancher le bloc secteur fourni. Utilisez uniquement des câbles réseau conformes à la norme CAT5e (F/STP) ou supérieure.

- ▶ Branchez le câble Ethernet RJ45 dans la prise **PoE+ (PD)** de la TC Bar.

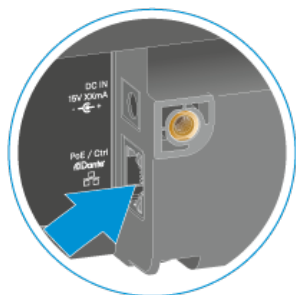

- ✓ La LED blanche s'allume et s'éteint pendant le processus de démarrage. Une mélodie très courte retentit lorsque l'appareil est prêt à fonctionner.

### Pour déconnecter complètement la TC Bar du secteur :

- ▶ Débranchez le bloc d'alimentation de la prise secteur.
- ▶ Débranchez le connecteur du bloc d'alimentation de la prise DC IN de la TC Bar.



- ▶ Dans le cas d'une alimentation électrique reposant exclusivement sur l'utilisation d'une prise PoE+, retirez le câble réseau du port réseau de l'appareil.

- La TC Bar est désormais complètement débranchée du secteur.

- La TC Bar est désormais connectée au secteur. L'appareil démarre automatiquement.



## Raccorder la TC Bar à un terminal (solution autonome)

Vous pouvez raccorder la TC Bar au terminal que vous souhaitez utiliser (PC/ordinateur portable/MAC) via un port USB-C® et la démarrez directement.

- i** Veuillez tenir compte de la configuration système requise pour le terminal utilisé (voir [Configuration système requise](#)).

### Pour raccorder la TC Bar au terminal :

- ▶ Branchez le câble USB-C® dans la prise USB-C® de la TC Bar.

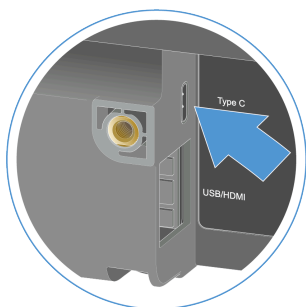

- ▶ Branchez l'autre extrémité du câble USB-C® dans la prise USB-C® du terminal à utiliser.
- ✓ La TC Bar est automatiquement reconnue et installée par le système d'exploitation. Une fois l'installation réussie, un son très bref est émis par les haut-parleurs.

- i** La TC Bar est certifiée pour une utilisation avec des applications de conférence professionnelles. Selon le fournisseur, des conseils de configuration interactifs peuvent apparaître lors de la première utilisation.

- ✓ La TC Bar est désormais raccordée à un terminal.



## Raccorder la TC Bar à un écran externe (facultatif)

Vous pouvez transmettre le signal vidéo fourni par la TC Bar à un écran externe au moyen d'un câble HDMI®.

- i** Le TC Bar M dispose de deux sorties HDMI® qui peuvent être configurées librement et attribuées individuellement. Veuillez noter que la sortie HDMI® est désactivée dans les paramètres d'usine. Vous pouvez activer la sortie HDMI® dans l'application de contrôle ([Surveillance et contrôle](#)).

### Pour raccorder la TC Bar à un écran externe :

- ▶ Branchez le câble HDMI® fourni dans le port de sortie **HDMI** de la TC Bar.

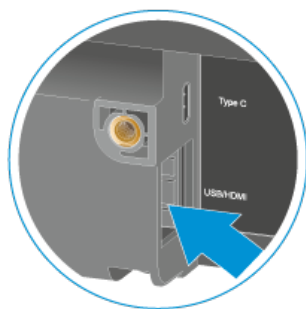

- ▶ Branchez l'autre extrémité du câble HDMI® dans le port d'entrée **HDMI®IN** de l'écran externe.

### Pour déconnecter la TC Bar d'un écran externe :

- ▶ Débranchez le câble HDMI® du port **HDMI** de la TC Bar.

✓ La TC Bar est désormais raccordée à un écran externe.



## Raccorder une caméra PTZ externe

Le port USB-A vous permet de raccorder une caméra PTZ externe.

- i** Veuillez noter qu'après le raccordement d'une caméra externe, vous disposez au total de deux possibilités de transmission. Veuillez configurer la distribution du signal vidéo ou la source vidéo préférée au niveau de la plateforme de conférence utilisée.

### Pour raccorder une caméra externe :

- ▶ Insérez le câble USB-A de la caméra externe dans le câble USB-A de la TC Bar.

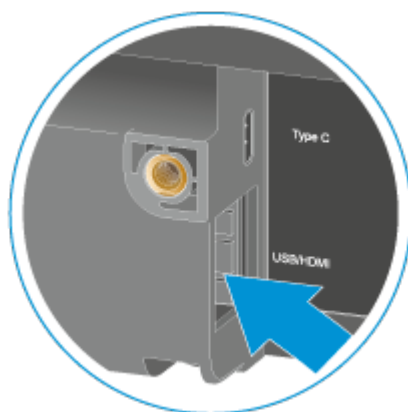

- ✓ La caméra est reconnue automatiquement.

- ✓ La caméra externe est désormais raccordée à la TC Bar.





## Utilisation

Les chapitres suivants contiennent des informations supplémentaires sur l'utilisation du TC Bar.

Les chapitres listés ici décrivent toutes les actions pouvant être effectuées en mode autonome du TC Bar et donc sans utilisation d'un logiciel de contrôle.

Pour des commandes spécifiques provenant d'un logiciel de contrôle, consultez les chapitres de l'application correspondante : [Surveillance et contrôle](#).

Selon le mode de fonctionnement, vous disposez de possibilités très limitées ou complètes pour utiliser les fonctions du TC Bar.

Mode autonome	Réseau
	
<ul style="list-style-type: none"><li>• Connexion via USB-C® (voir <a href="#">Raccorder la TC Bar à un terminal (solution autonome)</a>)</li><li>• Les fonctions restreintes ne sont disponibles que via la télécommande (voir <a href="#">Aperçu du produit - Télécommande</a>).</li><li>• Configurable via l'interface web locale (voir <a href="#">Utilisation de la Local Web UI (LUI)</a>)</li></ul>	<ul style="list-style-type: none"><li>• Intégré au réseau d'entreprise (voir <a href="#">Fonctionnement en tant que système de conférence en réseau</a>)</li><li>• Configurable via l'interface web locale (voir <a href="#">Utilisation de la Local Web UI (LUI)</a>)</li><li>• Configurable via une application de contrôle centrale (voir <a href="#">Logiciel de contrôle</a>)</li></ul>

## Consignes de sécurité relatives au réglage d'un volume élevé

Lisez et suivez les consignes de sécurité suivantes concernant le réglage d'un volume élevé avant d'utiliser le produit.

### Risque dû à un volume élevé

- Le produit permet de générer des niveaux de pression sonore supérieurs à 85 dB (A). 85 dB (A) correspondent au niveau sonore maximal légalement autorisé dans certains pays dans le cadre d'une exposition permanente, tout au long de la journée de travail. Il est utilisé comme base d'évaluation par la Médecine du Travail. Des



niveaux sonores plus élevés ou une exposition prolongée peuvent endommager votre audition. Dans le cas de niveaux sonores plus élevés, il est impératif de réduire la durée d'exposition pour exclure tout dommage.

- Si vous souffrez des symptômes suivants, vous avez certainement été exposé pendant trop longtemps à des niveaux sonores excessifs :
  - vous entendez des sifflements ou des acouphènes dans les oreilles,
  - vous avez l'impression (même brièvement) de ne plus percevoir les sons élevés.
- Informez tous les utilisateurs sur ces risques et invitez-les à régler le volume à un niveau moyen si nécessaire.



## Démarrer une conférence Web

La TC Bar vous permet de démarrer une conférence Web ou de vous connecter à une conférence déjà en cours.

- i** Dans une conférence audio mise en place depuis un appareil mobile (comme un smartphone), vous pouvez utiliser la TC Bar en tant que source audio principale pour l'entrée et la sortie des signaux (voir [Démarrer une conférence audio à partir d'un appareil mobile](#)).

### Pour démarrer une conférence Web :

- ▶ Ouvrez la plateforme de conférence que vous utilisez et démarrez la réunion que vous avez planifiée.
- ✓ La TC Bar est automatiquement reconnue en tant que système de conférence principal, à condition qu'aucun autre système de conférence ne soit déjà connecté.

- i** Si la TC Bar n'est pas automatiquement reconnue en tant que système audio et vidéo principal, définissez-la en tant qu'appareil principal dans les paramètres de la plateforme de conférence que vous utilisez.

- ✓ La conférence Web démarre.



## Démarrer un appel

Grâce aux microphones et haut-parleurs intégrés, vous pouvez téléphoner avec la TC Bar.

- i** Dans une conférence audio mise en place depuis un appareil mobile (comme un smartphone), vous pouvez utiliser la TC Bar en tant que source audio principale pour l'entrée et la sortie des signaux (voir [Démarrer une conférence audio à partir d'un appareil mobile](#)).

### Pour démarrer un appel :

- ▶ Composez le numéro du contact que vous souhaitez joindre dans le système de conférence utilisé.
- ✓ L'appel audio démarre et la TC Bar est automatiquement reconnue en tant que système de conférence principal.

- i** Si la TC Bar n'est pas automatiquement reconnue en tant que source audio principale, définissez-la en tant qu'appareil principal dans les paramètres de la plateforme de conférence que vous utilisez.

- ✓ L'appel démarre.



## Démarrer une conférence audio à partir d'un appareil mobile

Vous pouvez utiliser la TC Bar en tant que source audio principale dans le cadre d'une conférence audio mise en place à partir d'un appareil mobile (comme un smartphone).

Dans ce cas, vous pouvez utiliser la TC Bar en tant que microphone principal et émettre des signaux audio par l'intermédiaire des haut-parleurs de la TC Bar. Ainsi, il est possible pour les différentes personnes présentes dans la salle de participer directement à la conférence organisée.

- i** Pour ce type de conférence, vous n'avez pas besoin de connecter la TC Bar à un câble Ethernet ou USB-C. La transmission et la restitution sont assurées uniquement à partir d'une connexion Bluetooth® active avec l'appareil.

### Pour démarrer une conférence audio à partir d'un appareil mobile :

- ▶ Connectez la TC Bar à votre appareil de conférence mobile via le Bluetooth® (voir [Surveillance et contrôle](#)).
- ▶ Démarrez votre conférence audio à partir de votre appareil mobile.
- ▶ Sélectionnez la TC Bar en tant que source audio principale dans la plateforme de conférence que vous utilisez (par exemple, Teams ou Zoom, etc.).

- ✓ La TC Bar est alors utilisée en tant que source audio principale dans le cadre d'une conférence audio mise en place à partir d'un appareil mobile.



## Mise en sourdine du microphone interne de la TC Bar

Utilisez la télécommande ou votre application de contrôle pour activer ou désactiver le microphone interne.

- i** La mise en sourdine du microphone peut également être activée ou désactivée via les paramètres système du système d'exploitation et/ou du système de conférence utilisé (par ex., MS Teams, Zoom, etc.).

### Pour mettre en sourdine le microphone interne de la TC Bar

- ▶ Appuyez brièvement sur le bouton de mise en sourdine de la télécommande ou

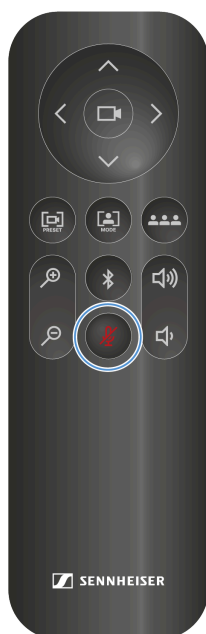

- ✓ La LED inférieure des réglages audio s'allume en rouge. La mise en sourdine est activée.

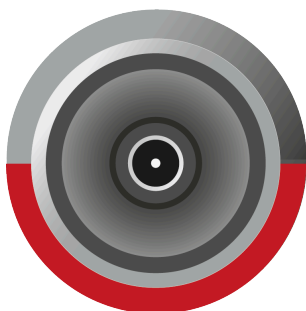



**Pour désactiver la mise en sourdine :**

- ▶ Appuyez brièvement sur le bouton de mise en sourdine de la télécommande.
- ✓ La LED rouge s'éteint. La sortie audio n'est plus mise en sourdine.

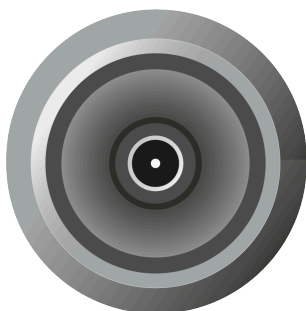

✓ La TC Bar a été mise en sourdine.



## Réglage du volume (télécommande)

Vous pouvez régler le volume à l'aide de la télécommande ou de votre application de contrôle.

**i** Vous pouvez également régler le volume en utilisant les paramètres système du système d'exploitation utilisé, le système de conférence utilisé (par ex., MS Teams, Zoom, etc.) ou le panneau de contrôle dans le logiciel de contrôle de Sennheiser.

Le volume peut être réglé dans une plage de 0 à 100.

Exemples:

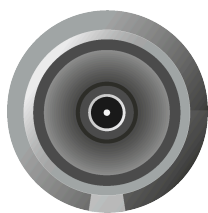

Volume 0

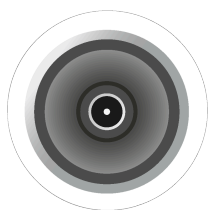

Volume 100

### AVERTISSEMENT



#### Risque dû à un volume sonore élevé

Un volume sonore trop élevé peut endommager votre audition.

- ▶ Réduisez le volume sonore et, le cas échéant, l'amplification du microphone avant d'utiliser le produit.

- ▶ Réglez le volume des haut-parleurs au niveau souhaité en effectuant l'une des opérations suivantes :

- Appuyez sur les boutons de volume de la télécommande.

- ✓ La LED indique le niveau de volume actuel.



✓ Le volume a été réglé.



## Régler la position de la caméra

La télécommande permet de régler l'angle et le zoom de la caméra, ainsi que d'enregistrer et de rappeler sa position.

Vous pouvez utiliser les fonctions suivantes pour régler la caméra :

- Effectuer un zoom avant ou arrière lors de l'enregistrement avec la caméra
- Incliner la caméra vers le bas ou vers le haut
- Faire pivoter la caméra vers la gauche ou vers la droite
- Régler la caméra sur les paramètres par défaut
- Enregistrer et rappeler la position de la caméra

### Pour effectuer un zoom avant ou arrière sur la caméra :

- ▶ Appuyez sur la touche + ou - de la télécommande.



- ✓ Un zoom avant ou arrière est effectué sur l'image.



**Pour régler la position de la caméra :**

**i** Veuillez noter que le niveau de zoom de la caméra est défini par défaut sur une valeur nulle. Pour modifier manuellement la position, il convient de zoomer avec la caméra. Par ailleurs, la caméra ne doit pas être activée dans un mode (voir [Autoframing](#) ou [Person Tiling](#)).

▶ Appuyez sur les touches fléchées **haut**, **bas**, **gauche** ou **droite** de la télécommande.

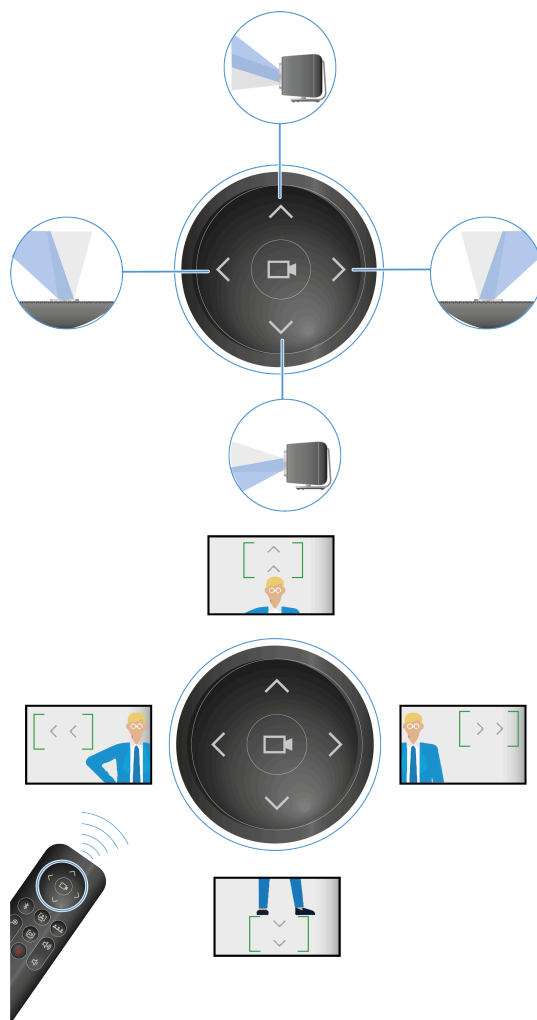

✓ La position de la caméra est désormais modifiée.



**Pour enregistrer la position de la caméra :**

- ▶ Appuyez au moins pendant trois secondes sur la touche **Prédéfinir** de la télécommande.



- ✓ La position de la caméra est désormais enregistrée.

- ▶ Appuyez brièvement sur la touche **Prédéfinir** pour rétablir la position enregistrée de la caméra.

**Pour définir la position de la caméra sur les paramètres par défaut :**

- ▶ Appuyez sur la touche **Champ de vision complet** de la télécommande.



- ✓ La position de la caméra est désormais définie sur les paramètres par défaut.

- ✓ La position de la caméra est désormais réglée.



## Paramètres de la caméra

La moitié supérieure de l'anneau LED affiche les paramètres actuels de la caméra.

Vous pouvez commander la caméra soit à partir de la télécommande, soit depuis l'application de contrôle.

Le voyant LED peut indiquer le statut des fonctions de la caméra actuellement paramétrées :

- Caméra ALLUMÉE/ÉTEINTE
- Fonction Autoframing ACTIVÉE/DÉSACTIVÉE
- Fonction Person Tiling ACTIVÉE/DÉSACTIVÉE

## Autoframing

La fonction **Autoframing** permet d'effectuer une mise au point continue sur les participants présents dans la salle, y compris lorsqu'ils se déplacent.

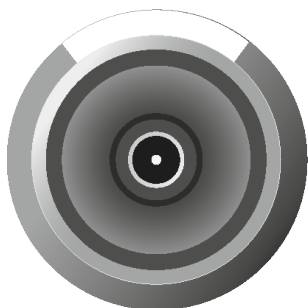

Lorsque cette fonction est activée, l'angle de l'objectif s'adapte au nombre de personnes identifiées dans la salle et effectue une mise au point continue sur ces personnes. Ensuite, la caméra suit chaque repositionnement des personnes présentes dans la salle, élargit ou réduit l'angle de l'objectif, puis effectue de nouveau une mise au point en fonction des conditions actualisées au sein de la pièce.

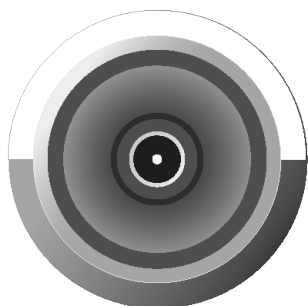

Si vous appuyez à nouveau sur le bouton, la fonction est désactivée. La caméra n'effectue alors aucun suivi des mouvements dans la pièce.

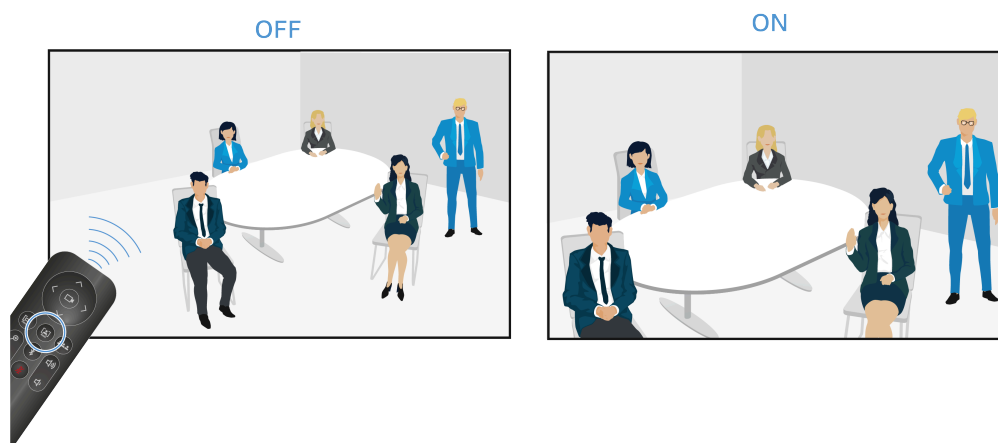

### Person Tiling

La fonction **Person Tiling** retransmet l'image des participants à une conférence aux autres personnes à l'autre bout de la ligne sous une forme appropriée. En fonction du nombre de personnes présentes dans la salle, soit le système génère une image globale, soit il répartit chaque personne dans une vignette individuelle en diffusant leur visage en gros plan.

- i** Regroupement : si plusieurs personnes sont assises à proximité les unes des autres dans la salle, le système les regroupe et les affiche dans une seule et même vignette. Veuillez noter que la reconnaissance simultanée de personnes dans la salle est limitée à un nombre maximum de dix.

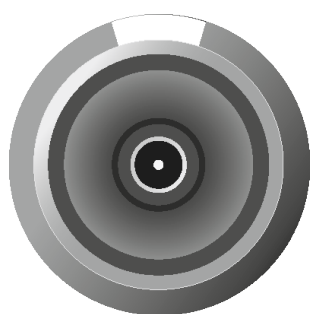

Lorsque cette fonction est activée, l'objectif déploie un grand angle dans un rayon maximal de 115°. Si vous appuyez une première fois sur la touche de la télécommande, le système affiche une vue d'ensemble au format grand angle.

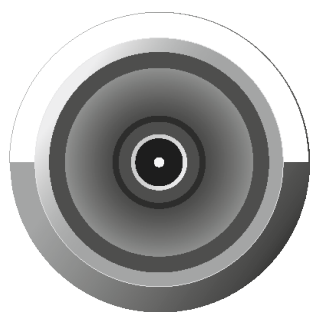

Si vous appuyez une nouvelle fois sur la touche, le système répartit automatiquement les personnes détectées dans des vignettes individuelles en diffusant leur visage en gros plan. Si la salle contient un nombre trop important de personnes, le système ne crée pas de vignettes individuelles, mais une image globale adaptée à la situation.

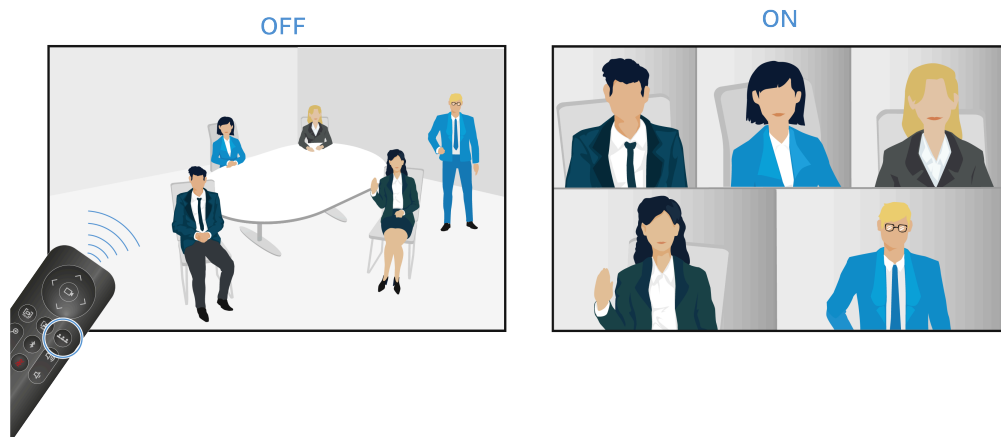



## Associer la TC Bar à un appareil Bluetooth®

Vous pouvez associer la TC Bar à un appareil compatible Bluetooth® afin permettre l'entrée et la sortie des signaux audio de l'appareil associé.

- i** Vérifiez que le processus d'appairage Bluetooth® a bien démarré (voir [Démarrer l'appairage Bluetooth®](#)).

Via une connexion Bluetooth® couplée au TC Bar, des appareils intelligents (tels que des ordinateurs portables, des smartphones et des tablettes) peuvent être utilisés pour transmettre des signaux de microphone au TC Bar et/ou diffuser des signaux audio via les haut-parleurs de l'appareil.

### Pour associer la TC Bar à un appareil Bluetooth® :

- i** Veuillez noter que la distance par rapport à l'appareil Bluetooth ne doit pas être supérieure à 10 mètres.

- ▶ Activez le Bluetooth sur l'appareil Bluetooth que vous voulez associer.
- ▶ Dans votre environnement Bluetooth®, recherchez le nom du produit ¼TC Bar S " ou ¼ TC Bar M ", puis cliquez sur **Associer**.
- ✓ Une brève tonalité de confirmation retentit. La LED Bluetooth® de l'appareil devient bleue fixe.



- ✓ La TC Bar est associée à votre appareil Bluetooth®. Vous pouvez maintenant effectuer les opérations suivantes via la connexion Bluetooth® :

- Utiliser l'un de vos appareils mobiles (comme un smartphone) en tant que microphone dans le cadre d'une conférence.
- Procéder à une diffusion audio (de la musique, par exemple) depuis un appareil mobile via la TC Bar.



## Surveillance et contrôle

TC Bar offre des fonctions complètes de surveillance et de contrôle pour gérer efficacement les paramètres audio et vidéo via différentes applications et interfaces.

TC Bar peut être pilotée via plusieurs applications :

- **DeviceHub** : une solution cloud indépendante de l'emplacement de l'utilisateur (voir [DeviceHub](#))
- **Local Web UI** : une interface de contrôle locale intégrée au firmware de l'appareil (voir [Local Web UI \(LUI\)](#))
- **Control Cockpit** : une solution client pour PC (voir [Control Cockpit](#))

## DeviceHub

DeviceHub est une plateforme cloud centralisée conçue pour surveiller et contrôler différents appareils de manière fluide.

## Vue d'ensemble

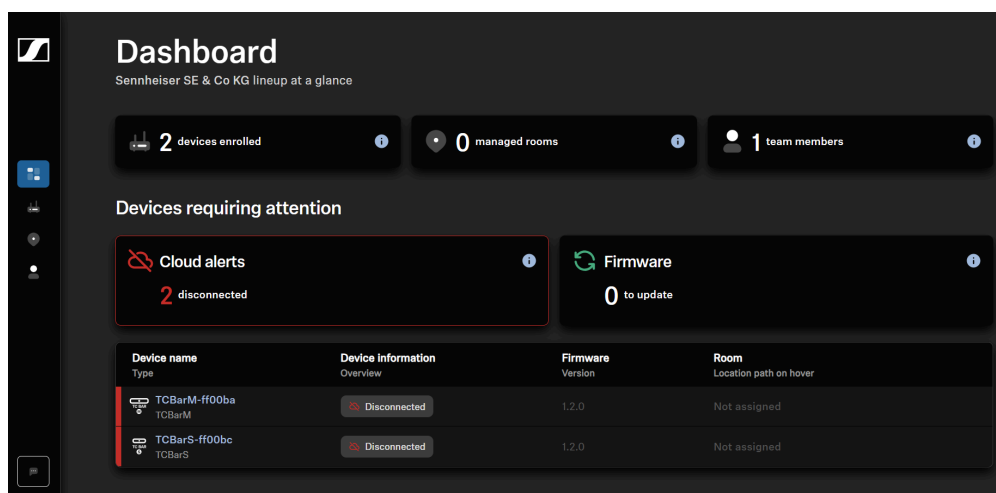

Avec DeviceHub, vous pouvez effectuer les actions suivantes sur la TC Bar :

## Démarrage rapide

- Préparation de l'appareil pour DeviceHub
- Inscription (Créer une connexion/Se connecter)
- Configuration de l'organisation
- Rejoindre une organisation via une invitation

## Inscription des appareils

- [Utilisation de la Local Web UI \(LUI\)](#)
- [Configuration du serveur NTP](#)



- Activation de la connectivité cloud
- Inscription d'appareils
- Annulation de l'inscription des appareils

### Audio

- Configuration audio
- Configuration du faisceau
- Surveillance et fonctionnement

### Caméra

- Créer un profil d'appareil personnalisé
- Activer les fonctions pour la télécommande
- Activer Auto Framing
- Activer Person Tiling
- Régler le mode de caméra par défaut

### Appareil

- Mettre à jour le firmware
- Régler la luminosité des LED
- Définition d'un profil d'appareil pour la caméra
- Activer/désactiver les invites sonores
- Redémarrer la TC Bar
- Activer la sortie HDMI®
- Modifier le mode d'économie d'énergie

### Réseau

- Activer le VLAN tagué (réseau Dante®)
- Activer le Bluetooth®
- Démarrer l'appairage Bluetooth®
- Activer le routage des signaux Dante®
- Activer le flux Dante® continu
- Sélection d'un mode réseau

### Accès et sécurité

- Activer le 3rd Party Access
- Activer l'accès à l'appareil



## Maintenance

- Réinitialiser les réglages audio
- Réinitialiser les réglages de la caméra
- Réinitialiser la TC Bar aux paramètres d'usine



## Démarrage rapide

Étapes initiales de configuration, y compris l'inscription, l'organisation, la gestion des utilisateurs et la préparation à l'enrôlement des appareils.

Suivez ces étapes pour commencer avec DeviceHub et préparer votre organisation et vos appareils à la gestion.

1. Préparez vos appareils pour DeviceHub, y compris la connectivité réseau, l'alimentation et les vérifications du firmware :
  - voir **Préparation de l'appareil pour DeviceHub**.
2. Inscrivez-vous à DeviceHub et connectez-vous avec votre compte :
  - voir **Inscription (Créer une connexion/Se connecter)**.
3. Configurez votre organisation et définissez les paramètres de base, tels que les emplacements ou les salles:
  - voir **Configuration de l'organisation**.
4. Invitez des utilisateurs supplémentaires et attribuez-leur des rôles appropriés :
  - voir **Inviter des utilisateurs dans l'organisation**.
5. Enrôlez vos appareils dans DeviceHub et assignez-les aux bonnes salles de votre organisation:
  - voir **Inscription des appareils**.

## Préparation de l'appareil pour DeviceHub

Assurez-vous que votre appareil est correctement configuré avec le dernier firmware et les paramètres réseau avant de l'enregistrer dans DeviceHub pour une gestion cloud efficace.

Avant d'enregistrer l'appareil dans DeviceHub, assurez-vous qu'il est correctement configuré, afin de pouvoir gérer et surveiller efficacement l'appareil dans un environnement cloud.

### Pour préparer votre appareil pour le cloud :

- ▶ Assurez-vous que la dernière image de firmware prenant en charge le cloud est installée sur votre appareil à l'aide de Sennheiser Control Cockpit, qui peut être téléchargé ici : [sennheiser.com/control-cockpit](https://sennheiser.com/control-cockpit).
- ▶ Connectez l'appareil au réseau et à l'alimentation.
- ▶ Assurez-vous que le réseau de votre appareil est correctement configuré pour la connectivité cloud.

✓ L'appareil a été préparé.

Le [Cloud Connectivity Guide](#) vous aidera à préparer votre appareil pour une connexion cloud. Veuillez ouvrir le document et suivre les instructions avant d'enregistrer votre appareil dans le cloud.



## Inscription (Créer une connexion/Se connecter)

Découvrez comment vous inscrire et vous connecter avec un compte Sennheiser local ou un compte Microsoft pour accéder en toute sécurité à DeviceHub.

Vous pouvez vous connecter avec un compte Sennheiser local ou un compte Microsoft en saisissant votre adresse e-mail et votre mot de passe.

Si une session Microsoft est déjà active ou après avoir fourni des identifiants Microsoft valides, vous êtes connecté et redirigé automatiquement.

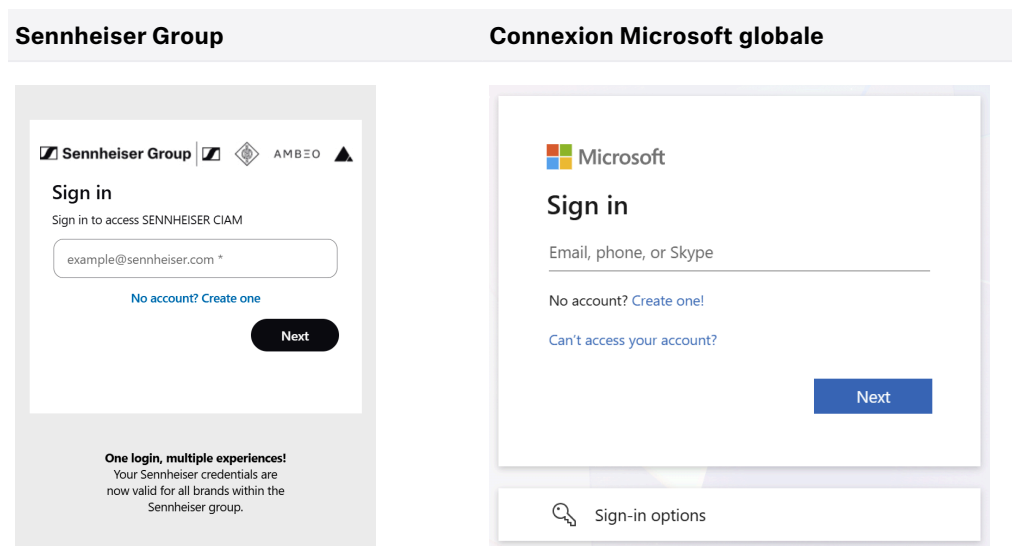

- Créer une connexion ou se connecter avec un compte Sennheiser local

- Se connecter avec un compte Microsoft

- Voir [Compte Sennheiser](#)

- Voir [Compte Microsoft](#)

## Compte Sennheiser

Découvrez comment créer un compte Sennheiser pour accéder à DeviceHub et gérer vos identifiants en toute sécurité.

Vos identifiants Sennheiser sont valides pour toutes les marques du groupe Sennheiser.

- [Inscription \(Sennheiser\)](#) pour créer un nouveau compte services.
- [Connexion \(Sennheiser\)](#) avec un compte existant et accéder à l'application.



## Inscription (Sennheiser)

Créez un nouveau compte Sennheiser afin d'utiliser DeviceHub.

Pour vous inscrire :

- ▶ Ouvrez la page de connexion DeviceHub à l'adresse <https://devicehub.sennheiser.com/>.

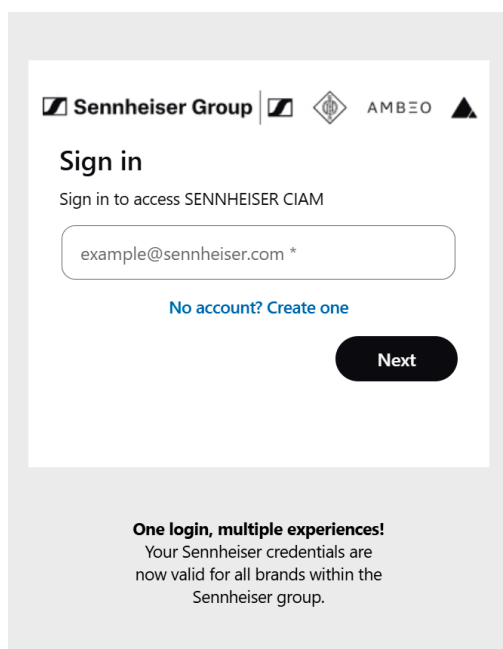

- ▶ Cliquez sur **No account? Create one.**

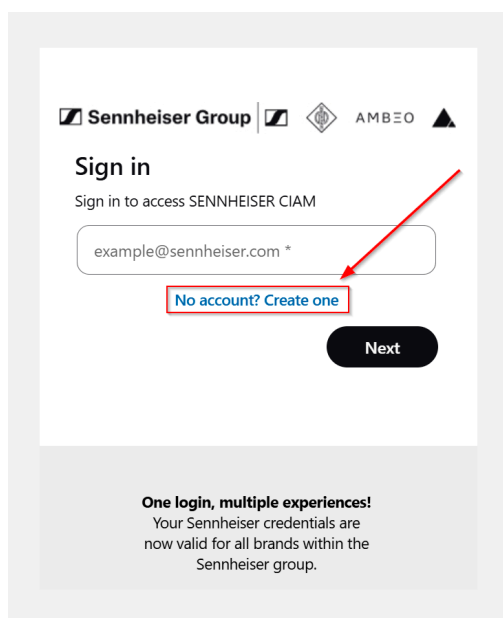



- ▶ Saisissez votre adresse e-mail dans le champ de texte.

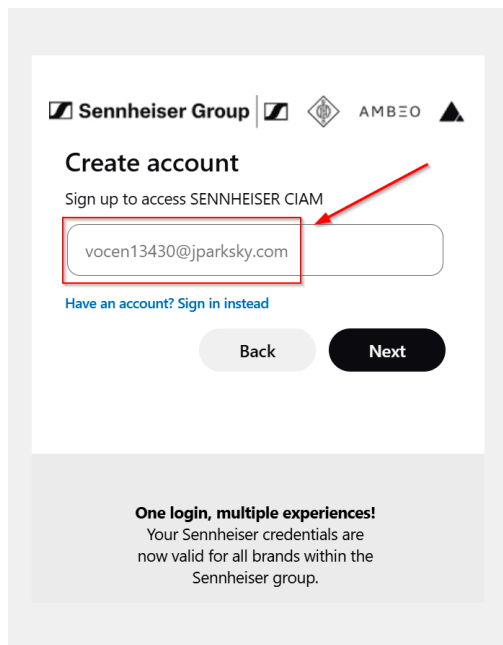

**i** Pour revenir à la page de connexion, cliquez sur **Have an account? Sign in instead** sous le champ de texte de l'adresse e-mail.

- ✓ Un mot de passe à usage unique (OTP) est envoyé à votre adresse e-mail pour vérifier votre compte et se présente comme suit :

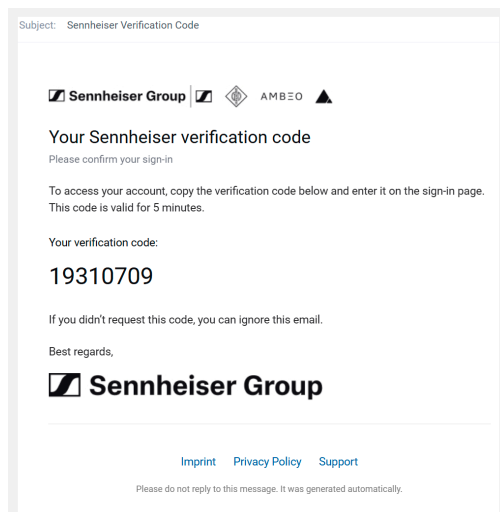

**i** Les codes OTP ne sont valables que pendant 5 minutes.

- ▶ Saisissez l'OTP à l'écran.



- i** Si la réception de l'e-mail contenant l'OTP prend plus de temps que prévu, un message apparaît indiquant que vous pouvez demander un nouveau code. Cliquez sur le lien **Try again** et attendez l'arrivée du nouvel e-mail OTP dans votre boîte de réception.

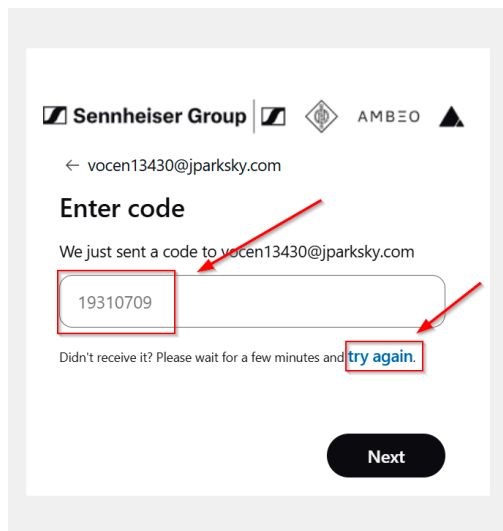

- ▶ Saisissez le mot de passe de votre choix et fournissez toutes les autres informations requises. Vous devez également accepter nos <https://www.sennheiser.com/de-de/legal/terms-of-use-ciam> et notre Security and data protection.



**Sennheiser Group** | AMBEO ▲

### Add details

We just need a little more information to set up your account.

**Password**  
.....

**Re-enter password**  
.....

**Given Name**  
Max

**Surname**  
Mustermann

**Country/Region**  
DE

**Customer Type**  
 Business User  
 End User

**Company**  
Mustermann GmbH

I have read and agree to the [Terms of Use](#) and the [Privacy Policy](#)

**One login, multiple experiences!**  
Your Sennheiser credentials are now valid for all brands within the Sennheiser group.

**i** Veuillez noter que les conditions d'utilisation peuvent être mises à jour à tout moment au cours du cycle de vie CIAM en fonction d'évolutions juridiques ou d'infrastructure. Si vous n'acceptez pas les conditions d'utilisation, l'accès à la connexion sera perdu.

- ▶ Cliquez sur **Next**.
- ✓ Vous êtes connecté et redirigé vers l'application où vous avez lancé le processus.

✓ Vous vous êtes inscrit avec succès.



## Connexion (Sennheiser)

Vous pouvez vous connecter avec un compte Sennheiser existant.

Pour vous connecter :

- ▶ Ouvrez la page de connexion DeviceHub à l'adresse <https://devicehub.sennheiser.com/>.
- ▶ Saisissez votre adresse e-mail dans le champ de texte.

**i** Si vous ne vous souvenez plus de votre mot de passe, cliquez sur le lien **Forgot password?**

- ✓ Dans certains cas, un code à usage unique (OTP, One-Time Pass code) peut également vous être demandé. Si c'est le cas, l'écran suivant s'affiche :

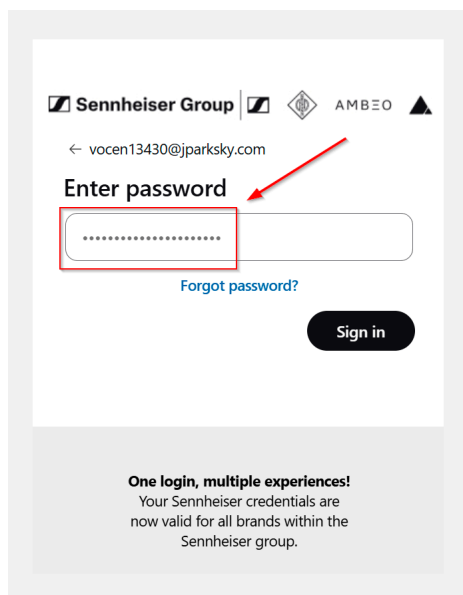

- ▶ Cliquez sur le message **Email code to v\*\*\*\*\*0@j\*\*\*\*\*m.**
  - ✓ Ce texte fait office de bouton et envoie l'e-mail contenant l'OTP.
- ▶ Saisissez le code OTP qui vous a été envoyé par e-mail pour la vérification.

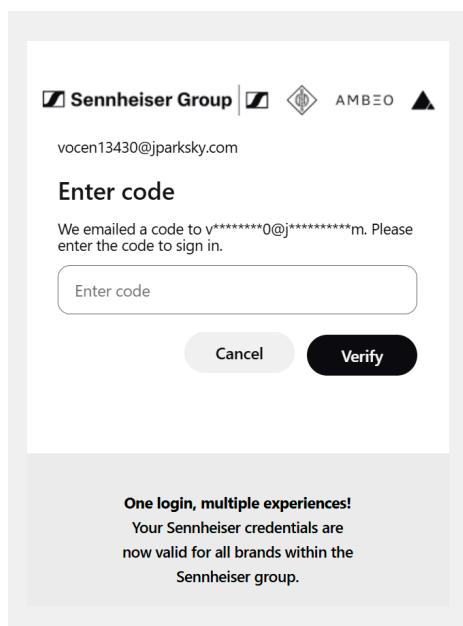



- i** Si la récupération du code OTP dans votre e-mail prend plus de temps que prévu, un message vous propose de demander un nouveau code. Cliquez sur le lien **Resend code** et attendez que le nouvel e-mail OTP arrive dans votre boîte de réception.

✓ Vous vous êtes connecté avec succès.



## Compte Microsoft

Vous pouvez utiliser votre compte Microsoft existant pour vous connecter aux produits Sennheiser.

**i** Veuillez noter que vous ne pouvez pas utiliser de compte Microsoft personnel pour cela.

- [Inscription \(Microsoft\)](#) pour créer un nouveau compte et l'utiliser pour tous les services futurs.
- [Se connecter \(Microsoft\)](#) pour vous connecter avec un compte existant et accéder à l'application.

## Inscription (Microsoft)

Inscrivez-vous sur la plate-forme d'identité Sennheiser à l'aide de votre compte Microsoft existant de votre client et fournissez les informations complémentaires demandées.

Pour vous inscrire :

- ▶ Ouvrez la page de connexion de DeviceHub à l'adresse <https://devicehub.sennheiser.com/>.

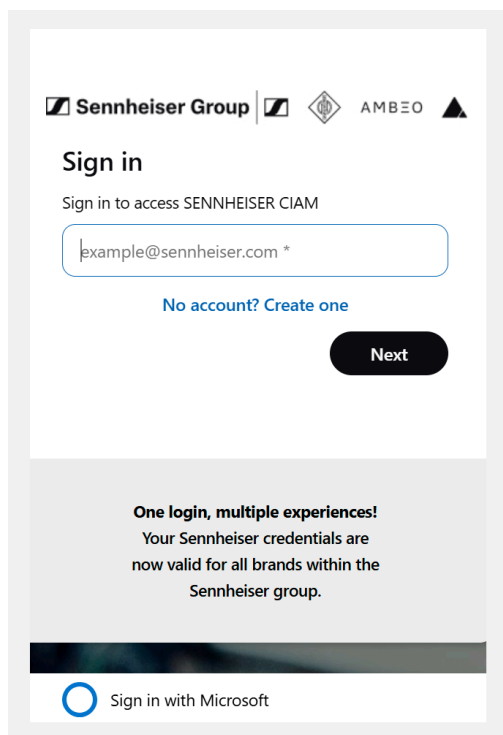

- ▶ Cliquez sur **No account? Create one.**
  - ✓ Le bouton Microsoft passe de **Sign in with Microsoft** à **Sign up with Microsoft.**

Vous êtes redirigé vers la page de connexion Microsoft commune.

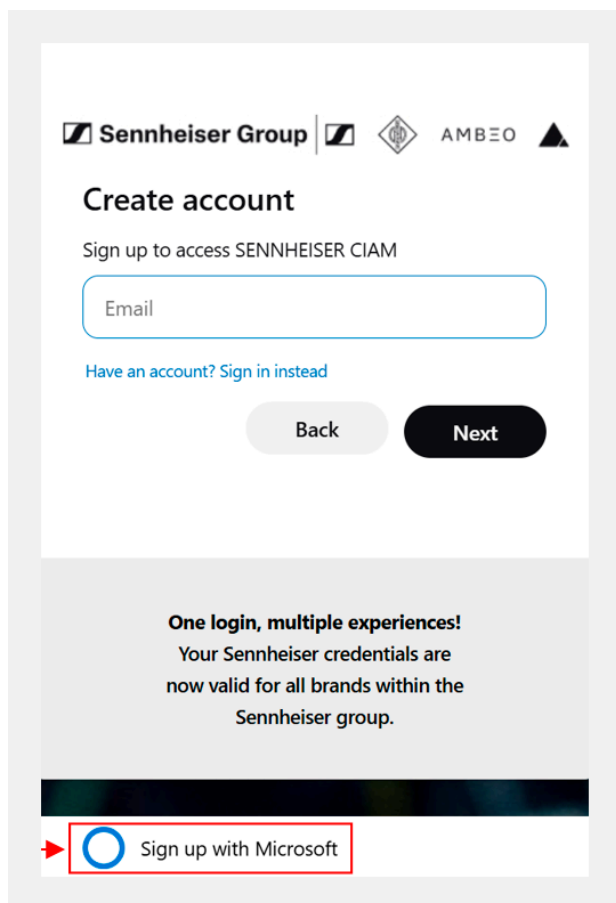

- ▶ Cliquez sur **Sign up with Microsoft** et saisissez l'adresse e-mail de votre compte Microsoft.
- ✓ Après avoir saisi l'adresse e-mail de votre compte, vous êtes redirigé vers la page de connexion aux couleurs de votre entreprise pour saisir votre mot de passe. Si vous avez déjà une session active pour ce compte, vous n'avez pas besoin de saisir à nouveau votre mot de passe.

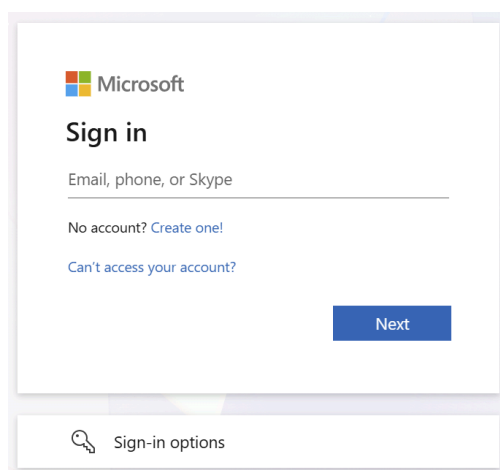



**i** Selon la configuration de votre client, il peut vous être demandé de terminer le défi MFA configuré, comme une application d'authentification, des Passkeys, un SMS, etc. Cette MFA supplémentaire dépend entièrement de votre configuration.

**i** Si vous êtes le premier utilisateur de votre entreprise à utiliser la connexion Microsoft avec Sennheiser, il se peut que votre administrateur doive approuver la connexion à Sennheiser. Le cas échéant, vous êtes redirigé vers une page similaire à celle-ci, où il vous est demandé d'indiquer le motif de la demande (voir [Approbation de l'administrateur pour activer la relation de confiance entre locataires](#)).

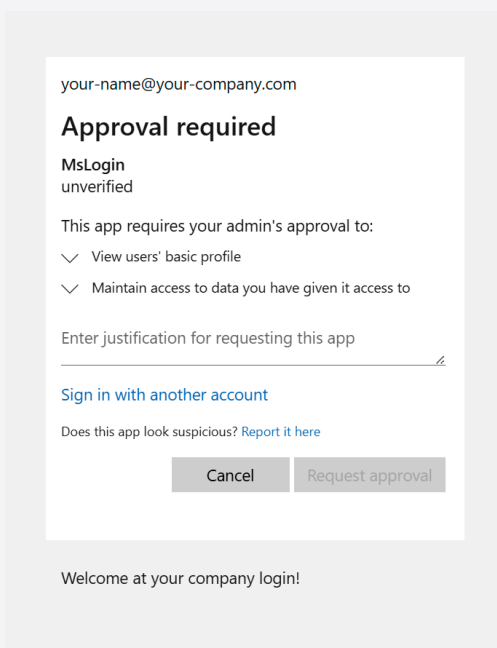

- ▶ Attendez que votre demande ait été approuvée par l'administrateur.
- ✓ Une fois la demande approuvée par l'administrateur, un code à usage unique (OTP) est envoyé à votre adresse e-mail pour vérifier votre compte et se présente comme suit :

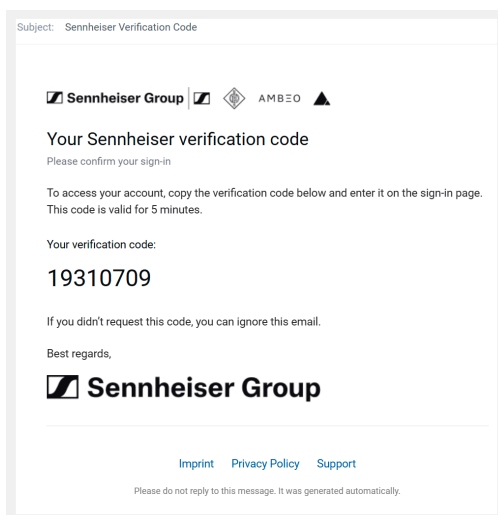

**i** Les codes OTP ne sont valables que 5 minutes.

► Saisissez l'OTP à l'écran.

**i** Si la réception de l'e-mail contenant l'OTP prend plus de temps que prévu, un message s'affiche indiquant que vous pouvez demander un nouveau code. Cliquez sur le lien **Try again** et attendez que le nouvel e-mail OTP arrive dans votre boîte de réception.

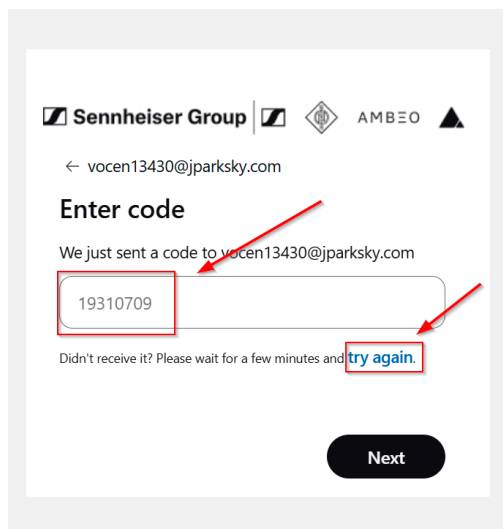

► Saisissez le mot de passe de votre choix et fournissez toutes les autres informations requises. Vous devez également accepter nos <https://www.sennheiser.com/de-de/legal/terms-of-use-ciam> et notre Security and data protection.



**Sennheiser Group** | AMBEO ▲

### Add details

We just need a little more information to set up your account.

**Password**  
.....

**Re-enter password**  
.....

**Given Name**  
Max

**Surname**  
Mustermann

**Country/Region**  
DE

**Customer Type**  
 Business User  
 End User

**Company**  
Mustermann GmbH

I have read and agree to the [Terms of Use](#) and the [Privacy Policy](#)

**One login, multiple experiences!**  
Your Sennheiser credentials are now valid for all brands within the Sennheiser group.

**i** Veuillez noter que les conditions d'utilisation peuvent être mises à jour à tout moment durant le cycle de vie de CIAM, en fonction d'évolutions juridiques ou de changements d'infrastructure. Si vous n'acceptez pas les conditions d'utilisation, vous perdrez l'accès à la connexion.

- ▶ Cliquez sur **Next**.
- ✓ Vous êtes connecté et redirigé vers l'application dans laquelle vous avez démarré le processus.

✓ Vous vous êtes inscrit avec succès.



## Se connecter (Microsoft)

Vous pouvez vous connecter avec un compte Microsoft existant.

- i** Si vous êtes le premier utilisateur de votre entreprise à utiliser la connexion Microsoft avec Sennheiser, votre administrateur doit approuver la connexion à Sennheiser avant que vous puissiez vous connecter avec votre compte Microsoft. Dans ce cas, vous êtes redirigé vers une page où vous devez saisir un motif pour la demande (voir [Approbation de l'administrateur pour activer la relation de confiance entre locataires](#)).

### Pour vous connecter :

- ▶ Ouvrez la page de connexion DeviceHub : <https://devicehub.sennheiser.com/>.
- ✓ Une nouvelle fenêtre de connexion/inscription s'affiche.

The screenshot shows a web interface for Sennheiser Group. At the top, there are logos for Sennheiser Group and AMBEO. The main heading is "Sign in" with the subtext "Sign in to access SENNHEISER CIAM". Below this is an email input field containing "example@sennheiser.com \*". Underneath the input field is a link "No account? Create one" and a "Next" button. At the bottom of the page, there is a message: "One login, multiple experiences! Your Sennheiser credentials are now valid for all brands within the Sennheiser group." and a "Sign in with Microsoft" button.

- ▶ Saisissez votre adresse e-mail et sélectionnez **Sign in with Microsoft**.
- ✓ Vous êtes redirigé vers la page de connexion Microsoft standard.

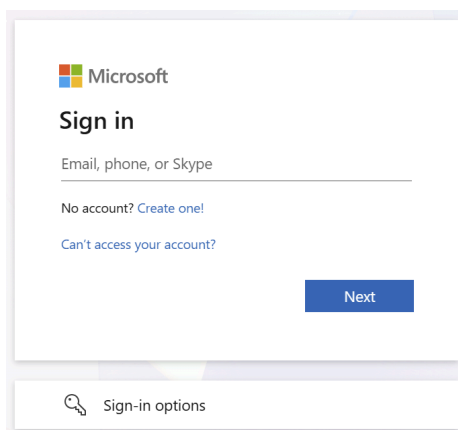

- ▶ Saisissez à nouveau votre adresse e-mail sur la page de connexion Microsoft.
- ✔ Après avoir saisi l'adresse e-mail de votre compte, vous êtes redirigé vers la page de connexion aux couleurs de votre entreprise pour saisir votre mot de passe. Si vous avez déjà une session active pour ce compte, il se peut que vous n'ayez pas besoin de saisir de nouveau votre mot de passe.

**i** En fonction de la configuration du tenant de votre organisation, vous pouvez être amené à compléter un défi MFA configuré, comme une application d'authentification, des clés d'accès (passkeys) ou un code SMS. La méthode MFA requise dépend entièrement de votre configuration.

Un mot de passe à usage unique (OTP) est ensuite envoyé à votre adresse e-mail pour vérifier votre compte, par exemple :

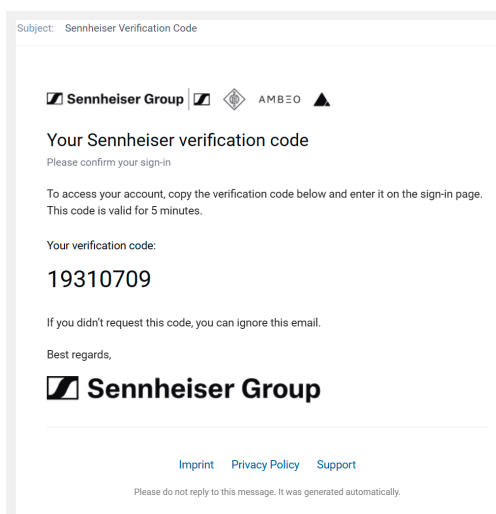

**i** Les codes OTP ne sont valides que pendant 5 minutes.



- ▶ Saisissez l'OTP à l'écran.

**i** Si la réception de l'e-mail contenant l'OTP prend plus de temps que prévu, un message s'affiche indiquant que vous pouvez demander un nouveau code. Sélectionnez **Try again** et attendez la réception du nouvel e-mail OTP.

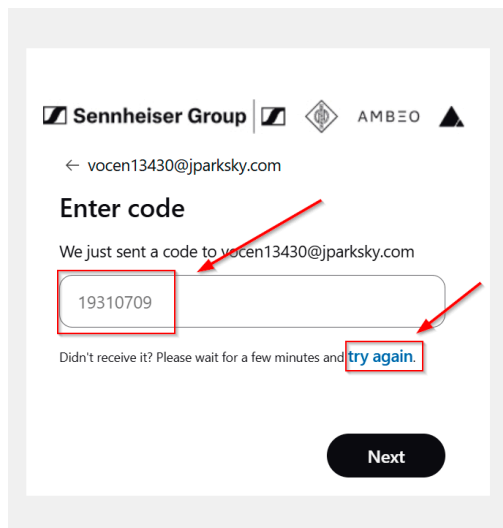

- ✓ Vous vous êtes connecté avec succès et pouvez désormais utiliser DeviceHub avec votre compte Microsoft.



## Approbation de l'administrateur pour activer la relation de confiance entre locataires

**Public Cible: It-admin**

Les administrateurs gèrent les demandes de consentement d'autorisations Microsoft et, une fois approuvées, les utilisateurs du locataire peuvent se connecter à l'écran Sennheiser avec leurs comptes Microsoft.

En tant qu'administrateur, vous êtes informé lorsqu'une demande d'approbation est en attente. Pour plus d'informations sur ces demandes, consultez la documentation Microsoft :

[Demander des autorisations nécessitant un consentement administratif.](#)

En tant qu'administrateur, vous pouvez décider d'accorder ou de révoquer des autorisations. Après avoir accordé les autorisations, les utilisateurs de ce locataire peuvent utiliser leurs comptes Microsoft pour [se connecter](#) sur l'écran Sennheiser.



## Configuration de l'organisation

Configurez une organisation en tant qu'espace de travail central pour gérer les appareils et les membres de l'équipe dans l'application cloud.

Si vous vous connectez à DeviceHub pour la première fois sans invitation, vous êtes invité à configurer votre propre organisation.

- i** Chaque utilisateur peut créer une seule organisation avec la même adresse e-mail, mais il peut être membre de plusieurs organisations en acceptant des invitations d'autres personnes. Cependant, les appareils ne peuvent être affectés qu'à une seule organisation à la fois. Pour déplacer un appareil vers une autre organisation, vous devez d'abord le supprimer de son organisation actuelle avant de l'ajouter à la nouvelle organisation.

### Pour configurer une organisation :

- ▶ Acceptez les conditions d'utilisation et la politique de confidentialité, puis cliquez sur **Start setup**.
- ▶ Entrez les informations requises pour votre organisation et votre rôle.
- ▶ Cliquez sur **Finish setup** pour terminer la configuration.

✓ Votre organisation est maintenant configurée.

- i** Le nom de l'organisation active est toujours affiché en haut de la barre de navigation latérale, ce qui permet aux utilisateurs de passer facilement d'une organisation à l'autre. Si vous êtes membre de plusieurs organisations, vous pouvez changer d'organisation en :

- cliquant sur le nom de l'organisation en haut de la barre de navigation ;
- sélectionnant l'organisation souhaitée dans le menu déroulant.



## Rejoindre une organisation via une invitation

Rejoignez votre organisation en acceptant une invitation DeviceHub.

**Pour rejoindre une organisation via une invitation :**

- ▶ Ouvrez l'e-mail d'invitation reçu et cliquez sur le lien qu'il contient.
  - ✓ Vous êtes redirigé vers votre compte DeviceHub.
- ▶ Connectez-vous avec vos identifiants ou [créez un compte Sennheiser](#).
- ▶ Terminez le processus d'onboarding et cliquez sur **Finish setup** pour finaliser la configuration.

✓ Vous avez rejoint votre organisation dans DeviceHub.



## Inscription des appareils

Suivez ces étapes pour inscrire votre appareil dans DeviceHub en garantissant une connectivité réseau et une configuration temporelle correctes.

- i** Le code d'inscription est valable 5 jours et peut être utilisé pour plusieurs appareils. Si le code d'inscription n'est plus valable, créez simplement un nouveau code et copiez-le dans Sennheiser DeviceHub en cliquant sur **Add device** puis sur **Copy code**.

Après avoir préparé l'appareil pour DeviceHub (voir Préparation de l'appareil pour DeviceHub), vous pouvez lancer l'inscription en suivant les étapes suivantes :

1. [Utilisation de la Local Web UI \(LUI\)](#)
2. [Configuration du serveur NTP](#)
3. [Activation de la connectivité cloud](#)
4. [Inscription d'appareils](#)
5. [Annulation de l'inscription des appareils](#)

## Utilisation de la Local Web UI (LUI)

Connectez et configurez votre appareil via la Local Web UI intégrée.

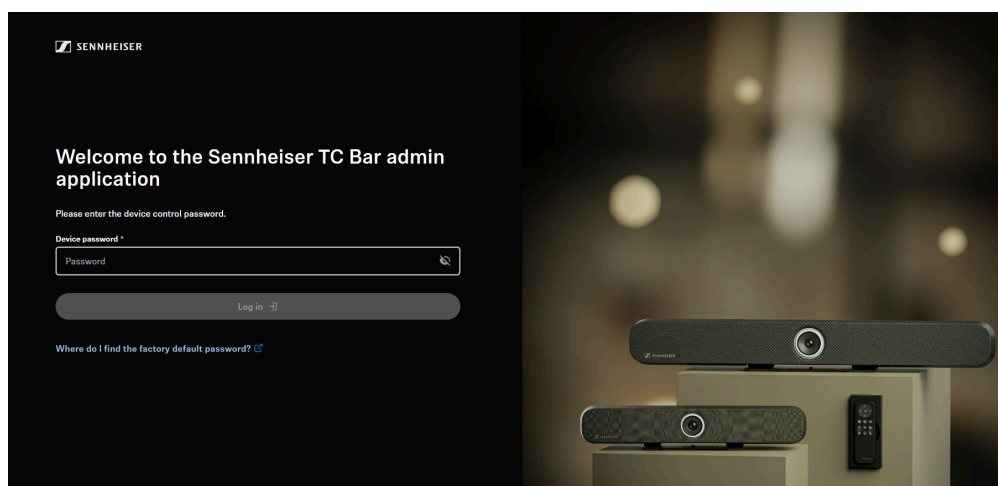

Pour utiliser la Local Web UI, procédez comme suit :

1. Connectez l'appareil (par exemple TC Bar) à votre réseau.
2. Relevez l'adresse IP attribuée à l'appareil.
3. Accédez à l'appareil dans le navigateur en utilisant cette adresse IP et initialisez l'appareil lors de la première utilisation.



#### Pour accéder à la Local Web UI :

- ▶ Dans votre navigateur, accédez à l'adresse IP ou au nom d'hôte de l'appareil en utilisant !https!, par exemple : `https://IP-address` .

**i** Votre navigateur peut afficher un avertissement de sécurité, même si la communication entre votre navigateur et la Local Web UI reste chiffrée avec HTTPS. Pour plus de détails, voir [Informations de sécurité](#).

- ▶ Selon votre navigateur, procédez comme suit :
  - Google Chrome :
    - ▶ Cliquez sur **Avancé** ☒ **Accéder à «P address» (non sécurisé)**.
  - Microsoft Edge :
    - ▶ Cliquez sur **Avancé** ☒ **Accéder à «P address» (non sécurisé)**.
  - Mozilla Firefox :
    - ▶ Dans la boîte de dialogue d'autorisation affichée par votre système d'exploitation, cliquez sur **Autoriser**.
    - ▶ Cliquez sur **Avancé** ☒ **Accéder à «P address» (à risque)**.
  - Safari :
    - ▶ Cliquez sur **Afficher les détails** ☒ **Visiter ce site web**.
    - ▶ Confirmez la boîte de dialogue d'autorisation affichée par votre système d'exploitation.
  - ou similaire (autres navigateurs)
- ✔ Vous avez maintenant accès à la Local Web UI.

#### Pour initialiser l'appareil lors du premier démarrage :

- ▶ Saisissez le mot de passe défini à l'état usine, qui se trouve sur l'étiquette au dos du produit sous **Default password**.

**i** Si l'appareil a déjà été initialisé par une autre instance, le mot de passe précédemment défini doit être saisi. Si vous ne vous souvenez plus du mot de passe, effectuez une [réinitialisation usine](#) de l'appareil.



- ▶ Définissez un nouveau mot de passe appareil (si vous vous connectez pour la première fois) ou saisissez le mot de passe que vous avez déjà défini pour vous authentifier (si vous vous êtes déjà connecté).

**i** Veuillez noter que le nouveau mot de passe doit respecter les exigences suivantes :

- Au moins dix caractères
- Au moins une lettre minuscule
- Au moins une lettre majuscule
- Au moins un chiffre
- Au moins un caractère spécial : `!@#\$%^&\*()\_+{}|~:;"/<=>?[]«»^`
- Longueur maximale : 64 caractères

✓ Vous vous êtes connecté avec succès à la Local Web UI.



## Configuration du serveur NTP

Activez des serveurs NTP ou utilisez temporairement l'heure du navigateur.

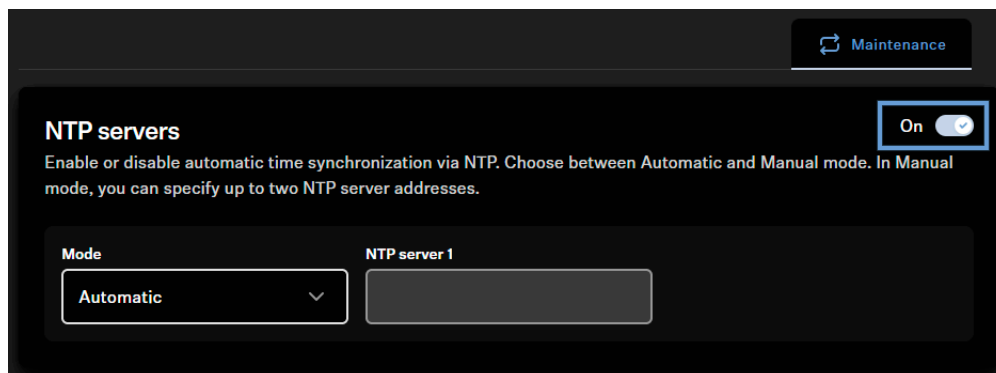

Pour configurer un serveur NTP (Network Time Protocol) :

- ▶ Dans l'**interface Web locale** de votre appareil, accédez à l'onglet **Maintenance**.
- ▶ Réglez **Serveurs NTP** sur **Activé**.
- ▶ Une fois activé, le système utilise par défaut le serveur NTP fourni par le serveur DHCP (!Automatique!).
- ▶ Si votre serveur DHCP ne fournit pas de serveur NTP ou si vous utilisez une configuration IP statique, modifiez la sélection dans le champ **Serveurs NTP** en  $\frac{1}{4}$  Manuel " et saisissez votre serveur NTP. Vous pouvez entrer soit une adresse IP, soit un nom DNS.

**i** Lors de la configuration du serveur de temps, l'appareil accepte toute adresse ou tout nom fourni via DHCP ou saisi manuellement, sans vérifier sa joignabilité ou sa validité. Cette fonctionnalité permet de préconfigurer l'appareil pour une utilisation ultérieure dans un environnement différent. En cas de problèmes de synchronisation de l'heure, assurez-vous que le serveur configuré est accessible et qu'il s'agit d'un serveur NTP valide.

**i** Lorsque vous ne pouvez pas utiliser de serveur NTP, vous pouvez régler l'heure de l'appareil sur l'heure de votre navigateur en cliquant sur  $\frac{1}{4}$  Utiliser l'heure du navigateur " dans le champ Heure du système. Veuillez noter que cette heure n'est conservée que jusqu'au prochain redémarrage ou à la prochaine mise hors tension. Pour vous connecter au cloud après un redémarrage, vous devez régler l'heure manuellement à nouveau si vous n'utilisez pas NTP.

✓ Le serveur NTP a été configuré.



## Activation de la connectivité cloud

Découvrez comment activer la connectivité cloud pour votre appareil.

**Pour activer la connectivité cloud :**

- ▶ Dans l'**interface Web locale** de votre appareil, accédez à l'onglet **Accès et sécurité**.
- ▶ Sous **Sennheiser DeviceHub**, basculez l'interrupteur sur **Activé**.
  - ✓ Un formulaire de saisie pour le code d'inscription s'affiche.

✓ La connectivité cloud est activée.

Continuez avec l'étape suivante : [Inscription d'appareils](#)



## Inscription d'appareils

**Public Cible: Owner**

Apprenez à inscrire votre appareil dans DeviceHub.

Pour inscrire votre appareil :

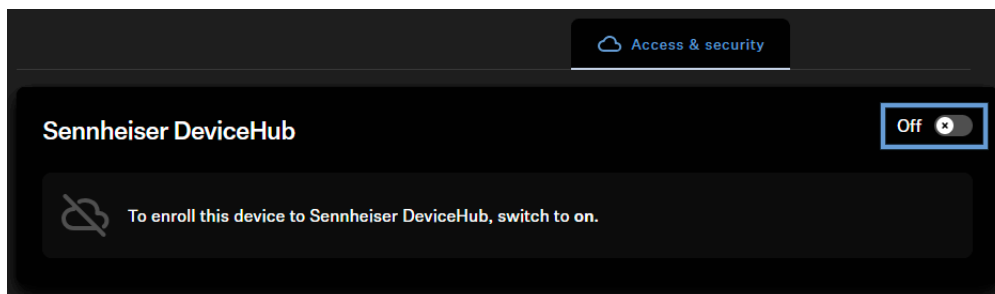

- ▶ Dans DeviceHub, accédez à la section **Device**.
- ▶ Cliquez sur **Add device**.
  - ✓ Un code d'inscription s'affiche.
- ▶ Copiez le code d'inscription et accédez à l'interface Local Web UI de l'appareil.
- ▶ Dans la Local Web UI, ouvrez l'onglet **Access & Security** et activez la connectivité cloud sous **Sennheiser DeviceHub** (si ce n'est pas déjà fait).
  - ✓ Un formulaire de saisie demandant le code d'activation s'affiche.
- ▶ Saisissez le code d'inscription dans le champ prévu à cet effet en le collant.
- ▶ Cliquez sur **Enroll device**.
  - ✓ Une fois l'opération terminée, Sennheiser DeviceHub affiche le ou les appareils inscrits dans la liste des appareils.

✓ Les appareils ont été inscrits.



## Annulation de l'inscription des appareils

**Public Cible: Owner**

Retirez un appareil en toute sécurité de DeviceHub pour le déconnecter de l'organisation et supprimer toutes les informations liées à l'appareil dans l'IoT Hub.

Lorsqu'un appareil n'est plus utilisé ou est stocké temporairement, par exemple pendant la rénovation d'une salle, vous devez le retirer de votre compte DeviceHub pour que votre liste d'appareils reste claire et à jour. Chaque appareil ne peut être inscrit que dans une seule organisation à la fois. Si vous souhaitez utiliser un appareil dans une nouvelle organisation, vous devez d'abord annuler son inscription de l'organisation précédente.

### Pour annuler l'inscription de votre appareil :

- ▶ Dans DeviceHub, accédez à la page Devices.
- ▶ Sur l'appareil dont vous souhaitez annuler l'inscription, cliquez sur les trois points, puis cliquez sur **Disenroll device**.
- ▶ Confirmez l'annulation de l'inscription.

**i** N'oubliez pas de **désactiver** la connectivité cloud sur l'interface locale (LUI) de l'appareil pour terminer l'annulation de l'inscription.

- ✓ L'annulation de l'inscription démarre en arrière-plan et l'appareil affiche l'état **disenrolling**.

**i** Lorsque l'annulation de l'inscription est terminée avec succès, l'appareil est supprimé du compte DeviceHub et une notification de réussite le confirme. Si l'annulation de l'inscription échoue, l'appareil réapparaît dans la liste (dans son état précédent) et un message d'erreur signale l'échec.

- ✓ L'inscription de l'appareil a été annulée.



## Audio

Les réglages suivants peuvent être configurés dans l'onglet Audio.

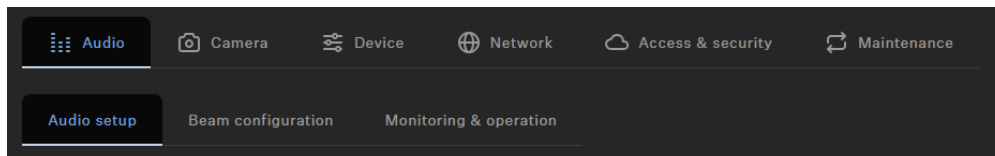

L'onglet **Audio** est divisé en les sections suivantes :

- [Configuration audio](#)
- [Configuration du faisceau](#)
- [Surveillance et fonctionnement](#)

## Configuration audio

Les réglages suivants peuvent être configurés dans la section Configuration audio.

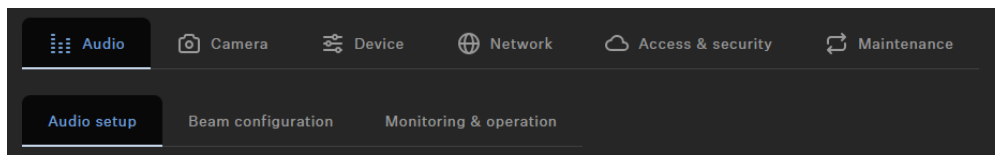

## Profil audio

Les profils audio sont des préréglages optimisés pour les options de montage prévues.

Personnalisé : Égaliseur à 7 bandes pour la configuration ou la sélection manuelle des paramètres audio prédéfinis en fonction de l'option d'installation de l'appareil :

- Au mur
- Sur une table
- Au-dessous de l'écran
- Au-dessus de l'écran
- Autonome
- Personnalisé

## Fonction Noise Gate du microphone interne

### Noise Gate :

L'option Noise Gate peut être activée pour éviter l'amplification du bruit ambiant, par exemple pendant les pauses lors d'un discours.

### Seuil:

La fonction Noise Gate active l'audio de la sortie du microphone uniquement après que la valeur de seuil prédéfinie du microphone nécessaire a été atteinte. Le curseur permet d'ajuster le niveau de seuil minimal de -70 dB à -30 dB par incrément de 1 dB.



### Délai:

L'option Délai définit le délai d'activation de l'option Noise Gate, par exemple pendant les pauses lors d'un discours. Le curseur permet d'ajuster le délai de 100 ms à 500 ms par incrément de 50 ms.

### Portée

Le paramètre "Portée" définit le degré de suppression du bruit en dessous du seuil fixé pour l'ensemble de la porte de bruit. Le paramètre peut être réglé par pas de 1 dB entre 0 dB (pas de suppression) et 80 dB (le niveau est réduit de 80 dB en dessous du seuil et après le "temps d'attaque").

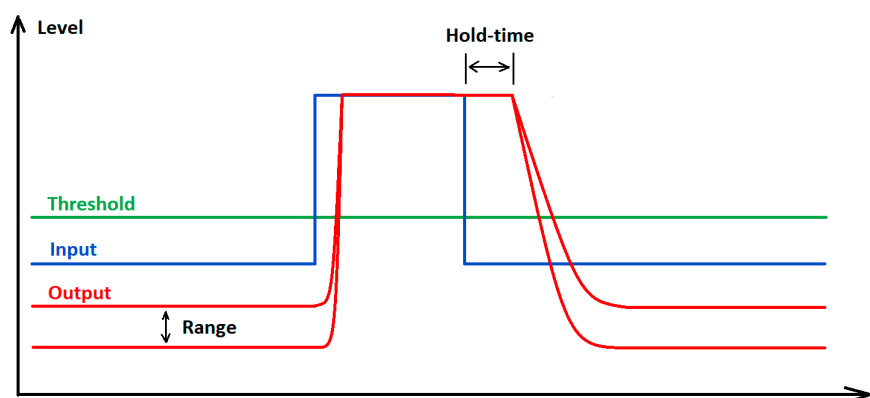

### Priorité de mixage automatique

La TC Bar possède jusqu'à deux entrées Dante® pour les canaux des microphones externes (canal ext. 1 et canal ext. 2). Les canaux permettent de connecter des appareils externes (un appareil TeamConnect Ceiling Medium, par exemple) à la TC Bar via un réseau Dante®. Les paramètres de l'option Priorité de mixage automatique ne gèrent que la priorité du canal sélectionné. Ils n'ont aucune influence sur le niveau de gain réel des microphones connectés.

### Système de mixage automatique intégré

Les entrées Dante sont gérées par un système de mixage automatique intégré, où la priorité des canaux, y compris ceux des microphones internes, peut être définie par des faders individuels. La réduction du niveau par le fader de contrôle correspondant permet de réduire virtuellement un peu plus le niveau du canal, ce qui le rendra moins susceptible d'être sélectionné par le système de mixage automatique.

### Indicateurs de niveau

Les indicateurs de niveau affichent le niveau du signal des entrées, le niveau préalable du fader de la série de microphones internes, ainsi que la réduction virtuelle du niveau préalable. Le déplacement des faders ne modifie donc en rien les niveaux affichés.

### Accorder la propriété à un seul canal

Si vous souhaitez donner la priorité à un seul canal parmi la sélection, vous devez réduire la réduction du gain virtuel des deux autres canaux. L'option Dur. Fondu vous permet de régler



la vitesse de basculement entre les différentes sources audio connectées au mélangeur automatique.

### Canal actif

Le système de mixage automatique est équipé d'un indicateur au-dessus des canaux pour identifier le canal actif. Si le canal est actif, l'indicateur devient vert. Le système de mixage automatique possède une fonction NOM (Number of Open Microphones/Nombre de microphones ouverts) définie sur 1, de sorte qu'il n'est possible d'activer qu'un seul microphone à la fois.

### Sortie de conférence

Contrôle le niveau des signaux proches et lointains sur la sortie de conférence DANTE.

Curseur permettant d'ajuster le niveau de sortie du signal audio numérique de 0 dB à -60 dB par incrément de 1 dB.

### Sélection d'un profil sonore

Les profils sonores sont des préréglages optimisés pour les options de montage prévues.

Vous pouvez soit sélectionner un profil (recommandé), soit régler manuellement l'égaliseur.

- ▶ Dans , accédez à **Audio** ☒ **Audio Setup**.
- ▶ Sélectionnez le type de montage installé dans la liste déroulante (recommandé).  
**Optionnel** : sélectionnez **Custom** pour configurer vos propres paramètres.

✓ Le profil sonore de votre TC Bar a été sélectionné.



## Réglage du noise gate du microphone interne

Le noise gate permet d'éviter que les bruits de fond ne soient amplifiés pendant les pauses de parole.

En principe, la fonction interne de suppression du bruit permet de réduire efficacement les bruits de la salle. Cependant, dans certains cas, un noise gate supplémentaire est nécessaire. Le noise gate permet d'éviter que les bruits de fond ne soient amplifiés pendant les pauses de parole, ce qui est particulièrement important lorsque plusieurs microphones sont utilisés en même temps.

Pendant les pauses de parole, le système augmente automatiquement le gain, car il suppose que le niveau de signal est insuffisant. Cela entraîne une amplification inutile des bruits de fond.

### Seuil

Vous pouvez définir une **valeur de seuil** à partir de laquelle le système coupe le microphone. Le noise gate n'ouvre la sortie audio du microphone que lorsque le microphone dépasse la valeur de seuil définie. \_ l'aide du curseur, vous pouvez régler la valeur de seuil minimale de -70 dB à -30 dB par pas de 1 dB.

### Temps de maintien

Le **temps de maintien** définit la vitesse à laquelle le microphone réduit le gain. Un délai allant jusqu'à 500 ms peut être configuré. Vous pouvez régler le temps de maintien de 100 ms à 500ms par pas de 50ms.

#### Pour définir la valeur de seuil du noise gate :

- ▶ Dans , accédez à **Audio**  **Audio Setup**.
- ▶ Activez la fonction **Noise Gate** dans le champ **Internal Microphone Noise Gate**.
- ▶ Définissez la valeur souhaitée sous **Threshold**.
  - ✓ La valeur de seuil a été définie.

#### Pour définir le temps de maintien :

- ▶ Dans , accédez à **Audio**  **Audio Setup**.
- ▶ Activez la fonction **Noise Gate** dans le champ **Internal Microphone Noise Gate**.
- ▶ Définissez la valeur souhaitée sous **Hold Time**.
  - ✓ Le temps de maintien a été défini.

✓ Le noise gate du microphone interne a été configuré.



## Utilisation de la priorité d'automix

Vous pouvez utiliser la priorité d'automix pour définir la priorité des canaux, y compris les arrays de microphones internes, à l'aide de réglages individuels.

La TC Bar dispose de jusqu'à deux entrées Dante® pour les canaux de microphones externes (Ext. CH 1 et Ext. CH 2). Ces canaux permettent de connecter des appareils externes (par exemple TeamConnect Ceiling Medium, etc.) à la TC Bar via un réseau Dante®. Les entrées Dante® sont gérées par un automixeur intégré, qui permet de configurer la priorité des canaux, y compris l'array de microphones internes, à l'aide de faders individuels.

**i** Les réglages de la priorité d'automix ne modifient que la priorité du canal sélectionné. Ils n'ont aucun effet sur le niveau de gain réel des microphones connectés.

Lorsque le niveau est diminué à l'aide du réglage correspondant, une réduction de niveau virtuelle est appliquée au canal. L'automixeur sélectionne alors ce canal moins souvent. Le déplacement des curseurs ne modifie pas les niveaux affichés.

Si vous souhaitez privilégier un canal particulier, réduisez le gain virtuel des deux autres canaux. Plus la valeur en dB est basse, plus le canal a de chances d'être sélectionné.

Exemple :

Int. mic.	Ext. CH 1	Ext. CH 2	Explication
-30 dB	-60 dB	0 dB	<ul style="list-style-type: none"><li>• Ext. CH 2 a la priorité la plus élevée et est donc sélectionné le plus souvent.</li><li>• Int. mic. a une priorité plus faible et est donc sélectionné moins souvent.</li><li>• Ext. CH 1 a la priorité la plus faible.</li></ul>
-60 dB	-10 dB	-30 dB	<ul style="list-style-type: none"><li>• Ext. CH 1 a la priorité la plus élevée et est donc généralement sélectionné.</li><li>• Ext. CH 2 a une priorité plus faible et est donc sélectionné moins souvent.</li><li>• Int. mic. a la priorité la plus faible.</li></ul>
0 dB	-30 dB	-30 dB	<ul style="list-style-type: none"><li>• Int. mic. a la priorité la plus élevée et est donc généralement sélectionné.</li><li>• Ext. CH 1 et 2 ont une priorité plus faible et sont donc sélectionnés moins souvent.</li></ul>



## Configuration du temps de fondu

Vous pouvez utiliser le temps de fondu pour définir la vitesse à laquelle l'appareil commute entre les sources audio connectées à l'automixeur.

- ▶ Dans , accédez à **Audio** > **Audio Setup**.
- ▶ Commencez par réduire le niveau du microphone interne (Int. mic.) de -30 dB.
- ▶ Parlez à différents endroits et vérifiez si la qualité sonore répond aux attentes de votre interlocuteur lors d'une audioconférence.
- ▶ Sélectionnez différentes valeurs pour le temps de fondu et écoutez la transition d'un microphone à l'autre.

✓ Le temps de fondu a été configuré.



## Adaptation de la sortie Far End pour la TCC M

Vous pouvez adapter le gain du signal de la TCC M au niveau de la sortie Far End.

Les réglages par défaut de la TCC M sont conçus pour les cas d'utilisation les plus courants. Dans certains scénarios, vous pouvez affiner la sortie à l'aide des paramètres suivants dans l'onglet **Audio**.

### Pour adapter le gain dans le champ Far End Output (digital) de la TCC M :

- ▶ Dans le logiciel Control Cockpit, accédez à **Appareils** ☒ **TCC M** ☒ **Audio**.
- ▶ Augmentez le gain dans le champ **Far End Output (digital)** si la TCC M se trouve très loin du public.
- ▶ Réduisez le gain si la TCC M se trouve très près du public.

### Pour configurer la sensibilité du beam freeze :

- ▶ Dans le logiciel Control Cockpit, accédez à **Appareils** ☒ **TCC M** ☒ **Audio**.
- ▶ Augmentez le niveau d'entrée sous **Manual gain** pour activer le beam freeze plus tôt et ainsi améliorer la suppression d'écho.
- ▶ Diminuez le niveau d'entrée pour améliorer le near end et le double talk.
- ▶ Sélectionnez **Automatic gain** si, par exemple, la disposition des sièges dans une salle change fréquemment. La TCC M adapte ainsi automatiquement le niveau d'entrée optimal.

✓ La sortie Far End a été adaptée.



## Désactivation du microphone interne de la TC Bar

Utilisez la télécommande ou la Steuerungssoftware pour désactiver ou réactiver le microphone interne.

- i** La désactivation du microphone peut également être activée ou désactivée via les paramètres système du système d'exploitation et/ou du système de conférence utilisé (par exemple MS Teams, Zoom, etc.).

### Désactivation de la TC Bar

- ▶ Pour désactiver le microphone interne de la TC Bar :
  - Appuyez brièvement sur la touche mute de la télécommande ou

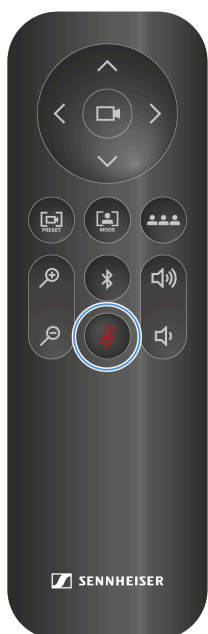

- Dans , accédez à **Audio** > **Audio Setup** et désactivez le réglage **Internal Mic Mute**.
- ✓ La LED inférieure pour les réglages audio s'allume en rouge. La désactivation est active.

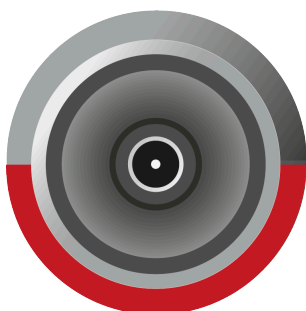



**Arrêt de la désactivation :**

- ▶ Arrêtez la désactivation comme suit :
  - Appuyez brièvement sur la touche mute de la télécommande.
  - Dans , accédez à **Audio** ☒ **Audio Setup** et désactivez le réglage **Internal Mic Mute**.
- ✓ La LED rouge s'éteint. La sortie audio n'est plus désactivée.

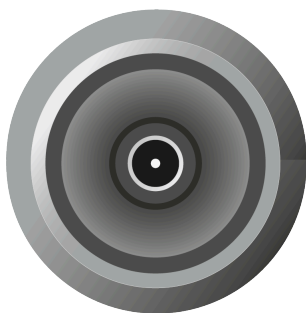

✓ Le microphone interne de la TC Bar a été désactivé.



## Désactivation de tous les microphones

Désactivez tous les canaux d'entrée d'un seul clic.

**i** Cette fonction désactive tous les canaux d'entrée microphone :

- Microphone interne
- External CH1
- External CH2

**Pour désactiver tous les canaux d'entrée :**

- ▶ Dans , accédez à **Audio** ☒ **Audio Setup**.
- ▶ Activez le curseur **All Microphones Mute**.
  - ✓ La LED inférieure pour les réglages audio s'allume en rouge, indiquant que la désactivation est active.

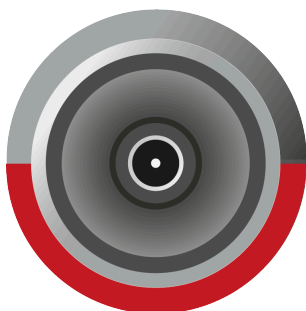

✓ Tous les canaux d'entrée microphone ont été désactivés.



## Activation de la sortie haut-parleur Dante®

Transmettez l'audio vers des haut-parleurs Dante® externes et désactivez les haut-parleurs internes de l'appareil.

Lorsque cette fonction est activée, la sortie audio est transmise vers des haut-parleurs Dante® externes et les haut-parleurs internes de l'appareil sont désactivés.

- i** Avant d'activer cette fonction, vérifiez que les protocoles Dante® sont activés (voir [Activer le routage des signaux Dante®](#)). Vérifiez également que le routage a été configuré dans les applications Audinate avant l'activation ; sinon des effets d'écho peuvent se produire.

### Pour activer la sortie haut-parleur Dante® :

- ▶ Dans , accédez à **Audio**  **Audio Setup**.
- ▶ Activez le curseur dans le champ **External Dante® speaker output**.

- ✓ La sortie audio est transmise vers les haut-parleurs Dante® externes.



## Activation de la désactivation basée sur le lieu

Vous pouvez désactiver plusieurs appareils dans une salle en même temps en utilisant la touche mute d'un émetteur quelconque.

Pour ce faire, vous devez ajouter l'appareil au groupe de désactivation (mute group) du lieu correspondant.

Les fonctions suivantes sont disponibles :

### Deactivated

La TC Bar ne fait pas partie d'un groupe de désactivation. La désactivation ou la réactivation reste sans effet sur les autres émetteurs.

### Part of group

Activez cette fonction pour ajouter la TC Bar à un groupe de désactivation. Si l'un des émetteurs de ce groupe de désactivation est ensuite coupé, tous les autres émetteurs du même groupe au même endroit sont désactivés ou réactivés en même temps. Vous pouvez ainsi créer votre propre groupe de désactivation pour chaque lieu.

- i** Si vous utilisez la fonction mute normale via la TC Bar avec une TCC M raccordée, nous recommandons de régler la luminosité des LED de la **TCC M** sur **0**. La fonction mute ne peut être affichée que sur la TC Bar, pas sur la TCC M.

## ATTENTION



### Risque dû à un volume élevé

Des échos indésirables peuvent se produire avec un microphone TCC M routé lorsque la fonction **Mute par l'emplacement** est utilisée pendant une conférence. Lors de la coupure du son du microphone, son courant d'entrée est interrompu si bien que la fonction AEC n'a pas toujours la possibilité d'évaluer à temps la réponse impulsionnelle des intervenants à l'autre bout de la ligne.

- ▶ Évitez d'utiliser cette fonction en combinaison avec un microphone TCC M routé.
- ▶ Si vous souhaitez tout de même l'utiliser, réduisez le volume et, le cas échéant, le gain du microphone avant de la réactiver.

Pour activer la fonction de désactivation basée sur le lieu :

- ▶ Dans , accédez à **Audio** **Audio Setup**.
- ▶ Activez la fonction **Location-based Mute**.
- ✓ L'affichage bascule sur **Part of group**.



✓ La désactivation basée sur le lieu a été activée.



## Configuration du faisceau

Les réglages suivants peuvent être configurés dans la section Configuration du faisceau.

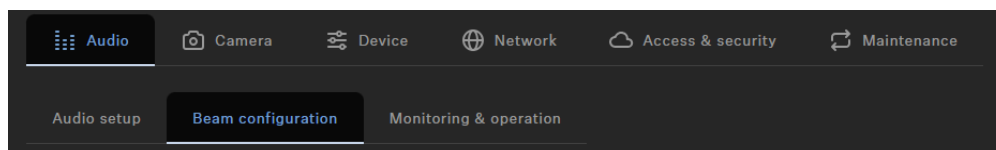

TeamConnect Bar vous permet de définir deux types de zones :

- Une zone prioritaire : zone priorisée
- Jusqu'à trois zones d'exclusion : zones à exclure

Pour chaque zone, vous pouvez définir séparément les angles horizontaux.

### Zone prioritaire

- i** Si les deux types de zones se chevauchent, les règles de la zone d'exclusion s'appliquent.

La zone prioritaire permet de définir une zone qui sera traitée en priorité lorsque des signaux audio provenant de différentes positions arrivent en même temps ; cela est utile, par exemple, pour des réunions avec une personne importante.

Vous pouvez définir une pondération pour cette zone ; la pondération augmente la mise au point sur les signaux provenant de cette zone en fonction de la valeur sélectionnée. Les réglages suivants sont disponibles :

- **Mid** : augmente la pondération du signal audio de la zone à environ 1,5 fois la valeur normale.
- **High** : augmente la pondération du signal audio de la zone à environ 2,5 fois la valeur normale.
- **Max** : augmente la pondération du signal audio de la zone à environ 4 fois la valeur normale.

- i** Lors de la définition de la zone prioritaire, la zone prioritaire pour la détection de la source audio s'affiche en vert.

Vous pouvez régler la zone prioritaire à l'aide du curseur ; la zone peut être réglée individuellement de 15° à 165° ; la taille minimale de l'angle est de 15°.



## Zones d'exclusion

- i** Si les deux types de zones se chevauchent, les règles de la zone d'exclusion s'appliquent.

La TC Bar permet de définir jusqu'à trois zones d'exclusion ; lorsque ces zones sont activées, tous les signaux audio qui en proviennent sont ignorés.

- i** Lors de la définition des zones d'exclusion, la zone exclue pour la détection de la source audio s'affiche en bleu pétrole.

Vous pouvez régler les curseurs pour définir les zones d'exclusion ; la largeur horizontale peut être réglée individuellement entre 15° et 165°.

## Vue d'ensemble

Lorsque les zones sont activées, une vue d'ensemble en 2D s'affiche à droite et montre toutes les zones actives en temps réel ; les zones dans le modèle 2D s'affichent en vert (priorisée) ou en bleu pétrole (exclue).

## Configuration du faisceau

Les réglages suivants peuvent être configurés dans la section Configuration du faisceau.



TeamConnect Bar vous permet de définir deux types de zones :

- Une zone prioritaire : zone priorisée
- Jusqu'à trois zones d'exclusion : zones à exclure

Pour chaque zone, vous pouvez définir séparément les angles horizontaux.

## Zone prioritaire

- i** Si les deux types de zones se chevauchent, les règles de la zone d'exclusion s'appliquent.

La zone prioritaire permet de définir une zone qui sera traitée en priorité lorsque des signaux audio provenant de différentes positions arrivent en même temps ; cela est utile, par exemple, pour des réunions avec une personne importante.



Vous pouvez définir une pondération pour cette zone ; la pondération augmente la mise au point sur les signaux provenant de cette zone en fonction de la valeur sélectionnée. Les réglages suivants sont disponibles :

- **Mid** : augmente la pondération du signal audio de la zone à environ 1,5 fois la valeur normale.
- **High** : augmente la pondération du signal audio de la zone à environ 2,5 fois la valeur normale.
- **Max** : augmente la pondération du signal audio de la zone à environ 4 fois la valeur normale.

**i** Lors de la définition de la zone prioritaire, la zone prioritaire pour la détection de la source audio s'affiche en vert.

Vous pouvez régler la zone prioritaire à l'aide du curseur ; la zone peut être réglée individuellement de 15° à 165° ; la taille minimale de l'angle est de 15°.

### Zones d'exclusion

**i** Si les deux types de zones se chevauchent, les règles de la zone d'exclusion s'appliquent.

La TC Bar permet de définir jusqu'à trois zones d'exclusion ; lorsque ces zones sont activées, tous les signaux audio qui en proviennent sont ignorés.

**i** Lors de la définition des zones d'exclusion, la zone exclue pour la détection de la source audio s'affiche en bleu pétrole.

Vous pouvez régler les curseurs pour définir les zones d'exclusion ; la largeur horizontale peut être réglée individuellement entre 15° et 165°.

### Vue d'ensemble

Lorsque les zones sont activées, une vue d'ensemble en 2D s'affiche à droite et montre toutes les zones actives en temps réel ; les zones dans le modèle 2D s'affichent en vert (priorisée) ou en bleu pétrole (exclue).



## Vue d'ensemble des zones

La vue d'ensemble des zones affiche toutes les zones activées dans une vue globale.

Lorsque vous activez les zones, une vue d'ensemble en 2D est affichée à droite et montre toutes les zones activées en temps réel. Les zones dans le modèle 2D s'affichent en vert (priorisées) ou en bleu pétrole (exclues).

**i** Si les deux types de zones se chevauchent, les règles de la zone d'exclusion s'appliquent.



## Création d'une zone prioritaire

Vous pouvez utiliser une zone prioritaire pour privilégier une zone audio importante dans une salle (par exemple la position d'un orateur).

Lors de discussions animées en réunion, le modérateur doit garder le contrôle de la conversation. Vous pouvez créer une zone prioritaire afin que certaines voix aient la priorité, indépendamment de leur volume. Le modérateur est toujours privilégié dans le signal entrant, même si sa voix est plus faible, ce qui garantit qu'il garde le contrôle de la situation.

Vous pouvez également définir une pondération pour la zone prioritaire. La pondération détermine à quel point le faisceau se concentre sur cette zone. Les options suivantes sont disponibles:

### Mid

- Augmente la pondération des signaux audio dans la zone prioritaire à environ 1,5 fois la sortie audio normale (par exemple dans des salles avec un bruit ambiant normal). La source située hors de la zone prioritaire doit alors être 2 dB plus forte qu'une source située dans la zone prioritaire pour que le faisceau se concentre sur la source hors de la zone.

### High

- Augmente la pondération des signaux audio dans la zone prioritaire à environ 2,5 fois la sortie audio normale (par exemple dans des salles avec un bruit ambiant élevé). La source située hors de la zone prioritaire doit alors être 4 dB plus forte qu'une source située dans la zone prioritaire pour que le faisceau se concentre sur la source hors de la zone.

### Max

- Augmente la pondération des signaux audio dans la zone prioritaire à environ 4 fois la sortie audio normale (par exemple dans des salles avec un bruit ambiant très élevé et un modérateur parlant doucement). La source située hors de la zone prioritaire doit alors être 6 dB plus forte qu'une source située dans la zone prioritaire pour que le faisceau se concentre sur la source hors de la zone.

**i** Si la zone prioritaire recoupe des zones d'exclusion, les réglages des zones d'exclusion s'appliquent.

### Pour configurer une zone prioritaire :

- ▶ Dans , accédez à **Audio**  **Beam Configuration**.
- ▶ Sous **Priority Zone**, cliquez sur le bouton **Off** pour activer la zone.
  - ✔ Le commutateur passe alors en mode **On**.



- ▶ Cliquez sur **Edit**.
- ▶ Configurez manuellement la zone prioritaire souhaitée dans le rayon indiqué.
- ▶ Cliquez sur **Apply** pour enregistrer les réglages.
  - ✓ La zone prioritaire a été définie.

**Pour définir la pondération de la zone prioritaire :**

- ▶ Sous **Priority Zone** ☒ **Weight**, sélectionnez le réglage souhaité parmi les valeurs **Mid**, **High** ou **Max**.
  - ✓ La pondération a été définie.

✓ La zone prioritaire a été configurée.



## Configuration des zones d'exclusion

Vous pouvez utiliser des zones d'exclusion pour exclure des zones indésirables de l'enregistrement audio.

Les climatiseurs, portes latérales, machines à café bruyantes et salles adjacentes peuvent générer des bruits indésirables. Des haut-parleurs diffusant des signaux audio de participants distants peuvent également perturber le microphone.

Pour exclure ces bruits de fond, vous pouvez définir des zones d'exclusion dans lesquelles la fonction de suivi de faisceau ignore les signaux audio.

Vous pouvez configurer jusqu'à trois zones d'exclusion et les activer simultanément. Dès que l'appareil est initialisé, la TC Bar utilise un algorithme en temps réel pour détecter les sources de bruit, qui sont alors affichées directement sous forme de modèle 2D. Cela vous permet de localiser rapidement et facilement la source de perturbation et de définir une zone d'exclusion précise pour cette zone.

### Pour configurer une ou plusieurs zones d'exclusion :

- ▶ Dans , accédez à **Audio**  **Beam Configuration**.
- ▶ Sous **Exclusion zones**, cliquez sur le bouton **Off** pour la zone souhaitée (1 à 3) afin d'activer la zone d'exclusion.
  - ✔ Le commutateur passe alors en mode **On**.
- ▶ Cliquez sur **Edit**.
- ▶ Configurez manuellement la zone d'exclusion souhaitée dans le rayon indiqué.
- ▶ Cliquez sur **Apply** pour enregistrer les réglages.

✔ Les zones d'exclusion ont été configurées.



## Surveillance et fonctionnement

Les réglages suivants peuvent être configurés dans la section Surveillance et fonctionnement.

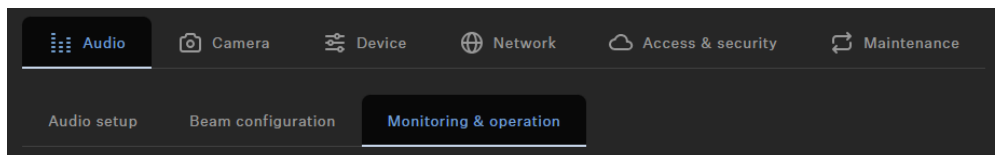

### Sortie du haut-parleur

Curseur permettant de régler le niveau de sortie audio jusqu'à 100 } .

### Entrée USB

Affiche le niveau de sortie de l'appareil USB actuellement connecté, qui est raccordé à la TC Bar en tant que niveau d'entrée.

### Réglage du volume (télécommande)

Vous pouvez régler le volume à l'aide de la télécommande ou de votre Steuerungssoftware.

- i** Vous pouvez également régler le volume via les paramètres système du système d'exploitation utilisé, le système de conférence utilisé (par exemple MS Teams, Zoom, etc.) ou le panneau de la Steuerungssoftware Sennheiser.

Le volume peut être réglé dans une plage de 0 à 100.

Exemples :

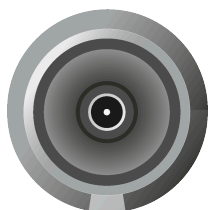

Volume 0

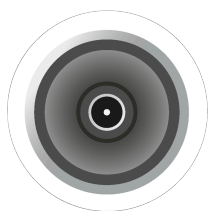

Volume 100



### AVERTISSEMENT



#### Risque dû à un volume sonore élevé

Un volume sonore trop élevé peut endommager votre audition.

- ▶ Réduisez le volume sonore et, le cas échéant, l'amplification du microphone avant d'utiliser le produit.

- ▶ Réglez le volume des haut-parleurs au niveau souhaité comme suit :

- Appuyez sur les touches de volume de la télécommande.

- ✓ La LED indique le réglage de volume actuel.

- ✓ Le volume a été réglé.



## Caméra

Vue d'ensemble des paramètres et des commandes de la caméra.

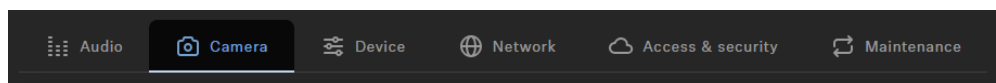

### Équilibre des blancs

Règle l'image vidéo pour garantir une représentation naturelle des couleurs. Vous pouvez définir l'équilibre des blancs soit automatiquement, soit manuellement.

### Luminosité

Règle la luminosité de l'image vidéo de **-12** (sombre) à **+12** (très clair).

### Contraste

Règle le contraste entre les parties claires et sombres de l'image vidéo de **1** (contraste faible) à **10** (contraste élevé).

### Saturation

Règle la saturation des couleurs de l'image vidéo de **0** (saturation faible) à **10** (saturation élevée).

### Netteté

Règle le niveau de détail sur l'image vidéo.

### Compensation de faible luminosité

Augmente la sensibilité de la caméra pour les scènes faiblement éclairées. Vous pouvez utiliser soit la compensation de rétroéclairage, soit la compensation de faible luminosité.

### Fréq. fonction anti-scintillement

Réduit le scintillement des images causé par des sources lumineuses alimentées par un courant alternatif.

### Vitesse du cadrage automatique

Contrôle la vitesse du zoom automatique.



### **Vitesse de zoom**

Contrôle la vitesse du zoom manuel.

### **Vitesse pano. et inclinaison**

Contrôle la vitesse de panoramique et d'inclinaison de la caméra.

### **Configuration de la télécommande**

Active ou désactive les fonctions Cadrage automatique et/ou Mosaïque de personnes sur la télécommande.

## **Créer un profil d'appareil personnalisé**

Vous pouvez créer un profil personnalisé à l'aide de la .

Vous pouvez ajuster les réglages individuels de la caméra dans le profil d'appareil **Custom**.  
Vous pouvez configurer les réglages suivants pour la caméra :

- **Vitesse de zoom :**
  - Règle la vitesse du zoom automatique dans une image vidéo.
- **Vitesse d'Auto Framing :**
  - Règle la vitesse de commutation des fenêtres entre les zones des participants.
- **Compensation de contre-jour :**
  - Augmente l'exposition de la caméra en cas de contre-jour. Seule la compensation de contre-jour ou la compensation de faible luminosité peut être utilisée.
- **Exposition :**
  - Adapte la caméra à des scènes avec différentes conditions d'éclairage. L'exposition peut être réglée automatiquement ou manuellement.
- **Compensation de faible luminosité :**
  - Augmente la sensibilité de la caméra pour les scènes faiblement éclairées. Seule la compensation de contre-jour ou la compensation de faible luminosité peut être utilisée.
- **Netteté :**
  - Ajuste le niveau de détail de l'image vidéo.
- **Balance des blancs :**
  - Adapte l'image vidéo afin que les couleurs soient reproduites de manière naturelle. La balance des blancs peut être réglée automatiquement ou manuellement.
- **Saturation :**
  - Ajuste la saturation des couleurs de l'image vidéo de 0 (saturation faible) à 10 (saturation élevée).



• **Contraste :**

- Ajuste le contraste entre les zones claires et sombres de l'image vidéo de 1 (contraste faible) à 10 (contraste élevé).

• **Luminosité :**

- Ajuste la luminosité de l'image vidéo de -12 (sombre) à 12 (très lumineux).

**i** Lorsque le profil d'appareil est modifié, les réglages de la caméra sont réinitialisés et l'appareil redémarre.

**Pour configurer la caméra :**

- ▶ Dans la , allez à **Camera**.
- ▶ Ajustez les réglages de la caméra dans les fenêtres correspondantes.

✓ Le profil d'appareil personnalisé a été créé.

## Régler la balance des blancs

La balance des blancs adapte l'image vidéo afin que les couleurs soient reproduites de manière naturelle.

La balance des blancs peut être réglée automatiquement ou manuellement entre 2 800 K et 6 500 K.

**Pour régler automatiquement la balance des blancs :**

- ▶ Dans la , allez à **Camera**.
- ▶ Dans le champ **White Balance**, activez le bouton **Auto**.
- ✓ La balance des blancs est réglée automatiquement.

**Pour régler manuellement la balance des blancs :**

- ▶ Dans la , allez à **Camera**.
- ▶ Dans le champ **White Balance**, désactivez le bouton **Auto**.
- ▶ Réglez la valeur souhaitée entre 2 800 K et 6 500 K.

✓ La balance des blancs a été réglée.



## Régler la luminosité

Ce réglage permet d'ajuster la luminosité de l'image vidéo.

La luminosité peut être réglée manuellement dans une plage de -12 à 12.

### Pour régler la luminosité :

- ▶ Dans la , allez à **Camera**.
- ▶ Dans le champ **Brightness**, réglez la valeur souhaitée de -12 (sombre) à 12 (très lumineux).

✓ La luminosité a été réglée.



## Régler le contraste

Ce réglage permet d'ajuster le contraste entre les zones claires et sombres de l'image vidéo.

Le contraste peut être réglé manuellement de 1 (contraste faible) à 10 (contraste élevé).

### Pour régler le contraste :

- ▶ Dans la , allez à **Camera**.
- ▶ Dans le champ **Contrast**, réglez la valeur souhaitée de 1 (contraste faible) à 10 (contraste élevé).

✓ Le contraste a été réglé.



## Régler la saturation

Ce réglage permet d'ajuster la saturation de l'image vidéo.

La saturation peut être réglée de 0 (sans changement) à 10 (saturation élevée).

### Pour régler la saturation :

- ▶ Dans la , allez à **Camera**.
- ▶ Dans le champ **Saturation**, réglez la valeur souhaitée de 0 (sans changement) à 10 (saturation élevée).

✓ La saturation a été réglée.



## Régler la netteté

Ce réglage permet d'ajuster la netteté de l'image vidéo.

La netteté peut être réglée de 0 (sans changement) à 6 (très net).

### Pour régler la netteté :

- ▶ Dans la , allez à **Camera**.
- ▶ Dans le champ **Sharpness**, réglez la valeur souhaitée de 0 (sans changement) à 6 (très net).

✓ La netteté a été réglée.



## Activer la compensation de faible luminosité

La compensation de faible luminosité augmente la sensibilité de la caméra pour les scènes faiblement éclairées.

Seule la compensation de contre-jour ou la compensation de faible luminosité peut être utilisée.

### Pour activer la fonction de compensation de faible luminosité :

- ▶ Dans la , allez à **Camera**.
- ▶ Activez la fonction dans le champ **Lowlight Compensation**.

✓ La compensation de faible luminosité a été activée.



## Activer la compensation de contre-jour

La compensation de contre-jour augmente l'exposition de la caméra en cas de contre-jour.

Seule la compensation de contre-jour ou la compensation de faible luminosité peut être utilisée.

**Pour activer la compensation de contre-jour :**

- ▶ Dans la , allez à **Camera**.
- ▶ Activez la fonction dans le champ **Backlight Compensation**.

✓ La compensation de contre-jour a été activée.



## Régler la fréquence anti-scintillement

La fréquence anti-scintillement réduit le scintillement de l'image causé par des sources lumineuses alimentées en courant alternatif.

Vous pouvez sélectionner les réglages suivants :

- Off
- Automatic
- 50 Hz
- 60 Hz

### Pour régler la fréquence anti-scintillement :

- ▶ Dans la , allez à **Camera**.
- ▶ Sélectionnez le réglage souhaité dans le menu déroulant.

✓ La fréquence anti-scintillement a été réglée.



## Régler la vitesse d'Auto Framing

La vitesse d'Auto Framing contrôle la vitesse du zoom automatique.

Vous pouvez sélectionner les réglages suivants :

- Slow
- Medium
- Fast

### Pour régler la vitesse d'Auto Framing :

- ▶ Dans la , allez à **Camera**.
- ▶ Sélectionnez le réglage souhaité dans le menu déroulant.

✓ La vitesse d'Auto Framing a été réglée.



## Régler la vitesse de zoom

La vitesse de zoom contrôle la vitesse du zoom manuel.

Vous pouvez sélectionner les réglages suivants :

- Slow
- Medium
- Fast

### Pour régler la vitesse de zoom :

- ▶ Dans la , allez à **Camera**.
- ▶ Sélectionnez le réglage souhaité dans le menu déroulant.

✓ La vitesse de zoom a été réglée.



## Régler la vitesse de panoramique et d'inclinaison

La vitesse de panoramique et d'inclinaison contrôle la vitesse à laquelle la caméra effectue ces mouvements.

Vous pouvez sélectionner les réglages suivants :

- Slow
- Medium
- Fast

### Pour régler la vitesse de panoramique et d'inclinaison :

- ▶ Dans la , allez à **Camera**.
- ▶ Sélectionnez le réglage souhaité dans le menu déroulant.

✓ La vitesse de panoramique et d'inclinaison a été réglée.



## Activer les fonctions pour la télécommande

Activez les fonctions Auto Framing et Person Tiling afin de pouvoir les utiliser facilement via la télécommande.

Vous pouvez activer et désactiver les fonctions Auto Framing et Person Tiling via la télécommande uniquement après avoir activé cette fonction.

### Pour activer les fonctions pour la télécommande :

- ▶ Dans la , allez à **Camera**.
- ▶ Dans le champ **Remote Button Control Config**, activez la fonction souhaitée afin de pouvoir l'appeler via la télécommande.

✓ Les fonctions ont été activées pour la télécommande.



## Activer Auto Framing

La fonction **Autoframing** effectue une mise au point sur les participants présents dans la salle et veille à ce qu'elle soit maintenue à tout moment.

- i** La fonction **Auto Framing** peut être activée et désactivée uniquement par la télécommande. Pour cela, la fonction de sortie pour la télécommande doit être activée via la (voir [Activer les fonctions pour la télécommande](#)).

### Pour activer Auto Framing :

- ▶ Appuyez brièvement sur le bouton **Auto Framing** de la télécommande.
- ✓ Le voyant de la caméra passe à l'affichage suivant :

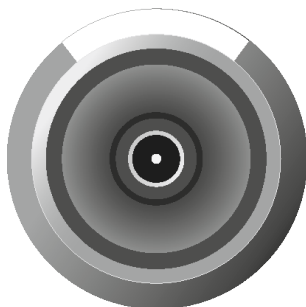

- ✓ Auto Framing a été activé.



## Activer Person Tiling

La fonction **Person Tiling** couvre l'ensemble des participants présents dans la salle lors d'une conférence et retransmet le signal vidéo aux autres personnes à l'autre bout de la ligne sous une forme appropriée.

- i** La fonction **Person Tiling** peut être activée et désactivée uniquement par la télécommande. Pour cela, la fonction de sortie pour la télécommande doit être activée via la (voir [Activer les fonctions pour la télécommande](#)).

### Pour activer Person Tiling :

- ▶ Appuyez brièvement sur le bouton **Person Tiling** de la télécommande.
- ✓ Le voyant de la caméra passe à l'affichage suivant :

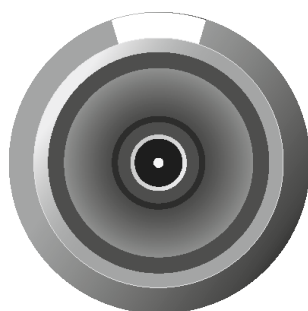

- ✓ Person Tiling a été activé.



## Régler le mode de caméra par défaut

Définissez un mode de caméra par défaut permanent pour que l'appareil démarre toujours dans le mode sélectionné, afin de garantir une expérience cohérente sans réglages manuels, même après un redémarrage ou une sortie de veille.

Vous pouvez configurer un mode de caméra par défaut permanent qui sera appliqué avant le début d'un appel. Pendant un appel actif, vous pouvez modifier temporairement le mode de la caméra à l'aide de la télécommande infrarouge. Ces changements ne s'appliquent qu'à la session en cours et ne modifient pas le mode par défaut configuré.

Après la fin de l'appel ou le redémarrage de l'appareil, le système revient au mode de caméra par défaut enregistré.

### Pour configurer un mode de caméra par défaut :

- ▶ Dans la , allez à **Camera**.
- ▶ Cliquez sur la liste déroulante sous **Default Camera Mode**.
- ▶ Choisissez l'un des modes affichés :
  - **Resume Last View (Default)** : dans ce mode, les derniers réglages enregistrés sont appliqués.
  - **Full Field of View** : affiche l'intégralité du champ de vision.
  - **Auto Framing** : se concentre sur les participants présents dans la pièce et maintient en permanence cette mise au point.
  - **Person Tiling** : divise automatiquement les participants filmés en fenêtres individuelles adaptées.
  - **User Preset** : applique tous les réglages de caméra configurés par l'utilisateur.

✓ Le mode de caméra par défaut a été réglé.



## Appareil

Vue d'ensemble des fonctions et des caractéristiques principales de l'appareil.

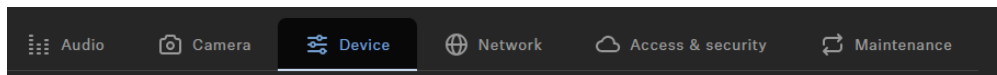

### Luminosité des LED

Curseur permettant de régler la luminosité des LED.

- **Off** : les LED sont complètement éteintes
- **1 ... 5** : ajuste la luminosité entre faible (1) et élevée (5)

### Invites audio

Active ou désactive tous les sons intégrés de la TC Bar à l'exception de la mélodie de bienvenue.

### Sortie HDMI

Active le signal de sortie HDMI pour l'écran externe.

- i** Si vous sélectionnez "Microsoft Teams" en tant que profil d'appareil, la sortie HDMI est désactivée.

### Profil de l'appareil

Vous pouvez sélectionner ici le profil d'appareil que vous souhaitez. Celui-ci sera alors appliqué soit depuis vos propres paramètres configurés, soit depuis les paramètres prédéfinis de la plateforme de collaboration et de conférence sélectionnée.

- i** Lors du changement du profil d'appareil, les réglages de la caméra sont réinitialisés et l'appareil est redémarré.

- **Personnalisé** : votre propre profil d'appareil.
  - Active tous les réglages de l'onglet **Caméra**, ainsi que la sortie HDMI de l'onglet **Appareil**.
- **Microsoft Teams** : prédéfini par Microsoft Teams



**i** Avec ce profil, le zoom de la caméra de la TC Bar est réduit pour respecter les spécifications Microsoft Teams.

- Active les réglages par défaut pour Microsoft® Teams
- Réinitialise tous les réglages dans l'onglet **Caméra**
- Désactive la sortie HDMI de l'onglet **Appareil**
- Redémarre l'appareil
- **Zoom** : prédéfini par Zoom

**i** Avec ce profil, il se peut que le zoom de la caméra de la TC Bar soit réduit pour respecter les spécifications Zoom.

- Active les réglages par défaut pour Zoom
- Réinitialise tous les réglages dans l'onglet **Caméra**
- Redémarre l'appareil

## Mettre à jour le firmware

Lorsque le PC exécutant la est connecté à Internet, les versions de firmware les plus récentes pour tous les appareils pouvant être mis à jour sont automatiquement mises à disposition.

**i** Afin de pouvoir utiliser les toutes dernières fonctionnalités du logiciel et pour que tous les appareils fonctionnent correctement, il est fortement conseillé de mettre à jour le firmware de tous les appareils en installant la version la plus récente.

**i** Pour des raisons de sécurité, les mises à jour de firmware (FW) ne sont pas rétrocompatibles ; les versions de FW antérieures à la version actuellement installée ne peuvent donc pas être téléchargées.

### AVERTISSEMENT



#### Perte de données en cas d'interruption de la transmission du micrologiciel

Les données sont susceptibles d'être perdues lors d'une interruption de la transmission ! Cela peut endommager les appareils.

- ▶ Pendant la mise à jour du micrologiciel, n'interrompez pas les connexions avec les appareils stationnaires.



- ▶ Dans la , accédez à la page de démarrage.
  - ✓ La boîte de dialogue Firmware Info indique les versions de firmware disponibles.
- ▶ Dans la liste déroulante, sélectionnez la version de firmware que vous souhaitez installer.

**i** Pour ajouter un firmware téléchargé manuellement, cliquez sur **Add firmware file** et sélectionnez le fichier téléchargé. Les versions de firmware téléchargées automatiquement par la sont marquées **via update server**. Les versions de firmware que vous avez téléchargées manuellement sont marquées **added manually**.

- ▶ Cliquez sur **Update**.
  - ✓ Le firmware de la TC Bar est mis à jour. L'appareil redémarre ensuite. L'affichage à LED présente une courte démo.

✓ Le firmware a été mis à jour avec succès.



## Régler la luminosité des LED

Ce réglage permet d'ajuster la luminosité des LED de la TC Bar.

La luminosité peut être réglée de 0 (éteint) à 5 (très lumineux).

### Pour régler la luminosité des LED :

- ▶ Dans la , allez à **Device**.
- ▶ Dans le champ **LED Brightness**, réglez la valeur souhaitée de 0 (éteint) à 5 (très lumineux).

✓ La luminosité des LED a été réglée.



## Définition d'un profil d'appareil pour la caméra

Les profils d'appareil contiennent des réglages personnalisés ou prédéfinis pour les plateformes de conférence et de collaboration prises en charge.

- **Custom** : active tous les réglages dans l'onglet **Camera** et la sortie HDMI® dans l'onglet **Device**.
- **Microsoft Teams** :
  - Active les réglages standard pour Microsoft Teams.
  - Réinitialise tous les réglages dans l'onglet **Camera**.
  - Désactive la sortie HDMI® dans l'onglet **Device**.
  - Redémarre l'appareil.

**i** Ce profil réduit le zoom de la caméra de la TC Bar afin de répondre aux spécifications de Microsoft Teams.

- **Zoom**
  - Active les réglages standard pour Zoom.
  - Réinitialise tous les réglages dans l'onglet **Camera**.
  - Redémarre l'appareil.

**i** Ce profil réduit le zoom de la caméra de la TC Bar afin de répondre aux spécifications de Zoom.

### Pour sélectionner le profil d'appareil pour la caméra :

**i** Lorsque le profil d'appareil est modifié, les réglages de la caméra sont réinitialisés et l'appareil est redémarré.

- ▶ Dans , accédez à **Camera**.
- ▶ Sélectionnez le profil souhaité sous **Device Profiles**.

✓ Le profil d'appareil pour la caméra a été défini.



## Activer/désactiver les invites sonores

Cette fonction active ou désactive les sons intégrés lorsque l'appareil est allumé ou éteint et lorsque la TC Bar est connectée à d'autres appareils ou déconnectée de ceux-ci.

### Pour activer/désactiver les invites sonores :

- ▶ Dans la , allez à **Device**.
- ▶ Activez ou désactivez la fonction sous **Sound Prompts**.

✓ Les invites sonores ont été activées/désactivées.



## Redémarrer la TC Bar

Vous pouvez configurer la TC Bar à l'aide du panneau de commande dans la .

- i** Lorsque la TC Bar est redémarrée, toutes les connexions actives sont interrompues.

### Pour redémarrer la TC Bar :

- ▶ Dans la , allez à **Device**.
- ▶ Faites glisser le curseur sous **Device Restart** vers la droite et cliquez sur **OK**.

✓ L'appareil est redémarré.

- i** La TC Bar est également redémarrée dès qu'un profil d'appareil pour la caméra est activé dans la .



## Activer la sortie HDMI®

Vous pouvez activer la sortie HDMI® pour transmettre des signaux vidéo vers des écrans externes.

**i** Veuillez noter que la sortie HDMI® est toujours désactivée lorsque le profil d'appareil **Microsoft Teams** est utilisé.

### Pour activer la sortie HDMI® :

- ▶ Assurez-vous que la version la plus récente du pilote pour DisplayLink® est installée sur votre appareil connecté. Vous trouverez la version la plus récente sur le site Web [DisplayLink®](#).
- ▶ Dans la , allez à **Device**.
- ▶ Sous **HDMI® Output**, cliquez sur l'interrupteur **Deactivated**.
  - ✓ L'interrupteur passe à l'état **Activated**.

✓ La sortie HDMI® a été activée.



## Modifier le mode d'économie d'énergie

Ajustez le mode d'économie d'énergie de l'appareil en fonction de vos besoins.

Vous pouvez adapter le mode d'économie d'énergie à votre infrastructure et aux cas d'usage requis. Pour cela, sélectionnez le mode approprié :

- (par défaut)
- (optionnel)
- (optionnel)

### ATTENTION



#### Consommation d'énergie accrue en Always On Mode

L'activation du **Always On Mode** augmente la consommation d'énergie de l'appareil. Ce mode contourne les fonctions d'économie d'énergie et maintient l'appareil en activité permanente.

- ▶ N'activez ce mode que si l'appareil doit être disponible 24h/24 et 7j/7 pour un accès à distance.

Pour modifier le mode d'économie d'énergie :

- ▶ Dans la , allez à **Device**.
- ▶ Sélectionnez le mode sous **Energy Saving Mode**.
- ▶ Si le mode Always On Mode a été sélectionné, confirmez le message indiquant que vous avez été informé de l'augmentation de la consommation d'énergie de l'appareil.

✓ Le mode d'économie d'énergie a été modifié.



## Réseau

Les paramètres réseau suivants sont disponibles pour la TC Bar.

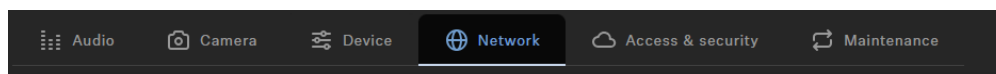

### Mode réseau

Affiche la configuration du port réseau DANTE de l'appareil sélectionné.

- Mode simple domaine (mode par défaut pour la TC Bar et la TC Bar M) :
- Mode double domaine (pour les modèles TC Bar S et TC Bar M)
- Mode séparé (uniquement pour la TC Bar M)

#### Mode simple domaine:

- ce mode est généralement utilisé si vous souhaitez utiliser à la fois le contrôleur (de Sennheiser ou d'un fournisseur tiers) et Dante sur le même port physique avec une seule adresse IP disponible sur le même réseau. Pour mettre en place les deux configurations, vous avez besoin du logiciel Sennheiser Control Cockpit pour le réseau de contrôle et du logiciel Dante Controller pour les autres appareils Sennheiser routés.

#### Mode double domaine:

- ce mode est généralement utilisé si vous recevez un flux de données fusionné provenant de deux réseaux distincts via une seule ligne réseau et que vous souhaitez dissocier ce flux en deux adresses IP et MAC différentes. De cette façon, vous pouvez exploiter le réseau Dante et le réseau de contrôle indépendamment l'un de l'autre à partir du même commutateur.
- Les paquets de données Dante® sortants sont identifiés en tant que VLAN (Virtual Local Area Network) conformément à la norme 802.1q. Les paquets de données entrants doivent également être identifiés par le réseau externe afin de pouvoir les affecter correctement à une utilisation interne. En fonction de l'appareil, il se peut que les paquets de données doivent être convertis de la norme 802.1q sortante à la norme 802.3 via un commutateur géré.

#### Mode séparé:

- ce mode est généralement utilisé si vous recevez un signal mixte provenant de deux réseaux distincts via une seule ligne réseau et que vous souhaitez dissocier ce signal en deux adresses IP différentes. De cette façon, vous pouvez exploiter le réseau Dante et le réseau de contrôle indépendamment l'un de l'autre et utiliser un commutateur distinct pour chaque réseau.



## Protocoles DANTE

Active un protocole de réseau audio numérique sur Ethernet pour le routage et la synchronisation des appareils compatibles Dante à l'aide du logiciel Dante Controller.

## Paramètres Control/Dante IPv4

### Mode IP

- **Automatique** : L'adresse IP est attribuée automatiquement via DHCP. Si aucun serveur DHCP n'est disponible, l'adresse IP est attribuée par le SL Rack Receiver DW lui-même.
- **IP fixe** : L'adresse IP doit être saisie manuellement.

### mDNS

- **Désactivé** : Désactive mDNS afin de réduire le volume de données transféré sur le réseau. Cette option est recommandée pour les systèmes de grande taille.
- **Activé** : Active mDNS pour permettre la détection automatique des appareils. Cette option est recommandée pour les petits systèmes comportant jusqu'à 30 appareils.

### IP

- Saisie de l'adresse IP en mode IP fixe.

### Masque de sous-réseau

- Saisie du masque de sous-réseau en mode IP fixe.

### Passerelle

- Saisie de la passerelle en mode IP fixe.

## Serveur DNS

Configurez les serveurs DNS pour la résolution des noms d'hôtes ; si vous utilisez une configuration IP statique, il est essentiel de définir au moins un serveur DNS afin de garantir le bon fonctionnement du réseau, y compris la connectivité au cloud.

Modes :

- **Automatique** : le serveur DNS est attribué automatiquement.
- **Manuel** : le serveur DNS est attribué manuellement en saisissant le nom du serveur.

## Adresse MAC

Affiche les adresses MAC uniques de l'appareil en fonction des ports connectés.



## Bluetooth

Le Bluetooth est désactivé par défaut. Pour activer le Bluetooth et connecter la TC Bar à un appareil compatible Bluetooth :

- Cliquez sur **Activé** pour activer la fonction Bluetooth, puis patientez environ 10 secondes pour permettre à l'appareil de traiter l'activation initiale.
- Cliquez sur **Démarrer** pour lancer le processus d'appairage.
- Sur votre appareil, recherchez le nom de votre TC Bar et cliquez sur **Connecter**. Si la TC Bar n'est pas encore visible, recommencez le processus d'appairage.

**i** Les appareils ayant déjà été appairés sont affichés sous **Appareils connus**.

## Activer le VLAN tagué (réseau Dante®)

Un VLAN (réseau local virtuel) sépare un réseau physique en sous-réseaux. Vous pouvez ainsi configurer plusieurs réseaux virtuels à partir d'un port de commutation physique existant (par exemple le réseau Dante® et le réseau de commande).

La TC Bar prend en charge la technologie de priorisation **tagged VLAN** selon la norme IEEE 802.1Q. Ainsi, par exemple, lorsque la TC Bar S est utilisée avec une seule connexion réseau, le réseau Dante® et le réseau de commande peuvent être séparés virtuellement et exploités indépendamment l'un de l'autre. Dans ce processus, les trames destinées au réseau Dante® reçoivent un tag (marquage) qui contient l'ID de VLAN. Le port du commutateur est ainsi informé du VLAN Dante® auquel appartient la trame.

**i** Lorsque la TC Bar M est utilisée, le réseau Dante® et le réseau de commande peuvent être exploités indépendamment l'un de l'autre via les deux ports réseau existants. Pour cela, sélectionnez le mode réseau **Split Mode**.

### Pour activer un VLAN tagué pour un réseau Dante® :

- ▶ Dans la , allez à **Network**.
- ▶ Dans la fenêtre **Network Mode**, sélectionnez le mode **Dual Domain Mode**.
- ▶ Dans la fenêtre **Dante® Settings**, cliquez sur **Edit**.
- ▶ Dans le champ **VLAN ID**, entrez l'ID correct afin d'être routé vers le réseau approprié.
- ▶ Cliquez sur **OK** pour enregistrer les modifications.

✓ Le VLAN tagué a été activé.



## Activer le Bluetooth®

Lors de la livraison de l'appareil, le Bluetooth® est désactivé et peut être activé dans la Steuerungssoftware.

- i** Veuillez noter qu'après l'activation de la fonction Bluetooth®, le processus d'appairage Bluetooth® doit être démarré pour établir une connexion (voir [Démarrer l'appairage Bluetooth®](#)).

### Pour activer le Bluetooth® :

- ▶ Dans la , allez à **Network**.
- ▶ Sous **Bluetooth**, activez l'interrupteur Bluetooth® et attendez environ 10 secondes que le système d'exploitation active la fonction.
- ✓ La fonction Bluetooth® a été activée.

- ✓ Vous pouvez maintenant démarrer le processus d'appairage Bluetooth® (voir [Démarrer l'appairage Bluetooth®](#)).



## Démarrer l'appairage Bluetooth®

Le processus d'appairage peut être démarré à l'aide du bouton Bluetooth®.

- i** Veuillez noter que le Bluetooth® est désactivé dans les paramètres d'usine. Pour établir une connexion Bluetooth® avec un appareil compatible Bluetooth®, vous devez activer la fonction Bluetooth® dans la , puis démarrer le processus d'appairage ([Activer le Bluetooth®](#)).

Il existe plusieurs façons de démarrer le processus d'appairage Bluetooth® :

- Via la
- Via le bouton d'initialisation sur la TC Bar
- Via la télécommande

**Pour démarrer l'appairage Bluetooth® dans la :**

- ▶ Allez à **Network**.
- ▶ Sous **Bluetooth®**, cliquez sur l'interrupteur **Start**.
  - ✓ La LED bleue clignote. L'appairage Bluetooth est activé. L'appareil est en mode association et peut être connecté à un appareil Bluetooth.



**Pour démarrer l'appairage Bluetooth® via la TC Bar :**

- ▶ Appuyez sur le bouton d'appairage Bluetooth® situé sur le côté gauche de la TC Bar pendant au moins trois secondes.
  - ✓ La LED bleue clignote. L'appairage Bluetooth est activé. L'appareil est en mode association et peut être connecté à un appareil Bluetooth.



**Pour démarrer l'appairage Bluetooth® via la télécommande :**

- ▶ Appuyez sur le bouton d'appairage Bluetooth® de la télécommande pendant au moins trois secondes.

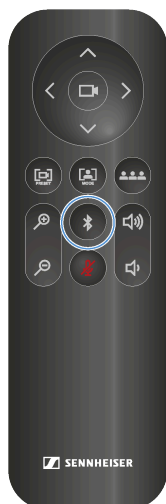

- ✓ La LED bleue clignote. L'appairage Bluetooth est activé. L'appareil est en mode association et peut être connecté à un appareil Bluetooth.

- ✓ L'appairage Bluetooth® a commencé. Vous pouvez maintenant coupler la TC Bar avec un appareil compatible Bluetooth® .



## Activer le routage des signaux Dante®

À l'aide du logiciel Dante Controller, vous pouvez activer un protocole audio numérique via Ethernet pour le routage et la synchronisation des appareils compatibles Dante®.

**i** Veuillez noter que le signal audio via Dante® n'est pas chiffré.

Pour router des appareils audio Sennheiser supplémentaires vers la TC Bar, procédez comme suit :

- Activer le protocole Dante® dans la
- Router les signaux audio dans Dante Controller

### Pour activer le protocole Dante® :

- ▶ Dans la , allez à **Network**.
- ▶ Activez le curseur dans le champ **Dante® protocols**.
  - ✓ Le protocole Dante® a été activé.

### Pour router, par exemple, les signaux de la TCC M vers la TC Bar :

- ▶ Routiez le **FarEndOut** de la TCC M vers **ExternalMicIn1** de la TC Bar (ou **ExternalMicIn2**).
- ▶ Routiez le **FarEndRefOut** de la TC Bar vers le **FarEndRef** de la TCC M.

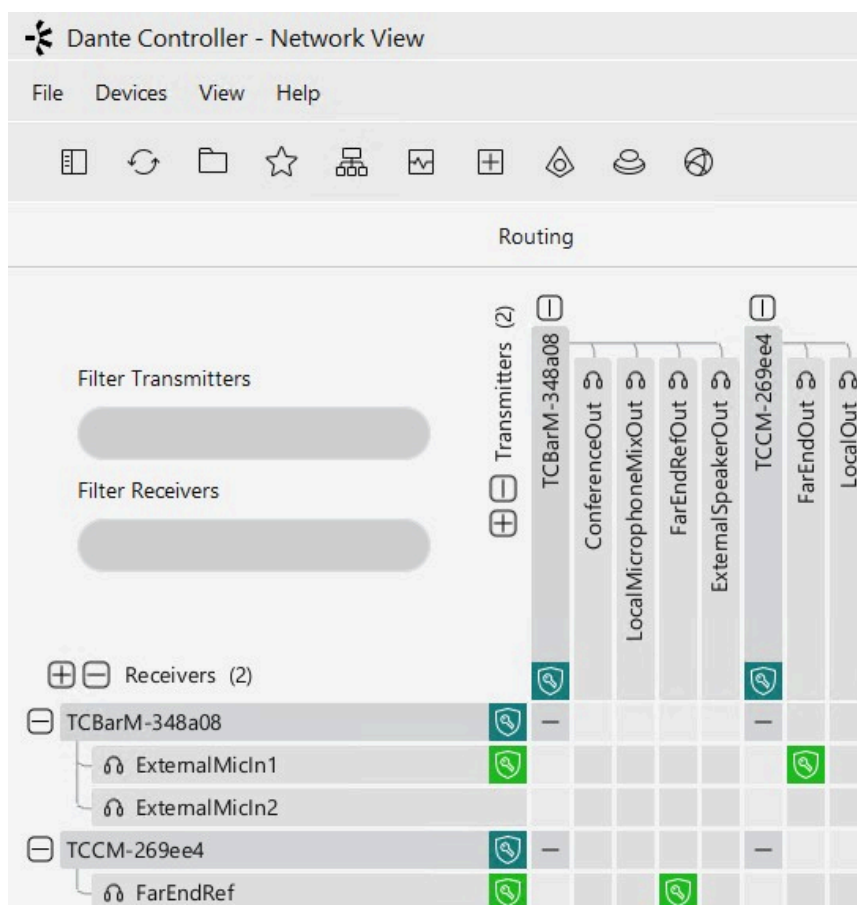

- i** Nous recommandons vivement d'utiliser la fonction de gel de faisceau (beam freeze) du microphone TCC M. Nos tests ont montré que la suppression d'écho de la TC Bar est nettement meilleure lorsque la fonction beam freeze est utilisée.

✓ Le routage des signaux AV via Dante Controller a été activé.



## Activer le flux Dante® continu

Cette fonction permet la transmission continue des flux microphone via Dante®.

- i** Les données audio sont diffusées en continu via Dante®. Cela peut augmenter la consommation d'énergie. Assurez-vous que la diffusion audio continue via Dante® est conforme aux exigences de sécurité et aux réglementations en vigueur dans votre région avant d'activer cette fonction.

### ATTENTION



#### Risque lié à la communication audio non chiffrée

La communication via Dante® n'est pas chiffrée par défaut et peut être interceptée et utilisée à mauvais escient par des tiers.

- ▶ N'activer la transmission continue via Dante® que lorsque aucun contenu sensible n'est transmis.
- ▶ Chiffrez vos communications pour le contenu sensible en utilisant [Dante Media Encryption feature](#) dans [Dante Director](#).

Pour activer le flux Dante® continu :

- ▶ Dans la , allez à **Network**.
- ▶ Activez l'interrupteur dans le champ **Continuous Dante® Stream**.

✓ Le flux Dante® continu a été activé.



## Sélection d'un mode réseau

Vous pouvez configurer les différents modes réseau à l'aide du panneau de la Steuerungssoftware Sennheiser.

À la livraison, les TC Bar sont configurées sur les modes réseau suivants :

- TC Bar S : Mode Single Domain
- TC Bar M : Mode Split

**Pour sélectionner un mode réseau :**

- ▶ Dans , accédez à **Network**.
- ▶ Sélectionnez un mode réseau parmi les options suivantes :
  - Mode Single Domain
  - Mode Dual Domain
  - Mode Split (uniquement pour la TC Bar M)

✓ Le mode réseau a été sélectionné.



## Accès et sécurité

Vue d'ensemble des fonctions d'accès et de sécurité.

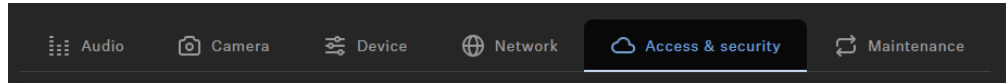

### Sennheiser DeviceHub

Activez cette fonction pour préparer le déploiement du dispositif dans DeviceHub ; pour plus d'informations, consultez :

- DeviceHub
- Déployer le dispositif dans DeviceHub

### Accès aux appareils

Modifie le mot de passe utilisé par le logiciel Control Cockpit pour s'authentifier auprès de l'appareil et y accéder.

**i** Veuillez noter que le nouveau mot de passe doit répondre aux exigences suivantes :

- Au moins dix caractères
- Au moins une lettre minuscule
- Au moins une lettre majuscule
- Au moins un chiffre
- Au moins un caractère spécial : !@#\$%^&\*()\_+,-./:;~`{|}~<=>?@]«»^
- Longueur maximale : 64 caractères

### Accès par des tiers

L'accès au contrôle multimédia par des appareils tiers pour la TeamConnect Bar est chiffré et protégé au moyen d'un nom d'utilisateur et d'un mot de passe. Il doit être activé au moyen du logiciel Control Cockpit avant de pouvoir être utilisé.



**i** Pour découvrir toutes les fonctionnalités et la liste des méthodes disponibles, veuillez consulter le protocole de contrôle multimédia de la TeamConnect Bar ([voir Accès tiers à la TeamConnect Bar](#)).

- Active ou désactive l'accès au contrôle multimédia par des appareils tiers. Pour l'activer, sélectionnez le bouton **Modifier**, placez le commutateur en position activée, entrez le mot de passe d'un appareil tiers et cliquez sur le bouton **OK**.
- Vous pouvez utiliser le nom d'utilisateur **api** et le mot de passe configuré pour vos appels d'API.

**i** Si vous désactivez l'accès par les appareils tiers, le mot de passe défini précédemment sera supprimé.

**i** Veuillez noter que le nouveau mot de passe doit répondre aux exigences suivantes :

- Au moins dix caractères
- Au moins une lettre minuscule
- Au moins une lettre majuscule
- Au moins un chiffre
- Au moins un caractère spécial : `~#{ } ≤()\$+,-./:;?\* ⌘ <= ?@] «|»^
- Longueur maximale : 64 caractères

## Activer le 3rd Party Access

Vous pouvez activer la commande média 3rd Party dans la si vous souhaitez que la TC Bar soit pilotée via une API.

**Pour activer le 3rd Party Access :**

- ▶ Dans la , allez à **Access & Security**.
- ▶ Dans le champ **3rd Party Access**, cliquez sur **Edit**.
- ▶ Dans le champ **Access**, réglez l'interrupteur sur **Activated**.
- ▶ Attribuez un mot de passe d'accès qui est demandé par un système de commande média lors de l'authentification de l'appareil.



**i** Veuillez noter que ce nouveau mot de passe doit remplir les conditions suivantes :

- Au moins 10 caractères
- Une lettre minuscule (a...z)
- Une lettre majuscule (A...Z)
- Un chiffre (0...9)
- Un caractère spécial ( ! " # \$ % & ' ( ) \* + , - . / : ; < = > ? [ \ ] ^ \_ ` { | } ~ )
- Longueur maximale : 64 caractères

▶ Cliquez sur **OK** pour enregistrer les réglages.

✓ Le 3rd Party Access a été activé.



## Activer l'accès à l'appareil

Vous pouvez modifier le mot de passe d'accès à l'appareil.

**Pour modifier le mot de passe d'accès à l'appareil :**

- ▶ Dans la , allez à **Access & Security**.
- ▶ Dans le champ **Device Access**, cliquez sur **Edit**.
- ▶ Attribuez un mot de passe d'accès qui est demandé lors du claiming de l'instance dans la LUI (voir [Utilisation de la Local Web UI \(LUI\)](#)).

**i** Veuillez noter que ce nouveau mot de passe doit remplir les conditions suivantes :

- Au moins 10 caractères
- Une lettre minuscule (a...z)
- Une lettre majuscule (A...Z)
- Un chiffre (0...9)
- Un caractère spécial (!"#\$%&'()\*+,-./:;<=>?@[]^\_`{|}~)
- Longueur maximale : 64 caractères

- ▶ Cliquez sur **OK** pour enregistrer les réglages.

✓ Le mot de passe pour l'accès à l'appareil a été modifié.



## Maintenance

Cette section décrit les procédures de maintenance et explique comment configurer les serveurs NTP et gérer les paramètres de synchronisation horaire de l'appareil.

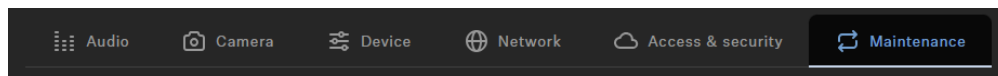

### Serveurs NTP

Activez ou désactivez la synchronisation horaire automatique via NTP ; sélectionnez le mode automatique ou manuel ; en mode manuel, vous pouvez spécifier jusqu'à deux adresses de serveurs NTP.

### Heure du système

Affiche l'heure système actuelle utilisée par l'appareil ; si NTP est désactivé, vous pouvez régler ici l'heure du système.

### Paramètres audio par défaut

Réinitialise les paramètres audio (Coupe-bas et Profils sonores) aux valeurs par défaut d'usine.

**i** Le dernier état enregistré dans le champ "Location-based mute" est conservé même après réinitialisation des paramètres audio aux valeurs par défaut d'usine.

### Réinitialisation de la caméra

Réinitialise les paramètres prédéfinis de la caméra et rétablit les paramètres par défaut.

### Rétablissement des paramètres d'usine

Tous les réglages de l'appareil sélectionné sont rétablis aux paramètres d'usine.

**i** Le dernier état enregistré de la fonction **Location-based mute** est conservé même après la réinitialisation de l'appareil aux paramètres d'usine.

### Réinitialiser les réglages audio

Vous pouvez rétablir tous les réglages audio aux valeurs de paramètres d'usine.



**Pour réinitialiser tous les réglages audio :**

- ▶ Dans la , allez à **Audio** ☒ **Audio Setup**.
- ▶ Faites glisser le contrôleur pour **Audio Default Settings** vers la droite et confirmez avec **OK**.

✓ Tous les réglages audio ont été rétablis sur les paramètres d'usine.



## Réinitialiser les réglages de la caméra

Vous pouvez rétablir tous les réglages de la caméra aux valeurs de paramètres d'usine.

**Pour réinitialiser tous les réglages de la caméra :**

- ▶ Dans la , allez à **Camera**.
- ▶ Faites glisser le contrôleur pour **Camera Reset** vers la droite et confirmez avec **OK**.

✓ Tous les réglages de la caméra ont été rétablis sur les paramètres d'usine.



## Réinitialiser la TC Bar aux paramètres d'usine

Vous pouvez rétablir l'appareil sur les paramètres d'usine manuellement en appuyant sur le bouton à l'arrière de l'appareil ou à distance via le panneau de commande dans la .

### ATTENTION



#### Perte de données après la réinitialisation aux paramètres d'usine

Toutes les connexions actives sont interrompues et tous les réglages sont rétablis sur les paramètres d'usine.

Toutes les données personnelles enregistrées dans la mémoire interne sont définitivement supprimées.

- ▶ Assurez-vous qu'aucune connexion n'est utilisée activement au moment de la réinitialisation.
- ▶ Vérifiez que toutes les données personnelles pertinentes ont été correctement supprimées.

▶ Réinitialisez la TC Bar aux paramètres d'usine en :

- Maintenez le bouton de réinitialisation à l'arrière de l'appareil enfoncé pendant au moins 7 secondes,

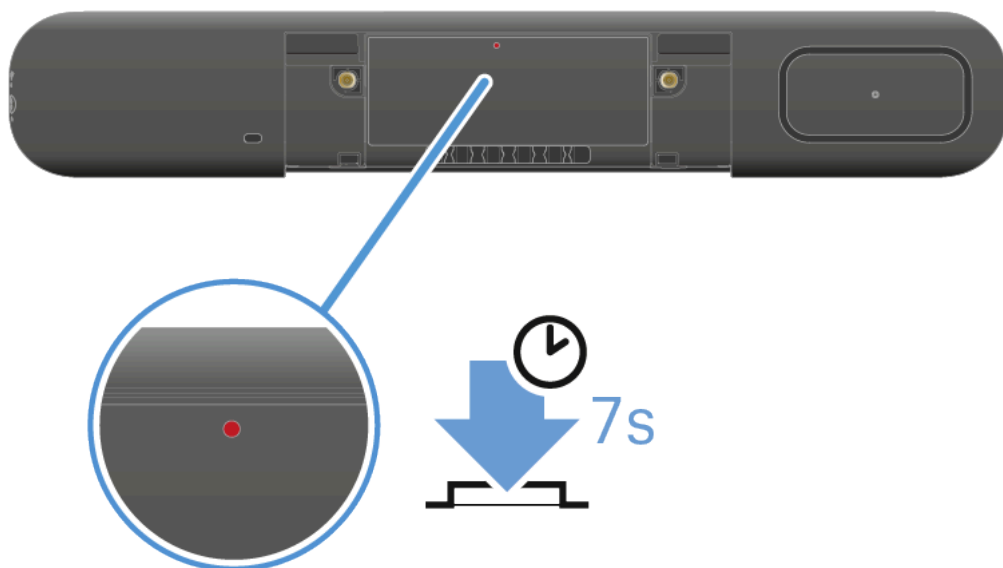

ou

- Dans la , allez à **Maintenance** et, sous **Factory Reset**, faites glisser le curseur vers la droite. Confirmez le réglage avec **OK**.



- ✓ Un bref signal sonore retentit et la LED rouge clignote lentement. La TC Bar est réinitialisée puis redémarre. La LED blanche s'allume et s'éteint pendant le processus de démarrage. Une mélodie très courte retentit lorsque l'appareil est prêt à fonctionner.

✓ La TC Bar a été réinitialisée et est prête à fonctionner.



## Local Web UI (LUI)

### Vue d'ensemble

LUI offre une interface conviviale pour interagir avec les fonctions et les caractéristiques du système.

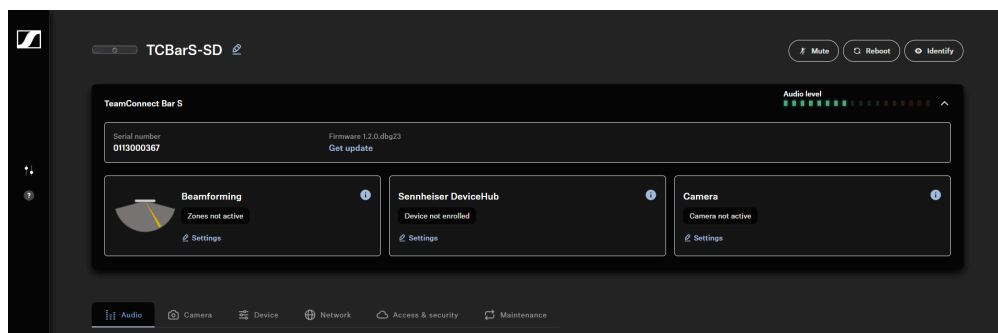

Avec LUI, vous pouvez effectuer les opérations suivantes sur la TC Bar :

### Configuration initiale

- Informations de sécurité
- Utilisation de la Local Web UI (LUI)
- Sélection d'un profil sonore
- Définition d'un profil d'appareil pour la caméra
- Sélection d'un mode réseau

### Audio

- Configuration audio
- Configuration du faisceau
- Surveillance et fonctionnement

### Caméra

- Créer un profil d'appareil personnalisé
- Activer les fonctions pour la télécommande
- Activer Auto Framing
- Activer Person Tiling
- Régler le mode de caméra par défaut

### Appareil

- Mettre à jour le firmware
- Régler la luminosité des LED
- Définition d'un profil d'appareil pour la caméra



- Activer/désactiver les invites sonores
- Redémarrer la TC Bar
- Activer la sortie HDMI®
- Modifier le mode d'économie d'énergie

### **Réseau**

- Activer le VLAN tagué (réseau Dante®)
- Activer le Bluetooth®
- Démarrer l'appairage Bluetooth®
- Activer le routage des signaux Dante®
- Activer le flux Dante® continu
- Sélection d'un mode réseau

### **Accès et sécurité**

- Activer le 3rd Party Access
- Activer l'accès à l'appareil

### **Maintenance**

- Réinitialiser les réglages audio
- Réinitialiser les réglages de la caméra
- Réinitialiser la TC Bar aux paramètres d'usine



## Configuration initiale

Cette section vous guide étape par étape dans la configuration initiale à l'aide de procédures éprouvées.

Les réglages supplémentaires vous permettent d'adapter la TC Bar aux exigences de votre infrastructure existante.

**Pour commencer, nous vous recommandons de suivre les étapes suivantes lorsque vous démarrez le système pour la première fois :**

- [Informations de sécurité](#)
- [Utilisation de la Local Web UI \(LUI\)](#)
- [Sélection d'un profil sonore](#)
- [Définition d'un profil d'appareil pour la caméra](#)
- [Sélection d'un mode réseau](#)

**Ensuite, nous recommandons de configurer les réglages avancés suivants dans LUI, selon les besoins :**

- [Activer le routage des signaux Dante®](#)
- [Activer le VLAN tagué \(réseau Dante®\)](#)
- [Utilisation de la priorité d'automix](#)
- [Réglage du noise gate du microphone interne](#)
- [Adaptation de la sortie Far End pour la TCC M](#)
- [Création d'une zone prioritaire](#)
- [Configuration des zones d'exclusion](#)

## Informations de sécurité

La Local Web UI utilise HTTPS, mais votre navigateur peut afficher un avertissement, car l'appareil utilise un certificat auto-signé.

La Local Web UI utilise HTTPS pour chiffrer la communication entre votre ordinateur et l'appareil.

Lorsqu'une connexion HTTPS est établie, le navigateur vérifie le certificat de sécurité présenté par le serveur web. Les appareils du réseau local, comme les appareils AV Sennheiser, ne peuvent pas obtenir ni gérer de certificats approuvés publiquement ; ils utilisent donc un certificat auto-signé pour la communication chiffrée. C'est courant dans les environnements de réseau local, où les appareils fournissent des interfaces d'administration web chiffrées.

Comme le navigateur ne peut pas vérifier automatiquement ces certificats, un avertissement de sécurité peut s'afficher lorsque vous accédez à la Local Web UI. L'avertissement dépend du navigateur utilisé.



Exemples :

- **Google Chrome** : «Votre connexion n'est pas privée»
- **Microsoft Edge** : «Votre connexion n'est pas privée»
- **Mozilla Firefox** : «Connexion impossible»
- **Safari** : «Cette connexion n'est pas privée»



### Your connection is not private

Attackers might be trying to steal your information from **192.168.178.60** (for example, passwords, messages or credit cards). [Learn more about this warning](#)

NET:ERR\_CERT\_AUTHORITY\_INVALID

 [Turn on enhanced protection](#) to get Chrome's highest level of security

Hide advanced

Back to safety

This server could not prove that it is **192.168.178.60**; its security certificate is not trusted by your computer's operating system. This may be caused by a misconfiguration or an attacker intercepting your connection.

[Proceed to 192.168.178.60 \(unsafe\)](#)

Cet avertissement ne signifie pas que la communication n'est pas chiffrée. La communication entre votre navigateur et la Local Web UI reste chiffrée avec HTTPS, et les données transférées entre le navigateur et l'appareil sont protégées contre l'écoute passive. Cependant, le navigateur ne peut pas confirmer de manière indépendante que l'appareil est bien celui prévu.

- i** Si vous accédez à votre appareil sur le réseau local et que vous avez ouvert la Local Web UI volontairement, vous pouvez ignorer l'avertissement du navigateur et continuer.

#### Google Chrome :

- ▶ Cliquez sur **Avancé** ☒ **Continuer vers «P address» (non sécurisé)**.

#### Microsoft Edge :

- ▶ Cliquez sur **Avancé** ☒ **Continuer vers «P address» (non sécurisé)**.



**Mozilla Firefox :**

- ▶ Dans la boîte de dialogue d'autorisation affichée par votre système d'exploitation, cliquez sur **Autoriser**.
- ▶ Cliquez sur **Avancé** ☒ **Continuer vers** «IP address» **(à risque)**.

**Safari :**

- ▶ Cliquez sur **Afficher les détails** ☒ **Visiter ce site web**.

✓ Après avoir accepté l'avertissement, la Local Web UI s'ouvre normalement.



## Utilisation de la Local Web UI (LUI)

Connectez et configurez votre appareil via la Local Web UI intégrée.

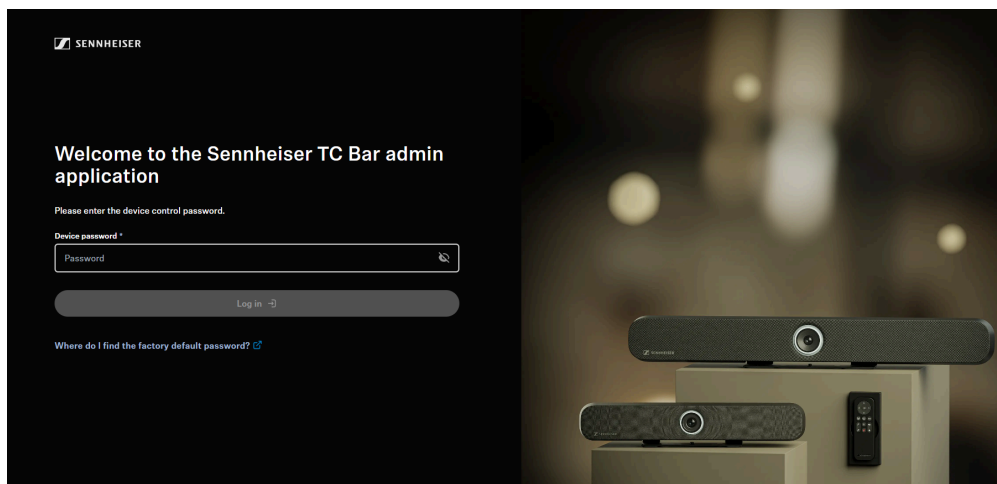

Pour utiliser la Local Web UI, procédez comme suit :

1. Connectez l'appareil (par exemple TC Bar) à votre réseau.
2. Relevez l'adresse IP attribuée à l'appareil.
3. Accédez à l'appareil dans le navigateur en utilisant cette adresse IP et initialisez l'appareil lors de la première utilisation.

### Pour accéder à la Local Web UI :

- ▶ Dans votre navigateur, accédez à l'adresse IP ou au nom d'hôte de l'appareil en utilisant !https!, par exemple : `https://IP-address` .

**i** Votre navigateur peut afficher un avertissement de sécurité, même si la communication entre votre navigateur et la Local Web UI reste chiffrée avec HTTPS. Pour plus de détails, voir [Informations de sécurité](#).

- ▶ Selon votre navigateur, procédez comme suit :
  - Google Chrome :
    - ▶ Cliquez sur **Avancé** ☒ **Accéder à «IP address» (non sécurisé)**.
  - Microsoft Edge :
    - ▶ Cliquez sur **Avancé** ☒ **Accéder à «IP address» (non sécurisé)**.
  - Mozilla Firefox :
    - ▶ Dans la boîte de dialogue d'autorisation affichée par votre système d'exploitation, cliquez sur **Autoriser**.
    - ▶ Cliquez sur **Avancé** ☒ **Accéder à «IP address» (à risque)**.



- Safari :
    - ▶ Cliquez sur **Afficher les détails** ☒ **Visiter ce site web**.
    - ▶ Confirmez la boîte de dialogue d'autorisation affichée par votre système d'exploitation.
  - ou similaire (autres navigateurs)
- ✓ Vous avez maintenant accès à la Local Web UI.

**Pour initialiser l'appareil lors du premier démarrage :**

- ▶ Saisissez le mot de passe défini à l'état usine, qui se trouve sur l'étiquette au dos du produit sous **Default password**.

**i** Si l'appareil a déjà été initialisé par une autre instance, le mot de passe précédemment défini doit être saisi. Si vous ne vous souvenez plus du mot de passe, effectuez une [réinitialisation usine](#) de l'appareil.

- ▶ Définissez un nouveau mot de passe appareil (si vous vous connectez pour la première fois) ou saisissez le mot de passe que vous avez déjà défini pour vous authentifier (si vous vous êtes déjà connecté).

**i** Veuillez noter que le nouveau mot de passe doit respecter les exigences suivantes :

- Au moins dix caractères
- Au moins une lettre minuscule
- Au moins une lettre majuscule
- Au moins un chiffre
- Au moins un caractère spécial : `!@#\$%^&\*()\_+,-./:;{}|'<=>?[]«»^`
- Longueur maximale : 64 caractères

✓ Vous vous êtes connecté avec succès à la Local Web UI.



## Sélection d'un profil sonore

Les profils sonores sont des préréglages optimisés pour les options de montage prévues.

Vous pouvez soit sélectionner un profil (recommandé), soit régler manuellement l'égaliseur.

- ▶ Dans , accédez à **Audio** ☒ **Audio Setup**.
- ▶ Sélectionnez le type de montage installé dans la liste déroulante (recommandé).  
**Optionnel** : sélectionnez **Custom** pour configurer vos propres paramètres.

✓ Le profil sonore de votre TC Bar a été sélectionné.



## Définition d'un profil d'appareil pour la caméra

Les profils d'appareil contiennent des réglages personnalisés ou prédéfinis pour les plateformes de conférence et de collaboration prises en charge.

- **Custom** : active tous les réglages dans l'onglet **Camera** et la sortie HDMI® dans l'onglet **Device**.
- **Microsoft Teams** :
  - Active les réglages standard pour Microsoft Teams.
  - Réinitialise tous les réglages dans l'onglet **Camera**.
  - Désactive la sortie HDMI® dans l'onglet **Device**.
  - Redémarre l'appareil.

**i** Ce profil réduit le zoom de la caméra de la TC Bar afin de répondre aux spécifications de Microsoft Teams.

- **Zoom**
  - Active les réglages standard pour Zoom.
  - Réinitialise tous les réglages dans l'onglet **Camera**.
  - Redémarre l'appareil.

**i** Ce profil réduit le zoom de la caméra de la TC Bar afin de répondre aux spécifications de Zoom.

### Pour sélectionner le profil d'appareil pour la caméra :

**i** Lorsque le profil d'appareil est modifié, les réglages de la caméra sont réinitialisés et l'appareil est redémarré.

- ▶ Dans , accédez à **Camera**.
- ▶ Sélectionnez le profil souhaité sous **Device Profiles**.

✓ Le profil d'appareil pour la caméra a été défini.



## Sélection d'un mode réseau

Vous pouvez configurer les différents modes réseau à l'aide du panneau de la Steuerungssoftware Sennheiser.

À la livraison, les TC Bar sont configurées sur les modes réseau suivants :

- TC Bar S : Mode Single Domain
- TC Bar M : Mode Split

Pour sélectionner un mode réseau :

- ▶ Dans , accédez à **Network**.
- ▶ Sélectionnez un mode réseau parmi les options suivantes :
  - Mode Single Domain
  - Mode Dual Domain
  - Mode Split (uniquement pour la TC Bar M)

✓ Le mode réseau a été sélectionné.



## Audio

Les réglages suivants peuvent être configurés dans l'onglet Audio.

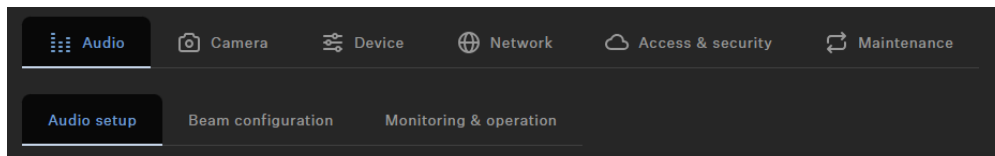

L'onglet **Audio** est divisé en les sections suivantes :

- [Configuration audio](#)
- [Configuration du faisceau](#)
- [Surveillance et fonctionnement](#)

## Configuration audio

Les réglages suivants peuvent être configurés dans la section Configuration audio.

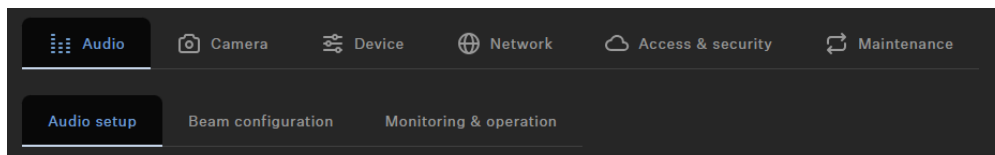

## Profil audio

Les profils audio sont des préréglages optimisés pour les options de montage prévues.

Personnalisé : Égaliseur à 7 bandes pour la configuration ou la sélection manuelle des paramètres audio prédéfinis en fonction de l'option d'installation de l'appareil :

- Au mur
- Sur une table
- Au-dessous de l'écran
- Au-dessus de l'écran
- Autonome
- Personnalisé

## Fonction Noise Gate du microphone interne

### Noise Gate :

L'option Noise Gate peut être activée pour éviter l'amplification du bruit ambiant, par exemple pendant les pauses lors d'un discours.

### Seuil:

La fonction Noise Gate active l'audio de la sortie du microphone uniquement après que la valeur de seuil prédéfinie du microphone nécessaire a été atteinte. Le curseur permet d'ajuster le niveau de seuil minimal de -70 dB à -30 dB par incrément de 1 dB.



### Délai:

L'option Délai définit le délai d'activation de l'option Noise Gate, par exemple pendant les pauses lors d'un discours. Le curseur permet d'ajuster le délai de 100 ms à 500 ms par incrément de 50 ms.

### Portée

Le paramètre "Portée" définit le degré de suppression du bruit en dessous du seuil fixé pour l'ensemble de la porte de bruit. Le paramètre peut être réglé par pas de 1 dB entre 0 dB (pas de suppression) et 80 dB (le niveau est réduit de 80 dB en dessous du seuil et après le "temps d'attaque").

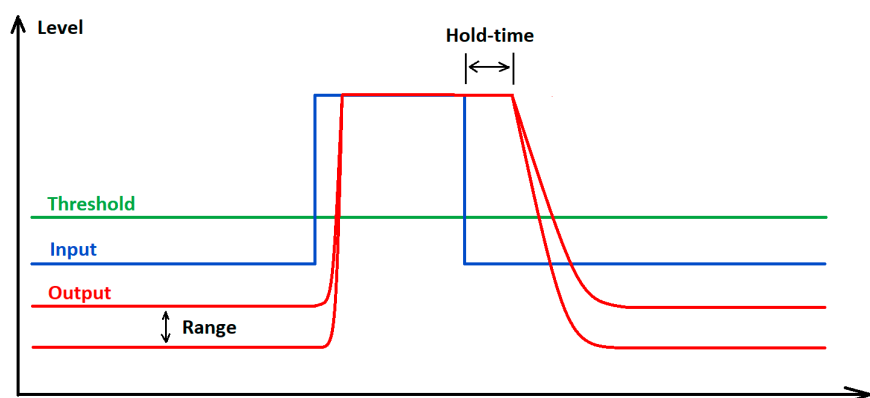

### Priorité de mixage automatique

La TC Bar possède jusqu'à deux entrées Dante® pour les canaux des microphones externes (canal ext. 1 et canal ext. 2). Les canaux permettent de connecter des appareils externes (un appareil TeamConnect Ceiling Medium, par exemple) à la TC Bar via un réseau Dante®. Les paramètres de l'option Priorité de mixage automatique ne gèrent que la priorité du canal sélectionné. Ils n'ont aucune influence sur le niveau de gain réel des microphones connectés.

### Système de mixage automatique intégré

Les entrées Dante sont gérées par un système de mixage automatique intégré, où la priorité des canaux, y compris ceux des microphones internes, peut être définie par des faders individuels. La réduction du niveau par le fader de contrôle correspondant permet de réduire virtuellement un peu plus le niveau du canal, ce qui le rendra moins susceptible d'être sélectionné par le système de mixage automatique.

### Indicateurs de niveau

Les indicateurs de niveau affichent le niveau du signal des entrées, le niveau préalable du fader de la série de microphones internes, ainsi que la réduction virtuelle du niveau préalable. Le déplacement des faders ne modifie donc en rien les niveaux affichés.

### Accorder la propriété à un seul canal

Si vous souhaitez donner la priorité à un seul canal parmi la sélection, vous devez réduire la réduction du gain virtuel des deux autres canaux. L'option Dur. Fondu vous permet de régler



la vitesse de basculement entre les différentes sources audio connectées au mélangeur automatique.

### Canal actif

Le système de mixage automatique est équipé d'un indicateur au-dessus des canaux pour identifier le canal actif. Si le canal est actif, l'indicateur devient vert. Le système de mixage automatique possède une fonction NOM (Number of Open Microphones/Nombre de microphones ouverts) définie sur 1, de sorte qu'il n'est possible d'activer qu'un seul microphone à la fois.

### Sortie de conférence

Contrôle le niveau des signaux proches et lointains sur la sortie de conférence DANTE.

Curseur permettant d'ajuster le niveau de sortie du signal audio numérique de 0 dB à -60 dB par incrément de 1 dB.

### Sélection d'un profil sonore

Les profils sonores sont des préréglages optimisés pour les options de montage prévues.

Vous pouvez soit sélectionner un profil (recommandé), soit régler manuellement l'égaliseur.

- ▶ Dans , accédez à **Audio**  **Audio Setup**.
- ▶ Sélectionnez le type de montage installé dans la liste déroulante (recommandé).  
**Optionnel** : sélectionnez **Custom** pour configurer vos propres paramètres.

 Le profil sonore de votre TC Bar a été sélectionné.



## Réglage du noise gate du microphone interne

Le noise gate permet d'éviter que les bruits de fond ne soient amplifiés pendant les pauses de parole.

En principe, la fonction interne de suppression du bruit permet de réduire efficacement les bruits de la salle. Cependant, dans certains cas, un noise gate supplémentaire est nécessaire. Le noise gate permet d'éviter que les bruits de fond ne soient amplifiés pendant les pauses de parole, ce qui est particulièrement important lorsque plusieurs microphones sont utilisés en même temps.

Pendant les pauses de parole, le système augmente automatiquement le gain, car il suppose que le niveau de signal est insuffisant. Cela entraîne une amplification inutile des bruits de fond.

### Seuil

Vous pouvez définir une **valeur de seuil** à partir de laquelle le système coupe le microphone. Le noise gate n'ouvre la sortie audio du microphone que lorsque le microphone dépasse la valeur de seuil définie. À l'aide du curseur, vous pouvez régler la valeur de seuil minimale de -70 dB à -30 dB par pas de 1 dB.

### Temps de maintien

Le **temps de maintien** définit la vitesse à laquelle le microphone réduit le gain. Un délai allant jusqu'à 500 ms peut être configuré. Vous pouvez régler le temps de maintien de 100 ms à 500ms par pas de 50ms.

#### Pour définir la valeur de seuil du noise gate :

- ▶ Dans , accédez à **Audio**  **Audio Setup**.
- ▶ Activez la fonction **Noise Gate** dans le champ **Internal Microphone Noise Gate**.
- ▶ Définissez la valeur souhaitée sous **Threshold**.
  - ✓ La valeur de seuil a été définie.

#### Pour définir le temps de maintien :

- ▶ Dans , accédez à **Audio**  **Audio Setup**.
- ▶ Activez la fonction **Noise Gate** dans le champ **Internal Microphone Noise Gate**.
- ▶ Définissez la valeur souhaitée sous **Hold Time**.
  - ✓ Le temps de maintien a été défini.

✓ Le noise gate du microphone interne a été configuré.



## Utilisation de la priorité d'automix

Vous pouvez utiliser la priorité d'automix pour définir la priorité des canaux, y compris les arrays de microphones internes, à l'aide de réglages individuels.

La TC Bar dispose de jusqu'à deux entrées Dante® pour les canaux de microphones externes (Ext. CH 1 et Ext. CH 2). Ces canaux permettent de connecter des appareils externes (par exemple TeamConnect Ceiling Medium, etc.) à la TC Bar via un réseau Dante®. Les entrées Dante® sont gérées par un automixeur intégré, qui permet de configurer la priorité des canaux, y compris l'array de microphones internes, à l'aide de faders individuels.

**i** Les réglages de la priorité d'automix ne modifient que la priorité du canal sélectionné. Ils n'ont aucun effet sur le niveau de gain réel des microphones connectés.

Lorsque le niveau est diminué à l'aide du réglage correspondant, une réduction de niveau virtuelle est appliquée au canal. L'automixeur sélectionne alors ce canal moins souvent. Le déplacement des curseurs ne modifie pas les niveaux affichés.

Si vous souhaitez privilégier un canal particulier, réduisez le gain virtuel des deux autres canaux. Plus la valeur en dB est basse, plus le canal a de chances d'être sélectionné.

Exemple :

Int. mic.	Ext. CH 1	Ext. CH 2	Explication
-30 dB	-60 dB	0 dB	<ul style="list-style-type: none"><li>• Ext. CH 2 a la priorité la plus élevée et est donc sélectionné le plus souvent.</li><li>• Int. mic. a une priorité plus faible et est donc sélectionné moins souvent.</li><li>• Ext. CH 1 a la priorité la plus faible.</li></ul>
-60 dB	-10 dB	-30 dB	<ul style="list-style-type: none"><li>• Ext. CH 1 a la priorité la plus élevée et est donc généralement sélectionné.</li><li>• Ext. CH 2 a une priorité plus faible et est donc sélectionné moins souvent.</li><li>• Int. mic. a la priorité la plus faible.</li></ul>
0 dB	-30 dB	-30 dB	<ul style="list-style-type: none"><li>• Int. mic. a la priorité la plus élevée et est donc généralement sélectionné.</li><li>• Ext. CH 1 et 2 ont une priorité plus faible et sont donc sélectionnés moins souvent.</li></ul>



## Configuration du temps de fondu

Vous pouvez utiliser le temps de fondu pour définir la vitesse à laquelle l'appareil commute entre les sources audio connectées à l'automixeur.

- ▶ Dans , accédez à **Audio** > **Audio Setup**.
- ▶ Commencez par réduire le niveau du microphone interne (Int. mic.) de -30 dB.
- ▶ Parlez à différents endroits et vérifiez si la qualité sonore répond aux attentes de votre interlocuteur lors d'une audioconférence.
- ▶ Sélectionnez différentes valeurs pour le temps de fondu et écoutez la transition d'un microphone à l'autre.

✓ Le temps de fondu a été configuré.



## Adaptation de la sortie Far End pour la TCC M

Vous pouvez adapter le gain du signal de la TCC M au niveau de la sortie Far End.

Les réglages par défaut de la TCC M sont conçus pour les cas d'utilisation les plus courants. Dans certains scénarios, vous pouvez affiner la sortie à l'aide des paramètres suivants dans l'onglet **Audio**.

### Pour adapter le gain dans le champ Far End Output (digital) de la TCC M :

- ▶ Dans le logiciel Control Cockpit, accédez à **Appareils** ☒ **TCC M** ☒ **Audio**.
- ▶ Augmentez le gain dans le champ **Far End Output (digital)** si la TCC M se trouve très loin du public.
- ▶ Réduisez le gain si la TCC M se trouve très près du public.

### Pour configurer la sensibilité du beam freeze :

- ▶ Dans le logiciel Control Cockpit, accédez à **Appareils** ☒ **TCC M** ☒ **Audio**.
- ▶ Augmentez le niveau d'entrée sous **Manual gain** pour activer le beam freeze plus tôt et ainsi améliorer la suppression d'écho.
- ▶ Diminuez le niveau d'entrée pour améliorer le near end et le double talk.
- ▶ Sélectionnez **Automatic gain** si, par exemple, la disposition des sièges dans une salle change fréquemment. La TCC M adapte ainsi automatiquement le niveau d'entrée optimal.

✓ La sortie Far End a été adaptée.



## Désactivation du microphone interne de la TC Bar

Utilisez la télécommande ou la Steuerungssoftware pour désactiver ou réactiver le microphone interne.

- i** La désactivation du microphone peut également être activée ou désactivée via les paramètres système du système d'exploitation et/ou du système de conférence utilisé (par exemple MS Teams, Zoom, etc.).

### Désactivation de la TC Bar

- ▶ Pour désactiver le microphone interne de la TC Bar :
  - Appuyez brièvement sur la touche mute de la télécommande ou

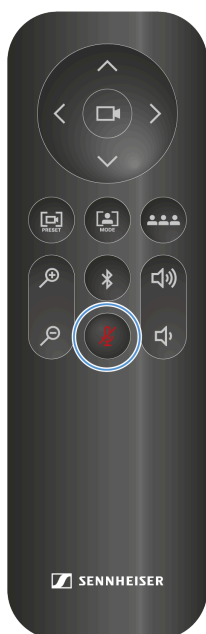

- Dans , accédez à **Audio** > **Audio Setup** et désactivez le réglage **Internal Mic Mute**.
- ✓ La LED inférieure pour les réglages audio s'allume en rouge. La désactivation est active.

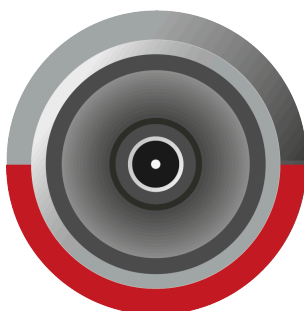



**Arrêt de la désactivation :**

- ▶ Arrêtez la désactivation comme suit :
  - Appuyez brièvement sur la touche mute de la télécommande.
  - Dans , accédez à **Audio** ☒ **Audio Setup** et désactivez le réglage **Internal Mic Mute**.
- ✓ La LED rouge s'éteint. La sortie audio n'est plus désactivée.

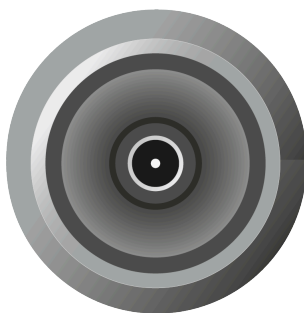

- ✓ Le microphone interne de la TC Bar a été désactivé.



## Désactivation de tous les microphones

Désactivez tous les canaux d'entrée d'un seul clic.

**i** Cette fonction désactive tous les canaux d'entrée microphone :

- Microphone interne
- External CH1
- External CH2

**Pour désactiver tous les canaux d'entrée :**

- ▶ Dans , accédez à **Audio**  **Audio Setup**.
- ▶ Activez le curseur **All Microphones Mute**.
  - ✓ La LED inférieure pour les réglages audio s'allume en rouge, indiquant que la désactivation est active.

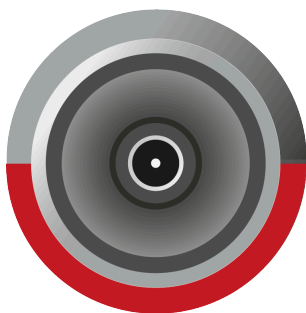

✓ Tous les canaux d'entrée microphone ont été désactivés.



## Activation de la sortie haut-parleur Dante®

Transmettez l'audio vers des haut-parleurs Dante® externes et désactivez les haut-parleurs internes de l'appareil.

Lorsque cette fonction est activée, la sortie audio est transmise vers des haut-parleurs Dante® externes et les haut-parleurs internes de l'appareil sont désactivés.

- i** Avant d'activer cette fonction, vérifiez que les protocoles Dante® sont activés (voir [Activer le routage des signaux Dante®](#)). Vérifiez également que le routage a été configuré dans les applications Audinate avant l'activation ; sinon des effets d'écho peuvent se produire.

### Pour activer la sortie haut-parleur Dante® :

- ▶ Dans , accédez à **Audio**  **Audio Setup**.
- ▶ Activez le curseur dans le champ **External Dante® speaker output**.

- ✓ La sortie audio est transmise vers les haut-parleurs Dante® externes.



## Activation de la désactivation basée sur le lieu

Vous pouvez désactiver plusieurs appareils dans une salle en même temps en utilisant la touche mute d'un émetteur quelconque.

Pour ce faire, vous devez ajouter l'appareil au groupe de désactivation (mute group) du lieu correspondant.

Les fonctions suivantes sont disponibles :

### Deactivated

La TC Bar ne fait pas partie d'un groupe de désactivation. La désactivation ou la réactivation reste sans effet sur les autres émetteurs.

### Part of group

Activez cette fonction pour ajouter la TC Bar à un groupe de désactivation. Si l'un des émetteurs de ce groupe de désactivation est ensuite coupé, tous les autres émetteurs du même groupe au même endroit sont désactivés ou réactivés en même temps. Vous pouvez ainsi créer votre propre groupe de désactivation pour chaque lieu.

- i** Si vous utilisez la fonction mute normale via la TC Bar avec une TCC M raccordée, nous recommandons de régler la luminosité des LED de la **TCC M** sur **0**. La fonction mute ne peut être affichée que sur la TC Bar, pas sur la TCC M.

## ATTENTION



### Risque dû à un volume élevé

Des échos indésirables peuvent se produire avec un microphone TCC M routé lorsque la fonction **Mute par l'emplacement** est utilisée pendant une conférence. Lors de la coupure du son du microphone, son courant d'entrée est interrompu si bien que la fonction AEC n'a pas toujours la possibilité d'évaluer à temps la réponse impulsionnelle des intervenants à l'autre bout de la ligne.

- ▶ Évitez d'utiliser cette fonction en combinaison avec un microphone TCC M routé.
- ▶ Si vous souhaitez tout de même l'utiliser, réduisez le volume et, le cas échéant, le gain du microphone avant de la réactiver.

Pour activer la fonction de désactivation basée sur le lieu :

- ▶ Dans , accédez à **Audio** **Audio Setup**.
- ▶ Activez la fonction **Location-based Mute**.
- ✓ L'affichage bascule sur **Part of group**.



✓ La désactivation basée sur le lieu a été activée.



## Configuration du faisceau

Les réglages suivants peuvent être configurés dans la section Configuration du faisceau.

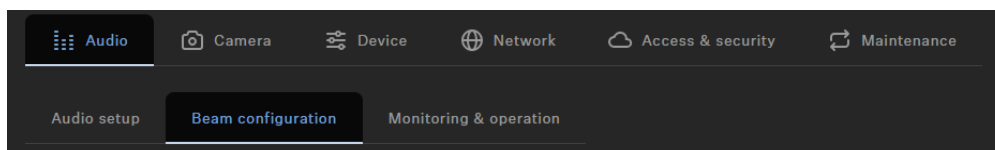

TeamConnect Bar vous permet de définir deux types de zones :

- Une zone prioritaire : zone priorisée
- Jusqu'à trois zones d'exclusion : zones à exclure

Pour chaque zone, vous pouvez définir séparément les angles horizontaux.

### Zone prioritaire

- i** Si les deux types de zones se chevauchent, les règles de la zone d'exclusion s'appliquent.

La zone prioritaire permet de définir une zone qui sera traitée en priorité lorsque des signaux audio provenant de différentes positions arrivent en même temps ; cela est utile, par exemple, pour des réunions avec une personne importante.

Vous pouvez définir une pondération pour cette zone ; la pondération augmente la mise au point sur les signaux provenant de cette zone en fonction de la valeur sélectionnée. Les réglages suivants sont disponibles :

- **Mid** : augmente la pondération du signal audio de la zone à environ 1,5 fois la valeur normale.
- **High** : augmente la pondération du signal audio de la zone à environ 2,5 fois la valeur normale.
- **Max** : augmente la pondération du signal audio de la zone à environ 4 fois la valeur normale.

- i** Lors de la définition de la zone prioritaire, la zone prioritaire pour la détection de la source audio s'affiche en vert.

Vous pouvez régler la zone prioritaire à l'aide du curseur ; la zone peut être réglée individuellement de 15° à 165° ; la taille minimale de l'angle est de 15°.



## Zones d'exclusion

- i** Si les deux types de zones se chevauchent, les règles de la zone d'exclusion s'appliquent.

La TC Bar permet de définir jusqu'à trois zones d'exclusion ; lorsque ces zones sont activées, tous les signaux audio qui en proviennent sont ignorés.

- i** Lors de la définition des zones d'exclusion, la zone exclue pour la détection de la source audio s'affiche en bleu pétrole.

Vous pouvez régler les curseurs pour définir les zones d'exclusion ; la largeur horizontale peut être réglée individuellement entre 15° et 165°.

## Vue d'ensemble

Lorsque les zones sont activées, une vue d'ensemble en 2D s'affiche à droite et montre toutes les zones actives en temps réel ; les zones dans le modèle 2D s'affichent en vert (priorisée) ou en bleu pétrole (exclue).

## Configuration du faisceau

Les réglages suivants peuvent être configurés dans la section Configuration du faisceau.

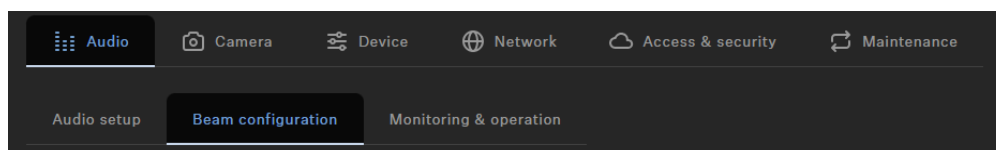

TeamConnect Bar vous permet de définir deux types de zones :

- Une zone prioritaire : zone priorisée
- Jusqu'à trois zones d'exclusion : zones à exclure

Pour chaque zone, vous pouvez définir séparément les angles horizontaux.

## Zone prioritaire

- i** Si les deux types de zones se chevauchent, les règles de la zone d'exclusion s'appliquent.

La zone prioritaire permet de définir une zone qui sera traitée en priorité lorsque des signaux audio provenant de différentes positions arrivent en même temps ; cela est utile, par exemple, pour des réunions avec une personne importante.



Vous pouvez définir une pondération pour cette zone ; la pondération augmente la mise au point sur les signaux provenant de cette zone en fonction de la valeur sélectionnée. Les réglages suivants sont disponibles :

- **Mid** : augmente la pondération du signal audio de la zone à environ 1,5 fois la valeur normale.
- **High** : augmente la pondération du signal audio de la zone à environ 2,5 fois la valeur normale.
- **Max** : augmente la pondération du signal audio de la zone à environ 4 fois la valeur normale.

**i** Lors de la définition de la zone prioritaire, la zone prioritaire pour la détection de la source audio s'affiche en vert.

Vous pouvez régler la zone prioritaire à l'aide du curseur ; la zone peut être réglée individuellement de 15° à 165° ; la taille minimale de l'angle est de 15°.

### Zones d'exclusion

**i** Si les deux types de zones se chevauchent, les règles de la zone d'exclusion s'appliquent.

La TC Bar permet de définir jusqu'à trois zones d'exclusion ; lorsque ces zones sont activées, tous les signaux audio qui en proviennent sont ignorés.

**i** Lors de la définition des zones d'exclusion, la zone exclue pour la détection de la source audio s'affiche en bleu pétrole.

Vous pouvez régler les curseurs pour définir les zones d'exclusion ; la largeur horizontale peut être réglée individuellement entre 15° et 165°.

### Vue d'ensemble

Lorsque les zones sont activées, une vue d'ensemble en 2D s'affiche à droite et montre toutes les zones actives en temps réel ; les zones dans le modèle 2D s'affichent en vert (priorisée) ou en bleu pétrole (exclue).



## Vue d'ensemble des zones

La vue d'ensemble des zones affiche toutes les zones activées dans une vue globale.

Lorsque vous activez les zones, une vue d'ensemble en 2D est affichée à droite et montre toutes les zones activées en temps réel. Les zones dans le modèle 2D s'affichent en vert (priorisées) ou en bleu pétrole (exclues).

**i** Si les deux types de zones se chevauchent, les règles de la zone d'exclusion s'appliquent.



## Création d'une zone prioritaire

Vous pouvez utiliser une zone prioritaire pour privilégier une zone audio importante dans une salle (par exemple la position d'un orateur).

Lors de discussions animées en réunion, le modérateur doit garder le contrôle de la conversation. Vous pouvez créer une zone prioritaire afin que certaines voix aient la priorité, indépendamment de leur volume. Le modérateur est toujours privilégié dans le signal entrant, même si sa voix est plus faible, ce qui garantit qu'il garde le contrôle de la situation.

Vous pouvez également définir une pondération pour la zone prioritaire. La pondération détermine à quel point le faisceau se concentre sur cette zone. Les options suivantes sont disponibles:

### Mid

- Augmente la pondération des signaux audio dans la zone prioritaire à environ 1,5 fois la sortie audio normale (par exemple dans des salles avec un bruit ambiant normal). La source située hors de la zone prioritaire doit alors être 2 dB plus forte qu'une source située dans la zone prioritaire pour que le faisceau se concentre sur la source hors de la zone.

### High

- Augmente la pondération des signaux audio dans la zone prioritaire à environ 2,5 fois la sortie audio normale (par exemple dans des salles avec un bruit ambiant élevé). La source située hors de la zone prioritaire doit alors être 4 dB plus forte qu'une source située dans la zone prioritaire pour que le faisceau se concentre sur la source hors de la zone.

### Max

- Augmente la pondération des signaux audio dans la zone prioritaire à environ 4 fois la sortie audio normale (par exemple dans des salles avec un bruit ambiant très élevé et un modérateur parlant doucement). La source située hors de la zone prioritaire doit alors être 6 dB plus forte qu'une source située dans la zone prioritaire pour que le faisceau se concentre sur la source hors de la zone.

**i** Si la zone prioritaire recoupe des zones d'exclusion, les réglages des zones d'exclusion s'appliquent.

### Pour configurer une zone prioritaire :

- ▶ Dans , accédez à **Audio**  **Beam Configuration**.
- ▶ Sous **Priority Zone**, cliquez sur le bouton **Off** pour activer la zone.
  - ✔ Le commutateur passe alors en mode **On**.



- ▶ Cliquez sur **Edit**.
- ▶ Configurez manuellement la zone prioritaire souhaitée dans le rayon indiqué.
- ▶ Cliquez sur **Apply** pour enregistrer les réglages.
  - ✓ La zone prioritaire a été définie.

**Pour définir la pondération de la zone prioritaire :**

- ▶ Sous **Priority Zone** ☒ **Weight**, sélectionnez le réglage souhaité parmi les valeurs **Mid**, **High** ou **Max**.
  - ✓ La pondération a été définie.

✓ La zone prioritaire a été configurée.



## Configuration des zones d'exclusion

Vous pouvez utiliser des zones d'exclusion pour exclure des zones indésirables de l'enregistrement audio.

Les climatiseurs, portes latérales, machines à café bruyantes et salles adjacentes peuvent générer des bruits indésirables. Des haut-parleurs diffusant des signaux audio de participants distants peuvent également perturber le microphone.

Pour exclure ces bruits de fond, vous pouvez définir des zones d'exclusion dans lesquelles la fonction de suivi de faisceau ignore les signaux audio.

Vous pouvez configurer jusqu'à trois zones d'exclusion et les activer simultanément. Dès que l'appareil est initialisé, la TC Bar utilise un algorithme en temps réel pour détecter les sources de bruit, qui sont alors affichées directement sous forme de modèle 2D. Cela vous permet de localiser rapidement et facilement la source de perturbation et de définir une zone d'exclusion précise pour cette zone.

### Pour configurer une ou plusieurs zones d'exclusion :

- ▶ Dans , accédez à **Audio**  **Beam Configuration**.
- ▶ Sous **Exclusion zones**, cliquez sur le bouton **Off** pour la zone souhaitée (1 à 3) afin d'activer la zone d'exclusion.
  - ✔ Le commutateur passe alors en mode **On**.
- ▶ Cliquez sur **Edit**.
- ▶ Configurez manuellement la zone d'exclusion souhaitée dans le rayon indiqué.
- ▶ Cliquez sur **Apply** pour enregistrer les réglages.

✔ Les zones d'exclusion ont été configurées.



## Surveillance et fonctionnement

Les réglages suivants peuvent être configurés dans la section Surveillance et fonctionnement.

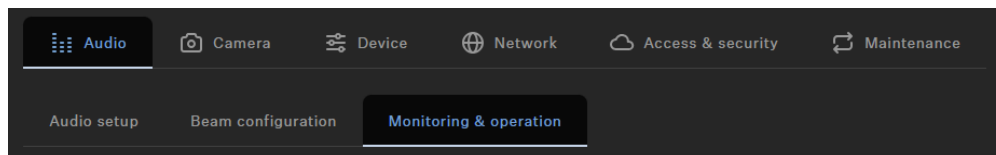

### Sortie du haut-parleur

Curseur permettant de régler le niveau de sortie audio jusqu'à 100 } .

### Entrée USB

Affiche le niveau de sortie de l'appareil USB actuellement connecté, qui est raccordé à la TC Bar en tant que niveau d'entrée.

## Réglage du volume (télécommande)

Vous pouvez régler le volume à l'aide de la télécommande ou de votre Steuerungssoftware.

- i** Vous pouvez également régler le volume via les paramètres système du système d'exploitation utilisé, le système de conférence utilisé (par exemple MS Teams, Zoom, etc.) ou le panneau de la Steuerungssoftware Sennheiser.

Le volume peut être réglé dans une plage de 0 à 100.

Exemples :

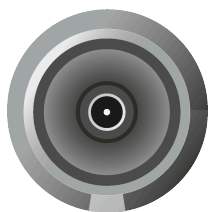

Volume 0

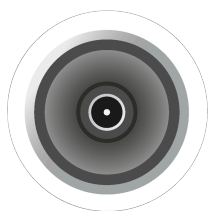

Volume 100



### AVERTISSEMENT



#### Risque dû à un volume sonore élevé

Un volume sonore trop élevé peut endommager votre audition.

- ▶ Réduisez le volume sonore et, le cas échéant, l'amplification du microphone avant d'utiliser le produit.

- ▶ Réglez le volume des haut-parleurs au niveau souhaité comme suit :

- Appuyez sur les touches de volume de la télécommande.

- ✓ La LED indique le réglage de volume actuel.

- ✓ Le volume a été réglé.



## Caméra

Vue d'ensemble des paramètres et des commandes de la caméra.

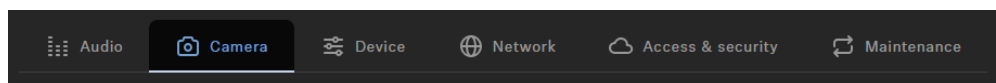

### Équilibre des blancs

Règle l'image vidéo pour garantir une représentation naturelle des couleurs. Vous pouvez définir l'équilibre des blancs soit automatiquement, soit manuellement.

### Luminosité

Règle la luminosité de l'image vidéo de **-12** (sombre) à **+12** (très clair).

### Contraste

Règle le contraste entre les parties claires et sombres de l'image vidéo de **1** (contraste faible) à **10** (contraste élevé).

### Saturation

Règle la saturation des couleurs de l'image vidéo de **0** (saturation faible) à **10** (saturation élevée).

### Netteté

Règle le niveau de détail sur l'image vidéo.

### Compensation de faible luminosité

Augmente la sensibilité de la caméra pour les scènes faiblement éclairées. Vous pouvez utiliser soit la compensation de rétroéclairage, soit la compensation de faible luminosité.

### Fréq. fonction anti-scintillement

Réduit le scintillement des images causé par des sources lumineuses alimentées par un courant alternatif.

### Vitesse du cadrage automatique

Contrôle la vitesse du zoom automatique.



### **Vitesse de zoom**

Contrôle la vitesse du zoom manuel.

### **Vitesse pano. et inclinaison**

Contrôle la vitesse de panoramique et d'inclinaison de la caméra.

### **Configuration de la télécommande**

Active ou désactive les fonctions Cadrage automatique et/ou Mosaïque de personnes sur la télécommande.

## **Créer un profil d'appareil personnalisé**

Vous pouvez créer un profil personnalisé à l'aide de la .

Vous pouvez ajuster les réglages individuels de la caméra dans le profil d'appareil **Custom**. Vous pouvez configurer les réglages suivants pour la caméra :

- **Vitesse de zoom :**
  - Règle la vitesse du zoom automatique dans une image vidéo.
- **Vitesse d'Auto Framing :**
  - Règle la vitesse de commutation des fenêtres entre les zones des participants.
- **Compensation de contre-jour :**
  - Augmente l'exposition de la caméra en cas de contre-jour. Seule la compensation de contre-jour ou la compensation de faible luminosité peut être utilisée.
- **Exposition :**
  - Adapte la caméra à des scènes avec différentes conditions d'éclairage. L'exposition peut être réglée automatiquement ou manuellement.
- **Compensation de faible luminosité :**
  - Augmente la sensibilité de la caméra pour les scènes faiblement éclairées. Seule la compensation de contre-jour ou la compensation de faible luminosité peut être utilisée.
- **Netteté :**
  - Ajuste le niveau de détail de l'image vidéo.
- **Balance des blancs :**
  - Adapte l'image vidéo afin que les couleurs soient reproduites de manière naturelle. La balance des blancs peut être réglée automatiquement ou manuellement.
- **Saturation :**
  - Ajuste la saturation des couleurs de l'image vidéo de 0 (saturation faible) à 10 (saturation élevée).



• **Contraste :**

- Ajuste le contraste entre les zones claires et sombres de l'image vidéo de 1 (contraste faible) à 10 (contraste élevé).

• **Luminosité :**

- Ajuste la luminosité de l'image vidéo de -12 (sombre) à 12 (très lumineux).

**i** Lorsque le profil d'appareil est modifié, les réglages de la caméra sont réinitialisés et l'appareil redémarre.

**Pour configurer la caméra :**

- ▶ Dans la , allez à **Camera**.
- ▶ Ajustez les réglages de la caméra dans les fenêtres correspondantes.

✓ Le profil d'appareil personnalisé a été créé.

## Régler la balance des blancs

La balance des blancs adapte l'image vidéo afin que les couleurs soient reproduites de manière naturelle.

La balance des blancs peut être réglée automatiquement ou manuellement entre 2 800 K et 6 500 K.

**Pour régler automatiquement la balance des blancs :**

- ▶ Dans la , allez à **Camera**.
- ▶ Dans le champ **White Balance**, activez le bouton **Auto**.
- ✓ La balance des blancs est réglée automatiquement.

**Pour régler manuellement la balance des blancs :**

- ▶ Dans la , allez à **Camera**.
- ▶ Dans le champ **White Balance**, désactivez le bouton **Auto**.
- ▶ Réglez la valeur souhaitée entre 2 800 K et 6 500 K.

✓ La balance des blancs a été réglée.



## Régler la luminosité

Ce réglage permet d'ajuster la luminosité de l'image vidéo.

La luminosité peut être réglée manuellement dans une plage de -12 à 12.

### Pour régler la luminosité :

- ▶ Dans la , allez à **Camera**.
- ▶ Dans le champ **Brightness**, réglez la valeur souhaitée de -12 (sombre) à 12 (très lumineux).

✓ La luminosité a été réglée.



## Régler le contraste

Ce réglage permet d'ajuster le contraste entre les zones claires et sombres de l'image vidéo.

Le contraste peut être réglé manuellement de 1 (contraste faible) à 10 (contraste élevé).

### Pour régler le contraste :

- ▶ Dans la , allez à **Camera**.
- ▶ Dans le champ **Contrast**, réglez la valeur souhaitée de 1 (contraste faible) à 10 (contraste élevé).

✓ Le contraste a été réglé.



## Régler la saturation

Ce réglage permet d'ajuster la saturation de l'image vidéo.

La saturation peut être réglée de 0 (sans changement) à 10 (saturation élevée).

### Pour régler la saturation :

- ▶ Dans la , allez à **Camera**.
- ▶ Dans le champ **Saturation**, réglez la valeur souhaitée de 0 (sans changement) à 10 (saturation élevée).

✓ La saturation a été réglée.



## Régler la netteté

Ce réglage permet d'ajuster la netteté de l'image vidéo.

La netteté peut être réglée de 0 (sans changement) à 6 (très net).

### Pour régler la netteté :

- ▶ Dans la , allez à **Camera**.
- ▶ Dans le champ **Sharpness**, réglez la valeur souhaitée de 0 (sans changement) à 6 (très net).

✓ La netteté a été réglée.



## Activer la compensation de faible luminosité

La compensation de faible luminosité augmente la sensibilité de la caméra pour les scènes faiblement éclairées.

Seule la compensation de contre-jour ou la compensation de faible luminosité peut être utilisée.

### Pour activer la fonction de compensation de faible luminosité :

- ▶ Dans la , allez à **Camera**.
- ▶ Activez la fonction dans le champ **Lowlight Compensation**.

✓ La compensation de faible luminosité a été activée.



## Activer la compensation de contre-jour

La compensation de contre-jour augmente l'exposition de la caméra en cas de contre-jour.

Seule la compensation de contre-jour ou la compensation de faible luminosité peut être utilisée.

### Pour activer la compensation de contre-jour :

- ▶ Dans la , allez à **Camera**.
- ▶ Activez la fonction dans le champ **Backlight Compensation**.

✓ La compensation de contre-jour a été activée.



## Régler la fréquence anti-scintillement

La fréquence anti-scintillement réduit le scintillement de l'image causé par des sources lumineuses alimentées en courant alternatif.

Vous pouvez sélectionner les réglages suivants :

- Off
- Automatic
- 50 Hz
- 60 Hz

### Pour régler la fréquence anti-scintillement :

- ▶ Dans la , allez à **Camera**.
- ▶ Sélectionnez le réglage souhaité dans le menu déroulant.

✓ La fréquence anti-scintillement a été réglée.



## Régler la vitesse d'Auto Framing

La vitesse d'Auto Framing contrôle la vitesse du zoom automatique.

Vous pouvez sélectionner les réglages suivants :

- Slow
- Medium
- Fast

### Pour régler la vitesse d'Auto Framing :

- ▶ Dans la , allez à **Camera**.
- ▶ Sélectionnez le réglage souhaité dans le menu déroulant.

✓ La vitesse d'Auto Framing a été réglée.



## Régler la vitesse de zoom

La vitesse de zoom contrôle la vitesse du zoom manuel.

Vous pouvez sélectionner les réglages suivants :

- Slow
- Medium
- Fast

### Pour régler la vitesse de zoom :

- ▶ Dans la , allez à **Camera**.
- ▶ Sélectionnez le réglage souhaité dans le menu déroulant.

✓ La vitesse de zoom a été réglée.



## Régler la vitesse de panoramique et d'inclinaison

La vitesse de panoramique et d'inclinaison contrôle la vitesse à laquelle la caméra effectue ces mouvements.

Vous pouvez sélectionner les réglages suivants :

- Slow
- Medium
- Fast

### Pour régler la vitesse de panoramique et d'inclinaison :

- ▶ Dans la , allez à **Camera**.
- ▶ Sélectionnez le réglage souhaité dans le menu déroulant.

✓ La vitesse de panoramique et d'inclinaison a été réglée.



## Activer les fonctions pour la télécommande

Activez les fonctions Auto Framing et Person Tiling afin de pouvoir les utiliser facilement via la télécommande.

Vous pouvez activer et désactiver les fonctions Auto Framing et Person Tiling via la télécommande uniquement après avoir activé cette fonction.

### Pour activer les fonctions pour la télécommande :

- ▶ Dans la , allez à **Camera**.
- ▶ Dans le champ **Remote Button Control Config**, activez la fonction souhaitée afin de pouvoir l'appeler via la télécommande.

✓ Les fonctions ont été activées pour la télécommande.



## Activer Auto Framing

La fonction **Autoframing** effectue une mise au point sur les participants présents dans la salle et veille à ce qu'elle soit maintenue à tout moment.

- i** La fonction **Auto Framing** peut être activée et désactivée uniquement par la télécommande. Pour cela, la fonction de sortie pour la télécommande doit être activée via la (voir [Activer les fonctions pour la télécommande](#)).

### Pour activer Auto Framing :

- ▶ Appuyez brièvement sur le bouton **Auto Framing** de la télécommande.
- ✓ Le voyant de la caméra passe à l'affichage suivant :

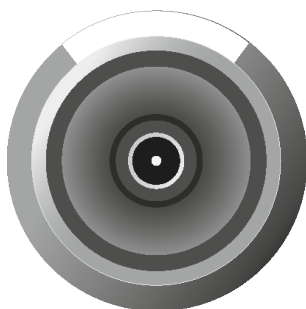

- ✓ Auto Framing a été activé.



## Activer Person Tiling

La fonction **Person Tiling** couvre l'ensemble des participants présents dans la salle lors d'une conférence et retransmet le signal vidéo aux autres personnes à l'autre bout de la ligne sous une forme appropriée.

- i** La fonction **Person Tiling** peut être activée et désactivée uniquement par la télécommande. Pour cela, la fonction de sortie pour la télécommande doit être activée via la (voir [Activer les fonctions pour la télécommande](#)).

### Pour activer Person Tiling :

- ▶ Appuyez brièvement sur le bouton **Person Tiling** de la télécommande.
- ✓ Le voyant de la caméra passe à l'affichage suivant :

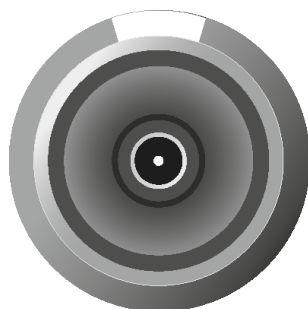

- ✓ Person Tiling a été activé.



## Régler le mode de caméra par défaut

Définissez un mode de caméra par défaut permanent pour que l'appareil démarre toujours dans le mode sélectionné, afin de garantir une expérience cohérente sans réglages manuels, même après un redémarrage ou une sortie de veille.

Vous pouvez configurer un mode de caméra par défaut permanent qui sera appliqué avant le début d'un appel. Pendant un appel actif, vous pouvez modifier temporairement le mode de la caméra à l'aide de la télécommande infrarouge. Ces changements ne s'appliquent qu'à la session en cours et ne modifient pas le mode par défaut configuré.

Après la fin de l'appel ou le redémarrage de l'appareil, le système revient au mode de caméra par défaut enregistré.

### Pour configurer un mode de caméra par défaut :

- ▶ Dans la , allez à **Camera**.
- ▶ Cliquez sur la liste déroulante sous **Default Camera Mode**.
- ▶ Choisissez l'un des modes affichés :
  - **Resume Last View (Default)** : dans ce mode, les derniers réglages enregistrés sont appliqués.
  - **Full Field of View** : affiche l'intégralité du champ de vision.
  - **Auto Framing** : se concentre sur les participants présents dans la pièce et maintient en permanence cette mise au point.
  - **Person Tiling** : divise automatiquement les participants filmés en fenêtres individuelles adaptées.
  - **User Preset** : applique tous les réglages de caméra configurés par l'utilisateur.

✓ Le mode de caméra par défaut a été réglé.



## Appareil

Vue d'ensemble des fonctions et des caractéristiques principales de l'appareil.

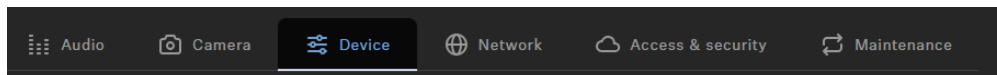

### Luminosité des LED

Curseur permettant de régler la luminosité des LED.

- **Off** : les LED sont complètement éteintes
- **1 ... 5** : ajuste la luminosité entre faible (1) et élevée (5)

### Invites audio

Active ou désactive tous les sons intégrés de la TC Bar à l'exception de la mélodie de bienvenue.

### Sortie HDMI

Active le signal de sortie HDMI pour l'écran externe.

- i** Si vous sélectionnez "Microsoft Teams" en tant que profil d'appareil, la sortie HDMI est désactivée.

### Profil de l'appareil

Vous pouvez sélectionner ici le profil d'appareil que vous souhaitez. Celui-ci sera alors appliqué soit depuis vos propres paramètres configurés, soit depuis les paramètres prédéfinis de la plateforme de collaboration et de conférence sélectionnée.

- i** Lors du changement du profil d'appareil, les réglages de la caméra sont réinitialisés et l'appareil est redémarré.

- **Personnalisé** : votre propre profil d'appareil.
  - Active tous les réglages de l'onglet **Caméra**, ainsi que la sortie HDMI de l'onglet **Appareil**.
- **Microsoft Teams** : prédéfini par Microsoft Teams



**i** Avec ce profil, le zoom de la caméra de la TC Bar est réduit pour respecter les spécifications Microsoft Teams.

- Active les réglages par défaut pour Microsoft® Teams
- Réinitialise tous les réglages dans l'onglet **Caméra**
- Désactive la sortie HDMI de l'onglet **Appareil**
- Redémarre l'appareil
- **Zoom** : prédéfini par Zoom

**i** Avec ce profil, il se peut que le zoom de la caméra de la TC Bar soit réduit pour respecter les spécifications Zoom.

- Active les réglages par défaut pour Zoom
- Réinitialise tous les réglages dans l'onglet **Caméra**
- Redémarre l'appareil

## Mettre à jour le firmware

Lorsque le PC exécutant la est connecté à Internet, les versions de firmware les plus récentes pour tous les appareils pouvant être mis à jour sont automatiquement mises à disposition.

**i** Afin de pouvoir utiliser les toutes dernières fonctionnalités du logiciel et pour que tous les appareils fonctionnent correctement, il est fortement conseillé de mettre à jour le firmware de tous les appareils en installant la version la plus récente.

**i** Pour des raisons de sécurité, les mises à jour de firmware (FW) ne sont pas rétrocompatibles ; les versions de FW antérieures à la version actuellement installée ne peuvent donc pas être téléchargées.

### AVERTISSEMENT



#### Perte de données en cas d'interruption de la transmission du micrologiciel

Les données sont susceptibles d'être perdues lors d'une interruption de la transmission ! Cela peut endommager les appareils.

- ▶ Pendant la mise à jour du micrologiciel, n'interrompez pas les connexions avec les appareils stationnaires.



- ▶ Dans la , accédez à la page de démarrage.
  - ✓ La boîte de dialogue Firmware Info indique les versions de firmware disponibles.
- ▶ Dans la liste déroulante, sélectionnez la version de firmware que vous souhaitez installer.

**i** Pour ajouter un firmware téléchargé manuellement, cliquez sur **Add firmware file** et sélectionnez le fichier téléchargé. Les versions de firmware téléchargées automatiquement par la sont marquées **via update server**. Les versions de firmware que vous avez téléchargées manuellement sont marquées **added manually**.

- ▶ Cliquez sur **Update**.
  - ✓ Le firmware de la TC Bar est mis à jour. L'appareil redémarre ensuite. L'affichage à LED présente une courte démo.

✓ Le firmware a été mis à jour avec succès.



## Régler la luminosité des LED

Ce réglage permet d'ajuster la luminosité des LED de la TC Bar.

La luminosité peut être réglée de 0 (éteint) à 5 (très lumineux).

### Pour régler la luminosité des LED :

- ▶ Dans la , allez à **Device**.
- ▶ Dans le champ **LED Brightness**, réglez la valeur souhaitée de 0 (éteint) à 5 (très lumineux).

✓ La luminosité des LED a été réglée.



## Définition d'un profil d'appareil pour la caméra

Les profils d'appareil contiennent des réglages personnalisés ou prédéfinis pour les plateformes de conférence et de collaboration prises en charge.

- **Custom** : active tous les réglages dans l'onglet **Camera** et la sortie HDMI® dans l'onglet **Device**.
- **Microsoft Teams** :
  - Active les réglages standard pour Microsoft Teams.
  - Réinitialise tous les réglages dans l'onglet **Camera**.
  - Désactive la sortie HDMI® dans l'onglet **Device**.
  - Redémarre l'appareil.

**i** Ce profil réduit le zoom de la caméra de la TC Bar afin de répondre aux spécifications de Microsoft Teams.

- **Zoom**
  - Active les réglages standard pour Zoom.
  - Réinitialise tous les réglages dans l'onglet **Camera**.
  - Redémarre l'appareil.

**i** Ce profil réduit le zoom de la caméra de la TC Bar afin de répondre aux spécifications de Zoom.

### Pour sélectionner le profil d'appareil pour la caméra :

**i** Lorsque le profil d'appareil est modifié, les réglages de la caméra sont réinitialisés et l'appareil est redémarré.

- ▶ Dans , accédez à **Camera**.
- ▶ Sélectionnez le profil souhaité sous **Device Profiles**.

✓ Le profil d'appareil pour la caméra a été défini.



## Activer/désactiver les invites sonores

Cette fonction active ou désactive les sons intégrés lorsque l'appareil est allumé ou éteint et lorsque la TC Bar est connectée à d'autres appareils ou déconnectée de ceux-ci.

### Pour activer/désactiver les invites sonores :

- ▶ Dans la , allez à **Device**.
- ▶ Activez ou désactivez la fonction sous **Sound Prompts**.

✓ Les invites sonores ont été activées/désactivées.



## Redémarrer la TC Bar

Vous pouvez configurer la TC Bar à l'aide du panneau de commande dans la .

- i** Lorsque la TC Bar est redémarrée, toutes les connexions actives sont interrompues.

### Pour redémarrer la TC Bar :

- ▶ Dans la , allez à **Device**.
- ▶ Faites glisser le curseur sous **Device Restart** vers la droite et cliquez sur **OK**.

- ✓ L'appareil est redémarré.

- i** La TC Bar est également redémarrée dès qu'un profil d'appareil pour la caméra est activé dans la .



## Activer la sortie HDMI®

Vous pouvez activer la sortie HDMI® pour transmettre des signaux vidéo vers des écrans externes.

**i** Veuillez noter que la sortie HDMI® est toujours désactivée lorsque le profil d'appareil **Microsoft Teams** est utilisé.

### Pour activer la sortie HDMI® :

- ▶ Assurez-vous que la version la plus récente du pilote pour DisplayLink® est installée sur votre appareil connecté. Vous trouverez la version la plus récente sur le site Web [DisplayLink®](#).
- ▶ Dans la , allez à **Device**.
- ▶ Sous **HDMI® Output**, cliquez sur l'interrupteur **Deactivated**.
  - ✓ L'interrupteur passe à l'état **Activated**.

✓ La sortie HDMI® a été activée.



## Modifier le mode d'économie d'énergie

Ajustez le mode d'économie d'énergie de l'appareil en fonction de vos besoins.

Vous pouvez adapter le mode d'économie d'énergie à votre infrastructure et aux cas d'usage requis. Pour cela, sélectionnez le mode approprié :

- (par défaut)
- (optionnel)
- (optionnel)

### ATTENTION



#### Consommation d'énergie accrue en Always On Mode

L'activation du **Always On Mode** augmente la consommation d'énergie de l'appareil. Ce mode contourne les fonctions d'économie d'énergie et maintient l'appareil en activité permanente.

- ▶ N'activez ce mode que si l'appareil doit être disponible 24h/24 et 7j/7 pour un accès à distance.

Pour modifier le mode d'économie d'énergie :

- ▶ Dans la , allez à **Device**.
- ▶ Sélectionnez le mode sous **Energy Saving Mode**.
- ▶ Si le mode Always On Mode a été sélectionné, confirmez le message indiquant que vous avez été informé de l'augmentation de la consommation d'énergie de l'appareil.

✓ Le mode d'économie d'énergie a été modifié.



## Réseau

Les paramètres réseau suivants sont disponibles pour la TC Bar.

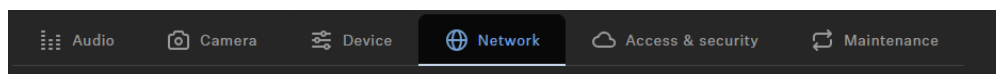

### Mode réseau

Affiche la configuration du port réseau DANTE de l'appareil sélectionné.

- Mode simple domaine (mode par défaut pour la TC Bar et la TC Bar M) :
- Mode double domaine (pour les modèles TC Bar S et TC Bar M)
- Mode séparé (uniquement pour la TC Bar M)

#### Mode simple domaine:

- ce mode est généralement utilisé si vous souhaitez utiliser à la fois le contrôleur (de Sennheiser ou d'un fournisseur tiers) et Dante sur le même port physique avec une seule adresse IP disponible sur le même réseau. Pour mettre en place les deux configurations, vous avez besoin du logiciel Sennheiser Control Cockpit pour le réseau de contrôle et du logiciel Dante Controller pour les autres appareils Sennheiser routés.

#### Mode double domaine:

- ce mode est généralement utilisé si vous recevez un flux de données fusionné provenant de deux réseaux distincts via une seule ligne réseau et que vous souhaitez dissocier ce flux en deux adresses IP et MAC différentes. De cette façon, vous pouvez exploiter le réseau Dante et le réseau de contrôle indépendamment l'un de l'autre à partir du même commutateur.
- Les paquets de données Dante® sortants sont identifiés en tant que VLAN (Virtual Local Area Network) conformément à la norme 802.1q. Les paquets de données entrants doivent également être identifiés par le réseau externe afin de pouvoir les affecter correctement à une utilisation interne. En fonction de l'appareil, il se peut que les paquets de données doivent être convertis de la norme 802.1q sortante à la norme 802.3 via un commutateur géré.

#### Mode séparé:

- ce mode est généralement utilisé si vous recevez un signal mixte provenant de deux réseaux distincts via une seule ligne réseau et que vous souhaitez dissocier ce signal en deux adresses IP différentes. De cette façon, vous pouvez exploiter le réseau Dante et le réseau de contrôle indépendamment l'un de l'autre et utiliser un commutateur distinct pour chaque réseau.



## Protocoles DANTE

Active un protocole de réseau audio numérique sur Ethernet pour le routage et la synchronisation des appareils compatibles Dante à l'aide du logiciel Dante Controller.

## Paramètres Control/Dante IPv4

### Mode IP

- **Automatique** : L'adresse IP est attribuée automatiquement via DHCP. Si aucun serveur DHCP n'est disponible, l'adresse IP est attribuée par le SL Rack Receiver DW lui-même.
- **IP fixe** : L'adresse IP doit être saisie manuellement.

### mDNS

- **Désactivé** : Désactive mDNS afin de réduire le volume de données transféré sur le réseau. Cette option est recommandée pour les systèmes de grande taille.
- **Activé** : Active mDNS pour permettre la détection automatique des appareils. Cette option est recommandée pour les petits systèmes comportant jusqu'à 30 appareils.

### IP

- Saisie de l'adresse IP en mode IP fixe.

### Masque de sous-réseau

- Saisie du masque de sous-réseau en mode IP fixe.

### Passerelle

- Saisie de la passerelle en mode IP fixe.

## Serveur DNS

Configurez les serveurs DNS pour la résolution des noms d'hôtes ; si vous utilisez une configuration IP statique, il est essentiel de définir au moins un serveur DNS afin de garantir le bon fonctionnement du réseau, y compris la connectivité au cloud.

Modes :

- **Automatique** : le serveur DNS est attribué automatiquement.
- **Manuel** : le serveur DNS est attribué manuellement en saisissant le nom du serveur.

## Adresse MAC

Affiche les adresses MAC uniques de l'appareil en fonction des ports connectés.



## Bluetooth

Le Bluetooth est désactivé par défaut. Pour activer le Bluetooth et connecter la TC Bar à un appareil compatible Bluetooth :

- Cliquez sur **Activé** pour activer la fonction Bluetooth, puis patientez environ 10 secondes pour permettre à l'appareil de traiter l'activation initiale.
- Cliquez sur **Démarrer** pour lancer le processus d'appairage.
- Sur votre appareil, recherchez le nom de votre TC Bar et cliquez sur **Connecter**. Si la TC Bar n'est pas encore visible, recommencez le processus d'appairage.

**i** Les appareils ayant déjà été appairés sont affichés sous **Appareils connus**.

## Activer le VLAN tagué (réseau Dante®)

Un VLAN (réseau local virtuel) sépare un réseau physique en sous-réseaux. Vous pouvez ainsi configurer plusieurs réseaux virtuels à partir d'un port de commutation physique existant (par exemple le réseau Dante® et le réseau de commande).

La TC Bar prend en charge la technologie de priorisation **tagged VLAN** selon la norme IEEE 802.1Q. Ainsi, par exemple, lorsque la TC Bar S est utilisée avec une seule connexion réseau, le réseau Dante® et le réseau de commande peuvent être séparés virtuellement et exploités indépendamment l'un de l'autre. Dans ce processus, les trames destinées au réseau Dante® reçoivent un tag (marquage) qui contient l'ID de VLAN. Le port du commutateur est ainsi informé du VLAN Dante® auquel appartient la trame.

**i** Lorsque la TC Bar M est utilisée, le réseau Dante® et le réseau de commande peuvent être exploités indépendamment l'un de l'autre via les deux ports réseau existants. Pour cela, sélectionnez le mode réseau **Split Mode**.

### Pour activer un VLAN tagué pour un réseau Dante® :

- ▶ Dans la , allez à **Network**.
- ▶ Dans la fenêtre **Network Mode**, sélectionnez le mode **Dual Domain Mode**.
- ▶ Dans la fenêtre **Dante® Settings**, cliquez sur **Edit**.
- ▶ Dans le champ **VLAN ID**, entrez l'ID correct afin d'être routé vers le réseau approprié.
- ▶ Cliquez sur **OK** pour enregistrer les modifications.

✓ Le VLAN tagué a été activé.



## Activer le Bluetooth®

Lors de la livraison de l'appareil, le Bluetooth® est désactivé et peut être activé dans la Steuerungssoftware.

- i** Veuillez noter qu'après l'activation de la fonction Bluetooth®, le processus d'appairage Bluetooth® doit être démarré pour établir une connexion (voir [Démarrer l'appairage Bluetooth®](#)).

### Pour activer le Bluetooth® :

- ▶ Dans la , allez à **Network**.
- ▶ Sous **Bluetooth**, activez l'interrupteur Bluetooth® et attendez environ 10 secondes que le système d'exploitation active la fonction.
- ✓ La fonction Bluetooth® a été activée.

- ✓ Vous pouvez maintenant démarrer le processus d'appairage Bluetooth® (voir [Démarrer l'appairage Bluetooth®](#)).



## Démarrer l'appairage Bluetooth®

Le processus d'appairage peut être démarré à l'aide du bouton Bluetooth®.

- i** Veuillez noter que le Bluetooth® est désactivé dans les paramètres d'usine. Pour établir une connexion Bluetooth® avec un appareil compatible Bluetooth®, vous devez activer la fonction Bluetooth® dans la , puis démarrer le processus d'appairage ([Activer le Bluetooth®](#)).

Il existe plusieurs façons de démarrer le processus d'appairage Bluetooth® :

- Via la
- Via le bouton d'initialisation sur la TC Bar
- Via la télécommande

**Pour démarrer l'appairage Bluetooth® dans la :**

- ▶ Allez à **Network**.
- ▶ Sous **Bluetooth®**, cliquez sur l'interrupteur **Start**.
  - ✓ La LED bleue clignote. L'appairage Bluetooth est activé. L'appareil est en mode association et peut être connecté à un appareil Bluetooth.



**Pour démarrer l'appairage Bluetooth® via la TC Bar :**

- ▶ Appuyez sur le bouton d'appairage Bluetooth® situé sur le côté gauche de la TC Bar pendant au moins trois secondes.
  - ✓ La LED bleue clignote. L'appairage Bluetooth est activé. L'appareil est en mode association et peut être connecté à un appareil Bluetooth.



**Pour démarrer l'appairage Bluetooth® via la télécommande :**

- ▶ Appuyez sur le bouton d'appairage Bluetooth® de la télécommande pendant au moins trois secondes.

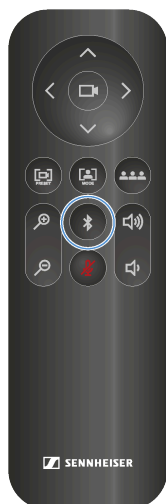

- ✓ La LED bleue clignote. L'appairage Bluetooth est activé. L'appareil est en mode association et peut être connecté à un appareil Bluetooth.

- ✓ L'appairage Bluetooth® a commencé. Vous pouvez maintenant coupler la TC Bar avec un appareil compatible Bluetooth® .



## Activer le routage des signaux Dante®

À l'aide du logiciel Dante Controller, vous pouvez activer un protocole audio numérique via Ethernet pour le routage et la synchronisation des appareils compatibles Dante®.

**i** Veuillez noter que le signal audio via Dante® n'est pas chiffré.

Pour router des appareils audio Sennheiser supplémentaires vers la TC Bar, procédez comme suit :

- Activer le protocole Dante® dans la
- Router les signaux audio dans Dante Controller

### Pour activer le protocole Dante® :

- ▶ Dans la , allez à **Network**.
- ▶ Activez le curseur dans le champ **Dante® protocols**.
  - ✓ Le protocole Dante® a été activé.

### Pour router, par exemple, les signaux de la TCC M vers la TC Bar :

- ▶ Routiez le **FarEndOut** de la TCC M vers **ExternalMicIn1** de la TC Bar (ou **ExternalMicIn2**).
- ▶ Routiez le **FarEndRefOut** de la TC Bar vers le **FarEndRef** de la TCC M.

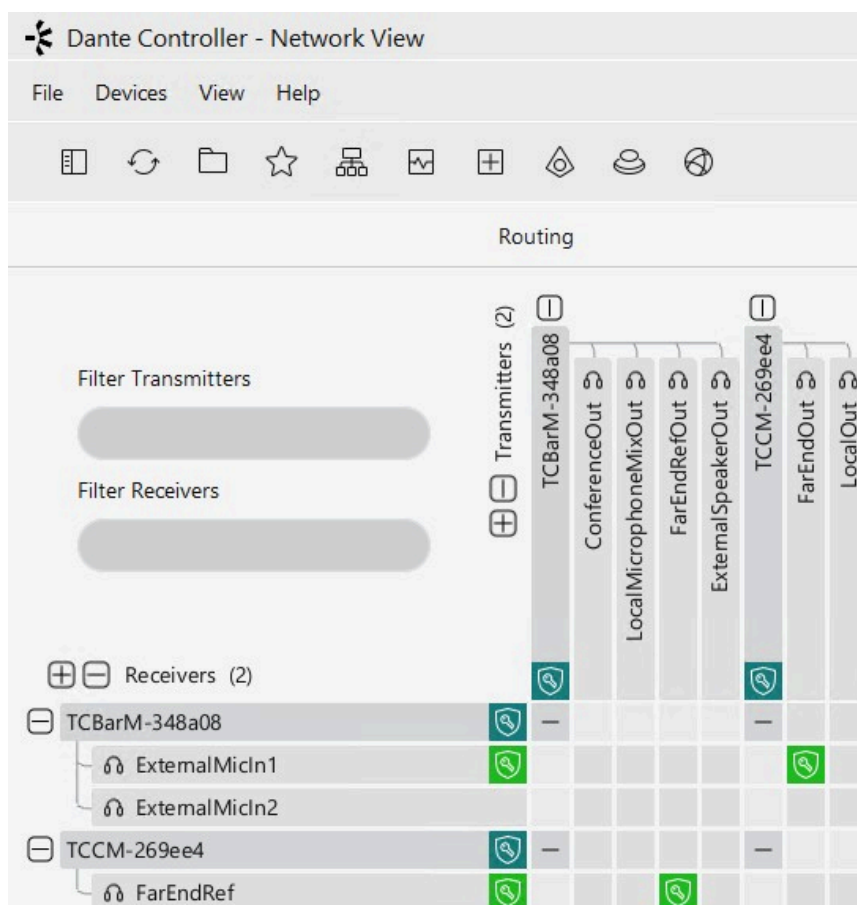

**i** Nous recommandons vivement d'utiliser la fonction de gel de faisceau (beam freeze) du microphone TCC M. Nos tests ont montré que la suppression d'écho de la TC Bar est nettement meilleure lorsque la fonction beam freeze est utilisée.

✓ Le routage des signaux AV via Dante Controller a été activé.



## Activer le flux Dante® continu

Cette fonction permet la transmission continue des flux microphone via Dante®.

- i** Les données audio sont diffusées en continu via Dante®. Cela peut augmenter la consommation d'énergie. Assurez-vous que la diffusion audio continue via Dante® est conforme aux exigences de sécurité et aux réglementations en vigueur dans votre région avant d'activer cette fonction.

### ATTENTION



#### Risque lié à la communication audio non chiffrée

La communication via Dante® n'est pas chiffrée par défaut et peut être interceptée et utilisée à mauvais escient par des tiers.

- ▶ N'activer la transmission continue via Dante® que lorsque aucun contenu sensible n'est transmis.
- ▶ Chiffrez vos communications pour le contenu sensible en utilisant [Dante Media Encryption feature](#) dans [Dante Director](#).

Pour activer le flux Dante® continu :

- ▶ Dans la , allez à **Network**.
- ▶ Activez l'interrupteur dans le champ **Continuous Dante® Stream**.

✓ Le flux Dante® continu a été activé.



## Sélection d'un mode réseau

Vous pouvez configurer les différents modes réseau à l'aide du panneau de la Steuerungssoftware Sennheiser.

À la livraison, les TC Bar sont configurées sur les modes réseau suivants :

- TC Bar S : Mode Single Domain
- TC Bar M : Mode Split

**Pour sélectionner un mode réseau :**

- ▶ Dans , accédez à **Network**.
- ▶ Sélectionnez un mode réseau parmi les options suivantes :
  - Mode Single Domain
  - Mode Dual Domain
  - Mode Split (uniquement pour la TC Bar M)

✓ Le mode réseau a été sélectionné.





**i** Pour découvrir toutes les fonctionnalités et la liste des méthodes disponibles, veuillez consulter le protocole de contrôle multimédia de la TeamConnect Bar ([voir Accès tiers à la TeamConnect Bar](#)).

- Active ou désactive l'accès au contrôle multimédia par des appareils tiers. Pour l'activer, sélectionnez le bouton **Modifier**, placez le commutateur en position activée, entrez le mot de passe d'un appareil tiers et cliquez sur le bouton **OK**.
- Vous pouvez utiliser le nom d'utilisateur **api** et le mot de passe configuré pour vos appels d'API.

**i** Si vous désactivez l'accès par les appareils tiers, le mot de passe défini précédemment sera supprimé.

**i** Veuillez noter que le nouveau mot de passe doit répondre aux exigences suivantes :

- Au moins dix caractères
- Au moins une lettre minuscule
- Au moins une lettre majuscule
- Au moins un chiffre
- Au moins un caractère spécial : `~#{ } ≤()\$+,-./:;?\* ⌘ <= ?@] «|»^
- Longueur maximale : 64 caractères

## Activer le 3rd Party Access

Vous pouvez activer la commande média 3rd Party dans la si vous souhaitez que la TC Bar soit pilotée via une API.

**Pour activer le 3rd Party Access :**

- ▶ Dans la , allez à **Access & Security**.
- ▶ Dans le champ **3rd Party Access**, cliquez sur **Edit**.
- ▶ Dans le champ **Access**, réglez l'interrupteur sur **Activated**.
- ▶ Attribuez un mot de passe d'accès qui est demandé par un système de commande média lors de l'authentification de l'appareil.



**i** Veuillez noter que ce nouveau mot de passe doit remplir les conditions suivantes :

- Au moins 10 caractères
- Une lettre minuscule (a...z)
- Une lettre majuscule (A...Z)
- Un chiffre (0...9)
- Un caractère spécial ( ! " # \$ % & ' ( ) \* + , - . / : ; = ? @ [ \ ] ^ \_ ` { | } ~ )
- Longueur maximale : 64 caractères

▶ Cliquez sur **OK** pour enregistrer les réglages.

✓ Le 3rd Party Access a été activé.



## Activer l'accès à l'appareil

Vous pouvez modifier le mot de passe d'accès à l'appareil.

**Pour modifier le mot de passe d'accès à l'appareil :**

- ▶ Dans la , allez à **Access & Security**.
- ▶ Dans le champ **Device Access**, cliquez sur **Edit**.
- ▶ Attribuez un mot de passe d'accès qui est demandé lors du claiming de l'instance dans la LUI (voir [Utilisation de la Local Web UI \(LUI\)](#)).

**i** Veuillez noter que ce nouveau mot de passe doit remplir les conditions suivantes :

- Au moins 10 caractères
- Une lettre minuscule (a...z)
- Une lettre majuscule (A...Z)
- Un chiffre (0...9)
- Un caractère spécial (!"#\$%&'()\*+,-./:;<=>?@[]^\_`{|}~)
- Longueur maximale : 64 caractères

- ▶ Cliquez sur **OK** pour enregistrer les réglages.

✓ Le mot de passe pour l'accès à l'appareil a été modifié.



## Maintenance

Cette section décrit les procédures de maintenance et explique comment configurer les serveurs NTP et gérer les paramètres de synchronisation horaire de l'appareil.

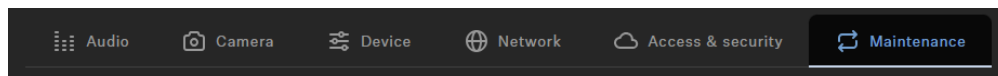

### Serveurs NTP

Activez ou désactivez la synchronisation horaire automatique via NTP ; sélectionnez le mode automatique ou manuel ; en mode manuel, vous pouvez spécifier jusqu'à deux adresses de serveurs NTP.

### Heure du système

Affiche l'heure système actuelle utilisée par l'appareil ; si NTP est désactivé, vous pouvez régler ici l'heure du système.

### Paramètres audio par défaut

Réinitialise les paramètres audio (Coupe-bas et Profils sonores) aux valeurs par défaut d'usine.

**i** Le dernier état enregistré dans le champ "Location-based mute" est conservé même après réinitialisation des paramètres audio aux valeurs par défaut d'usine.

### Réinitialisation de la caméra

Réinitialise les paramètres prédéfinis de la caméra et rétablit les paramètres par défaut.

### Rétablissement des paramètres d'usine

Tous les réglages de l'appareil sélectionné sont rétablis aux paramètres d'usine.

**i** Le dernier état enregistré de la fonction **Location-based mute** est conservé même après la réinitialisation de l'appareil aux paramètres d'usine.

### Réinitialiser les réglages audio

Vous pouvez rétablir tous les réglages audio aux valeurs de paramètres d'usine.



**Pour réinitialiser tous les réglages audio :**

- ▶ Dans la , allez à **Audio** ☒ **Audio Setup**.
- ▶ Faites glisser le contrôleur pour **Audio Default Settings** vers la droite et confirmez avec **OK**.

✓ Tous les réglages audio ont été rétablis sur les paramètres d'usine.



## Réinitialiser les réglages de la caméra

Vous pouvez rétablir tous les réglages de la caméra aux valeurs de paramètres d'usine.

**Pour réinitialiser tous les réglages de la caméra :**

- ▶ Dans la , allez à **Camera**.
- ▶ Faites glisser le contrôleur pour **Camera Reset** vers la droite et confirmez avec **OK**.

✓ Tous les réglages de la caméra ont été rétablis sur les paramètres d'usine.



## Réinitialiser la TC Bar aux paramètres d'usine

Vous pouvez rétablir l'appareil sur les paramètres d'usine manuellement en appuyant sur le bouton à l'arrière de l'appareil ou à distance via le panneau de commande dans la .

### ATTENTION



#### Perte de données après la réinitialisation aux paramètres d'usine

Toutes les connexions actives sont interrompues et tous les réglages sont rétablis sur les paramètres d'usine.

Toutes les données personnelles enregistrées dans la mémoire interne sont définitivement supprimées.

- ▶ Assurez-vous qu'aucune connexion n'est utilisée activement au moment de la réinitialisation.
- ▶ Vérifiez que toutes les données personnelles pertinentes ont été correctement supprimées.

▶ Réinitialisez la TC Bar aux paramètres d'usine en :

- Maintenez le bouton de réinitialisation à l'arrière de l'appareil enfoncé pendant au moins 7 secondes,

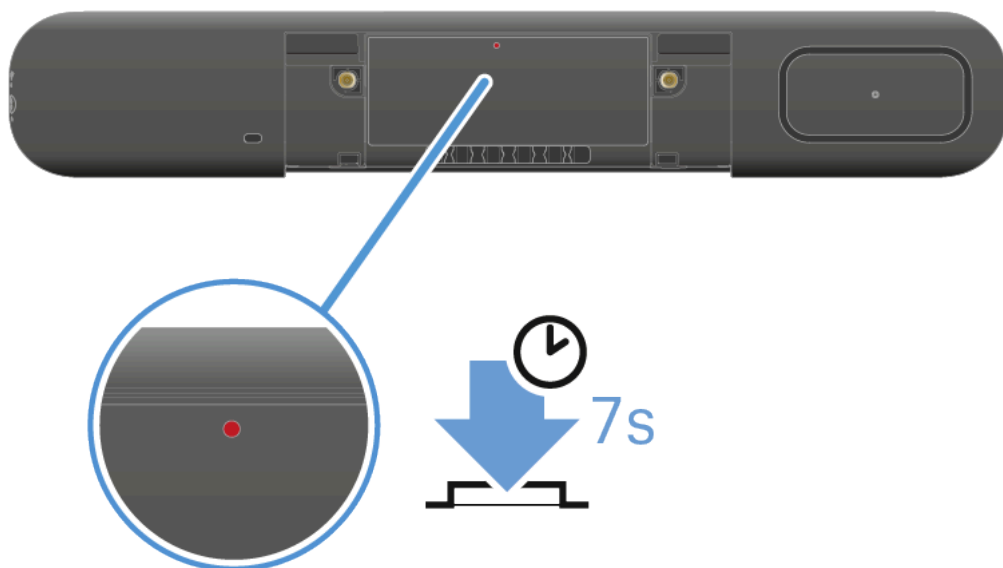

ou

- Dans la , allez à **Maintenance** et, sous **Factory Reset**, faites glisser le curseur vers la droite. Confirmez le réglage avec **OK**.



- ✓ Un bref signal sonore retentit et la LED rouge clignote lentement. La TC Bar est réinitialisée puis redémarre. La LED blanche s'allume et s'éteint pendant le processus de démarrage. Une mélodie très courte retentit lorsque l'appareil est prêt à fonctionner.

✓ La TC Bar a été réinitialisée et est prête à fonctionner.



## Control Cockpit

### Vue d'ensemble

Control Cockpit est une interface de gestion centralisée qui simplifie l'exploitation et la surveillance des systèmes audio, vidéo et de contrôle depuis un tableau de bord unique et convivial.

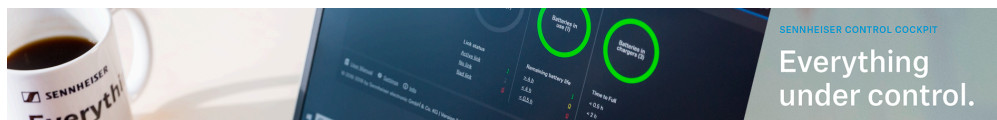

Avec Control Cockpit, les utilisateurs peuvent facilement gérer les paramètres des appareils, surveiller les performances du système et exécuter des commandes sur plusieurs appareils à partir d'un emplacement central.

**i** Pour plus de détails, veuillez consulter le site Web [sennheiser.com/control-cockpit](https://sennheiser.com/control-cockpit) ou le manuel en ligne sous [Control Cockpit](#).

**Control Cockpit prend en charge les fonctions suivantes pour la TC Bar :**

### Configuration initiale

- [Affecter la TC Bar à une instance du logiciel Control Cockpit \(solution réseau\)](#)
- [Ajouter manuellement la TC Bar dans le logiciel Control Cockpit](#)
- [Sélectionner un profil audio](#)
- [Définir un profil d'appareil pour la caméra](#)
- [Sélectionner le mode réseau](#)

### Audio

- [Sélectionner un profil audio](#)
- [Régler la fonction Noise Gate du microphone interne](#)
- [Régler la priorité du mixage automatique](#)
- [Régler le fondu entrant/sortant \(Durée du fondu\)](#)
- [Adapter la sortie lointaine pour le microphone TCC M](#)
- [Réglage du volume](#)
- [Couper le son de la TC Bar](#)
- [Mise en sourdine de tous les microphones](#)
- [Activation de la sortie vers des enceintes Dante®](#)
- [Activer la fonction Mute par l'emplacement](#)
- [Réinitialiser les paramètres audio](#)



## Zones

- Définir une zone prioritaire
- Définir des zones d'exclusion

## Appareil

- Mettre à jour le firmware
- Régler la luminosité des LED
- Définir un profil d'appareil pour la caméra
- Activer/Désactiver les signaux audio
- Redémarrer la TC Bar
- Activer la sortie HDMI®
- Modifier le mode d'économie d'énergie
- Réinitialiser les paramètres de la TC Bar

## Réseau

- Activer un réseau VLAN balisé (réseau Dante®)
- Activer le Bluetooth®
- Démarrer l'appairage Bluetooth®
- Associer la TC Bar à un appareil Bluetooth®
- Activer la retransmission des signaux Dante
- Activation du flux Dante® continu
- Sélectionner le mode réseau

## Caméra

- Créer un profil d'appareil personnalisé
- Régler la balance des blancs
- Régler la luminosité
- Régler le contraste
- Régler la saturation
- Régler la netteté
- Activer l'éclairage faible
- Activer la compensation de contre-jour
- Régler la fréquence d'antiscintillement
- Régler la vitesse de cadrage automatique
- Régler la vitesse de zoom
- Régler la vitesse d'orientation et d'inclinaison
- Activer des fonctions sur la télécommande
- Activer la fonction Autoframing
- Activer la fonction Person Tiling
- Régler la position de la caméra
- Raccorder une caméra PTZ externe
- Définir le mode de caméra par défaut
- Réinitialiser les paramètres de la caméra



## Accès

- [Activer l'accès par des tiers](#)
- [Activer l'accès aux appareils](#)



## Configuration initiale

Dans cette section, nous allons vous accompagner pas à pas et vous aider à effectuer votre première configuration grâce à des méthodes et des procédures éprouvées.

Des paramètres supplémentaires vous permettent d'adapter la TC Bar aux exigences de votre infrastructure existante.

**Dans un premier temps, nous vous recommandons d'effectuer les paramétrages suivants pour votre TC Bar :**

- [Affecter la TC Bar à une instance du logiciel Control Cockpit \(solution réseau\)](#)
- [Sélectionner un profil audio](#)
- [Définir un profil d'appareil pour la caméra](#)
- [Sélectionner le mode réseau](#)

**Ensuite, nous vous recommandons d'effectuer les réglages avancés suivants dans le logiciel Control Cockpit en fonction de vos besoins :**

- [Activer la retransmission des signaux Dante](#)
- [Activer un réseau VLAN balisé \(réseau Dante®\)](#)
- [Régler la priorité du mixage automatique](#)
- [Régler la fonction Noise Gate du microphone interne](#)
- [Adapter la sortie lointaine pour le microphone TCC M](#)
- [Définir une zone prioritaire](#)
- [Définir des zones d'exclusion](#)

Vous trouverez toutes les autres fonctions et réglages disponibles sous [Utilisation](#).

## Affecter la TC Bar à une instance du logiciel Control Cockpit (solution réseau)

La TC Bar est livrée avec une fonction de protection par mot de passe pour la configuration. Vous devez affecter l'appareil à une instance du logiciel Control Cockpit avant de pouvoir consulter et modifier la configuration de l'appareil en question.

**i** Veuillez noter que vous ne pourrez utiliser toutes les fonctionnalités de l'appareil qu'une fois que vous l'aurez affecté (voir [Fonctionnement en tant que système de conférence en réseau](#)).

La connexion d'un appareil permet de le relier au logiciel Control Cockpit et d'empêcher qu'il soit commandé au sein du réseau sans authentification. La communication avec le système de commande de l'appareil est cryptée et reste impossible sans saisir le mot de passe défini.

**i** La configuration initiale de l'appareil s'effectue toujours à partir d'une connexion directe avec le réseau via le câble LAN (RJ45).



**i** Utilisez uniquement des câbles réseau conformes à la norme CAT5e (F/STP) ou supérieure.

**Pour affecter la TC Bar à une instance du logiciel Control Cockpit :**

- ▶ Téléchargez le logiciel Sennheiser Control Cockpit depuis la page [sennheiser.com/control-cockpit](https://sennheiser.com/control-cockpit) et installez l'application sur un PC/serveur.
- ▶ Connectez le port réseau de commande de l'appareil au réseau.
- ▶ Ouvrez le logiciel Control Cockpit et cliquez sur la vue **Liste des appareils**.
- ✓ Le nouvel appareil non affecté est automatiquement détecté.

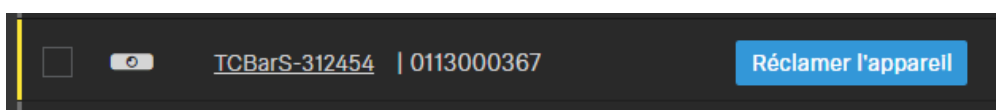

Si l'appareil n'apparaît pas dans la liste des appareils, effectuez les étapes suivantes :

- ▶ Patientez une minute et actualisez le logiciel Control Cockpit à l'aide du commutateur **Actualiser la liste**.
  - ▶ Ajoutez manuellement la TC Bar en saisissant une adresse IP (voir [Ajouter manuellement la TC Bar dans le logiciel Control Cockpit](#)).
- ▶ Cliquez sur **Affecter l'appareil** et saisissez le mot de passe par défaut de l'appareil.

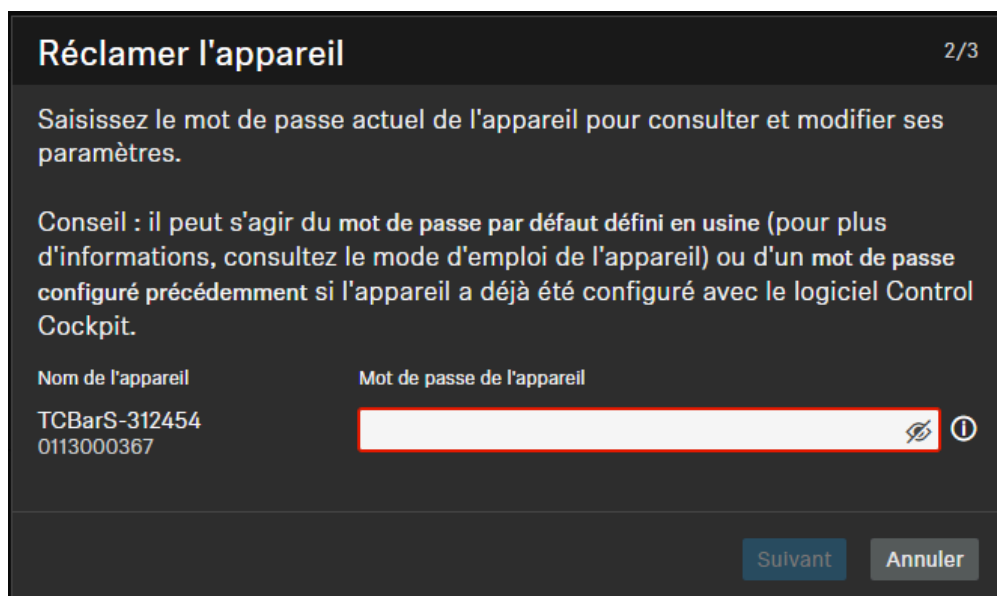

**i** Vous trouverez le mot de passe par défaut sur la plaque signalétique de l'appareil, sous **Default PW**.



- i** Si l'appareil a déjà été connecté à une autre instance du logiciel Control Cockpit, saisissez le mot de passe préalablement défini. Si vous ne vous souvenez pas du mot de passe déjà défini, réinitialisez l'appareil en rétablissant ses paramètres d'usine (voir [Réinitialiser les paramètres de la TC Bar](#)) et saisissez à nouveau le mot de passe par défaut.

- ✓ Afin de garantir un accès sécurisé à l'appareil, le système vous demande de saisir un nouveau mot de passe à l'étape suivante.

### Réclamer l'appareil 3/3

**Veillez saisir un nouveau mot de passe pour ce ou ces appareils.**

**Mémo**riser bien ce mot de passe, car vous en aurez besoin si l'appareil doit être de nouveau réclamé à l'avenir. Il ne peut pas être affiché dans l'application.

Le nouveau mot de passe doit comporter au moins 10 caractères et au moins un élément parmi chacune des catégories suivantes: minuscule (a..z), majuscule (A..Z), chiffre (0..9), caractère spécial.

Nouveau mot de passe

Retour Définir le mot de passe Annuler

- i** Veuillez noter que ce nouveau mot de passe doit remplir les conditions suivantes :
  - Au moins 10 caractères
  - Une lettre minuscule (a..z)
  - Une lettre majuscule (A...Z)
  - Un chiffre (0...9)
  - Un caractère spécial (`[!@#$%^&*~`{|}~()$+,-./:;=%&'&lt;=>?@]«|»^`)
  - Longueur maximale : 64 caractères

- Saisissez le nouveau mot de passe de votre appareil et cliquez sur **Définir le mot de passe**.

- i** Le mot de passe de l'appareil peut être modifié sur la page de l'appareil dans l'onglet **Accès** ([Activer l'accès aux appareils](#)). Vous pouvez également installer une nouvelle instance du logiciel Control Cockpit et connecter l'appareil en saisissant le mot de passe défini de ce dernier.



- ✓ L'appareil est désormais affecté à une instance du logiciel Control Cockpit. Vous pouvez maintenant utiliser toutes les fonctions disponibles. Vous trouverez plus d'informations à ce sujet dans la rubrique [Control Cockpit](#).

## Ajouter manuellement la TC Bar dans le logiciel Control Cockpit

Si la TC Bar n'est pas reconnue automatiquement par le logiciel Control Cockpit, vous pouvez l'ajouter manuellement au moyen d'une adresse IP.

**Pour ajouter la TC Bar à la liste des appareils dans le logiciel Sennheiser Control Cockpit :**

- ▶ Dans le logiciel Control Cockpit, cliquez sur **Ajouter un appareil** dans l'onglet **Appareils**.
  - ✓ Une boîte de dialogue comportant des champs de saisie supplémentaires apparaît.
- ▶ Saisissez l'adresse IP de la TC Bar. Vous pouvez également saisir une plage d'adresses pour ajouter plusieurs appareils simultanément.
- ▶ Cliquez ensuite sur **Sauvegarder**.

- ✓ La TC Bar est désormais ajoutée. Si la TC Bar n'est toujours pas visible, actualisez l'interface Web du logiciel Control Cockpit en cliquant sur le commutateur **Actualiser la liste**.



## Sélectionner un profil audio

Les profils audio sont des préréglages optimisés pour les options d'installation prévues.

Vous pouvez soit sélectionner un profil (approche recommandée), soit adapter manuellement les paramètres de l'égaliseur.

- ▶ Dans le logiciel Control Cockpit, accédez à **Appareils** ☒ **TC Bar** ☒ **Audio**.
- ▶ Sélectionnez le type d'installation que vous avez effectué dans la liste déroulante (recommandé). Autre option à votre disposition : sélectionnez **Personnalisé** pour effectuer vos propres réglages.

✓ Le profil audio pour votre TC Bar est désormais sélectionné.



## Définir un profil d'appareil pour la caméra

Les profils d'appareil contiennent des paramètres personnalisés ou prédéfinis relatifs aux plateformes de conférence et de collaboration prises en charge.

- **Personnalisé** : active tous les paramètres de l'onglet **Caméra**, ainsi que la sortie HDMI® dans l'onglet **Appareil**.
- **Microsoft Teams** :
  - Active les paramètres par défaut de Microsoft Teams.
  - Réinitialise tous les paramètres de l'onglet **Caméra**
  - Désactive la sortie HDMI® dans l'onglet **Appareil**
  - Redémarre l'appareil

**i** Avec ce profil, le zoom de la caméra de la TC Bar est réduit pour respecter les spécifications de Microsoft Teams.

- **Zoom**
  - Active les paramètres de zoom par défaut
  - Réinitialise tous les paramètres de l'onglet **Caméra**
  - Redémarre l'appareil

**i** Avec ce profil, il est possible de modifier le zoom de la caméra de la TC Bar pour respecter les spécifications de Zoom.

### Pour sélectionner un profil d'appareil pour la caméra :

**i** Lorsque vous modifiez le profil de l'appareil, les paramètres de la caméra sont réinitialisés et l'appareil redémarre.

- ▶ Dans le logiciel Control Cockpit, accédez à **Appareils** ☒ **TC Bar** ☒ **Caméra**.
- ▶ Sous **Profils d'appareil**, sélectionnez le profil de votre choix.

✓ Le profil d'appareil pour la caméra est désormais défini.



## Sélectionner le mode réseau

Vous pouvez régler les différents modes réseau depuis le panneau du logiciel Sennheiser Control Cockpit.

À la livraison, les TC Bar sont configurées sur les modes réseau suivants :

- TC Bar S : Mode simple domaine
- TC Bar M : Mode Split

Pour sélectionner un mode réseau :

- ▶ Dans le logiciel Control Cockpit, accédez à **Appareils** ☒ **TC Bar** ☒ **Réseau**.
- ▶ Sélectionnez un mode réseau parmi les options suivantes :
  - Mode simple domaine
  - Mode double domaine
  - Mode Split (uniquement pour la TC Bar M)

✓ Le mode réseau est désormais sélectionné.



## Réglages audio

Les paramètres suivants peuvent être réglés dans l'onglet audio.

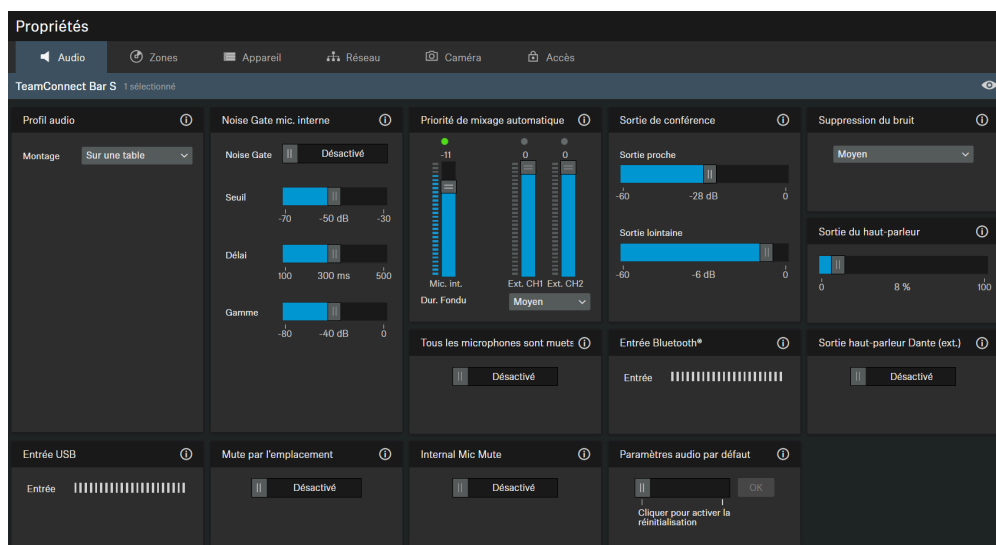

### 1. Suppression du bruit

#### Profil audio

Les profils audio sont des préréglages optimisés pour les options de montage prévues.

Personnalisé : Égaliseur à 7 bandes pour la configuration ou la sélection manuelle des paramètres audio prédéfinis en fonction de l'option d'installation de l'appareil :

- Au mur
- Sur une table
- Au-dessous de l'écran
- Au-dessus de l'écran
- Autonome
- Personnalisé

#### Fonction Noise Gate du microphone interne

##### Noise Gate :

L'option Noise Gate peut être activée pour éviter l'amplification du bruit ambiant, par exemple pendant les pauses lors d'un discours.

##### Seuil:

La fonction Noise Gate active l'audio de la sortie du microphone uniquement après que la valeur de seuil prédéfinie du microphone nécessaire a été atteinte. Le curseur permet d'ajuster le niveau de seuil minimal de -70 dB à -30 dB par incrément de 1 dB.

##### Délai:



L'option Délai définit le délai d'activation de l'option Noise Gate, par exemple pendant les pauses lors d'un discours. Le curseur permet d'ajuster le délai de 100 ms à 500 ms par incrément de 50 ms.

### Portée

Le paramètre "Portée" définit le degré de suppression du bruit en dessous du seuil fixé pour l'ensemble de la porte de bruit. Le paramètre peut être réglé par pas de 1 dB entre 0 dB (pas de suppression) et 80 dB (le niveau est réduit de 80 dB en dessous du seuil et après le temps d'attaque " ).

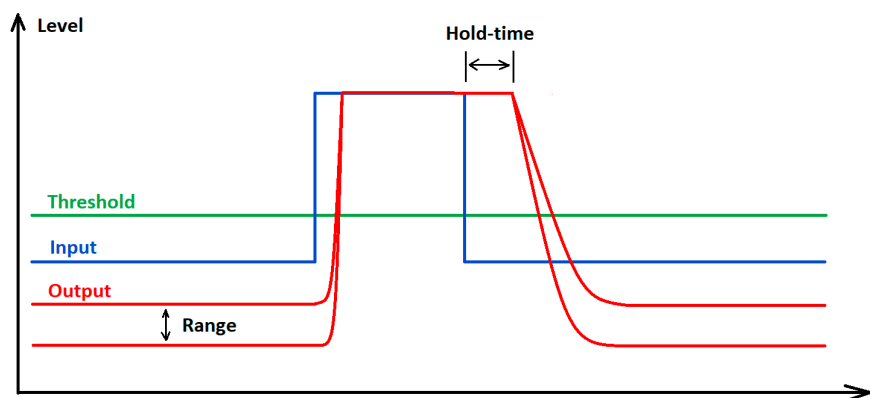

### Priorité de mixage automatique

La TC Bar possède jusqu'à deux entrées Dante® pour les canaux des microphones externes (canal ext. 1 et canal ext. 2). Les canaux permettent de connecter des appareils externes (un appareil TeamConnect Ceiling Medium, par exemple) à la TC Bar via un réseau Dante®. Les paramètres de l'option Priorité de mixage automatique ne gèrent que la priorité du canal sélectionné. Ils n'ont aucune influence sur le niveau de gain réel des microphones connectés.

### Système de mixage automatique intégré

Les entrées Dante sont gérées par un système de mixage automatique intégré, où la priorité des canaux, y compris ceux des microphones internes, peut être définie par des faders individuels. La réduction du niveau par le fader de contrôle correspondant permet de réduire virtuellement un peu plus le niveau du canal, ce qui le rendra moins susceptible d'être sélectionné par le système de mixage automatique.

### Indicateurs de niveau

Les indicateurs de niveau affichent le niveau du signal des entrées, le niveau préalable du fader de la série de microphones internes, ainsi que la réduction virtuelle du niveau préalable. Le déplacement des faders ne modifie donc en rien les niveaux affichés.

### Accorder la propriété à un seul canal

Si vous souhaitez donner la priorité à un seul canal parmi la sélection, vous devez réduire la réduction du gain virtuel des deux autres canaux. L'option Dur. Fondu vous permet de régler



la vitesse de basculement entre les différentes sources audio connectées au mélangeur automatique.

### **Canal actif**

Le système de mixage automatique est équipé d'un indicateur au-dessus des canaux pour identifier le canal actif. Si le canal est actif, l'indicateur devient vert. Le système de mixage automatique possède une fonction NOM (Number of Open Microphones/Nombre de microphones ouverts) définie sur 1, de sorte qu'il n'est possible d'activer qu'un seul microphone à la fois.

### **Internal Mic Mute**

Ne coupe que le canal d'entrée du microphone interne de l'appareil. Les canaux des microphones externes (Ext. CH1 et Ext. CH2) ne sont pas affectés.

### **Sortie de conférence**

Contrôle le niveau des signaux proches et lointains sur la sortie de conférence DANTE.

Curseur permettant d'ajuster le niveau de sortie du signal audio numérique de 0 dB à -60 dB par incrément de 1 dB.

### **Suppression du bruit**

La fonction de suppression du bruit détecte et supprime les bruits de fond statiques indésirables (par exemple, chauffage, ventilation, etc.). En fonction de l'intensité du niveau de bruit, vous pouvez choisir le degré de suppression entre :

- faible
- moyen
- élevé

### **Sortie du haut-parleur**

Curseur permettant de régler le niveau de sortie audio jusqu'à 100 } .

### **Entrée Bluetooth**

Affiche le niveau de sortie de l'appareil Bluetooth actuellement connecté, qui est raccordé à la TC Bar en tant que niveau d'entrée.

### **Sortie externe pour enceintes Dante®**

Achemine l'audio vers les enceintes Dante® et désactive les haut-parleurs internes du TC Bar.



**i** Dante® doit être activé pour que cette fonction fonctionne.

### Entrée USB

Affiche le niveau de sortie de l'appareil USB actuellement connecté, qui est raccordé à la TC Bar en tant que niveau d'entrée.

### Tous les microphones sont muets

Met muet tous les canaux d'entrée du microphone :

- Internal Mic.
- Ext. CH1
- Ext. CH2

**i** La coupure du son du microphone peut également être activée ou désactivée à l'aide des paramètres du système d'exploitation et/ou du système de conférence en cours d'utilisation (par exemple, MS Teams, Zoom, etc.).

Si vous utilisez le Control Cockpit pour mettre en sourdine le microphone, tous les signaux sortants du microphone sont coupés. C'est le cas même si votre TCC M connecté n'affiche pas de LED rouge pour indiquer que le son de l'appareil est coupé. Par ailleurs, la TC Bar ne transmet plus de signaux audio via les canaux Dante® NearEnd ConferenceOut ou LocalMicrophoneMixOut. Le canal FarEnd ConferenceOut continue d'être transmis.

### Location based mute

**Part of group** : Activez cette fonction pour ajouter l'émetteur à un groupe de mise en sourdine. Si l'un des émetteurs de ce groupe de mise en sourdine est mis en sourdine ou réactivé, tous les autres émetteurs du même groupe de mise en sourdine et du même emplacement seront également mis en sourdine ou réactivés simultanément. Ceci vous permet de créer un groupe de mise en sourdine distinct pour chaque emplacement.

**Désactivé** : L'émetteur ne fait pas partie d'un groupe de mise en sourdine. La mise en sourdine ou la réactivation n'affecte pas les autres émetteurs.

**i** Le dernier état enregistré est conservé même après réinitialisation de l'appareil ou des paramètres audio aux valeurs par défaut d'usine.



### Coupe tous les microphones

Met muet tous les canaux d'entrée du microphone :

- Internal Mic.
- Ext. CH1
- Ext. CH2

### Paramètres audio par défaut

Réinitialise les paramètres audio (Coupe-bas et Profils sonores) aux valeurs par défaut d'usine.

- i** Le dernier état enregistré dans le champ "Location-based mute" est conservé même après réinitialisation des paramètres audio aux valeurs par défaut d'usine.

### Sélectionner un profil audio

Les profils audio sont des préreglages optimisés pour les options d'installation prévues.

Vous pouvez soit sélectionner un profil (approche recommandée), soit adapter manuellement les paramètres de l'égaliseur.

- ▶ Dans le logiciel Control Cockpit, accédez à **Appareils** ☒ **TC Bar** ☒ **Audio**.
- ▶ Sélectionnez le type d'installation que vous avez effectué dans la liste déroulante (recommandé). Autre option à votre disposition : sélectionnez **Personnalisé** pour effectuer vos propres réglages.

- ✓ Le profil audio pour votre TC Bar est désormais sélectionné.



## Régler la fonction Noise Gate du microphone interne

La fonction Noise Gate veille à ce que les bruits de fond ne soient pas amplifiés pendant les pauses marquées lors d'un échange.

En principe, la fonction interne de suppression de bruit est en mesure de réduire efficacement le bruit émis dans la salle. Néanmoins, une fonction Noise Gate supplémentaire s'avère parfois nécessaire. La fonction Noise Gate veille à ce que les bruits de fond ne soient pas amplifiés pendant les pauses marquées lors d'un échange. Cet aspect est particulièrement important lorsque plusieurs microphones sont utilisés simultanément.

Pendant les pauses marquées lors d'un échange, le système augmente, par exemple, automatiquement l'amplification en partant du principe que le signal n'est pas assez puissant. Cette approche a pour conséquence d'amplifier inutilement les bruits de fond.

### Seuil

Vous pouvez définir une **valeur seuil** à partir de laquelle le système coupe le son du microphone. La fonction Noise Gate n'ouvre la sortie audio du microphone que lorsque le microphone utilisé dépasse la valeur seuil définie. Le curseur permet d'ajuster la valeur seuil minimale de -70 dB à -30 dB par incrément de 1 dB.

### Délai

Le **délai** détermine la vitesse à laquelle le microphone réduit le gain. Il est possible de régler le délai entre 100 ms et 500 ms (valeur maximale) par incrément de 50 ms.

#### Pour régler la valeur seuil de la fonction Noise Gate :

- ▶ Dans le logiciel Control Cockpit, accédez à **Appareils** ☒ **TC Bar** ☒ **Audio**.
- ▶ Activez la fonction **Noise Gate** dans le champ **Fonction Noise Gate du microphone interne**.
- ▶ Choisissez l'option souhaitée sous **Seuil**.
  - ✓ La valeur seuil est désormais définie.

#### Pour régler le délai :

- ▶ Dans le logiciel Control Cockpit, accédez à **Appareils** ☒ **TC Bar** ☒ **Audio**.
- ▶ Activez la fonction **Noise Gate** dans le champ **Fonction Noise Gate du microphone interne**.
- ▶ Choisissez l'option souhaitée sous **Délai**.
  - ✓ Le délai est désormais défini.

✓ La fonction Noise Gate du microphone interne est désormais réglée.



## Régler la priorité du mixage automatique

La priorité du mixage automatique vous permet de régler la priorité des canaux, y compris la série interne de microphones, à l'aide de curseurs individuels.

La TC Bar possède jusqu'à deux entrées Dante® pour les canaux de microphone externes (canal ext. 1 et canal ext. 2). Les canaux permettent de connecter des appareils externes (par exemple TeamConnect Ceiling Medium, etc.) à la TC Bar sur un réseau Dante®. Les entrées Dante® sont gérées par un automixer intégré, tandis que la priorité des canaux, y compris la série de microphones interne, peut être réglée à partir de faders individuels.

**i** Les paramètres disponibles à partir de la fonction de priorité de mixage automatique gèrent uniquement la priorité du canal sélectionné. La fonction n'a aucune incidence sur le niveau de gain réel des microphones connectés.

En atténuant le niveau avec le curseur correspondant, il est possible de réduire le niveau virtuel du canal, ce qui le rend moins susceptible d'être sélectionné par la fonction de mixage automatique. Le déplacement des curseurs ne modifie en rien les niveaux affichés.

Si vous souhaitez privilégier un seul canal par rapport à la sélection, réduisez le gain virtuel des deux autres canaux. Plus un canal présente un nombre de dB faible, plus il est susceptible d'être sélectionné.

Exemple :



Mi-crophone interne	Canal ext. 1	Canal ext. 2	Explication
-30 dB	-60 dB	0 dB	<ul style="list-style-type: none"><li>• Le canal ext. 2 affiche la priorité la plus élevée, il est donc sélectionné le plus souvent.</li><li>• Le microphone interne affiche une priorité plus faible, il est donc sélectionné moins souvent.</li><li>• Le canal ext. 1 affiche la priorité la plus faible.</li></ul>
-60 dB	-10 dB	-30 dB	<ul style="list-style-type: none"><li>• Le canal ext. 1 affiche la priorité la plus élevée, il est donc sélectionné la plupart du temps.</li><li>• Le canal ext. 2 affiche une priorité plus faible, il est donc sélectionné moins souvent.</li><li>• Le microphone interne affiche la priorité la plus faible.</li></ul>
0 dB	-30 dB	-30 dB	<ul style="list-style-type: none"><li>• Le microphone interne affiche la priorité la plus élevée, il est donc sélectionné la plupart du temps.</li><li>• Les canaux ext. 1 et 2 affichent une priorité plus faible, ils sont donc sélectionnés moins souvent.</li></ul>

### Régler le fondu entrant/sortant (Durée du fondu)

La fonction Durée du fondu vous permet de régler la vitesse de basculement entre les différentes sources audio connectées au système de mixage automatique.

- ▶ Commencez par réduire le microphone interne (mic. int.) de -30 dB.
- ▶ Parlez tout en changeant de position et déterminez si le signal entendu à l'autre bout d'une conférence téléphonique correspond à vos attentes.
- ▶ Choisissez différentes valeurs à associer à la durée de fondu et testez le basculement d'un microphone en termes de résultats audio.

✓ La durée du fondu entrant/sortant est désormais définie.



## Adapter la sortie lointaine pour le microphone TCC M

La fonction Sortie lointaine permet d'adapter le gain du signal émis par le TCC M.

Les paramètres par défaut du TCC M ont été définis sur la base des situations les plus courantes. Dans certains scénarios, les paramètres suivants disponibles dans l'onglet Audio du logiciel Control Cockpit permettent d'affiner les performances.

### Pour ajuster le gain dans le champ Sortie lointaine (numérique) du TCC M :

- ▶ Dans le logiciel Control Cockpit, accédez à **Appareils** ☒ **TCC M** ☒ **Audio**.
- ▶ Dans le champ **Sortie lointaine (numérique)**, augmentez le gain si le TCC M est situé très loin du public.
- ▶ Réduisez le gain si le TCC M est situé très près du public.

### Pour régler la sensibilité du verrouillage des faisceaux

- ▶ Dans le logiciel Control Cockpit, accédez à **Appareils** ☒ **TCC M** ☒ **Audio**.
- ▶ Augmentez le niveau d'entrée sous **Paramétrage manuel** pour activer le verrouillage des faisceaux plus tôt et bénéficier ainsi d'une meilleure suppression de l'écho.
- ▶ Réduisez le niveau d'entrée pour améliorer la sortie proche et la double conversation.
- ▶ Sélectionnez l'option **Gain automatique** si, par exemple, la disposition des sièges change fréquemment dans la salle. Cela permet au microphone TCC M d'adopter lui-même automatiquement le meilleur niveau d'entrée.

✓ La sortie lointaine est désormais adaptée.



## Réglage du volume

Vous pouvez régler le volume en utilisant le panneau de contrôle dans le logiciel de contrôle de Sennheiser.

**i** Vous pouvez également régler le volume à l'aide de la télécommande et/ou des paramètres système du système d'exploitation utilisé ou du système de conférence utilisé (p. ex., MS Teams, Zoom, etc.).

Le volume peut être réglé dans une plage de 0 à 100.

Exemples:

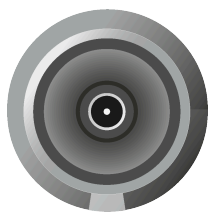

Volume 0

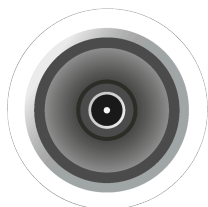

Volume 100

### AVERTISSEMENT



#### Risque dû à un volume sonore élevé

Un volume sonore trop élevé peut endommager votre audition.

- ▶ Réduisez le volume sonore et, le cas échéant, l'amplification du microphone avant d'utiliser le produit.

**Pour régler le volume :**

- ▶ Dans Control Cockpit, accédez à **Appareils** ☒ **TC Bar** ☒ **Audio**.
- ▶ Réglez le volume individuellement sous **Sortie haut-parleur**.

✓ Le volume a été réglé.



## Couper le son de la TC Bar

La coupure du son du microphone peut être activée et désactivée soit à partir de la télécommande, soit depuis le panneau de commande de l'application Sennheiser Control.

- i** La coupure du son du microphone peut également être activée ou désactivée à partir des paramètres système du système d'exploitation et/ou du système de conférence utilisé (par exemple MS Teams, Zoom, etc.).
- Si vous coupez le son du microphone à partir du logiciel Control Cockpit, tous les signaux de microphone sortants seront coupés, même si, par exemple, le TCC M que vous avez raccordé en plus n'indique pas, au moyen d'une LED rouge, que le son de l'appareil a été coupé. Par ailleurs, la TC Bar ne transmet plus de signaux audio sur les canaux Dante® NearEnd ConferenceOut ou LocalMicrophoneMixOut. Le canal FarEnd ConferenceOut, quant à lui, continue de transmettre.

## Couper le son de la TC Bar

- ▶ Coupez le son de la TC Bar de la façon suivante :
  - En appuyant brièvement sur le bouton Mute de la télécommande, ou



- En accédant à **Appareils** ☒ **TC Bar** ☒ **Audio** dans le logiciel Control Cockpit et en activant le paramètre **Coupure du son du microphone**.



- ✓ La LED inférieure relative aux paramètres audio s'allume en rouge. La coupure du son est activée.

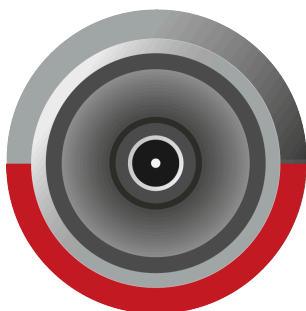

#### Annuler la coupure du son

- ▶ Annulez la coupure du son de la façon suivante :
  - En appuyant brièvement sur le bouton Mute de la télécommande, ou
  - En accédant à **Appareils** ☒ **TC Bar** ☒ **Audio** dans le logiciel Control Cockpit et en désactivant le paramètre **Coupure du son du microphone**.
- ✓ La LED rouge s'éteint. La coupure du son est annulée.

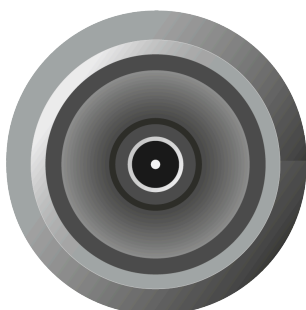

- ✓ Le son de la TC Bar est désormais coupé.



## Mise en sourdine de tous les microphones

Mettre en sourdine tous les canaux d'entrée en un seul clic.

**i** Cette fonction met en sourdine tous les canaux d'entrée des microphones :

- Microphone interne
- Entrée externe CH1
- Entrée externe CH2

### Pour mettre en sourdine tous les canaux d'entrée :

- ▶ Dans le logiciel Control Cockpit, accédez à **Appareils** ☒ **TC Bar** ☒ **Audio**.
- ▶ Activez le curseur intitulé **Couper tous les microphones**.
  - ✓ La DEL inférieure des paramètres audio s'allume en rouge, indiquant que la mise en sourdine est active.

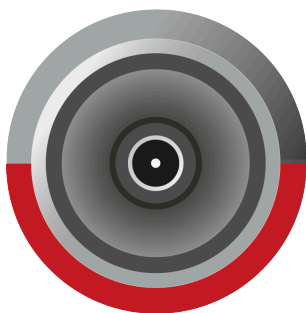

✓ Tous les canaux d'entrée des microphones ont été mis en sourdine.



## Activation de la sortie vers des enceintes Dante®

Acheminer l'audio vers des enceintes Dante® externes et désactiver les enceintes internes de l'appareil.

Une fois activée, la sortie audio est acheminée vers des enceintes Dante® externes et les enceintes internes de l'appareil sont mises en sourdine.

**i** Avant d'activer cette fonction, assurez-vous que les protocoles Dante® sont activés (voir [Activer la retransmission des signaux Dante](#)). Vérifiez également que le routage a été configuré dans Audinate Apps avant l'activation ; sinon, des effets d'écho peuvent survenir.

**Pour activer la sortie vers les enceintes Dante® :**

- ▶ Dans le logiciel Control Cockpit, accédez à **Appareils** ☒ **TC Bar** ☒ **Audio**.
- ▶ Activez le curseur dans le champ **Sortie vers enceintes Dante® externes**.

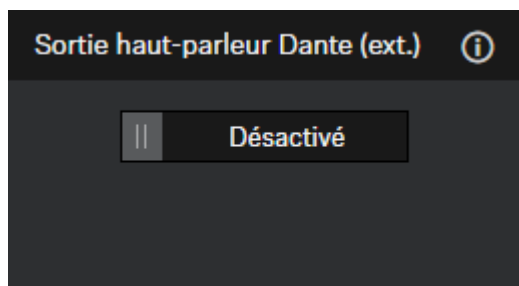

✓ La sortie audio est acheminée vers les enceintes Dante® externes.



## Activer la fonction Mute par l'emplacement

Vous pouvez couper simultanément le son de plusieurs appareils installés dans une salle à partir du bouton Mute de n'importe quel émetteur.

Pour cela, vous devez ajouter l'appareil au groupe de mise en sourdine correspondant à l'emplacement.

Vous disposez des fonctions suivantes :

### Désactivé

La TC Bar ne fait pas partie d'un groupe de mise en sourdine. La coupure du son ou sa réactivation n'a aucune incidence sur les autres émetteurs.

### Partie du groupe

Activez cette fonction pour ajouter la TC Bar à un groupe de mise en sourdine. Si l'un des émetteurs de ce groupe de mise en sourdine est mis en sourdine, tous les autres émetteurs du même groupe au même emplacement seront également mis en sourdine ou désactivés simultanément. De cette manière, vous pouvez créer un groupe de mise en sourdine distinct pour chaque emplacement.

- i** Si vous utilisez la fonction classique de coupure du son depuis la TC Bar avec un appareil TCC M routé, nous vous recommandons de régler la luminosité des LED du **TCC M** sur **0**. La fonction de coupure du son ne peut être affichée que sur la TC Bar et non sur le TCC M.

## ATTENTION



### Risque dû à un volume élevé

Des échos indésirables peuvent se produire avec un microphone TCC M routé lorsque la fonction **Mute par l'emplacement** est utilisée pendant une conférence. Lors de la coupure du son du microphone, son courant d'entrée est interrompu si bien que la fonction AEC n'a pas toujours la possibilité d'évaluer à temps la réponse impulsionnelle des intervenants à l'autre bout de la ligne.

- ▶ Évitez d'utiliser cette fonction en combinaison avec un microphone TCC M routé.
- ▶ Si vous souhaitez tout de même l'utiliser, réduisez le volume et, le cas échéant, le gain du microphone avant de la réactiver.



**Pour activer la fonction Mute par l'emplacement :**

- ▶ Dans le logiciel Control Cockpit, accédez à **Appareils** ☒ **TC Bar** ☒ **Audio**.
- ▶ Activez la fonction **Mute par l'emplacement**.
  - ✓ L'écran affiche **Partie du groupe**.

✓ La fonction Mute par l'emplacement est désormais activée.



## Réinitialiser les paramètres audio

Vous pouvez réinitialiser tous les paramètres audio définis en usine.

### Pour réinitialiser tous les paramètres audio :

- ▶ Dans le logiciel Control Cockpit, accédez à **Appareils** ☒ **TC Bar** ☒ **Audio**.
- ▶ Faites glisser le curseur près de l'option **Réinitialisation audio par défaut** vers la droite, puis cliquez sur **OK** pour confirmer.

✓ Tous les paramètres audio sont désormais réinitialisés et définis sur les paramètres d'usine.



## Zones

La TeamConnect Bar vous permet de définir deux types de zones différents.

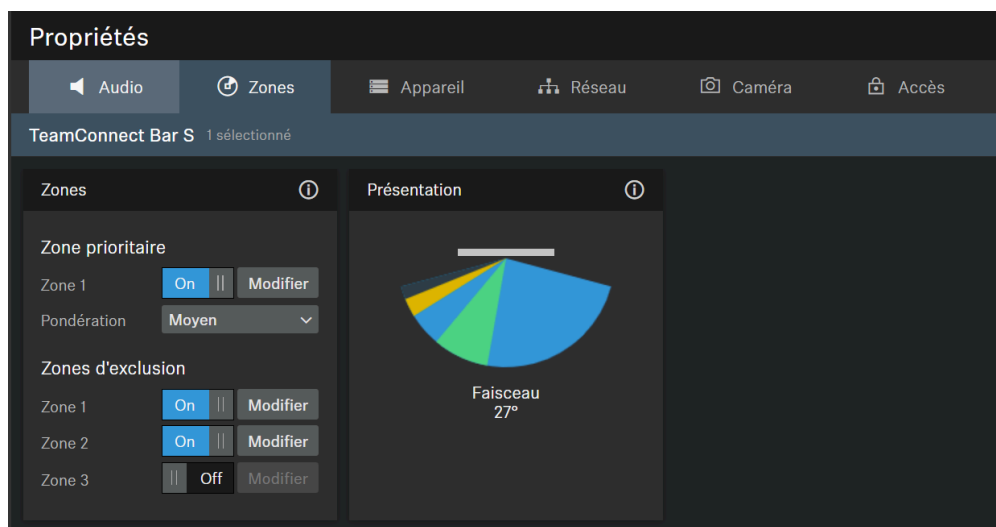

La TeamConnect Bar vous permet de définir deux types de zones différents :

- Une zone prioritaire - Zone à privilégier
- Jusqu'à trois zones d'exclusion - Zones à exclure

Pour chaque zone, il est possible de définir individuellement les angles horizontaux.

### Zone prioritaire

**i** Si deux types de zones se chevauchent, les règles de la zone d'exclusion s'appliquent.

La zone prioritaire vous permet de configurer une zone qui sera traitée en priorité en cas de réception simultanée de signaux audio émis depuis des emplacements différents. Cette fonction peut être utile, par exemple, lors de conférences auxquelles participe une personne importante.

Vous pouvez configurer une pondération pour cette zone. La pondération augmente l'attention accordée aux signaux entrants émis par la zone selon le degré correspondant aux valeurs sélectionnées. Il est possible de définir les paramètres suivants :

- **Moyen** : Augmente la pondération au niveau de la sortie audio depuis la zone d'environ 1,5 fois la valeur normale.
- **Élevé** : Augmente la pondération au niveau de la sortie audio depuis la zone d'environ 2,5 fois la valeur normale.
- **Max** : Augmente la pondération au niveau de la sortie audio depuis la zone d'environ 4 fois la valeur normale.



- i** Lors de la définition de la zone prioritaire, la zone à privilégier pour la détection de la source audio est indiquée en vert.

Vous pouvez déplacer le curseur pour définir une zone prioritaire. La zone peut être ajustée individuellement de 15° à 165°. Taille minimale pour l'angle : 15°.

### Zones d'exclusion

- i** Si deux types de zones se chevauchent, les règles de la zone d'exclusion s'appliquent.

La TC Bar vous permet de définir jusqu'à trois zones d'exclusion. Une fois ces zones activées, les signaux audio sortants émis par ces espaces seront ignorés.

- i** Lorsque des zones d'exclusion sont définies, la zone à exclure pour la détection de la source audio est indiquée en couleur pétrole.

Vous pouvez déplacer les curseurs pour définir la zone prioritaire. La zone horizontale peut être ajustée individuellement de 15° à 165°.

### Présentation

Lors de l'activation des zones, une vue générale en 2D est créée à droite et affiche en temps réel toutes les zones activées. Les zones présentes dans le modèle 2D sont indiquées soit en vert (zone prioritaire), soit en bleu pétrole (zone exclue).

### Aperçu

L'aperçu des zones montre toutes les zones activées dans une représentation globale.

Lorsque vous activez les zones, un aperçu en 2D est généré sur le côté droit et affiche toutes les zones activées en temps réel. Les zones du modèle 2D sont identifiées soit en vert (zones prioritaires), soit en bleu pétrole (zones d'exclusion).

- i** Si deux types de zones se chevauchent, les règles de la zone d'exclusion s'appliquent.



## Définir une zone prioritaire

La zone prioritaire permet de donner la priorité à une zone audio importante au sein d'une salle (comme la position d'un intervenant).

Dans le cadre d'échanges animés lors d'une réunion, l'animateur doit être en mesure de garder le contrôle de la discussion. Vous pouvez définir une zone prioritaire pour ne pas donner la priorité aux voix uniquement sur la base de leur volume. L'animateur reste ainsi toujours prioritaire au niveau du signal entrant, même si sa voix est plus faible. Cela permet de s'assurer que le ou la responsable garde également le contrôle de la situation d'un point de vue vocal.

Par ailleurs, il est possible de régler la pondération de la zone prioritaire. La pondération détermine l'intensité avec laquelle le faisceau se concentre sur cette zone. Vous disposez des options suivantes :

### Moyenne

- Augmente la pondération des signaux audio dans la zone prioritaire de façon à ce qu'ils atteignent environ 1,5 fois la sortie audio normale (dans des salles dont le bruit ambiant est normal, par exemple). De cette manière, le niveau audio de la source située en dehors de la zone prioritaire doit être 2 dB plus élevé qu'une source présente dans la zone prioritaire pour que le faisceau soit dirigé vers la source en dehors de la zone.

### Élevée

- Augmente la pondération des signaux audio dans la zone prioritaire de façon à ce qu'ils atteignent environ 2,5 fois la sortie audio normale (dans des salles dont le bruit ambiant est élevé, par exemple). De cette manière, le niveau audio de la source située en dehors de la zone prioritaire doit être 4 dB plus élevé qu'une source présente dans la zone prioritaire pour que le faisceau soit dirigé vers la source en dehors de la zone.

### Maximale

- Augmente la pondération des signaux audio dans la zone prioritaire de façon à ce qu'ils atteignent environ 4 fois la sortie audio normale (dans des salles dont le bruit ambiant est élevé et dans lesquelles l'animateur ne parle pas, par exemple). De cette manière, le niveau audio de la source située en dehors de la zone prioritaire doit être 6 dB plus élevé qu'une source présente dans la zone prioritaire pour que le faisceau soit dirigé vers la source en dehors de la zone.

**i** Si la zone prioritaire et les zones d'exclusion se chevauchent, les paramètres des zones d'exclusion s'appliquent.



**Pour définir une zone prioritaire :**

- ▶ Dans le logiciel Control Cockpit, accédez à **Appareils** ☒ **TC Bar** ☒ **Zones**.
- ▶ Sous **Zones** ☒ **Zone prioritaire**, cliquez sur le bouton **Désactivé** pour activer la zone.
  - ✓ Le libellé du bouton devient **Activé**.
- ▶ Cliquez sur **Modifier**.
- ▶ Réglez manuellement la zone prioritaire souhaitée dans le rayon prédéfini.
- ▶ Cliquez sur **Appliquer** pour enregistrer les paramètres.
  - ✓ La zone prioritaire est désormais définie.

**Pour définir la pondération de la zone prioritaire :**

- ▶ Sous **Zones** ☒ **Zone prioritaire** ☒ **Pondération**, sélectionnez le paramètre de votre choix parmi les valeurs **Moyenne**, **Élevée** ou **Maximale**.
  - ✓ La pondération est désormais définie.

✓ La zone prioritaire est désormais définie.



## Définir des zones d'exclusion

Les zones d'exclusion permettent d'exclure des zones indésirables de l'enregistrement audio.

Les climatiseurs, les portes latérales, les machines à café bruyantes et les salles annexes peuvent être à l'origine de bruits indésirables. Les haut-parleurs qui émettent des signaux audio provenant de participants éloignés peuvent également être une source d'interférence pour le microphone.

Pour exclure ces bruits de fond indésirables, vous pouvez définir des zones d'exclusion dans lesquelles le suivi du faisceau ignore les signaux audio.

Vous pouvez configurer jusqu'à trois zones d'exclusion et les activer simultanément. Dès l'initialisation de l'appareil, la TC Bar utilise un algorithme en temps réel pour détecter la source du bruit, laquelle est ensuite visualisée sous la forme d'un modèle 2D directement dans le logiciel Control Cockpit. Vous pouvez ainsi localiser rapidement et facilement la source du bruit, puis définir une zone d'exclusion précise pour cette zone.

### Pour définir une ou plusieurs zones d'exclusion :

- ▶ Dans le logiciel Control Cockpit, accédez à **Appareils** ☒ **TC Bar** ☒ **Zones**.
- ▶ Sous **Zones** ☒ **Zones d'exclusion**, cliquez sur le bouton **Désactivé** correspondant à la zone 1, 2 ou 3 de votre choix pour activer la zone d'exclusion.
  - ✓ Le libellé du bouton devient **Activé**.
- ▶ Cliquez sur **Modifier**.
- ▶ Réglez manuellement la zone d'exclusion souhaitée dans le rayon prédéfini.
- ▶ Cliquez sur **Appliquer** pour enregistrer les paramètres.

✓ Les zones d'exclusion sont désormais définies.



## Réglages de l'appareil

Les réglages de l'appareil suivants sont disponibles pour la TC Bar.

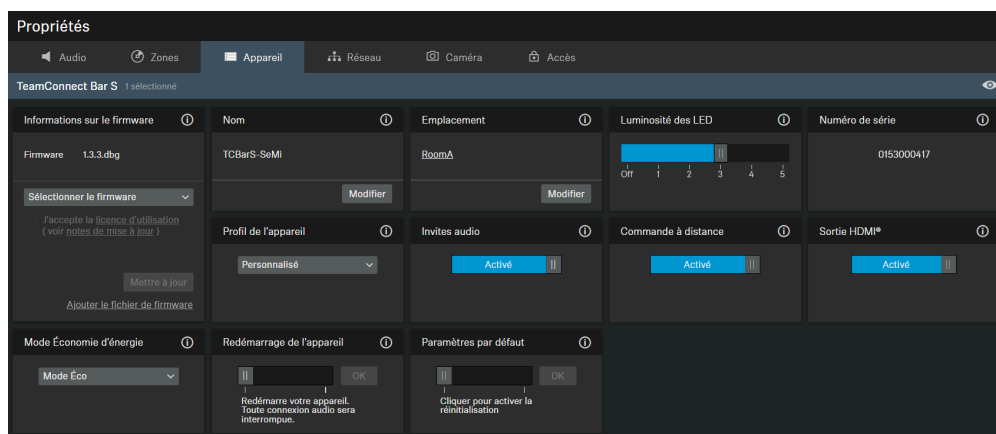

### Informations sur le micrologiciel

Affiche la version actuelle du micrologiciel.

Pour savoir comment mettre à jour le micrologiciel, reportez-vous à **Mettre à jour le firmware de l'appareil**.

### Nom

Permet de modifier le nom d'un appareil. Le nom est enregistré sur l'appareil. Si vous changez le nom directement sur l'appareil, il sera affiché ici en conséquence.

### Emplacement

Définit l'emplacement de l'appareil sélectionné.

Le champ est limité à une longueur de 255 octets, caractères UTF-8 inclus.

### Luminosité des LED

Curseur permettant de régler la luminosité des LED.

- **Off** : les LED sont complètement éteintes
- **1 ... 5** : ajuste la luminosité entre faible (1) et élevée (5)

### Numéro de série

Affiche le numéro de série.



## Profil de l'appareil

Vous pouvez sélectionner ici le profil d'appareil que vous souhaitez. Celui-ci sera alors appliqué soit depuis vos propres paramètres configurés, soit depuis les paramètres prédéfinis de la plateforme de collaboration et de conférence sélectionnée.

**i** Lors du changement du profil d'appareil, les réglages de la caméra sont réinitialisés et l'appareil est redémarré.

- **Personnalisé** : votre propre profil d'appareil.
  - Active tous les réglages de l'onglet **Caméra**, ainsi que la sortie HDMI de l'onglet **Appareil**.
- **Microsoft Teams** : prédéfini par Microsoft Teams

**i** Avec ce profil, le zoom de la caméra de la TC Bar est réduit pour respecter les spécifications Microsoft Teams.

- Active les réglages par défaut pour Microsoft® Teams
  - Réinitialise tous les réglages dans l'onglet **Caméra**
  - Désactive la sortie HDMI de l'onglet **Appareil**
  - Redémarre l'appareil
- **Zoom** : prédéfini par Zoom

**i** Avec ce profil, il se peut que le zoom de la caméra de la TC Bar soit réduit pour respecter les spécifications Zoom.

- Active les réglages par défaut pour Zoom
- Réinitialise tous les réglages dans l'onglet **Caméra**
- Redémarre l'appareil

## Invites audio

Active ou désactive tous les sons intégrés de la TC Bar à l'exception de la mélodie de bienvenue.

## Commande à distance

Active ou désactive l'utilisation de la commande à distance infrarouge de la TC Bar.

## Redémarrage de l'appareil

Redémarre l'appareil sélectionné.



## Sortie HDMI

Active le signal de sortie HDMI pour l'écran externe.

- i** Si vous sélectionnez "Microsoft Teams" en tant que profil d'appareil, la sortie HDMI est désactivée.

## Mode Économie d'énergie

En fonction de la disponibilité requise et du temps de réponse, configurez le mode Économie d'énergie pour répondre aux besoins d'utilisation du TC Bar.

- i** Pour des informations détaillées sur les prérequis pour entrer dans un mode de veille spécifique et sur la consommation d'énergie maximale, veuillez vous référer au chapitre [Informations sur l'état de la consommation d'énergie](#) du manuel du TC Bar.

- **Mode Faible consommation** (optionnel)
  - Mode optionnel
  - L'appareil entre en veille profonde et consomme un minimum d'électricité
  - Le réveil de l'appareil nécessite une mise sous tension manuelle
  - Le réveil à distance n'est pas possible car il n'y a plus de connexion réseau
- **Mode Éco** (par défaut)
  - Mode par défaut dans l'état livré en usine (firmware &1.3.0)
  - L'appareil reste dans un état de faible consommation avec une connexion au réseau. Possibilité de le réveiller à distance et d'utiliser des fonctionnalités de gestion à distance de base.
  - Le réveil à distance est possible
- **Mode Fonctionnement permanent** (optionnel)
  - Mode optionnel
  - Expressément recommandé pour les appareils devant être disponibles 24h/24 et 7j/7 à des fins d'administration
  - Doit être explicitement confirmé par l'utilisateur
  - L'appareil ne sera plus automatiquement placé dans un mode Éco
  - La consommation électrique n'est pas réduite
  - L'appareil reste constamment en état de fonctionnement et peut être accessible à tout moment.

## Rétablissement des paramètres d'usine

Tous les réglages de l'appareil sélectionné sont rétablis aux paramètres d'usine.

- i** Le dernier état enregistré de la fonction **Location-based mute** est conservé même après la réinitialisation de l'appareil aux paramètres d'usine.



## Mettre à jour le firmware

Lorsque le PC exécutant le logiciel Sennheiser Control Cockpit est connecté à Internet, les versions les plus récentes du firmware sont automatiquement mises à disposition de tous les appareils pouvant être mis à jour.

**i** Afin de pouvoir utiliser les toutes dernières fonctionnalités du logiciel et pour que tous les appareils fonctionnent correctement, il est fortement conseillé de mettre à jour le firmware de tous les appareils en installant la version la plus récente.

**i** Pour des raisons de sécurité, les mises à jour du microprogramme (FW) ne sont pas rétrocompatibles ; par conséquent, les versions de FW antérieures à la version actuellement installée ne peuvent pas être téléversées.

### AVERTISSEMENT



#### Perte de données en cas d'interruption de la transmission du micrologiciel

Les données sont susceptibles d'être perdues lors d'une interruption de la transmission ! Cela peut endommager les appareils.

- ▶ Pendant la mise à jour du micrologiciel, n'interrompez pas les connexions avec les appareils stationnaires.

- ▶ Dans le logiciel Control Cockpit, accédez à **Appareils** ☒ **TC Bar** ☒ **Appareil**.
  - ✓ La fenêtre Infos sur le firmware indique les versions du firmware disponibles.
- ▶ Sélectionnez dans la liste déroulante la version du firmware que vous souhaitez installer.

**i** Pour ajouter un firmware téléchargé manuellement, cliquez sur Ajouter un fichier de firmware et sélectionnez le fichier téléchargé. Les versions de firmware téléchargées automatiquement par le logiciel Control Cockpit comportent la mention **¼via le serveur de mise à jour** ". Les versions de firmware téléchargées manuellement comportent la mention **¼ajoutées manuellement** ".

- ▶ Cliquez sur **Mettre à jour**.
  - ✓ Le firmware de la TC Bar est mis à jour. L'appareil redémarre. L'affichage LED présente une brève démonstration.



✓ Le firmware est désormais à jour.



## Régler la luminosité des LED

Ce paramètre permet d'adapter la luminosité des LED de la TC Bar.

Vous pouvez régler la luminosité de 0 (LED éteintes) à 5 (LED très lumineuses).

### Pour régler la luminosité des LED :

- ▶ Dans le logiciel Control Cockpit, accédez à **Appareils** ☒ **TC Bar** ☒ **Appareil**.
- ▶ Dans le champ **Luminosité des LED**, sélectionnez la valeur de votre choix entre 0 (LED éteintes) et 5 (LED très lumineuses).

✓ La luminosité des LED est désormais réglée.



## Définir un profil d'appareil pour la caméra

Les profils d'appareil contiennent des paramètres personnalisés ou prédéfinis relatifs aux plateformes de conférence et de collaboration prises en charge.

- **Personnalisé** : active tous les paramètres de l'onglet **Caméra**, ainsi que la sortie HDMI® dans l'onglet **Appareil**.
- **Microsoft Teams** :
  - Active les paramètres par défaut de Microsoft Teams.
  - Réinitialise tous les paramètres de l'onglet **Caméra**
  - Désactive la sortie HDMI® dans l'onglet **Appareil**
  - Redémarre l'appareil

**i** Avec ce profil, le zoom de la caméra de la TC Bar est réduit pour respecter les spécifications de Microsoft Teams.

- **Zoom**
  - Active les paramètres de zoom par défaut
  - Réinitialise tous les paramètres de l'onglet **Caméra**
  - Redémarre l'appareil

**i** Avec ce profil, il est possible de modifier le zoom de la caméra de la TC Bar pour respecter les spécifications de Zoom.

### Pour sélectionner un profil d'appareil pour la caméra :

**i** Lorsque vous modifiez le profil de l'appareil, les paramètres de la caméra sont réinitialisés et l'appareil redémarre.

- ▶ Dans le logiciel Control Cockpit, accédez à **Appareils** ☒ **TC Bar** ☒ **Caméra**.
- ▶ Sous **Profils d'appareil**, sélectionnez le profil de votre choix.

✓ Le profil d'appareil pour la caméra est désormais défini.



## Activer/Désactiver les signaux audio

Cette fonction active ou désactive les signaux audio intégrés lors de la mise en marche/l'arrêt de la TC Bar ou de sa connexion/déconnexion avec d'autres appareils.

### Pour activer/désactiver les signaux audio :

- ▶ Dans le logiciel Control Cockpit, accédez à **Appareils** ☒ **TC Bar** ☒ **Appareil**.
- ▶ Activez ou désactivez la fonction sous **Signaux audio**.

✓ Les signaux audio sont désormais activés/désactivés.



## Redémarrer la TC Bar

Vous pouvez redémarrer la TC Bar depuis le panneau de commande du logiciel Sennheiser Control Cockpit.

**i** Lors du redémarrage, toutes les connexions actives sont interrompues <sup>TM</sup>

### Pour redémarrer la TC Bar :

- ▶ Dans le logiciel Control Cockpit, accédez à **Appareils** ☒ **TC Bar** ☒ **Appareil**.
- ▶ Faites glisser le curseur sous **Redémarrage de l'appareil** vers la droite et cliquez sur **OK**

✓ L'appareil va redémarrer.

**i** La TC Bar est également redémarrée dès qu'un profil d'appareil est activé pour la caméra dans le logiciel Control Cockpit.



## Activer la sortie HDMI®

Vous pouvez activer la sortie HDMI® pour transmettre des signaux vidéo à des écrans externes.

**i** Veuillez noter que si vous utilisez le profil d'appareil **Microsoft Teams**, la sortie HDMI® reste désactivée.

### Pour activer la sortie HDMI® :

- ▶ Assurez-vous que la dernière version du pilote DisplayLink® est bien installée sur votre terminal connecté. Vous trouverez la version la plus à jour de ce pilote sur le site Web [DisplayLink®](#).
- ▶ Dans le logiciel Control Cockpit, accédez à **Appareils** ☒ **TC Bar** ☒ **Appareil**.
- ▶ Sous **Sortie HDMI®**, cliquez sur le bouton **Désactivé**.
  - ✓ Le libellé du bouton change et devient **Activé**.

✓ La sortie HDMI® est désormais activée.



## Modifier le mode d'économie d'énergie

Ajustez le mode d'économie d'énergie de l'appareil en fonction de vos besoins.

Vous pouvez adapter le mode d'économie d'énergie en fonction de votre infrastructure et des cas d'utilisation requis. Sélectionnez le mode approprié :

- **Mode Éco** (par défaut)
- **Mode basse consommation** (optionnel)
- **Mode Toujours actif** (optionnel)

### ATTENTION



#### Augmentation de la consommation d'énergie en Mode Toujours actif

L'activation du **Mode Toujours actif** augmentera la consommation énergétique de l'appareil. Ce mode contourne les fonctions d'économie d'énergie et maintient l'appareil pleinement actif en permanence.

- ▶ Activez ce mode uniquement si l'appareil doit être disponible 24h/24 et 7j/7 pour un accès à distance.

#### Pour modifier le mode d'économie d'énergie :

- ▶ Dans le logiciel Control Cockpit, accédez à **Appareils** ☒ **TC Bar** ☒ **Appareil**.
- ▶ Sélectionnez le mode dans **Mode d'économie d'énergie**.
- ▶ Si le **Mode Toujours actif** a été sélectionné, confirmez le message indiquant que vous avez été informé de l'augmentation de la consommation énergétique de l'appareil.



Le mode d'économie d'énergie a été modifié.



## Réinitialiser les paramètres de la TC Bar

Vous pouvez réinitialiser l'appareil et rétablir ses paramètres d'usine soit manuellement en appuyant sur un bouton situé à l'arrière de l'appareil, soit à distance depuis le panneau de commande de l'application Sennheiser Control Cockpit.

### AVERTISSEMENT



#### Perte de données après réinitialisation de l'appareil et application des paramètres d'usine

Toutes les connexions actives sont interrompues et tous les paramètres sont réinitialisés avec application des valeurs définies en usine.

Toutes les données personnelles que la mémoire interne a enregistrées sont irrémédiablement supprimées.

- ▶ Veillez à ce qu'aucune connexion ne soit active au moment de la réinitialisation.
- ▶ Vérifiez que toutes les données personnelles pertinentes ont été correctement supprimées.

- ▶ Réinitialisez la TC Bar en rétablissant ses paramètres d'usine de l'une des manières suivantes :

- Appuyez pendant au moins 7 secondes sur le bouton de réinitialisation situé à l'arrière de l'appareil.

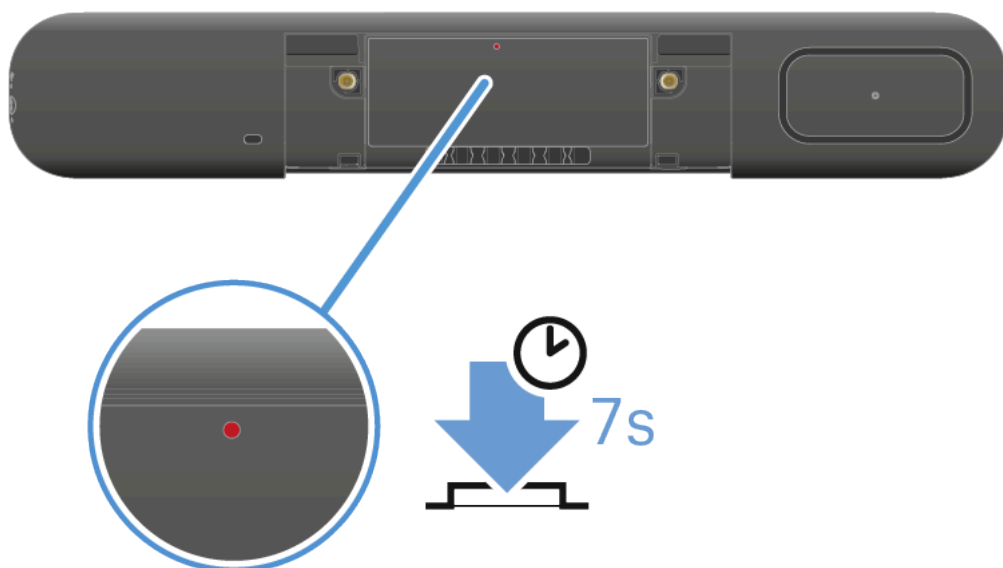

ou

- Accédez aux options **Appareils** > **TC Bar** > **Appareil** dans le logiciel Control Cockpit et faites glisser le curseur **Paramètres d'usine** vers la droite. Confirmez ensuite en cliquant sur **OK**.



- ✓ Une brève tonalité retentit et la LED rouge s'allume lentement de haut en bas. La TC Bar est réinitialisée, puis redémarrée. La LED blanche s'allume et s'éteint pendant le processus de démarrage. Une mélodie très courte retentit lorsque l'appareil est prêt à fonctionner.

✓ La TC Bar est désormais réinitialisée et elle est prête à fonctionner.



## Réglages réseau

Les réglages réseau suivants sont disponibles pour la TC Bar.

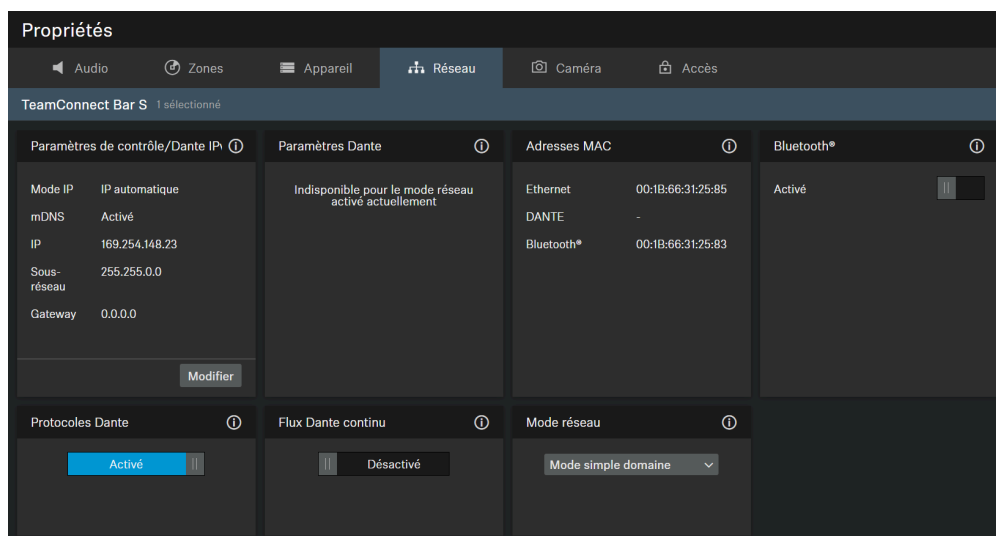

### 1. Mode réseau

## Paramètres Control/Dante IPv4

### Mode IP

- **Automatique** : L'adresse IP est attribuée automatiquement via DHCP. Si aucun serveur DHCP n'est disponible, l'adresse IP est attribuée par le SL Rack Receiver DW lui-même.
- **IP fixe** : L'adresse IP doit être saisie manuellement.

### mDNS

- **Désactivé** : Désactive mDNS afin de réduire le volume de données transféré sur le réseau. Cette option est recommandée pour les systèmes de grande taille.
- **Activé** : Active mDNS pour permettre la détection automatique des appareils. Cette option est recommandée pour les petits systèmes comportant jusqu'à 30 appareils.

### IP

- Saisie de l'adresse IP en mode IP fixe.

### Masque de sous-réseau

- Saisie du masque de sous-réseau en mode IP fixe.

### Passerelle

- Saisie de la passerelle en mode IP fixe.



## Paramètres Dante

- **Automatique** : L'adresse IP est attribuée automatiquement via DHCP ou Zero Configuration. Si aucun serveur DHCP n'est disponible, l'adresse IP est attribuée par la TeamConnect Bar elle-même.
- **IP fixe** : L'adresse IP doit être saisie manuellement.
- **IP** : Saisie de l'adresse IP en mode IP fixe.
- **Masque de sous-réseau** : Saisie du masque de sous-réseau en mode IP fixe.
- **Passerelle** : Saisie de la passerelle en mode IP fixe.
- **ID VLAN** : Champ ID VLAN pour être routé vers le réseau correct (par défaut \* 100).

Un VLAN sépare un réseau physique en sous-réseaux logiques. Ceci permet de créer plusieurs réseaux virtuels à partir d'un seul port de commutateur physique. Lors de l'utilisation du Dual Domain Mode, Dante® et Control Cockpit peuvent être utilisés séparément. Dans le cas d'un réseau Dante®, celui-ci peut être virtuellement séparé et exploité de manière indépendante à l'aide d'un VLAN avec une seule connexion réseau. Les trames reçoivent une étiquette contenant un ID VLAN. Cela fournit au port du commutateur des informations sur le VLAN Dante® auquel la trame appartient.

## Adresse MAC

Affiche les adresses MAC uniques de l'appareil en fonction des ports connectés.

## Bluetooth

Le Bluetooth est désactivé par défaut. Pour activer le Bluetooth et connecter la TC Bar à un appareil compatible Bluetooth :

- Cliquez sur **Activé** pour activer la fonction Bluetooth, puis patientez environ 10 secondes pour permettre à l'appareil de traiter l'activation initiale.
- Cliquez sur **Démarrer** pour lancer le processus d'appairage.
- Sur votre appareil, recherchez le nom de votre TC Bar et cliquez sur **Connecter**. Si la TC Bar n'est pas encore visible, recommencez le processus d'appairage.

**i** Les appareils ayant déjà été appairés sont affichés sous **Appareils connus**.

## Protocoles DANTE

Active un protocole de réseau audio numérique sur Ethernet pour le routage et la synchronisation des appareils compatibles Dante à l'aide du logiciel Dante Controller.



### Flux Dante® continu

- Permet la transmission continue des flux audio des microphones via Dante®.

**i** Les données audio seront transmises en permanence via Dante®. Cela peut augmenter la consommation d'énergie. Avant d'activer cette option, assurez-vous que la diffusion audio continue via Dante® est conforme aux exigences régionales en matière de sécurité et de réglementation.

#### ATTENTION



#### Risque lié à la communication audio non chiffrée

La communication via Dante® n'est pas chiffrée par défaut et peut être interceptée et utilisée à mauvais escient par des tiers.

- ▶ N'activer la transmission continue via Dante® que lorsque aucun contenu sensible n'est transmis.
- ▶ Chiffrez vos communications pour le contenu sensible en utilisant [Dante Media Encryption feature](#) dans [Dante Director](#).

### Mode réseau

Affiche la configuration du port réseau DANTE de l'appareil sélectionné.

- Mode simple domaine (mode par défaut pour la TC Bar et la TC Bar M) :
- Mode double domaine (pour les modèles TC Bar S et TC Bar M)
- Mode séparé (uniquement pour la TC Bar M)

#### Mode simple domaine:

- ce mode est généralement utilisé si vous souhaitez utiliser à la fois le contrôleur (de Sennheiser ou d'un fournisseur tiers) et Dante sur le même port physique avec une seule adresse IP disponible sur le même réseau. Pour mettre en place les deux configurations, vous avez besoin du logiciel Sennheiser Control Cockpit pour le réseau de contrôle et du logiciel Dante Controller pour les autres appareils Sennheiser routés.

#### Mode double domaine:

- ce mode est généralement utilisé si vous recevez un flux de données fusionné provenant de deux réseaux distincts via une seule ligne réseau et que vous souhaitez dissocier ce flux en deux adresses IP et MAC différentes. De cette façon, vous pouvez exploiter le réseau Dante et le réseau de contrôle indépendamment l'un de l'autre à partir du même commutateur.
- Les paquets de données Dante® sortants sont identifiés en tant que VLAN (Virtual Local Area Network) conformément à la norme 802.1q. Les paquets de données



entrants doivent également être identifiés par le réseau externe afin de pouvoir les affecter correctement à une utilisation interne. En fonction de l'appareil, il se peut que les paquets de données doivent être convertis de la norme 802.1q sortante à la norme 802.3 via un commutateur géré.

#### Mode séparé:

- ce mode est généralement utilisé si vous recevez un signal mixte provenant de deux réseaux distincts via une seule ligne réseau et que vous souhaitez dissocier ce signal en deux adresses IP différentes. De cette façon, vous pouvez exploiter le réseau Dante et le réseau de contrôle indépendamment l'un de l'autre et utiliser un commutateur distinct pour chaque réseau.

### Activer un réseau VLAN balisé (réseau Dante®)

Un réseau VLAN (Virtual Local Area Network) sépare un réseau physique en plusieurs sous-réseaux. Cela permet de créer plusieurs réseaux virtuels à partir du port d'un commutateur physiquement présent (réseau Dante® et réseau Control Cockpit, par exemple).

La TC Bar prend en charge la technique de priorisation **VLAN balisé** conformément à la norme IEEE 802.1Q. Cela permet, par exemple, de séparer virtuellement le réseau Dante® et le réseau Control Cockpit en utilisant la TC Bar S avec une seule connexion réseau et de les exploiter de manière indépendante. Les trames pour le réseau Dante® reçoivent une balise qui contient l'ID du réseau VLAN. Le port du commutateur reçoit ainsi l'information et sait à quel réseau VLAN Dante® la trame appartient.

- i** Avec la TC Bar M, il est possible d'exploiter le réseau Dante® et le réseau Control Cockpit indépendamment l'un de l'autre via les deux ports réseau disponibles. Pour cela, sélectionnez le mode réseau **Mode Split**. Vous trouverez plus d'informations à ce sujet dans le chapitre [Mode Split](#).

#### Pour activer un VLAN balisé pour un réseau Dante® :

- ▶ Dans le logiciel Control Cockpit, accédez à **Appareils** ☒ **TC Bar** ☒ **Réseau**.
- ▶ Dans la fenêtre **Mode réseau**, sélectionnez **Mode double domaine**.
  - ✓ Le dispositif va redémarrer.
- ▶ Dans la fenêtre **Paramètres Dante®** qui apparaît, cliquez sur **Modifier**.
- ▶ Dans le champ **ID VLAN**, saisissez l'ID approprié pour garantir le routage vers le réseau adéquat.
- ▶ Cliquez sur **OK** pour enregistrer les modifications.



✓ Le réseau VLAN balisé est désormais activé.



## Activer le Bluetooth®

Le Bluetooth® est désactivé à la livraison et peut être activé dans le logiciel Control Cockpit.

- i** Veuillez noter que vous devez lancer le processus d'appairage Bluetooth® après l'activation de la fonction Bluetooth® pour établir une connexion (voir [Démarrer l'appairage Bluetooth®](#)).

### Pour activer le Bluetooth® :

- ▶ Dans le logiciel Control Cockpit, accédez à **Appareils** ☒ **TC Bar** ☒ **Réseau**.
- ▶ Sous **Bluetooth**, activez le commutateur Bluetooth® et attendez environ 10 secondes que la fonction soit activée par le système d'exploitation.

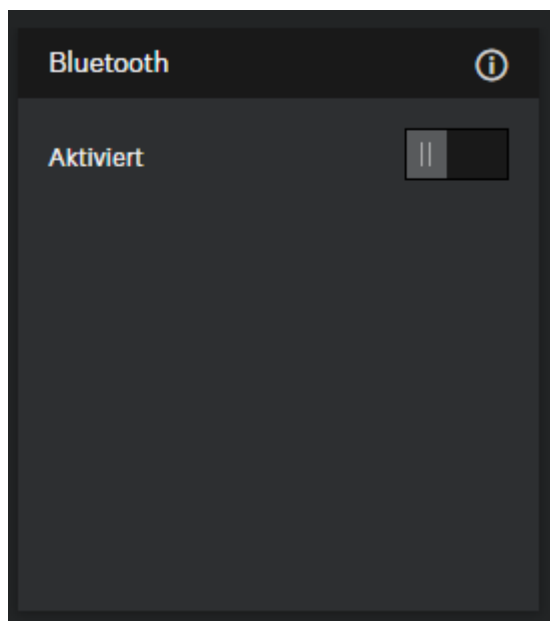



- ✓ La fonction Bluetooth® est désormais activée.

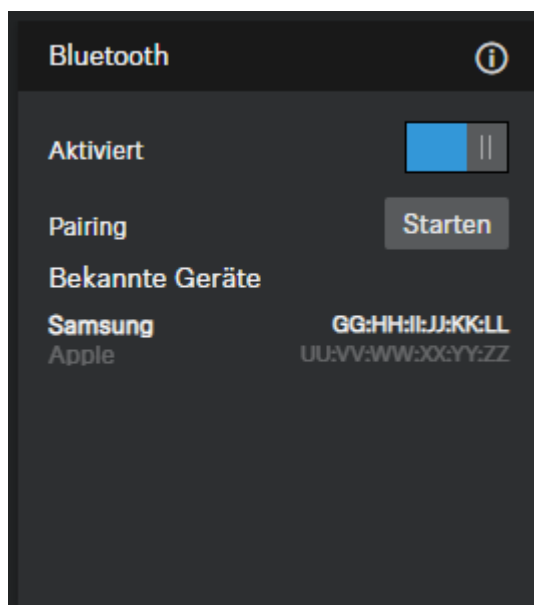

- ✓ Vous pouvez maintenant lancer le processus d'appairage Bluetooth® (voir [Démarrer l'appairage Bluetooth®](#)).



## Démarrer l'appairage Bluetooth®

Le bouton Bluetooth® permet de démarrer le processus d'appairage.

- i** Veuillez noter que le Bluetooth® est désactivé à la livraison. Pour établir une connexion Bluetooth® avec un appareil compatible Bluetooth®, vous devez d'abord activer la fonction Bluetooth® dans le logiciel Control Cockpit, puis démarrer le processus d'appairage ([Activer le Bluetooth®](#)).

Pour démarrer le processus d'appairage Bluetooth®, vous disposez de trois possibilités :

- \_ partir du logiciel Sennheiser Control Cockpit
- \_ partir du bouton d'initialisation situé sur la TC Bar
- \_ partir de la télécommande

**Pour démarrer l'appairage Bluetooth® à partir du logiciel Sennheiser Control Cockpit :**

- ▶ Dans le logiciel Control Cockpit, accédez à **Appareils** ☒ **TC Bar** ☒ **Réseau**.
- ▶ Sous **Bluetooth®**, cliquez sur le bouton **Démarrer**.

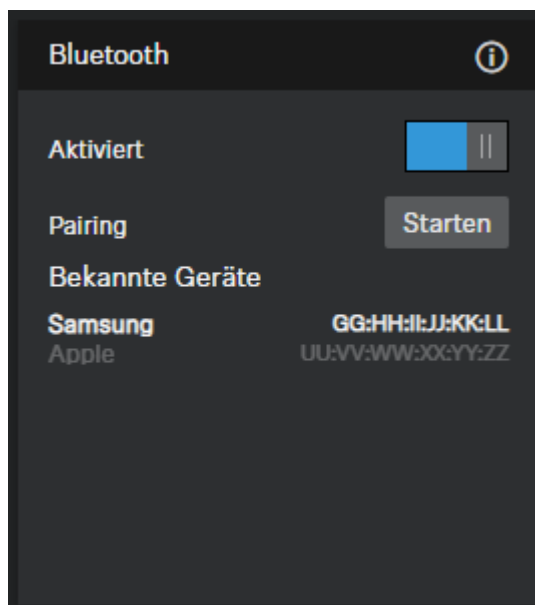



- ✓ La LED bleue clignote. L'appairage Bluetooth est activé. L'appareil est en mode association et peut être connecté à un appareil Bluetooth.



**Pour démarrer l'appairage Bluetooth® à partir de la TC Bar :**

- ▶ Sur le côté gauche de la TC Bar, appuyez sur le bouton d'appairage Bluetooth® pendant au moins trois secondes.
- ✓ La LED bleue clignote. L'appairage Bluetooth est activé. L'appareil est en mode association et peut être connecté à un appareil Bluetooth.

**Pour démarrer l'appairage Bluetooth® à partir de la télécommande :**

- ▶ Appuyez sur le bouton d'appairage Bluetooth® de la télécommande pendant au moins trois secondes.

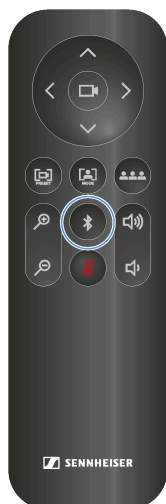

- ✓ La LED bleue clignote. L'appairage Bluetooth est activé. L'appareil est en mode association et peut être connecté à un appareil Bluetooth.

✓ L'appairage Bluetooth® démarre. Vous pouvez maintenant associer la TC Bar à un appareil compatible Bluetooth® (voir [Associer la TC Bar à un appareil compatible Bluetooth®](#)).



## Activer la retransmission des signaux Dante

Vous pouvez activer un protocole réseau audio numérique via Ethernet pour le routage et la synchronisation des appareils compatibles avec le protocole Dante® au moyen du logiciel du Dante Controller.

**i** Veuillez noter que le signal audio transmis via le protocole Dante® n'est pas crypté™

Pour router d'autres appareils audio Sennheiser vers la TC Bar, vous devez effectuer les étapes suivantes :

- Activez le protocole Dante® dans le logiciel Sennheiser Control Cockpit.
- Retransmission des signaux audio dans le Dante Controller

### Pour activer le protocole Dante® :

- ▶ Dans le logiciel Control Cockpit, accédez à **TC Bar** ☒ **Réseau**.
- ▶ Activez le curseur dans le champ **Protocoles Dante**.

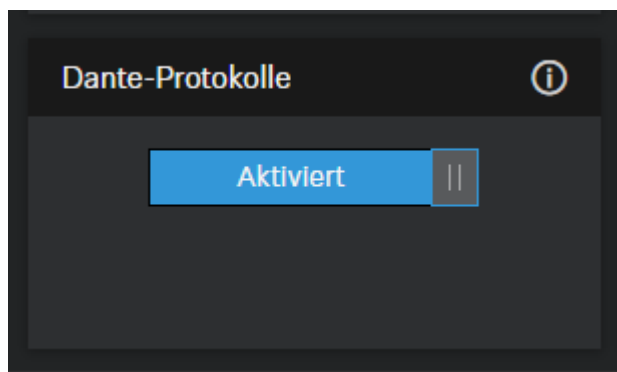

- ✓ Le protocole Dante® est activé.

### Pour router par exemple les signaux du microphone TCC M vers la TC Bar :

- ▶ Branchez la sortie **FarEndOut** du microphone TCC M dans le canal **ExternalMicIn1** de la TC Bar (ou **ExternalMicIn2**).
- ▶ Branchez la sortie **FarEndRefOut** de la TC Bar dans le canal **FarEndRef** du TCC M.

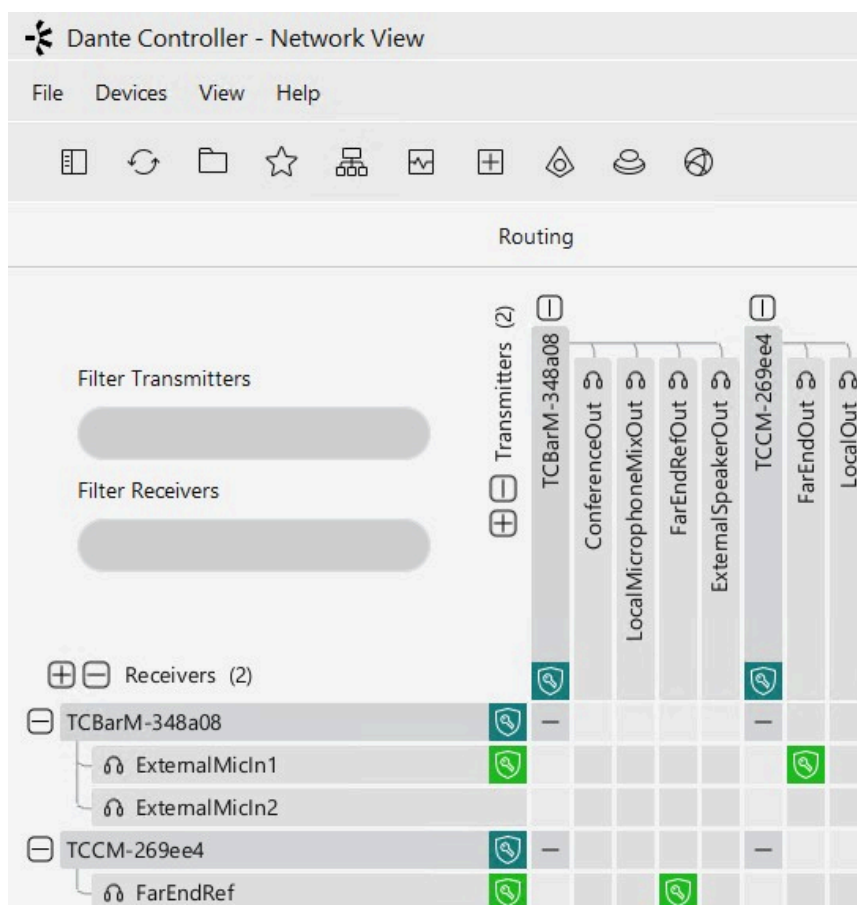

- i** Nous vous recommandons vivement d'utiliser la fonction de verrouillage des faisceaux du microphone TCC M. Nos tests ont démontré que la suppression de l'écho au niveau de la TC Bar est bien plus performante avec la fonction de verrouillage des faisceaux.

✓ La retransmission des signaux AV via le Dante Controller® est désormais activée.



## Activation du flux Dante® continu

Cette fonction permet la transmission continue des flux audio des microphones via Dante®.

- i** Les données audio seront diffusées en permanence via Dante®. Cela peut augmenter la consommation d'énergie. Avant d'activer, assurez-vous que la diffusion audio continue via Dante® est conforme aux exigences de sécurité et réglementaires de votre région.

### ATTENTION



#### Risque lié à la communication audio non chiffrée

La communication via Dante® n'est pas chiffrée par défaut et peut être interceptée et utilisée à mauvais escient par des tiers.

- ▶ N'activer la transmission continue via Dante® que lorsque aucun contenu sensible n'est transmis.
- ▶ Chiffrez vos communications pour le contenu sensible en utilisant [Dante Media Encryption feature](#) dans [Dante Director](#).

Pour activer le flux Dante® continu :

- ▶ Dans le logiciel Control Cockpit, accédez à **Appareils** ☒ **TC Bar** ☒ **Réseau**.
- ▶ Activez la bascule dans le champ **Flux Dante® continu**.

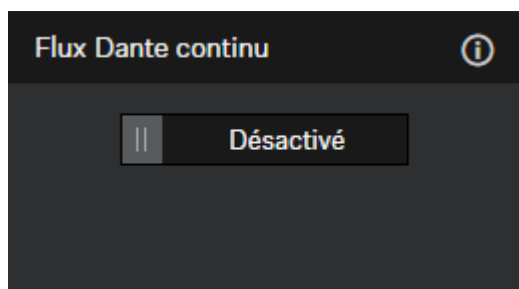

- ✓ Le flux Dante® continu a été activé.



## Sélectionner le mode réseau

Vous pouvez régler les différents modes réseau depuis le panneau du logiciel Sennheiser Control Cockpit.

À la livraison, les TC Bar sont configurées sur les modes réseau suivants :

- TC Bar S : Mode simple domaine
- TC Bar M : Mode Split

**Pour sélectionner un mode réseau :**

- ▶ Dans le logiciel Control Cockpit, accédez à **Appareils** ☒ **TC Bar** ☒ **Réseau**.
- ▶ Sélectionnez un mode réseau parmi les options suivantes :
  - Mode simple domaine
  - Mode double domaine
  - Mode Split (uniquement pour la TC Bar M)

✓ Le mode réseau est désormais sélectionné.



## Réglages de la caméra

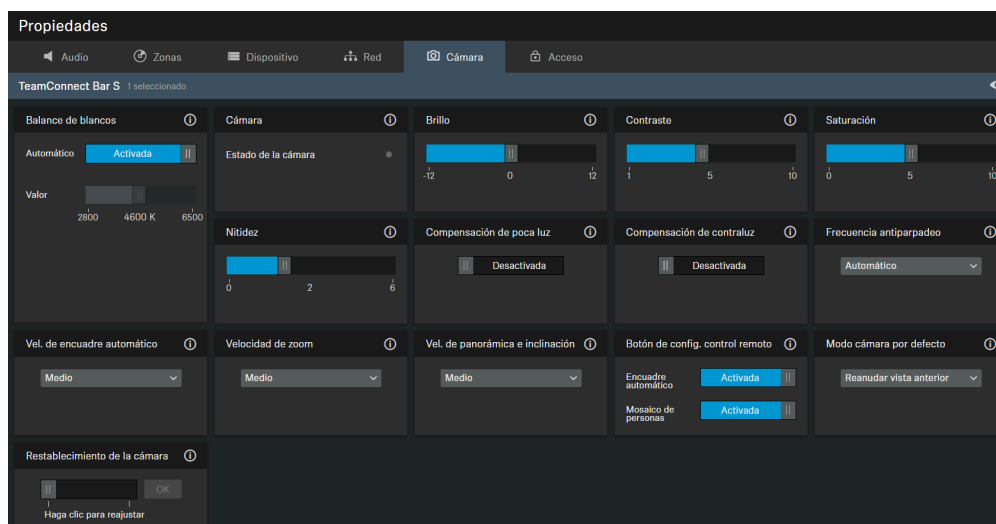

### 1. Mode de caméra par défaut

#### Équilibre des blancs

Règle l'image vidéo pour garantir une représentation naturelle des couleurs. Vous pouvez définir l'équilibre des blancs soit automatiquement, soit manuellement.

#### Statut de la caméra

Affiche le statut actuel (activé/désactivé) de la caméra.

#### Luminosité

Règle la luminosité de l'image vidéo de **-12** (sombre) à **+12** (très clair).

#### Contraste

Règle le contraste entre les parties claires et sombres de l'image vidéo de **1** (contraste faible) à **10** (contraste élevé).

#### Saturation

Règle la saturation des couleurs de l'image vidéo de **0** (saturation faible) à **10** (saturation élevée).

#### Netteté

Règle le niveau de détail sur l'image vidéo.



### **Compensation de faible luminosité**

Augmente la sensibilité de la caméra pour les scènes faiblement éclairées. Vous pouvez utiliser soit la compensation de rétroéclairage, soit la compensation de faible luminosité.

### **Compensation de rétroéclairage**

Augmente l'exposition de la caméra lorsqu'elle est rétroéclairée. Vous pouvez utiliser soit la compensation de rétroéclairage, soit la compensation de faible luminosité.

### **Fréq. fonction anti-scintillement**

Réduit le scintillement des images causé par des sources lumineuses alimentées par un courant alternatif.

### **Vitesse du cadrage automatique**

Contrôle la vitesse du zoom automatique.

### **Vitesse de zoom**

Contrôle la vitesse du zoom manuel.

### **Vitesse pano. et inclinaison**

Contrôle la vitesse de panoramique et d'inclinaison de la caméra.

### **Configuration de la télécommande**

Active ou désactive les fonctions Cadrage automatique et/ou Mosaïque de personnes sur la télécommande.

### **Mode de caméra par défaut**

Applique la vue par défaut de la TC Bar au début de chaque appel.

**i** Toutes les modifications temporaires effectuées avec la télécommande IR ne s'appliquent qu'à l'appel en cours.

Les modes suivants sont disponibles:

- **Reprendre la dernière vue** (Par défaut) : dans ce mode, les dernières modifications enregistrées seront appliquées.
- **Champ de vision complet** : Affiche l'ensemble du champ de vision.



- **Cadrage automatique** : Se concentre sur les participants dans la salle et maintient cette focalisation en permanence.
- **Mosaïque de personnes** : Divise automatiquement les participants filmés en cadres adaptés individuellement.
- **Préréglage utilisateur** : Tous les réglages de la caméra configurés par l'utilisateur seront appliqués.

### Réinitialisation de la caméra

Réinitialise les paramètres prédéfinis de la caméra et rétablit les paramètres par défaut.

### Créer un profil d'appareil personnalisé

Le logiciel Sennheiser Control Cockpit vous permet de créer un profil personnalisé.

Au niveau du profil d'appareil **Personnalisé**, vous pouvez régler individuellement les paramètres de la caméra. Vous pouvez définir les paramètres suivants sur la caméra :

- **Vitesse de zoom** :
  - Règle la vitesse de déplacement automatique du zoom dans une image vidéo.
- **Vitesse du cadrage automatique** :
  - Règle la vitesse de commutation des différentes fenêtres entre les équipements impliqués.
- **Compensation de contre-jour** :
  - Augmente l'exposition de la caméra en cas de contre-jour. Vous pouvez utiliser soit la compensation de contre-jour, soit la compensation de faible luminosité.
- **Exposition** :
  - Adapte la caméra aux scènes présentant différentes conditions d'éclairage. L'exposition peut être réglée automatiquement ou manuellement.
- **Éclairage faible** :
  - Augmente la sensibilité de la caméra lors des scènes présentant un niveau d'éclairage faible. Vous pouvez utiliser soit la compensation de contre-jour, soit la fonction d'éclairage faible.
- **Netteté** :
  - Ajuste le niveau de détails dans l'image vidéo.
- **Balance des blancs** :
  - Ajuste l'image vidéo pour garantir une représentation naturelle des couleurs. La balance des blancs peut être réglée automatiquement ou manuellement.
- **Saturation** :
  - Ajuste la saturation des couleurs de l'image vidéo de 0 (saturation faible) à 10 (saturation élevée).
- **Contraste** :
  - Ajuste le contraste entre les parties claires et sombres de l'image vidéo de 1 (contraste faible) à 10 (contraste élevé).
- **Luminosité** :
  - Ajuste la luminosité de l'image vidéo de -12 (sombre) à 12 (très clair).



**i** Lorsque vous modifiez le profil de l'appareil, les paramètres de la caméra sont réinitialisés et l'appareil redémarre.

**Pour régler la caméra :**

- ▶ Dans le logiciel Control Cockpit, accédez à **Appareils** ☒ **TC Bar** ☒ **Caméra**.
- ▶ Ajustez les paramètres de la caméra dans les fenêtres correspondantes.

✓ Le profil d'appareil personnalisé est désormais créé.

## Régler la balance des blancs

La balance des blancs ajuste l'image vidéo pour garantir une représentation naturelle des couleurs.

La balance des blancs peut être réglée automatiquement ou manuellement entre 2800 K et 6500 K.

**Pour régler la balance des blancs automatiquement :**

- ▶ Dans le logiciel Control Cockpit, accédez à **Appareils** ☒ **TC Bar** ☒ **Caméra**.
- ▶ Dans le champ **Balance des blancs**, activez le bouton **Auto**.
- ✓ La balance des blancs est réglée automatiquement.

**Pour régler la balance des blancs manuellement :**

- ▶ Dans le logiciel Control Cockpit, accédez à **Appareils** ☒ **TC Bar** ☒ **Caméra**.
- ▶ Dans le champ **Balance des blancs**, désactivez le bouton **Auto**.
- ▶ Sélectionnez la valeur de votre choix entre 2800 K et 6500 K.

✓ La balance des blancs est désormais réglée.



## Régler la luminosité

Ce paramètre permet d'ajuster la luminosité de l'image vidéo.

Vous pouvez régler la luminosité manuellement de -12 à 12.

### Pour régler la luminosité :

- ▶ Dans le logiciel Control Cockpit, accédez à **Appareils** ☒ **TC Bar** ☒ **Caméra**.
- ▶ Dans le champ **Luminosité**, sélectionnez la valeur de votre choix entre -12 (sombre) et 12 (très clair).

✓ La luminosité est désormais réglée.



## Régler le contraste

Ce paramètre permet d'ajuster le contraste entre les parties claires et les parties sombres de l'image vidéo.

Vous pouvez régler le contraste manuellement de 1 (contraste faible) à 10 (contraste élevé).

### Pour régler le contraste :

- ▶ Dans le logiciel Control Cockpit, accédez à **Appareils** ☒ **TC Bar** ☒ **Caméra**.
- ▶ Dans le champ **Contraste**, sélectionnez la valeur souhaitée entre 1 (contraste faible) et 10 (contraste élevé).

✓ Le contraste est désormais réglé.



## Régler la saturation

Ce paramètre permet d'ajuster la saturation de l'image vidéo.

La saturation peut être réglée de 0 (aucun changement) à 10 (saturation élevée).

### Pour régler la saturation :

- ▶ Dans le logiciel Control Cockpit, accédez à **Appareils** ☒ **TC Bar** ☒ **Caméra**.
- ▶ Dans le champ **Saturation**, sélectionnez la valeur souhaitée entre 0 (aucun changement) et 10 (saturation élevée).

✓ La saturation est désormais réglée.



## Régler la netteté

Ce paramètre permet d'ajuster la netteté de l'image vidéo.

Vous pouvez régler la netteté de 0 (aucun changement) à 6 (netteté très élevée).

### Pour régler la saturation :

- ▶ Dans le logiciel Control Cockpit, accédez à **Appareils** ☒ **TC Bar** ☒ **Caméra**.
- ▶ Dans le champ **Netteté**, sélectionnez la valeur souhaitée entre 0 (aucun changement) et 6 (netteté très élevée).

✓ La netteté est désormais réglée.



## Activer l'éclairage faible

Un éclairage faible augmente la sensibilité de la caméra lors des scènes où l'éclairage est insuffisant.

Vous pouvez utiliser soit la compensation de contre-jour, soit la fonction d'éclairage faible.

### Pour activer l'éclairage faible :

- ▶ Dans le logiciel Control Cockpit, accédez à **Appareils** ☒ **TC Bar** ☒ **Caméra**.
- ▶ Activez la fonction dans le champ **Éclairage faible**.

✓ L'éclairage faible est désormais activé.



## Activer la compensation de contre-jour

La compensation de contre-jour augmente l'exposition de la caméra en cas de contre-jour.

Vous pouvez utiliser soit la compensation de contre-jour, soit la fonction d'éclairage faible.

### Pour activer la compensation de contre-jour :

- ▶ Dans le logiciel Control Cockpit, accédez à **Appareils** ☒ **TC Bar** ☒ **Caméra**.
- ▶ Activez la fonction dans le champ Compensation de contre-jour.

✓ La compensation de contre-jour est désormais activée.



## Régler la fréquence d'antiscintillement

La fréquence d'antiscintillement réduit le scintillement de l'image causé par les sources lumineuses alimentées en courant alternatif.

Vous pouvez sélectionner les paramètres suivants :

- Désactivé
- Automatique
- 50 Hz
- 60 Hz

**Pour définir la fréquence d'antiscintillement :**

- ▶ Dans le logiciel Control Cockpit, accédez à **Appareils** ☒ **TC Bar** ☒ **Caméra**.
- ▶ Sélectionnez le paramètre de votre choix dans le menu déroulant.

✓ La fréquence d'antiscintillement est désormais réglée.



## Régler la vitesse de cadrage automatique

La vitesse de cadrage automatique contrôle la vitesse du zoom automatique.

Vous pouvez sélectionner les paramètres suivants :

- Lente
- Moyenne
- Rapide

### Pour définir la vitesse du cadrage automatique :

- ▶ Dans le logiciel Control Cockpit, accédez à **Appareils** ☒ **TC Bar** ☒ **Caméra**.
- ▶ Sélectionnez le paramètre de votre choix dans le menu déroulant.

✓ La vitesse du cadrage automatique est désormais réglée.



## Régler la vitesse de zoom

La vitesse de zoom contrôle la vitesse à laquelle le zoom manuel fonctionne.

Vous pouvez sélectionner les paramètres suivants :

- Lente
- Moyenne
- Rapide

### Pour régler la vitesse de zoom :

- ▶ Dans le logiciel Control Cockpit, accédez à **Appareils** ☒ **TC Bar** ☒ **Caméra**.
- ▶ Sélectionnez le paramètre de votre choix dans le menu déroulant.

✓ La vitesse de zoom est désormais réglée.



## Régler la vitesse d'orientation et d'inclinaison

La vitesse d'orientation et d'inclinaison contrôle la vitesse à laquelle la caméra est orientée et inclinée.

Vous pouvez sélectionner les paramètres suivants :

- Lente
- Moyenne
- Rapide

### Pour régler la vitesse d'orientation et d'inclinaison :

- ▶ Dans le logiciel Control Cockpit, accédez à **Appareils** ☒ **TC Bar** ☒ **Caméra**.
- ▶ Sélectionnez le paramètre de votre choix dans le menu déroulant.

✓ La vitesse d'orientation et d'inclinaison est désormais réglée.



## Activer des fonctions sur la télécommande

Activez les fonctions Autoframing et Person Tiling afin de pouvoir les utiliser confortablement depuis la télécommande.

Vous ne pouvez activer et désactiver les fonctions Autoframing et Person Tiling depuis la télécommande qu'après avoir activé cette fonction.

### Pour activer les fonctions sur la télécommande :

- ▶ Dans le logiciel Control Cockpit, accédez à **Appareils** ☒ **TC Bar** ☒ **Caméra**.
- ▶ Activez la fonction souhaitée dans le champ **Configuration des touches de la télécommande** afin de pouvoir l'appeler depuis la télécommande.

✓ Les fonctions accessibles depuis la télécommande sont désormais activées.



## Activer la fonction Autoframing

La fonction **Autoframing** effectue une mise au point sur les participants présents dans la salle et veille à ce qu'elle soit maintenue à tout moment.

- i** La fonction **Autoframing** ne peut être activée et désactivée qu'à partir de la télécommande. Pour cela, vous devez d'abord activer la fonction de sortie pour la télécommande à partir du logiciel Control Cockpit (voir [Activer des fonctions sur la télécommande](#)).

### Pour activer la fonction Autoframing :

- ▶ Appuyez brièvement sur le bouton **Autoframing** de la télécommande.
- ✓ Le voyant LED de la caméra se présente de la façon suivante :

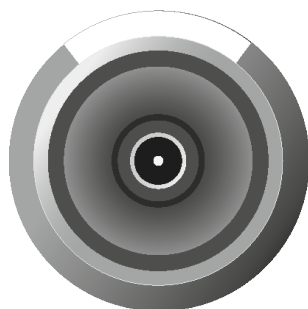

- ✓ La fonction Autoframing est désormais activée.



## Activer la fonction Person Tiling

La fonction **Person Tiling** couvre l'ensemble des participants présents dans la salle lors d'une conférence et retransmet le signal vidéo aux autres personnes à l'autre bout de la ligne sous une forme appropriée.

- i** La fonction **Person Tiling** ne peut être activée et désactivée qu'à partir de la télécommande. Pour cela, vous devez d'abord activer la fonction de sortie pour la télécommande à partir du logiciel Control Cockpit (voir [Activer des fonctions sur la télécommande](#)).

### Pour activer la fonction Person Tiling :

- ▶ Appuyez brièvement sur le bouton **Person Tiling** de la télécommande.
- ✓ Le voyant LED de la caméra se présente de la façon suivante :

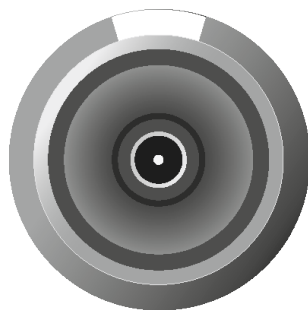

- ✓ La fonction Person Tiling est désormais activée.



## Définir le mode de caméra par défaut

Définissez un mode de caméra par défaut persistant afin que l'appareil démarre toujours dans le mode sélectionné, garantissant une expérience cohérente sans ajustements manuels, même après un redémarrage ou une sortie de veille.

Vous pouvez configurer un mode de caméra par défaut persistant, qui s'appliquera avant le début d'un appel. Lors d'un appel actif, vous pouvez modifier temporairement le mode de caméra à l'aide de la télécommande IR. Ces modifications ne s'appliquent qu'à la session en cours et ne modifient pas le mode par défaut configuré.

Après la fin de l'appel ou le redémarrage de l'appareil, le système revient au mode de caméra par défaut enregistré.

### Pour définir un mode de caméra par défaut :

- ▶ Dans le logiciel Control Cockpit, accédez à **Appareils** ☒ **TC Bar** ☒ **Caméra**.
- ▶ Cliquez sur la liste déroulante sous **Mode de caméra par défaut**.
- ▶ Choisissez parmi les modes affichés :
  - **Reprendre la dernière vue (par défaut)** : dans ce mode, les dernières modifications enregistrées seront appliquées.
  - **Champ de vision complet** : affiche l'ensemble du champ de vision.
  - **Auto Framing** : se focalise sur les participants dans la salle et maintient cette focalisation en permanence.
  - **Person Tiling** : divise automatiquement les participants filmés en cadres adaptés individuellement.
  - **Préréglage utilisateur** : tous les réglages de caméra configurés par l'utilisateur seront appliqués.

✓ Le mode de caméra par défaut a été défini.



## Réinitialiser les paramètres de la caméra

Vous pouvez réinitialiser tous les paramètres de la caméra définis en usine.

### Pour réinitialiser tous les paramètres de la caméra :

- ▶ Dans le logiciel Control Cockpit, accédez à **Appareils** ☒ **TC Bar** ☒ **Caméra**.
- ▶ Faites glisser le curseur près de l'option **Réinitialisation de la caméra** vers la droite, puis cliquez sur **OK** pour confirmer.

✓ Tous les paramètres de la caméra sont désormais réinitialisés et définis sur les paramètres d'usine.



## Accès

Vous pouvez gérer ici l'accès par des tiers et l'accès aux appareils.

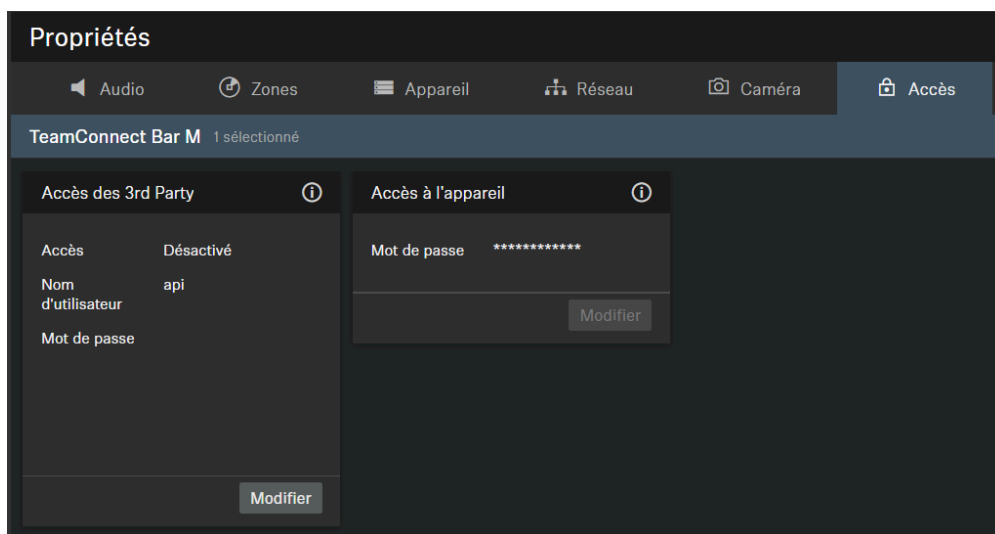

### Accès par des tiers

L'accès au contrôle multimédia par des appareils tiers pour la TeamConnect Bar est chiffré et protégé au moyen d'un nom d'utilisateur et d'un mot de passe. Il doit être activé au moyen du logiciel Control Cockpit avant de pouvoir être utilisé.

**i** Pour découvrir toutes les fonctionnalités et la liste des méthodes disponibles, veuillez consulter le protocole de contrôle multimédia de la TeamConnect Bar ([voir Accès tiers à la TeamConnect Bar](#)).

- Active ou désactive l'accès au contrôle multimédia par des appareils tiers. Pour l'activer, sélectionnez le bouton **Modifier**, placez le commutateur en position activée, entrez le mot de passe d'un appareil tiers et cliquez sur le bouton **OK**.
- Vous pouvez utiliser le nom d'utilisateur **api** et le mot de passe configuré pour vos appels d'API.

**i** Si vous désactivez l'accès par les appareils tiers, le mot de passe défini précédemment sera supprimé.





**Pour activer l'accès par des tiers :**

- ▶ Dans le logiciel Control Cockpit, accédez à **Appareils** ☒ **TC Bar** ☒ **Accès**.
- ▶ Cliquez sur **Modifier** dans le champ **Accès par des tiers**.
- ▶ Dans le champ **Accès**, réglez le commutateur sur **Activé**.
- ▶ Attribuez un mot de passe d'accès, dont la saisie sera obligatoire lors de l'authentification de l'appareil auprès d'un système de commande des médias.

**i** Veuillez noter que ce nouveau mot de passe doit remplir les conditions suivantes :

- Au moins 10 caractères
- Une lettre minuscule (a...z)
- Une lettre majuscule (A...Z)
- Un chiffre (0...9)
- Un caractère spécial ("# { } ≤ ()\$+,- . / : ; % \* ☒ < = ? @ ] « » ^ )
- Longueur maximale : 64 caractères

- ▶ Cliquez sur **OK** pour enregistrer les paramètres.

✓ L'accès par des tiers est désormais activé.



## Activer l'accès aux appareils

Vous pouvez modifier le mot de passe d'accès aux appareils.

### Pour modifier le mot de passe d'accès aux appareils :

- ▶ Dans le logiciel Control Cockpit, accédez à **Appareils** ☒ **TC Bar** ☒ **Accès**.
- ▶ Cliquez sur **Modifier** dans le champ **Accès aux appareils**.
- ▶ Choisissez le mot de passe d'accès que les utilisateurs devront saisir lors de l'attribution des instances dans le logiciel Control Cockpit (voir [Affecter la TC Bar à une instance du logiciel Control Cockpit \(solution réseau\)](#)).

**i** Veuillez noter que ce nouveau mot de passe doit remplir les conditions suivantes :

- Au moins 10 caractères
- Une lettre minuscule (a...z)
- Une lettre majuscule (A...Z)
- Un chiffre (0...9)
- Un caractère spécial (!"#\$%&'()\*+,-./:;<=>?@[]^`{|}~)
- Longueur maximale : 64 caractères

- ▶ Cliquez sur **OK** pour enregistrer les paramètres.

✓ Le mot de passe d'accès aux appareils est désormais modifié.



## Entretien du produit

Pratiques fondamentales d'entretien et de maintenance pour aider à garantir la longévité et le bon fonctionnement de l'appareil.

## Nettoyage et entretien

Veuillez respecter les indications suivantes lors du nettoyage et de l'entretien du produit.

### AVERTISSEMENT



**Les liquides peuvent endommager les composants électroniques des produits**

Une infiltration de liquide dans le boîtier des produits peut causer des courts-circuits et endommager les composants électroniques.

- ▶ Éloignez tout type de liquide des produits.
  - ▶ N'utilisez jamais de solvant ou de détergent.
  - ▶ Débranchez les produits alimentés par le secteur du secteur et retirez les packs accus et les piles (le cas échéant) avant le nettoyage.
  - ▶ Ne nettoyez les produits qu'avec un chiffon doux et sec.
- 
- ▶ Ne nettoyez les produits qu'à l'aide d'un chiffon doux et sec.
  - ▶ Débranchez les produits du secteur et retirez les packs accus et les piles avant de commencer le nettoyage.



## Remplacer les piles de la télécommande

Vous pouvez remplacer vous-même les piles AAA de 1,5 V insérées dans la télécommande (voir chapitre [Préparer la télécommande](#)).



## Ranger les accessoires

Vous pouvez ranger la télécommande et le capuchon de l'objectif dans le support.

Le support a été conçu pour accueillir la télécommande et le capuchon de l'objectif au même endroit en toute sécurité. Les accessoires sont ainsi regroupés au même endroit et restent immédiatement disponibles en vue de leur utilisation.

La télécommande et le capuchon de l'objectif contiennent des aimants qui permettent de fixer ces deux accessoires sur le support.

Le support peut être posé sur un bureau ou, en option, fixé à un mur (voir [Installer les supports fournis en tant qu'accessoires](#)).

### DANGER



#### Risque dû à l'influence de champs magnétiques

Les aimants peuvent influencer le fonctionnement de stimulateurs cardiaques et de défibrillateurs implantés.

- ▶ Respectez toujours une distance d'au moins 10 cm entre le produit et les stimulateurs cardiaques ou les défibrillateurs implantés (DAI) car le produit génère un champ magnétique permanent.
- ▶ Avertissez les porteurs de tels appareils avant qu'ils ne s'approchent d'aimants.



**Pour ranger les accessoires en toute sécurité :**

- ▶ Placez d'abord le capuchon de l'objectif, puis la télécommande dans les encoches correspondantes au niveau du support.

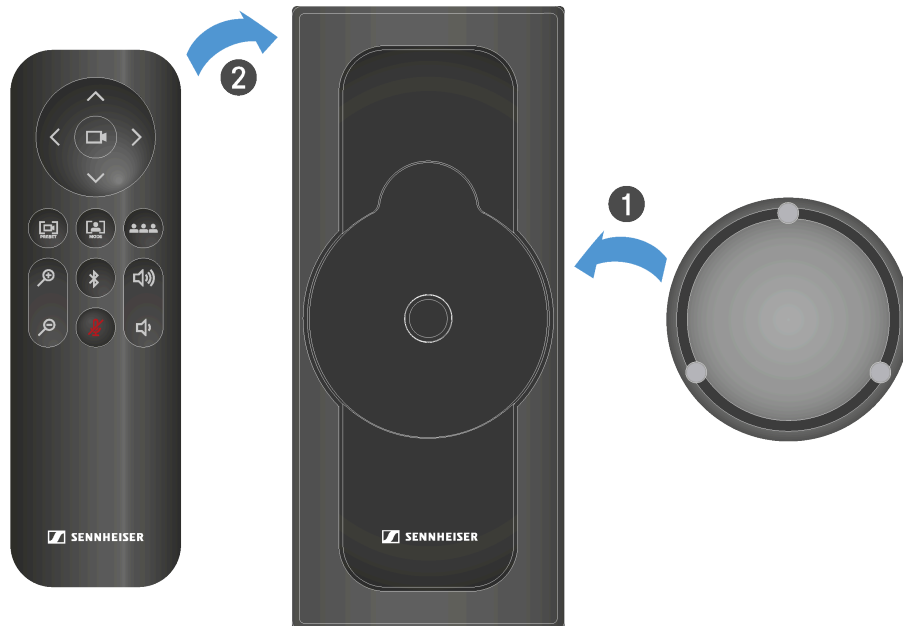

- ✓ Le capuchon de l'objectif et la télécommande sont aimantés au support.

✓ Les accessoires sont ainsi rangés en toute sécurité.



## Transport

Vous trouverez ici des informations sur la préparation en bonne et due forme de la TC Bar en vue de son transport.

Si vous devez transporter la TC Bar, vous devez veiller à l'emballer exclusivement dans le carton d'origine. Veuillez noter que l'appareil peut éventuellement enregistrer des données personnelles sensibles dans le cadre de l'utilisation du logiciel Sennheiser Control Cockpit ou d'autres applications tierces.

- i** Veuillez également noter qu'il relève de votre propre responsabilité de supprimer les données de façon sécurisée en cas de vente/transmission ou d'élimination du produit, dans le but d'éviter toute utilisation abusive desdites données. Vous trouverez plus d'informations sur la suppression des données personnelles dans le chapitre [Réinitialiser les paramètres de la TC Bar](#).

### AVERTISSEMENT



#### **Dommages matériels dus à un transport non conforme**

Un emballage incorrect peut endommager le produit pendant le transport.

- ▶ Transportez le produit uniquement dans son emballage d'origine.

- ▶ Pour le transport, remplacez la TC Bar dans son emballage d'origine.
- ▶ Fermez l'emballage de façon à ce qu'il ne puisse pas s'ouvrir de lui-même pendant le transport.
- ▶ Transportez la TC Bar avec le plus grand soin dans son emballage.



## 4. Base de connaissances



Hub central pour les informations, ressources et guides avec des contenus supplémentaires sur le produit et/ou le service.

Cette page fournit une vue d'ensemble de toutes les informations supplémentaires, telles que des guides, du savoir-faire, des bonnes pratiques et d'autres liens liés au produit.

### Liens utiles

- [3rd Party API for Sennheiser products](#)
- [sennheiser.com/devicehub](https://sennheiser.com/devicehub)
- [sennheiser.com/control-cockpit](https://sennheiser.com/control-cockpit)

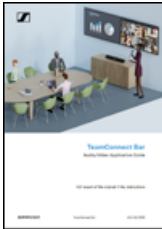
### Téléchargements PDF

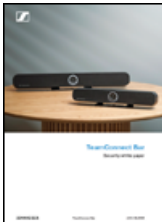
Téléchargement	Document
	<p><b>Guide d'application audio/vidéo</b></p> <p>Ce guide fournit des recommandations techniques pour la planification, la configuration et l'exploitation des systèmes TeamConnect Bar dans des environnements de conférence audio/vidéo.</p>
	<p><b>Guide réseau pour intégrateurs systèmes</b></p> <p>Ce document est destiné aux intégrateurs systèmes et aux concepteurs de salles et sert de guide de planification pour l'intégration réseau de la TeamConnect Bar (TC Bar) dans une salle.</p>
	<p><b>Guide de connectivité cloud</b></p> <p>Ce document fournit aux professionnels AV/IT des instructions pas à pas pour activer la connectivité cloud de la TeamConnect Bar (TC Bar) et la préparer à l'intégration avec Sennheiser DeviceHub, la plateforme cloud de gestion de périphériques de Sennheiser.</p>
	<p><b>Livre blanc sur la sécurité</b></p> <p>Ce livre blanc sur la sécurité a pour objectif de fournir aux professionnels IT une compréhension approfondie de la TC Bar, de ses composants et de ses fonctionnalités de sécurité.</p>



## FAQ

Les questions et les réponses les plus fréquentes regroupées en un seul chapitre.

### Quelle est la différence entre la TC Bar S et la TC Bar M ?

La principale différence réside dans la taille de la salle de réunion pour laquelle l'appareil a été conçu :

- TC Bar S : petites salles de réunion (3 m x 4,5 m) avec une capacité maximale de 7 personnes
- TC Bar M : salles de petite à moyenne taille (4,5 m x 6 m) avec une capacité maximale de 12 personnes

### Comment procéder à la configuration initiale de la TC Bar ?

Pour installer la TC Bar et l'utiliser immédiatement :

### Est-il possible d'enregistrer la position de la caméra ?

Oui, la position de la caméra peut être enregistrée et récupérée :

Appuyez au moins pendant trois secondes sur la touche **Prédéfinir** de la télécommande.



Appuyez brièvement sur la touche **Prédéfinir** pour rétablir la position enregistrée de la caméra.

Vous trouverez plus d'informations à ce sujet dans le chapitre [Régler la position de la caméra](#).



### Comment fonctionne la technologie de formation des faisceaux ?

Les options Person Tiling et Autoframing fonctionnent toutes les deux grâce à des algorithmes avancés d'intelligence artificielle en matière de vidéo.

Avec la fonction Person Tiling, chaque membre d'une même réunion est placé au premier plan et au centre de l'écran. Une vignette lui est par ailleurs attribuée personnellement le temps de la réunion. Dès que la caméra détecte un participant, celui-ci se voit attribuer sa propre vignette. Ainsi, même les personnes situées au fond de la salle sont mises au premier plan et semblent très proches des participants connectés.

La fonction Autoframing, quant à elle, veille à ce que tous les participants restent dans le champ de vision même lorsqu'ils se déplacent dans la salle, qu'ils bougent légèrement leur chaise ou qu'ils se lèvent pour faire quelques pas dans la salle.

Vous trouverez plus d'informations à ce sujet dans le chapitre [Paramètres de la caméra](#).

### Quels sont les raccords et les connexions proposés par la TC Bar ?

- USB-C® (connexion principale pour le système de conférence)
- USB-A (connexion pour une caméra PTZ externe)
- RJ45 (Ethernet/Commande/Dante®)
- HDMI® (connexion pour un écran)
- DC IN (connexion pour l'alimentation électrique)
- Bluetooth®

Vous trouverez plus d'informations à ce sujet dans le chapitre [Raccords et connexions](#).

### Existe-t-il une sortie audio analogique ?

Non.

### Est-il possible de modifier la luminosité des LED ?

Oui, le réglage peut être effectué dans le logiciel Sennheiser Control Cockpit.

### Quelles sont les possibilités de montage du produit ?

Vous disposez de plusieurs possibilités d'installation en matière de placement et de positionnement de la TC Bar dans une salle :

- [Installation murale](#) (support déjà inclus dans la livraison)
- [Installation sur une table](#) (support déjà inclus dans la livraison)
- [Installation sur un support VESA](#) (accessoire disponible en option nécessaire, voir [Accessoires](#))
- [Installation sur un trépied](#) (support déjà inclus dans la livraison, hors trépied)

Vous trouverez plus d'informations à ce sujet dans le chapitre [Possibilités de montage](#).



### **Quelles sont les options audio disponibles pour les fonctions Bluetooth®, USB et HDMI ?**

En principe, le produit propose un système audio bidirectionnel (profil audio spécial pour la lecture de musique).

- **Bluetooth® :**
  - Avec le Bluetooth®, les appareils mobiles (comme les smartphones) utilisent deux codecs différents : le codec HFP et le codec A2DP. Le codec HFP est optimisé pour la restitution de la voix et des conférences, et le codec A2DP pour les applications musicales.
- **USB :**
  - Pour les applications USB, la présence d'un égaliseur spécifique dans la TC Bar permet de distinguer s'il s'agit de la restitution d'une conférence ou d'une lecture de musique.
- **HDMI :**
  - L'audio n'est pas pris en charge par la fonction HDMI®, car la TC Bar elle-même est utilisée comme appareil audio. La connexion ne sert qu'à transmettre le signal vidéo à un écran externe.

### **Quelles sont les possibilités de la TC Bar en matière de réseau ?**

La configuration réseau standard pour les deux barres de son est le mode simple domaine :

- La TC Bar S ne possède qu'un seul port réseau et ne peut fournir qu'un seul signal fusionné pour Dante® et le système de commande. Par conséquent, dans cette configuration, un commutateur est nécessaire pour connecter tous les appareils exécutant le logiciel de commande via un réseau de commande et pour connecter d'autres microphones Sennheiser via un réseau Dante®.
- La TC Bar M possède deux ports réseau. L'un peut être utilisé pour contrôler la barre de son sur le réseau par l'intermédiaire du Dante Controller® et du logiciel Control Cockpit directement à partir d'un commutateur. L'autre peut être utilisé pour connecter un autre microphone Sennheiser sur le réseau Dante® (modèle TCC M, par exemple). Pour cela, seul un câble Ethernet est nécessaire. Le microphone TCC M peut alors être commandé sur le même réseau à partir du logiciel Control Cockpit ou du Dante Controller.

Vous trouverez plus d'informations au sujet de la configuration dans le chapitre [Configuration réseau](#).



### **Est-il possible de séparer le réseau Dante® du réseau de commande ?**

Oui. Étant donné que les deux TC Bar sont différentes, il convient de tenir compte des points suivants :

- TC Bar M :
  - Comme la TC Bar M possède deux ports réseau, il est possible de partager physiquement les réseaux en activant le mode réseau **Mode Split**. Ce mode est le même pour les produits MCR et TCC M.
- TC Bar S :
  - Comme la TC Bar S ne possède qu'un seul port réseau, le réseau Dante® et le réseau de commande doivent être divisés virtuellement au moyen du balisage VLAN. Pour cela, sélectionnez "Mode double domaine" dans le logiciel Control Cockpit.

Vous trouverez plus d'informations au sujet de la configuration dans les chapitres [Configuration réseau](#) et [Activer un réseau VLAN balisé \(réseau Dante®\)](#).

### **Certaines fonctions sont-elles désactivées à la livraison pour des raisons de sécurité ?**

Oui, les fonctions Bluetooth® et Wi-Fi doivent être activées dans le logiciel Sennheiser Control Cockpit (voir [Activer le Bluetooth®](#) ou ).

### **Puis-je connecter une autre caméra ?**

Oui, il est possible de connecter la caméra PTZ externe d'un tiers directement à la TC Bar via le port USB-A. Dans ce cas, l'utilisateur peut choisir soit la caméra interne de la TC Bar, soit la caméra PTZ externe pour afficher une vue supplémentaire du tableau blanc ou du présentateur. Aucune commutation intelligente entre les caméras n'est prévue.

### **Quelles caméras USB puis-je connecter ?**

Étant donné que la TC Bar est équipée de plusieurs ports USB, la connexion fonctionne comme une connexion directe avec un ordinateur portable/PC. Il est donc possible de connecter n'importe quelle caméra PTZ. La configuration et la sélection doivent être effectuées à partir du terminal.

### **Puis-je utiliser mon propre DSP au lieu d'un DSP tiers pour les microphones de plafond ?**

Oui, lorsqu'un microphone de plafond est connecté à une TC Bar, aucun DSP supplémentaire n'est nécessaire. La TC Bar possède une fonctionnalité intégrée de mixage automatique et de compensation acoustique de l'écho (AEC).



### **La TC Bar dispose-t-elle d'une fonction de suppression automatique de l'écho (AEC) ?**

Oui. Grâce aux ports externes du microphone, la TC Bar dispose d'une fonction de suppression d'écho multiple.

### **Le produit comporte-t-il une télécommande ? Et si oui, les fonctions sont-elles incluses dans les systèmes de commande des médias tels que Crestron, Extron, etc. ?**

Oui, une télécommande IR (infrarouge) est disponible et incluse dans la livraison. Les fonctions de la télécommande ne sont pas encore toutes disponibles pour les systèmes de commande des médias. Elles seront toutefois mises à disposition lors d'une prochaine mise à jour.

### **La TC Bar prend-elle en charge la fonction de formation des faisceaux ?**

Oui. Les barres de son disposent d'une série de microphones linéaires équipés de 23 faisceaux statiques. Selon la direction dans laquelle un intervenant est identifié, le système sélectionne automatiquement le faisceau le plus à même de le détecter. Si un autre intervenant est détecté dans une autre direction, l'algorithme procède à la commutation automatique des faisceaux.

### **Comment fonctionne la TC Bar lorsqu'elle est connectée uniquement via un port USB et un bloc secteur ?**

Lorsque la TC Bar est alimentée et connectée à un ordinateur portable via un port USB, elle peut être utilisée directement comme appareil de retransmission audio et de vidéoconférence en mode B<sup>2</sup>OD (Bring-Your-Own-Device). En mode standard, certaines fonctions comme le Bluetooth<sup>®</sup> et l'alimentation le Wi-Fi sont désactivées. Vous pouvez toutefois les activer depuis le logiciel de Sennheiser Control Cockpit.

### **La TC Bar enregistre-t-elle des données personnelles ?**

Ce produit équipé d'un système d'enregistrement des données intégré peut stocker des données personnelles sensibles qui ont été ajoutées dans le cadre du logiciel Control Cockpit ou d'autres applications tierces.

### **Comment puis-je effacer mes données personnelles ?**

Vous pouvez effacer vos données personnelles de manière irréversible en réinitialisant l'appareil et en rétablissant ses paramètres d'usine (voir chapitre [Réinitialiser les paramètres de la TC Bar](#)).



### **Qu'est-ce que la technologie DisplayLink® ?**

DisplayLink® vous permet de connecter rapidement et facilement plusieurs moniteurs à votre PC depuis une simple connexion USB. La technologie DisplayLink® est directement intégrée dans la TC Bar, ce qui vous évite d'avoir à utiliser un câble HDMI® supplémentaire pour connecter votre PC et votre écran de télévision.

### **Ai-je besoin d'un pilote DisplayLink® sur mon appareil de vidéoconférence ?**

Oui. Sur les PC Windows, ces pilotes sont installés par défaut. Vérifiez que la version minimale du pilote DisplayLink® est installée sur tous les PC concernés afin de pouvoir utiliser la fonctionnalité Plug & Play pour le partage d'écran.

Sur les appareils Mac, il se peut qu'aucun pilote DisplayLink® ne soit installé par défaut, car Apple est un système fermé. Dans ce cas, il est nécessaire d'installer la version minimale du pilote DisplayLink® comme indiqué ci-dessous.

### **De quelle version du pilote DisplayLink® ai-je besoin ?**

- Windows : version 10 ou ultérieure
- macOS : version 13 ou ultérieure
- Android : version 11.0 ou ultérieure
- Pilote DisplayLink® installé sur le système d'exploitation utilisé

Vous trouverez des informations sur la version la plus récente du pilote correspondant à votre système d'exploitation ici : [DisplayLink®](#).

### **Comment fonctionne le processus de réparation ? Existe-t-il des pièces de rechange ?**

La TC Bar a été conçue comme un produit réparable afin de répondre aux exigences d'un concept de service durable. Nous disposons de plusieurs pièces de rechange et d'outils de service spéciaux pour remplacer les pièces et remettre l'appareil en parfait état de marche.

Les TC Bar sont entretenues dans nos centres de service répartis dans le monde entier. Le cas échéant, le produit doit être envoyé dans l'un de ces centres de service pour y être entretenu.



## 5. Caractéristiques techniques

Aperçu de toutes les caractéristiques techniques.

Les pages suivantes contiennent des informations détaillées sur les caractéristiques techniques des modèles TC Bar S et TC Bar M, ainsi que sur la télécommande et les blocs secteur fournis.

### Caractéristiques techniques : TC Bar S

#### Général

##### Dimensions (L x l x h)

- 450 x 71 x 76 mm

##### Poids :

- 1,5 kg

##### Plage de température

- Utilisation : De 0 °C à +40 °C (de 32 °F à 104 °F)
- Stockage : De -25 °C à +70 °C (de -13 °F à 158 °F)

##### Humidité relative

- Utilisation : De 0 % à 75 % , sans condensation
- Stockage : De 0 % à 95 % , sans condensation

##### Alimentation

- 15 VCC, maximal 2 A

##### Consommation électrique maximale

- 30 W

##### Plage de tension PoE+ (PD)

- 42,5 " 57,0 VCC (IEEE 802.3at Type 2, PoE+)

#### Haut-parleurs

##### Nombre de haut-parleurs intégrés

- Deux haut-parleurs à large bande avec membrane passive



#### **Diamètre**

- 50 mm

#### **Niveau de pression acoustique maximal (en sortie)**

- 80 dB SPL

#### **Puissance de sortie audio (RMS/PEAK)**

- 10 W/20 W

#### **Microphones**

##### **Principe transducteur**

- MEMS

##### **Directivité**

- Formation de faisceaux

##### **Réponse en fréquence**

- 100 Hz à 14,5 kHz

#### **Caméra**

##### **Zoom**

- Certifié : zoom numérique x 2 (Microsoft Teams)
- Autre option à votre disposition : zoom numérique x 3

##### **Champ de vision diagonal**

- 120°

##### **Champ de vision horizontal**

- 115°

#### **Ports**

##### **HDMI**

- HDMI®

##### **USB-C**

- USB 3.1 (gén. 1)



**USB-A**

- USB 3.1 (gén. 1) 5 VCC, maximal 900 mA

**Ethernet**

- 1 x 1 000/100/10 Mbit/s (RJ45)

**Dimensions de l'entrée CC**

- 5,5 x 2,1 x 10,5 mm

**Bloc secteur de la TC Bar S**

**Modèle :**

- S050-1A150300M2

**Dimensions (L x l x h)**

- 108 x 52 x 34 mm

**Poids**

- 300 g

**Entrée**

- (CA) 100-240 VCA, 50/60 Hz, 1,5 A

**Sortie**

- (CC) 15 VCC, maximal 3 A, 45 W

**Connecteur CA**

- 2 broches

**Dimensions de la sortie CC**

- 5,5 x 2,1 x 11 mm

**Humidité relative - Fonctionnement**

- De 20 } à 98 } , sans condensation

**Humidité relative - Stockage**

- De 20 } à 98 } , sans condensation



**Température de fonctionnement**

- de 0 °C à 40 °C (de 32 °F à 104 °F)

**Température de stockage**

- de -40 °C à 80 °C (de -40 °F à 176 °F)

Kit d'installation TC Bar M

**Dimensions (L x l x h)**

- 199 x 62 x 74 mm

**Poids**

- env. 340 g

**Wi-Fi**

**Standard**

- IEEE 802.11a /b /g /n /ac

**Procédé de transmission**

- SISO (Single-In, Single-Out)

**Plage de fréquences (puissance de sortie HF)**

- 2 412 MHz ” 2 472 MHz (puissance de sortie HF de 20 dBm au maximum) 5 150 MHz ” 5 350 MHz (puissance de sortie HF de 23 dBm au maximum) 5 470 MHz ” 5 725 MHz (puissance de sortie HF de 23 dBm au maximum) 5 725 MHz ” 5 850 MHz (puissance de sortie HF de 14 dBm au maximum)

**Modulation**

- 64QAM, 16QAM, QPSK, BPSK, CCK, DQPSK, DBPSK

**Bluetooth®**

**Version**

- 5,1

**Plage de fréquences**

- De 2 402 MHz à 2 480 MHz



**Modulation**

- GFSK,  $\pi/4$  DQPSK, 8DPSK

**PROFILS**

- A2DP, HFP, AVRCP

**Puissance de sortie HF**

- 10 dBm

**Codecs**

- SBC



## Caractéristiques techniques : TC Bar M

### Général

#### Dimensions (L x l x h)

- 750 x 71 x 95 mm

#### Poids :

- 2,5 kg

#### Plage de température

- Utilisation : De 0 °C à +40 °C (de 32 °F à 104 °F)
- Stockage : De -25 °C à +70 °C (de -13 °F à 158 °F)

#### Humidité relative

- Utilisation : De 0 } à 75 } , sans condensation
- Stockage : De 0 } à 95 } , sans condensation

#### Alimentation

- 18 VCC, maximal 4 A

#### Consommation électrique maximale

- 72 W

### Haut-parleurs

#### Nombre de haut-parleurs intégrés

- Quatre haut-parleurs à large bande avec membrane passive

#### Diamètre

- 50 mm

#### Niveau de pression acoustique maximal (en sortie)

- 84 dB SPL

#### Puissance de sortie audio (RMS/PEAK)

- 20 W/40 W



## Microphones

### Principe transducteur

- MEMS

### Directivité

- Formation de faisceaux

### Réponse en fréquence

- 100 Hz à 14,5 kHz

## Caméra

### Zoom

- Certifié : zoom numérique x 1,5 (Microsoft Teams)
- En option : zoom numérique x 5

### Champ de vision diagonal

- 120°

### Champ de vision horizontal

- 115°

## Ports

### HDMI 1

- HDMI®

### HDMI 2

- HDMI®

### USB-C

- USB 3.1 (gén. 1)

### USB-A

- USB 3.1 (gén. 1) 5 VCC, maximal 900 mA

### Ethernet

- 2 x 1 000/100/10 Mbit/s (RJ45)



**Dimensions de l'entrée CC**

- 5,5 x 2,1 x 10,5 mm

**Bloc secteur de la TC Bar M**

**Modèle :**

- E096-1A180500B3

**Dimensions (L x l x h)**

- 148 x 60 x 34 mm

**Poids**

- 600 g

**Entrée**

- (CA) 100-240 VCA, 50/60 Hz, 1,5 A

**Sortie**

- (CC) 18 VCC, maximal 5 A, 90 W

**Connecteur CA**

- 3 broches

**Dimensions de la sortie CC**

- 5,5 x 2,1 x 11 mm

**Humidité relative - Fonctionnement**

- De 20 } à 98 } , sans condensation

**Humidité relative - Stockage**

- De 20 } à 98 } , sans condensation

**Température de fonctionnement**

- de 0 °C à 40 °C (de 32 °F à 104 °F)

**Température de stockage**

- de -40 °C à 80 °C (de -40 °F à 176 °F)

Kit d'installation TC Bar M



**Dimensions (L x l x h)**

- 268 x 66 x 86 mm

**Poids**

- env. 520 g

**Wi-Fi**

**Standard**

- IEEE 802.11a /b /g /n /ac

**Procédé de transmission**

- SISO (Single-In, Single-Out)

**Plage de fréquences (puissance de sortie HF)**

- 2 412 MHz ” 2 472 MHz (puissance de sortie HF de 20 dBm au maximum) 5 150 MHz ” 5 350 MHz (puissance de sortie HF de 23 dBm au maximum) 5 470 MHz ” 5 725 MHz (puissance de sortie HF de 23 dBm au maximum) 5 725 MHz ” 5 850 MHz (puissance de sortie HF de 14 dBm au maximum)

**Modulation**

- 64QAM, 16QAM, QPSK, BPSK, CCK, DQPSK, DBPSK

**Bluetooth®**

**Version**

- 5,1

**Plage de fréquences**

- De 2 402 MHz à 2 480 MHz

**Modulation**

- GFSK, Y/4 DQPSK, 8DPSK

**PROFILS**

- A2DP, HFP, AVRCP

**Puissance de sortie HF**

- 10 dBm



**Codecs**

- SBC



## Caractéristiques techniques : télécommande RC TC Bar

### Général

#### Transmission

- Infrarouge

#### Portée

- Env. 6 m

#### Alimentation

- 2 piles AAA, 1,5 V (zinc-carbone)

#### Dimensions

- (L x l x h) : 126 x 40 x 14 mm

#### Poids

- Télécommande
  - 60 g (piles comprises)
- Support
  - 160 g

#### Plage de température

- de -10 °C à 50 °C (de 14 °F à 122 °F)



## 6. Informations réglementaires

Informations sur les déclarations du fabricant, les consignes environnementales et de mise au rebut, ainsi que les conditions d'utilisation.

Modèle : TC Bar S, TC Bar M, RC TC Bar, Power Supply TC Bar S (Model: S050-1A150300M2), Power Supply TC Bar M (Model: E096-1A180500B3)

### Garantie

Sennheiser electronic SE ≤ Co. KG offre une garantie de 24 mois sur ce produit..

Pour avoir les conditions de garantie actuelles, veuillez visiter notre site web sur [sennheiser.com](https://www.sennheiser.com) ou contactez votre partenaire Sennheiser.

### Notes sur la gestion de fin de vie

Le symbole de la poubelle sur roues barrée d'une croix sur le produit, la pile/batterie (le cas échéant) et/ou l'emballage signifie que ces produits ne doivent pas être jetés dans les ordures ménagères mais doivent faire l'objet d'une collecte séparée lorsqu'ils sont arrivés en fin de vie. Pour les déchets d'emballages, veuillez respecter le tri sélectif des déchets en vigueur dans votre pays. Une gestion de fin de vie des matériaux d'emballage non conforme peut endommager votre santé et l'environnement.

L'objectif principal de la collecte séparée des déchets d'équipements électriques et électroniques, des piles/batteries (le cas échéant) et des emballages est de promouvoir le réemploi et le recyclage et de prévenir les effets négatifs sur la santé et l'environnement dus à des polluants potentiellement contenus dans ces produits. Veuillez à recycler les équipements électriques et électroniques ainsi que les piles/batteries arrivées en fin de vie afin de rendre utilisables les matériaux recyclables qu'ils contiennent et d'éviter de polluer l'environnement.

Lorsque les piles/batteries peuvent être retirées sans être détruites, vous êtes dans l'obligation de les soumettre à une collecte séparée (afin de retirer les piles/batteries en toute sécurité, veuillez vous reporter à la notice d'emploi). Veuillez tout particulièrement à manipuler prudemment les piles/batteries contenant du lithium car celles-ci présentent un risque particulier d'incendie et/ou d'ingestion dans le cas des piles boutons. Veuillez réduire dans la mesure du possible la production de déchets dus aux piles en utilisant des piles dotées d'une durée de vie plus longue ou des batteries rechargeables.

Vous obtiendrez plus d'informations sur le recyclage de ces produits auprès de votre municipalité, auprès des points de collecte communaux ou auprès de votre partenaire Sennheiser. Vous pouvez également renvoyer les équipements électriques et électroniques auprès d'un distributeur habilité à les reprendre. Ce faisant, vous apportez une contribution essentielle à la protection de l'environnement et de la santé publique.



## TC Bar S | TC Bar M

Informations sur les déclarations du fabricant, les consignes environnementales et de mise au rebut, ainsi que les conditions d'utilisation.

Modèle : TC Bar S, TC Bar M

### Notes sur les données à caractère personnel

Ce produit avec mémoire de données intégrée peut contenir des données à caractère personnel sensibles.

Veuillez noter que si le produit est vendu/transmis à un autre utilisateur ou éliminé comme déchet, vous êtes responsable de la suppression sécurisée des données afin d'éviter tout usage abusif des données.

### Europe



En conformité avec les exigences suivantes

- Règlement (UE) 2023/988 relatif à la sécurité générale des produits
- Directive DEEE (2012/19/UE)
- Règlement (UE) 2023/1542 relatif aux batteries et aux déchets de batteries



Italie:

Raccolta carta



Raccolta plastica



France:



**FR**

- Carton d'emballage
- + Notices d'emploi en papier
- + Sac plastique PE
- + Film rétractable PET



Avis de confidentialité concernant la caméra et le microphone intégrés



Cet appareil est équipé d'une caméra et d'un microphone pour prendre en charge les conférences audio/vidéo.

Veillez noter :

Aucun enregistrement ni stockage : Cet appareil ne dispose d'aucune fonctionnalité permettant d'enregistrer ou de stocker des données audio ou vidéo. Toutes les données sont traitées en temps réel uniquement pour permettre les fonctionnalités prévues.

Données capturées : Lorsque le microphone et/ou la caméra sont actifs, des données audio et vidéo peuvent être capturées. Ces données peuvent être considérées comme des données personnelles si elles peuvent être liées à votre identité (par exemple, la voix, les traits du visage).

Finalité du traitement : Les données sont traitées exclusivement pour fournir des fonctionnalités en temps réel telles que l'interaction vocale ou la communication vidéo. Aucune analyse, profilage ou transmission de données n'a lieu.

### **Déclaration UE de conformité**

- Directive RoHS (2011/65/UE)

Le soussigné, Sennheiser electronic SE ≤ Co. KG, déclare que l'équipement radioélectrique du type TeamConnect Bar S | Team- Connect Bar M est conforme à la directive 2014/53/UE.

Le texte complet de la déclaration UE de conformité est disponible à l'adresse internet suivante : [sennheiser.com/download](https://sennheiser.com/download).

### **Royaume-Uni**



### **États-Unis**



TC Bar S: FCC ID: DMOTCBAR

TC Bar M: FCC ID: DMOTCBARM

### **Canada**

CAN ICES3(B)/NMB3(B)

TC Bar S: IC: 2099A-TCBAR

TC Bar S: IC: 2099A-TCBARM



### **Declaration requise par la FCC et ISDE**

This device complies with Part 15 of the FCC rules, RSS-247 of Innovation, Science and Economic Development Canada (ISED). Operation is subject to the following two conditions:

- 1) This device may not cause harmful interference, and
- 2) This device must accept any interference received, including interference that may cause undesired operation.

Les dispositifs fonctionnant dans la bande 5150-5250 MHz sont réservés uniquement pour une utilisation à l'intérieur afin de réduire les risques de brouillage préjudiciable aux systèmes de satellites mobiles utilisant les mêmes canaux.

Where applicable, antenna type(s), antenna models(s), and worst-case tilt angle(s) necessary to remain compliant with the e.i.r.p. elevation mask requirement set forth in section 6.2.2.3 shall be clearly indicated.

Cet équipement a été testé et trouvé conforme aux limites définies pour un dispositif numérique de classe B, dans le cadre de la Partie 15 des réglementations de la FCC. Ces limites sont conçues pour offrir une protection raisonnable contre les interférences nocives pour une installation résidentielle. Cet équipement produit, utilise et peut émettre une énergie haute fréquence et, s'il n'est pas installé et utilisé conformément aux instructions, provoquer des interférences gênantes pour les communications radio. Des risques d'interférences ne peuvent toutefois pas être totalement exclus dans certaines installations. Dans le cas d'interférences gênantes pour la réception des émissions de radio ou télédiffusées (il suffit, pour le constater, d'allumer et d'éteindre l'équipement), l'utilisateur est invité à prendre l'une des mesures suivantes pour les éliminer :

- Réorienter ou déplacer l'antenne réceptrice.
- Eloigner l'équipement du récepteur.
- Brancher l'équipement sur une prise ou un circuit différent de celui du récepteur.
- Consulter un revendeur ou un technicien de radio ou télévision expérimenté.

Toute modification non expressément approuvée par Sennheiser electronic Corp. peut annuler le droit de l'utilisateur à l'emploi de l'équipement en question.

### **Information sur l'exposition aux radiofréquences**

This device meets FCC/ ISED RF exposure guidelines for an uncontrolled environment. Use of other accessories not verified by the manufacturer may not ensure compliance with FCC / ISED RF exposure guidelines. The equipment should be installed and operated with minimum distance 20 cm between the radiator and your body.

Cet émetteur ne doit pas être positionné à proximité d'une autre antenne ou d'un autre émetteur, ni utilisé avec une autre antenne ou un autre émetteur.



**Australie / Nouvelle-Zélande**



**Japon**

TC Bar S:

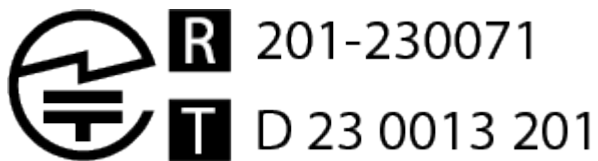

TC Bar M:

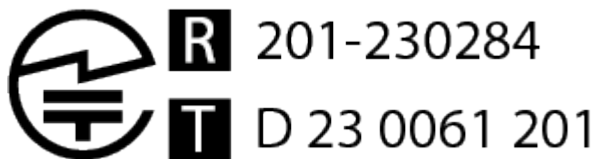

**Brésil**



TC Bar S: 07022-23-07356

TC Bar M: 10593-23-07356

**Inde**

IS 13252 (Part 1):2010  
/ IEC 60950-1:2005



R-41256072  
[www.bis.gov.in](http://www.bis.gov.in)

**Indonésie**

TC Bar S:

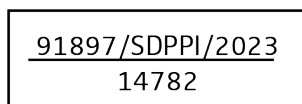



TC Bar S:

<u>91898/SDPPI/2023</u> 14782
----------------------------------

### Mexique



TC Bar S: IFT: SESETC23-05744

TC Bar M: IFT: SESETC23-14660

### Corée du Sud



**TC Bar S:** #####: Sennheiser electronic SE ≤ Co. KG

#####: TeamConnect Bar

###: TC Bar S

###: ##

R-R-SE9-TCBAR

**TC Bar M:** #####: Sennheiser electronic SE ≤ Co. KG

#####: TeamConnect Bar

###: TC Bar M

###: ##

R-R-SE9-TCBAR

### Singapour

Complies with IMDA Standards DB100582
---



## Chine

China RoHS 

设备名称：TeamConnect Bar, 型号名称：TC Bar S / TC Bar M							
部件名称 (Parts)	有害物质						产品环保年限 EFUP
	铅 (Pb)	汞 (Hg)	镉 (Cd)	六价铬 (Cr6+)	多溴联苯 (PBB)	多溴二苯醚 (PBDE)	
金属部件 (Metal parts)	x	o	o	o	o	o	15
电路模块 (Circuit Modules)	x	o	o	o	o	o	15
电缆及电缆组件 (Cables & Cable Assemblies)	x	o	o	o	o	o	15
遥控 (Remote Control)	x	o	o	o	o	o	15

本表格依据 SJ/T 11364 的规定编制。  
o: 表示该有毒有害物质在该部件所有均质材料中的含量均在GB/T 26572 标准规定的限量要求以下。  
x: 表示该有毒有害物质至少在该部件的某一均质材料中的含量超出GB/T 26572 标准规定的限量要求。

TC Bar S: CMIIT ID: 2023AJ2978

 CCAJ23LP0CD0T0

TC Bar M: CMIIT ID: 2023AJ6523

 CCAJ23LP19B0T7



## Télécommande RC TC Bar

Informations sur les déclarations du fabricant, les consignes environnementales et de mise au rebut, ainsi que les conditions d'utilisation.

Modèle : RC TC Bar

### Europe



En conformité avec les exigences suivantes

- Règlement (UE) 2023/988 relatif à la sécurité générale des produits
- Directive DEEE (2012/19/UE)
- Règlement (UE) 2023/1542 relatif aux batteries et aux déchets de batteries



Italie:

Raccolta carta



Raccolta plastica

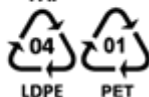

France:



**FR**

- Carton d'emballage
- + Notices d'emploi en papier
- + Sac plastique PE
- + Film rétractable PET



### Déclaration UE de conformité

- Directive RoHS (2011/65/UE)

Le texte complet de la déclaration UE de conformité est disponible à l'adresse internet suivante : [sennheiser.com/download](https://sennheiser.com/download).



## Royaume-Uni



## Australie / Nouvelle-Zélande



## Vietnam

Kể từ ngày 1 tháng 12 năm 2012, các sản phẩm được sản xuất bởi Sennheiser tuân thủ Thông tư 30/2011/TT-BCT quy định về giới hạn cho phép đối với một số chất độc hại trong các sản phẩm điện và điện tử.

## Chine

China RoHS 

产品中有毒有害物质或元素的名称及含量标识表 Hazardous Substances Table						
部件名称 (Parts Name)	有毒有害物质或元素 (Hazardous Substances)					
	铅 (Pb)	汞 (Hg)	镉 (Cd)	六价铬 (Cr(VI))	多溴联苯 (PB B)	多溴二苯醚 (PBDE)
线路板 Circuit board	X	○	○	○	○	○
外壳 Shell	○	○	○	○	○	○
电池 Battery	○	○	○	○	○	○
按键 Button	○	○	○	○	○	○

本表格依据SJ/T 11364的规定编制。  
 O: 表示该有害物质在该部件所有均质材料中的含量均在 GB/T 26572规定的限量要求以下。  
 O: Indicates that this hazardous substance contained in all homogeneous materials of this part is below the limit specified in GB/T 26572.  
 X: 表示该有害物质至少在该部件的某一均质材料中的含量超出 GB/T 26572规定的限量要求。  
 X: Indicates that this hazardous substance contained in at least one of the homogeneous materials of this part is above the limit specified in GB/T 26572.



## Bloc secteur

Informations sur les déclarations du fabricant, les consignes environnementales et de mise au rebut, ainsi que les conditions d'utilisation.

Modèle : Power Supply TC Bar S (Model: S050-1A150300M2), Power Supply TC Bar M (Model: E096-1A180500B3)

### Europe



En conformité avec les exigences suivantes

- Règlement (UE) 2023/988 relatif à la sécurité générale des produits
- Directive DEEE (2012/19/UE)



Italie:

Raccolta carta



France:



Déclaration UE de conformité

- Directive RoHS (2011/65/UE)
- Directive CEM (2014/30/UE)
- Directive Basse Tension (2014/35/UE)

Le texte complet de la déclaration UE de conformité est disponible à l'adresse internet suivante : [sennheiser.com/download](https://sennheiser.com/download).

Royaume-Uni





### Canada

CAN ICES3(B)/NMB3(B)

### Australie / Nouvelle-Zélande



Power Supply TC Bar S: SAA-240329-EA

Power Supply TC Bar M: SAA-203343-EA

### Japon



Sennheiser

ゼンハイザージャパン(株)

### Inde

IS 13252 (Part 1)/IEC 60950-1



R-41239623  
[www.bis.gov.in](http://www.bis.gov.in)

### Corée du Sud



Power Supply TC Bar S: HU10935-22045A; R-R-3NB-S050; A/S Center: 070-4746-7903

Power Supply TC Bar M: HU10935-20032C; R-R-3NB-E0961A; A/S Center: 070-4746-7903

### Vietnam

Kể từ ngày 1 tháng 12 năm 2012, các sản phẩm được sản xuất bởi Sennheiser tuân thủ Thông tư 30/2011/TT-BCT quy định về giới hạn cho phép đối với một số chất độc hại trong các sản phẩm điện và điện tử.



Taiwan



R3A531 RoHS



Power Supply TC Bar S:

設備名稱：電源供應器 Power Supply TC Bar S ， 型號（型式）：S050-1A150300M2						
Equipment name:			Type designation(Type):			
單元 Unit	限用物質及其化學符號 Restricted substances and its chemical symbols					
	鉛 Lead (Pb)	汞 Mercury (Hg)	鎘 Cadmium (Cd)	六價鉻 Hexavalent chromium (Cr <sup>6+</sup> )	多溴聯苯 Polybrominated biphenyls (PBB)	多溴二苯醚 Polybrominated diphenyl ethers (PBDE)
外殼	—	○	○	○	○	○
金屬	—	○	○	○	○	○
電路板	—	○	○	○	○	○
電子零件	—	○	○	○	○	○

備考 1. “超出 0.1 wt%” 及 “超出 0.01 wt%” 係指限用物質之百分比含量超出百分比含量基準值。  
 Note 1: “Exceeding 0.1 wt%” and “exceeding 0.01 wt%” indicate that the percentage content of the restricted substance exceeds the reference percentage value of presence condition.

備考 2. “○” 係指該項限用物質之百分比含量未超出百分比含量基準值。  
 Note 2: “○” indicates that the percentage content of the restrictive substance does not exceed the percentage of reference value of presence

備考 3. “—” 係指該項限用物質為排除項目。  
 Note 3: The “—” indicates that the restricted substance corresponds to the exemption.

Power Supply TC Bar M:



設備名稱：電源供應器 Power Supply TC Bar M，型號（型式）：E096-1A180500B3						
Equipment name:				Type designation(Type):		
單元 Unit	限用物質及其化學符號 Restricted substances and its chemical symbols					
	鉛 Lead (Pb)	汞 Mercury (Hg)	鎘 Cadmium (Cd)	六價鉻 Hexavalent chromium (Cr <sup>6+</sup> )	多溴聯苯 Polybrominated biphenyls (PBB)	多溴二苯醚 Polybrominated diphenyl ethers (PBDE)
外殼	—	○	○	○	○	○
金屬	—	○	○	○	○	○
電路板	—	○	○	○	○	○
電子零件	—	○	○	○	○	○
<p>備考 1. “超出 0.1 wt%” 及 “超出 0.01 wt%” 係指限用物質之百分比含量超出百分比含量基準值。            Note 1: “Exceeding 0.1 wt%” and “exceeding 0.01 wt%” indicate that the percentage content of the restricted substance exceeds the reference percentage value of presence condition.</p> <p>備考 2. “○” 係指該項限用物質之百分比含量未超出百分比含量基準值。            Note 2: “○” indicates that the percentage content of the restrictive substance does not exceed the percentage of reference value of presence</p> <p>備考 3. “—” 係指該項限用物質為排除項目。            Note 3: The “—” indicates that the restricted substance corresponds to the exemption.</p>						

Chine



Power Supply TC Bar S:

China RoHS

設備名稱：Power Supply TC Bar S，型號名稱：S050-1A150300M2							
部件名稱 (Parts)	有害物質						產品環保年限 EFUP
	鉛 (Pb)	汞 (Hg)	鎘 (Cd)	六價鉻 (Cr6+)	多溴聯苯 (PBB)	多溴二苯醚 (PBDE)	
金屬部件 (Metal parts)	x	o	o	o	o	o	10
電路模塊 (Circuit Modules)	x	o	o	o	o	o	10
電纜及電纜組件 (Cables & Cable Assemblies)	x	o	o	o	o	o	10
外部電力適配器 - 如果包含 (external power supply - if available)	x	o	o	o	o	o	10
<p>本表格依據 SJ/T 11364 的規定編制。</p> <p>o: 表示該有毒有害物質在該部件所有均質材料中的含量均在 GB/T 26572 標準規定的限量要求以下。</p> <p>x: 表示該有毒有害物質至少在該部件的某一均質材料中的含量超出 GB/T 26572 標準規定的限量要求。</p>							



Power Supply TC Bar M:

China RoHS 

设备名称： Power Supply TC Bar M ， 型号名称： E096-1A180500B3							
部件名称 (Parts)	有害物质						产品环保年限 EFUP
	铅 (Pb)	汞 (Hg)	镉 (Cd)	六价铬 (Cr6+)	多溴联苯 (PBB)	多溴二苯醚 (PBDE)	
金属部件 (Metal parts)	X	o	o	o	o	o	10
电路模块 (Circuit Modules)	X	o	o	o	o	o	10
电缆及电缆组件 (Cables & Cable Assemblies)	X	o	o	o	o	o	10
外部电力适配器 - 如果包含 (external power supply - if available)	X	o	o	o	o	o	10

本表格依据 SJ/T 11364 的规定编制。

o：表示该有毒有害物质在该部件所有均质材料中的含量均在GB/T 26572 标准规定的限量要求以下。

x：表示该有毒有害物质至少在该部件的某一均质材料中的含量超出GB/T 26572 标准规定的限量要求。

