



Evolution Wireless Digital

Exportation au format PDF du manuel HTML d'origine



Table des matières

1. Préambule.....	10
2. Informations sur le produit.....	11
Produits de la série EW-D.....	11
Récepteur fixe EW-D EM.....	11
Émetteur main EW-D SKM-S.....	13
Émetteur de poche EW-D SK.....	14
Kits disponibles de la série EW-D.....	16
EW-D ME2 SET Lavalier Set.....	16
EW-D ME3 SET Headmic Set.....	18
EW-D ME4 SET Lavalier Set.....	20
EW-D CI1 SET Instrument Set.....	22
EW-D SK BASE SET Base Set.....	24
EW-D 835-S SET Handheld Set.....	26
EW-D SKM-S BASE SET Base Set.....	28
EW-D ME2/835-S SET Combo Set.....	30
Produits de la série EW-DX.....	32
Récepteur fixe EW-DX EM 2.....	32
Récepteur fixe EW-DX EM 2 Dante.....	34
Récepteur fixe EW-DX EM 4 Dante.....	35
Émetteur main EW-DX SKM EW-DX SKM-S.....	36
Émetteur de poche EW-DX SK EW-DX SK 3-PIN.....	38
Socle de table EW-DX TS 3-pin EW-DX TS 5-pin.....	40
Kits disponibles de la série EW-DX.....	42
EW-DX 835-S SET Handheld Set.....	42
EW-DX MKE 2 SET Lavalier Set.....	44
EW-DX MKE 2-835-S SET Combo Set.....	46
EW-DX SK-SKM-S BASE SET Base Set.....	48
Produits de la série EW-DP.....	50
Récepteur portable EW-DP EK.....	51
Émetteur à enficher EW-DP SKP.....	52
Kits disponibles de la série EW-DP.....	53
EW-DP ME-2 Lavalier Set.....	53
EW-DP ME-4 Lavalier Set.....	55
EW-DP 835 Handheld Set.....	57
EW-DP ENG Lavalier Set.....	59



Application Smart Assist.....	61
Accessoires.....	62
Pack accu BA 70 et chargeur L 70 USB.....	62
Chargeur avec intégration réseau CHG 70N-C.....	63
Splitter d'antenne EW-D ASA.....	65
Suramplificateur d'antenne EW-D AB.....	66
Antennes.....	67
Accessoires pour le montage en rack.....	71
Accessoire de montage pour EW-DP EK.....	73
Câbles pour le modèle EW-DP EK.....	74
Kits de codage par couleur.....	75
Plages de fréquences.....	76
3. Notice d'emploi.....	79
Récepteur fixe EW-D EM.....	79
Vue d'ensemble du produit.....	79
Brancher/débrancher le récepteur au/du secteur.....	81
Raccorder les antennes.....	83
Diffuser des signaux audio.....	85
Monter un récepteur dans un rack.....	86
Allumer et éteindre le récepteur.....	89
Verrouillage des touches.....	90
Signification des LED.....	91
Affichages sur l'écran du récepteur.....	93
Touches pour naviguer dans le menu.....	95
Ouvrir le menu et naviguer dans les options de menus.....	96
Utiliser les EW-D Color Coding Sets pour l'étiquetage des liaisons.....	105
Émetteur main EW-D SKM-S.....	106
Vue d'ensemble du produit.....	106
Insérer et retirer les piles / packs accu.....	107
Changer la tête de micro.....	109
Utiliser les EW-D Color Coding Sets pour l'étiquetage des liaisons.....	111
Allumer et éteindre l'émetteur main.....	112
Contrôler l'état de la batterie de l'émetteur (fonction Check).....	113
Identifier des récepteurs appairés (fonction Identify).....	114
Signification des LED.....	115
Établir une connexion avec le récepteur.....	118
Mettre en sourdine l'émetteur main.....	119



Émetteur de poche EW-D SK.....	120
Vue d'ensemble du produit.....	120
Insérer et retirer les piles / packs accu.....	121
Raccorder un microphone à l'émetteur de poche.....	123
Raccorder un instrument ou une source Line à l'émetteur de poche.....	125
Utiliser les EW-D Color Coding Sets pour l'étiquetage des liaisons.....	126
Remplacer le clip de ceinture.....	127
Allumer et éteindre l'émetteur de poche.....	128
Contrôler l'état de la batterie de l'émetteur (fonction Check).....	129
Identifier des récepteurs appairés (fonction Identify).....	130
Signification des LED.....	131
Établir une connexion avec le récepteur.....	134
Mettre en sourdine l'émetteur de poche.....	135
Récepteur fixe EW-DX EM 2.....	136
Vue d'ensemble du produit.....	136
Brancher/débrancher le récepteur au/du secteur.....	139
Connecter plusieurs récepteurs à un réseau.....	142
Raccorder les antennes.....	143
Diffuser des signaux audio.....	145
Monter un récepteur dans un rack.....	147
Allumer et éteindre le récepteur.....	150
Verrouillage des touches.....	151
Utiliser la sortie casque.....	152
Signification des LED.....	153
Affichages sur l'écran du récepteur.....	155
Touches pour naviguer dans le menu.....	165
Ouvrir le menu et naviguer dans les options de menus.....	166
Structure du menu.....	167
Possibilités de réglage dans le menu de commande.....	168
Option de menu System.....	195
Mettre à jour le micrologiciel du récepteur.....	207
Récepteur fixe EW-DX EM 2 Dante.....	208
Vue d'ensemble du produit.....	208
Brancher/débrancher le récepteur au/du secteur.....	211
Connecter plusieurs récepteurs à un réseau.....	214
Connecter plusieurs récepteurs à un réseau Dante®.....	215
Raccorder les antennes.....	221



Diffuser des signaux audio.....	223
Monter un récepteur dans un rack.....	225
Allumer et éteindre le récepteur.....	228
Verrouillage des touches.....	229
Utiliser la sortie casque.....	230
Signification des LED.....	231
Affichages sur l'écran du récepteur.....	233
Touches pour naviguer dans le menu.....	243
Ouvrir le menu et naviguer dans les options de menus.....	244
Structure du menu.....	245
Possibilités de réglage dans le menu de commande.....	246
Option de menu System.....	273
Mettre à jour le micrologiciel du récepteur.....	286
Récepteur fixe EW-DX EM 4 Dante.....	287
Vue d'ensemble du produit.....	287
Brancher/débrancher le récepteur au/du secteur.....	291
Connecter plusieurs récepteurs à un réseau.....	292
Connecter plusieurs récepteurs à un réseau Dante®.....	293
Raccorder les antennes.....	298
Diffuser des signaux audio.....	301
Monter un récepteur dans un rack.....	303
Allumer et éteindre le récepteur.....	307
Verrouillage des touches.....	308
Utiliser la sortie casque.....	309
Signification des LED.....	310
Affichages sur l'écran du récepteur.....	312
Touches pour naviguer dans le menu.....	321
Ouvrir le menu et naviguer dans les options de menus.....	322
Structure du menu.....	323
Possibilités de réglage dans le menu de commande.....	324
Option de menu System.....	351
Mettre à jour le micrologiciel du récepteur.....	364
Émetteur main EW-DX SKM EW-DX SKM-S.....	365
Vue d'ensemble du produit.....	365
Insérer et retirer les piles / packs accu.....	367
Changer la tête de micro.....	369
Allumer et éteindre l'émetteur main.....	371



Contrôler l'état de la batterie de l'émetteur (fonction Check).....	372
Identifier des récepteurs appairés (fonction Identify).....	373
Signification des LED.....	374
Établir une connexion avec le récepteur.....	377
Affichages sur l'écran de l'émetteur main.....	378
Touches pour naviguer dans le menu.....	380
Ouvrir le menu et naviguer dans les options de menus.....	381
Verrouillage des touches.....	393
Régler le mode Mute et mettre en sourdine l'émetteur main (EW-DX SKM-S uniquement).....	394
Mettre à jour le micrologiciel de l'émetteur.....	396
Émetteur de poche EW-DX SK EW-DX SK 3-PIN.....	397
Vue d'ensemble du produit.....	397
Insérer et retirer les piles / packs accu.....	399
Raccorder un microphone à l'émetteur de poche.....	401
Raccorder un instrument ou une source Line à l'émetteur de poche.....	404
Remplacer le clip de ceinture.....	406
Allumer et éteindre l'émetteur de poche.....	407
Contrôler l'état de la batterie de l'émetteur (fonction Check).....	408
Identifier des récepteurs appairés (fonction Identify).....	409
Signification des LED.....	410
Établir une connexion avec le récepteur.....	413
Affichages sur l'écran de l'émetteur de poche.....	414
Touches pour naviguer dans le menu.....	416
Ouvrir le menu et naviguer dans les options de menus.....	417
Verrouillage des touches.....	430
Régler le mode Mute et mettre en sourdine l'émetteur de poche.....	431
Mettre à jour le micrologiciel de l'émetteur.....	432
Socle de table EW-DX TS 3-pin EW-DX TS 5-pin.....	433
Vue d'ensemble du produit.....	433
Insérer et retirer le pack accu BA 40.....	435
Charger le socle de table.....	436
Signification des LED.....	439
Raccorder un microphone col de cygne.....	441
Allumer et éteindre le socle de table.....	442
Établir une connexion avec le récepteur.....	443
Mettre en sourdine le socle de table.....	444



Récepteur portable EW-DP EK.....	445
Vue d'ensemble du produit.....	445
Établir l'alimentation électrique.....	447
Diffuser des signaux audio.....	449
Monter le récepteur / Options de montage.....	450
Allumer et éteindre le récepteur.....	459
Signification des LED.....	460
Affichages sur l'écran du récepteur.....	462
Touches pour naviguer dans le menu.....	464
Ouvrir le menu et naviguer dans les options de menus.....	465
Émetteur à enficher EW-DP SKP.....	475
Vue d'ensemble du produit.....	475
Établir l'alimentation électrique.....	478
Utiliser une carte microSD.....	480
Brancher un microphone XLR.....	482
Brancher un micro-cravate.....	483
Allumer et éteindre l'émetteur à enficher.....	484
Démarrer/Arrêter l'enregistrement.....	485
Activer/désactiver le filtre coupe-bas.....	486
Mode MUTE.....	487
Signification des LED.....	488
Établir une liaison radio Synchroniser le récepteur et l'émetteur.....	491
Établir une connexion avec le récepteur EW-D EM / synchroniser l'EW-D EM.....	492
Établir une connexion avec les récepteurs EW-DX EM / Synchroniser les récepteurs EW-DX EM.....	494
Établir une connexion avec le récepteur EW-DP EK / Synchroniser le récepteur EW-DP EK.....	496
Chargeur L 70 USB.....	498
Brancher/débrancher le chargeur au/du secteur.....	498
Charger le pack accu.....	499
Chargeur CHG 70N-C.....	501
Vue d'ensemble du produit.....	501
Brancher/débrancher le chargeur au/du secteur.....	503
Connecter le chargeur à un réseau.....	505
Montage des chargeurs en cascade.....	506
Charger la batterie rechargeable.....	508
Mode d'économie d'énergie.....	510



Mettre à jour le micrologiciel du chargeur.....	511
Splitter d'antenne EW-D ASA.....	514
Vue d'ensemble du produit.....	514
Brancher/débrancher le splitter d'antenne EW-D ASA au/du secteur.....	516
Raccorder des récepteurs au splitter d'antenne EW-D ASA.....	517
Raccorder les antennes.....	518
Information sur les amplificateurs d'antenne et les longueurs de câble.....	519
Configurer les systèmes multicanal.....	520
Installer le splitter d'antenne EW-D ASA dans un rack.....	522
Allumer et éteindre le splitter d'antenne EW-D ASA.....	523
Antenne directionnelle active AWM.....	524
Vue d'ensemble du produit.....	524
Configuration des antennes.....	527
Branchement des câbles à l'antenne.....	528
Longueurs de câbles recommandées.....	530
Installation et montage de l'antenne.....	531
Réglage du gain.....	539
LED GAIN.....	540
Nettoyage et entretien.....	541
4. Base de connaissances.....	543
Questions fréquemment posées.....	543
Radio et fréquences.....	543
Audio.....	545
Utilisabilité.....	547
Accessoires.....	550
Application Smart Assist.....	552
5. Caractéristiques techniques.....	554
Système.....	554
Récepteur fixe EW-D EM.....	556
Récepteur fixe EW-DX EM 2.....	557
Récepteur fixe EW-DX EM 2 Dante.....	558
Récepteur fixe EW-DX EM 4 Dante.....	559
Émetteur main EW-D SKM-S.....	560
Émetteur main EW-DX SKM EW-DX SKM-S.....	561
Émetteur de poche EW-D SK.....	562
Émetteur de poche EW-DX SK EW-DX SK 3-PIN.....	563
Socle de table EW-DX TS 3-pin EW-DX TS 5-pin.....	564



Récepteur portable EW-DP EK.....	565
Récepteur d'émetteur à enficher EW-DP SKP.....	566
Splitter d'antenne EW-D ASA.....	567
Suramplificateur d'antenne EW-D AB.....	569
Antenne directionnelle active AWM.....	570
Antenne directionnelle passive ADP UHF (470 – 1 075 MHz).....	577
Pack accu BA 70.....	579
Chargeur L 70 USB.....	580
Chargeur CHG 70N-C.....	581
6. Informations réglementaires.....	583
EW-D.....	584
EW-DX.....	592
EW-DP.....	602
7. Contact.....	611



1. Préambule

Exportation au format PDF du manuel HTML d'origine

Ce document au format PDF est le résultat d'une exportation automatique d'un manuel HTML interactif. Il est possible que le document PDF ne contienne pas tous les contenus et éléments interactifs, étant donné qu'ils ne peuvent pas être affichés dans ce format. De plus, les sauts de page automatiquement générés peuvent entraîner un léger décalage de contenus liés. Nous pouvons donc seulement garantir l'exhaustivité des informations dans le manuel HTML et nous recommandons son utilisation. Vous les trouverez dans le portail de documentation à l'adresse www.sennheiser.com/documentation.



2. Informations sur le produit

Aperçu de toutes les informations concernant le produit et les accessoires disponibles à l'achat.

Produits de la série EW-D



Des informations sur les **accessoires** disponibles se trouvent sous [Accessoires](#).

Des informations sur les **kits** disponibles se trouvent sous [Kits disponibles de la série EW-D](#).

Vous trouverez des informations sur les **plages de fréquences** sous [Plages de fréquences](#).

Vous trouverez les **caractéristiques techniques** de la série et des différents produits sous [Caractéristiques techniques](#).

Vous trouverez des informations sur **la mise en service** et **l'utilisation** des produits sous [Notice d'emploi](#).

Récepteur fixe EW-D EM





Le récepteur fixe **EW-D EM** est disponible dans les variantes de produit suivantes :

EW-D EM (Q1-6) | 470,2 – 526 MHz | N° d'article 508800

EW-D EM (R1-6) | 520 – 576 MHz | N° d'article 508801

EW-D EM (R4-9) | 552 – 607,8 MHz | N° d'article 508802

EW-D EM (S1-7) | 606,2 – 662 MHz | N° d'article 508803

EW-D EM (S4-7) | 630 – 662 MHz | N° d'article 508804

EW-D EM (S7-10) | 662 – 693,8 MHz | N° d'article 508805

EW-D EM (T1/7) | 694,5 - 702,7 MHz & 748,3 - 757,7 MHz | N° d'article 700458

EW-D EM (T12) | 806,125 - 809,75 MHz | N° d'article 700459

EW-D EM (T13-14) | 819,2 - 823 MHz | N° d'article 700460

EW-D EM (U1/5) | 823,2 – 831,8 MHz & 863,2 – 864,8 MHz | N° d'article 508806

EW-D EM (V3-4) | 925,2 – 937,3 MHz | N° d'article 508808

EW-D EM (Y1-3) | 1 785,2 – 1 799,8 MHz | N° d'article 508809

i Vous trouverez de plus amples informations sur le modèle EW-D EM dans les sections suivantes :

- **Mise en service et utilisation** : [Récepteur fixe EW-D EM](#)
- **Caractéristiques techniques** : [Récepteur fixe EW-D EM](#)



Émetteur main EW-D SKM-S



L'émetteur main **EW-D SKM-S** est disponible dans les variantes de produit suivantes :

EW-D SKM-S (Q1-6) | 470,2 – 526 MHz | N° d'article 508790

EW-D SKM-S (R1-6) | 520 – 576 MHz | N° d'article 508791

EW-D SKM-S (R4-9) | 552 – 607,8 MHz | N° d'article 508792

EW-D SKM-S (S1-7) | 606,2 – 662 MHz | N° d'article 508793

EW-D SKM-S (S4-7) | 630 – 662 MHz | N° d'article 508794

EW-D SKM-S (S7-10) | 662 – 693,8 MHz | N° d'article 508795

EW-D SKM-S (T1/7) | 694,5 - 702,7 MHz & 748,3 - 757,7 MHz | N° d'article 700458

EW-D SKM-S (T12) | 806,125 - 809,75 MHz | N° d'article 700456

EW-D SKM-S (T13-14) | 819,2 - 823 MHz | N° d'article 700457

EW-D SKM-S (U1/5) | 823,2 – 831,8 MHz & 863,2 – 864,8 MHz | N° d'article 508796

EW-D SKM-S (V3-4) | 925,2 – 937,3 MHz | N° d'article 508798

EW-D SKM-S (Y1-3) | 1 785,2 – 1 799,8 MHz | N° d'article 508799

i Vous trouverez de plus amples informations sur le modèle EW-D SKM-S dans les sections suivantes :

- **Mise en service et utilisation** : [Émetteur main EW-D SKM-S](#)
- **Caractéristiques techniques** : [Émetteur main EW-D SKM-S](#)
- **Têtes de micro compatibles** : [Changer la tête de micro](#)



Émetteur de poche EW-D SK



L'émetteur de poche **EW-D SK** est disponible dans les variantes de produit suivantes :

EW-D SK (Q1-6) | 470,2 – 526 MHz | N° d'article 508780

EW-D SK (R1-6) | 520 – 576 MHz | N° d'article 508781

EW-D SK (R4-9) | 552 – 607,8 MHz | N° d'article 508782

EW-D SK (S1-7) | 606,2 – 662 MHz | N° d'article 508783

EW-D SK (S4-7) | 630 – 662 MHz | N° d'article 508784

EW-D SK (S7-10) | 662 – 693,8 MHz | N° d'article 508785

EW-D SK (T1/7) | 694,5 - 702,7 MHz & 748,3 - 757,7 MHz | N° d'article 700452

EW-D SK (T12) | 806,125 - 809,75 MHz | N° d'article 700453

EW-D SK (T13-14) | 819,2 - 823 MHz | N° d'article 700454

EW-D SK (U1/5) | 823,2 – 831,8 MHz & 863,2 – 864,8 MHz | N° d'article 508786

EW-D SK (V3-4) | 925,2 – 937,3 MHz | N° d'article 508788

EW-D SK (Y1-3) | 1 785,2 – 1 799,8 MHz | N° d'article 508789



i Vous trouverez de plus amples informations sur le modèle EW-D SK dans les sections suivantes :

- **Mise en service et utilisation** : [Émetteur de poche EW-D SK](#)
- **Caractéristiques techniques** : [Émetteur de poche EW-D SK](#)
- **Microphones compatibles** : [Raccorder un microphone à l'émetteur de poche](#)



Kits disponibles de la série EW-D

EW-D ME2 SET | Lavalier Set



Le kit contient les composants suivants :

- Récepteur fixe **EW-D EM**
- Émetteur de poche **EW-D SK**
- Micro-cravate **ME 2**

Le kit est disponible dans les variantes suivantes :

EW-D ME2 SET (Q1-6) | 470,2 – 526 MHz | N° d'article 508700

EW-D ME2 SET (R1-6) | 520 – 576 MHz | N° d'article 508701

EW-D ME2 SET (R4-9) | 552 – 607,8 MHz | N° d'article 508702

EW-D ME2 SET (S1-7) | 606,2 – 662 MHz | N° d'article 508703

EW-D ME2 SET (S4-7) | 630 – 662 MHz | N° d'article 508704

EW-D ME2 SET (S7-10) | 662 – 693,8 MHz | N° d'article 508705

EW-D ME2 SET (T1/7) | 694,5 - 702,7 MHz & 748,3 - 757,7 MHz | N° d'article 700428

EW-D ME2 SET (T12) | 806,125 - 809,75 MHz | N° d'article 700429

EW-D ME2 SET (T13-14) | 819,2 - 823 MHz | N° d'article 700430

EW-D ME2 SET (U1/5) | 823,2 – 831,8 MHz & 863,2 – 864,8 MHz | N° d'article 508706

EW-D ME2 SET (V3-4) | 925,2 – 937,3 MHz | N° d'article 508708

EW-D ME2 SET (Y1-3) | 1785,2 – 1799,8 MHz | N° d'article 508709



i Vous trouverez de plus amples informations sur le kit dans les sections suivantes :

- **Mise en service et utilisation** : [Notice d'emploi](#)
- **Caractéristiques techniques** : [Caractéristiques techniques](#)



EW-D ME3 SET | Headmic Set



Le kit contient les composants suivants :

- Récepteur fixe **EW-D EM**
- Émetteur de poche **EW-D SK**
- Micro-cravate **ME 3**

Le kit est disponible dans les variantes suivantes :

EW-D ME3 SET (Q1-6) | 470,2 – 526 MHz | N° d'article 508710

EW-D ME3 SET (R1-6) | 520 – 576 MHz | N° d'article 508711

EW-D ME3 SET (R4-9) | 552 – 607,8 MHz | N° d'article 508712

EW-D ME3 SET (S1-7) | 606,2 – 662 MHz | N° d'article 508713

EW-D ME3 SET (S4-7) | 630 – 662 MHz | N° d'article 508714

EW-D ME3 SET (S7-10) | 662 – 693,8 MHz | N° d'article 508715

EW-D ME3 SET (T1/7) | 694,5 - 702,7 MHz & 748,3 - 757,7 MHz | N° d'article 700431

EW-D ME3 SET (T12) | 806,125 - 809,75 MHz | N° d'article 700432

EW-D ME3 SET (T13-14) | 819,2 - 823 MHz | N° d'article 700433

EW-D ME3 SET (U1/5) | 823,2 – 831,8 MHz & 863,2 – 864,8 MHz | N° d'article 508716

EW-D ME3 SET (V3-4) | 925,2 – 937,3 MHz | N° d'article 508718

EW-D ME3 SET (Y1-3) | 1785,2 – 1799,8 MHz | N° d'article 508719



i Vous trouverez de plus amples informations sur le kit dans les sections suivantes :

- **Mise en service et utilisation** : [Notice d'emploi](#)
- **Caractéristiques techniques** : [Caractéristiques techniques](#)



EW-D ME4 SET | Lavalier Set



Le kit contient les composants suivants :

- Récepteur fixe **EW-D EM**
- Émetteur de poche **EW-D SK**
- Micro-cravate **ME 4**

Le kit est disponible dans les variantes suivantes :

EW-D ME4 SET (Q1-6) | 470,2 – 526 MHz | N° d'article 508720

EW-D ME4 SET (R1-6) | 520 – 576 MHz | N° d'article 508721

EW-D ME4 SET (R4-9) | 552 – 607,8 MHz | N° d'article 508722

EW-D ME4 SET (S1-7) | 606,2 – 662 MHz | N° d'article 508723

EW-D ME4 SET (S4-7) | 630 – 662 MHz | N° d'article 508724

EW-D ME4 SET (S7-10) | 662 – 693,8 MHz | N° d'article 508725

EW-D ME4 SET (T1/7) | 694,5 - 702,7 MHz & 748,3 - 757,7 MHz | N° d'article 700434

EW-D ME4 SET (T12) | 806,125 - 809,75 MHz | N° d'article 700435

EW-D ME4 SET (T13-14) | 819,2 - 823 MHz | N° d'article 700436

EW-D ME4 SET (U1/5) | 823,2 – 831,8 MHz & 863,2 – 864,8 MHz | N° d'article 508726

EW-D ME4 SET (V3-4) | 925,2 – 937,3 MHz | N° d'article 508728

EW-D ME4 SET (Y1-3) | 1785,2 – 1799,8 MHz | N° d'article 508729



i Vous trouverez de plus amples informations sur le kit dans les sections suivantes :

- **Mise en service et utilisation** : [Notice d'emploi](#)
- **Caractéristiques techniques** : [Caractéristiques techniques](#)



EW-D CI1 SET | Instrument Set



Le kit contient les composants suivants :

- Récepteur fixe **EW-D EM**
- Émetteur de poche **EW-D SK**
- Micro-cravate **CI 1**

Le kit est disponible dans les variantes suivantes :

EW-D CI1 SET (Q1-6) | 470,2 – 526 MHz | N° d'article 508730

EW-D CI1 SET (R1-6) | 520 – 576 MHz | N° d'article 508731

EW-D CI1 SET (R4-9) | 552 – 607,8 MHz | N° d'article 508732

EW-D CI1 SET (S1-7) | 606,2 – 662 MHz | N° d'article 508733

EW-D CI1 SET (S4-7) | 630 – 662 MHz | N° d'article 508734

EW-D CI1 SET (S7-10) | 662 – 693,8 MHz | N° d'article 508735

EW-D CI1 SET (T1/7) | 694,5 - 702,7 MHz & 748,3 - 757,7 MHz | N° d'article 700437

EW-D CI1 SET (T12) | 806,125 - 809,75 MHz | N° d'article 700438

EW-D CI1 SET (T13-14) | 819,2 - 823 MHz | N° d'article 700439

EW-D CI1 SET (U1/5) | 823,2 – 831,8 MHz & 863,2 – 864,8 MHz | N° d'article 508736

EW-D CI1 SET (V3-4) | 925,2 – 937,3 MHz | N° d'article 508738

EW-D CI1 SET (Y1-3) | 1785,2 – 1799,8 MHz | N° d'article 508739



i Vous trouverez de plus amples informations sur le kit dans les sections suivantes :

- **Mise en service et utilisation** : [Notice d'emploi](#)
- **Caractéristiques techniques** : [Caractéristiques techniques](#)



EW-D SK BASE SET | Base Set



Le kit contient les composants suivants :

- Récepteur fixe **EW-D EM**
- Émetteur de poche **EW-D SK**

Le kit est disponible dans les variantes suivantes :

EW-D SK BASE SET (Q1-6) | 470,2 – 526 MHz | N° d'article 508740

EW-D SK BASE SET (R1-6) | 520 – 576 MHz | N° d'article 508741

EW-D SK BASE SET (R4-9) | 552 – 607,8 MHz | N° d'article 508742

EW-D SK BASE SET (S1-7) | 606,2 – 662 MHz | N° d'article 508743

EW-D SK BASE SET (S4-7) | 630 – 662 MHz | N° d'article 508744

EW-D SK BASE SET (S7-10) | 662 – 693,8 MHz | N° d'article 508745

EW-D SK BASE SET (T1/7) | 694,5 - 702,7 MHz & 748,3 - 757,7 MHz | N° d'article 700440

EW-D SK BASE SET (T12) | 806,125 - 809,75 MHz | N° d'article 700441

EW-D SK BASE SET (T13-14) | 819,2 - 823 MHz | N° d'article 700442

EW-D SK BASE SET (U1/5) | 823,2 – 831,8 MHz & 863,2 – 864,8 MHz | N° d'article 508746

EW-D SK BASE SET (V3-4) | 925,2 – 937,3 MHz | N° d'article 508748

EW-D SK BASE SET (Y1-3) | 1 785,2 – 1 799,8 MHz | N° d'article 508749



i Vous trouverez de plus amples informations sur le kit dans les sections suivantes :

- **Mise en service et utilisation** : [Notice d'emploi](#)
- **Caractéristiques techniques** : [Caractéristiques techniques](#)



EW-D 835-S SET | Handheld Set



Le kit contient les composants suivants :

- Récepteur fixe **EW-D EM**
- Émetteur main **EW-D SKM-S**
- Tête de micro **MMD 835**

Le kit est disponible dans les variantes suivantes :

EW-D 835-S SET (Q1-6) | 470,2 – 526 MHz | N° d'article 508750

EW-D 835-S SET (R1-6) | 520 – 576 MHz | N° d'article 508751

EW-D 835-S SET (R4-9) | 552 – 607,8 MHz | N° d'article 508752

EW-D 835-S SET (S1-7) | 606,2 – 662 MHz | N° d'article 508753

EW-D 835-S SET (S4-7) | 630 – 662 MHz | N° d'article 508754

EW-D 835-S SET (S7-10) | 662 – 693,8 MHz | N° d'article 508755

EW-D 835-S SET (T1/7) | 694,5 - 702,7 MHz & 748,3 - 757,7 MHz | N° d'article 700443

EW-D 835-S SET (T12) | 806,125 - 809,75 MHz | N° d'article 700444

EW-D 835-S SET (T13-14) | 819,2 - 823 MHz | N° d'article 700445

EW-D 835-S SET (U1/5) | 823,2 – 831,8 MHz & 863,2 – 864,8 MHz | N° d'article 508756

EW-D 835-S SET (V3-4) | 925,2 – 937,3 MHz | N° d'article 508758

EW-D 835-S SET (Y1-3) | 1 785,2 – 1 799,8 MHz | N° d'article 508759



i Vous trouverez de plus amples informations sur le kit dans les sections suivantes :

- **Mise en service et utilisation** : [Notice d'emploi](#)
- **Caractéristiques techniques** : [Caractéristiques techniques](#)



EW-D SKM-S BASE SET | Base Set



Le kit contient les composants suivants :

- Récepteur fixe **EW-D EM**
- Émetteur main **EW-D SKM-S**

Le kit est disponible dans les variantes suivantes :

EW-D SKM-S BASE SET (Q1-6) | 470,2 – 526 MHz | N° d'article 508740

EW-D SKM-S BASE SET (R1-6) | 520 – 576 MHz | N° d'article 508741

EW-D SKM-S BASE SET (R4-9) | 552 – 607,8 MHz | N° d'article 508742

EW-D SKM-S BASE SET (S1-7) | 606,2 – 662 MHz | N° d'article 508743

EW-D SKM-S BASE SET (S4-7) | 630 – 662 MHz | N° d'article 508744

EW-D SKM-S BASE SET (S7-10) | 662 – 693,8 MHz | N° d'article 508745

EW-D SKM-S BASE SET (T1/7) | 694,5 - 702,7 MHz & 748,3 - 757,7 MHz | N° d'article 700446

EW-D SKM-S BASE SET (T12) | 806,125 - 809,75 MHz | N° d'article 700447

EW-D SKM-S BASE SET (T13-14) | 819,2 - 823 MHz | N° d'article 700448

EW-D SKM-S BASE SET (U1/5) | 823,2 – 831,8 MHz & 863,2 – 864,8 MHz | N° d'article 508746

EW-D SKM-S BASE SET (V3-4) | 925,2 – 937,3 MHz | N° d'article 508748

EW-D SKM-S BASE SET (Y1-3) | 1 785,2 – 1 799,8 MHz | N° d'article 508749



i Vous trouverez de plus amples informations sur le kit dans les sections suivantes :

- **Mise en service et utilisation** : [Notice d'emploi](#)
- **Caractéristiques techniques** : [Caractéristiques techniques](#)



EW-D ME2/835-S SET | Combo Set



Le kit contient les composants suivants :

- Récepteur fixe **EW-D EM**
- Émetteur de poche **EW-D SK**
- Émetteur main **EW-D SKM-S**
- Micro-cravate **ME 2**
- Tête de micro **MMD 835**

Le kit est disponible dans les variantes suivantes :

EW-D ME2/835-S SET (Q1-6) | 470,2 – 526 MHz | N° d'article 508770

EW-D ME2/835-S SET (R1-6) | 520 – 576 MHz | N° d'article 508771

EW-D ME2/835-S SET (R4-9) | 552 – 607,8 MHz | N° d'article 508772

EW-D ME2/835-S SET (S1-7) | 606,2 – 662 MHz | N° d'article 508773

EW-D ME2/835-S SET (S4-7) | 630 – 662 MHz | N° d'article 508774

EW-D ME2/835-S SET (S7-10) | 662 – 693,8 MHz | N° d'article 508775

EW-D ME2/835-S SET (T1/7) | 694,5 - 702,7 MHz & 748,3 - 757,7 MHz | N° d'article 700446

EW-D ME2/835-S SET (T12) | 806,125 - 809,75 MHz | N° d'article 700447

EW-D ME2/835-S SET (T13-14) | 819,2 - 823 MHz | N° d'article 700448

EW-D ME2/835-S SET (U1/5) | 823,2 – 831,8 MHz & 863,2 – 864,8 MHz | N° d'article 508776

EW-D ME2/835-S SET (V3-4) | 925,2 – 937,3 MHz | N° d'article 508778

EW-D ME2/835-S SET (Y1-3) | 1 785,2 – 1 799,8 MHz | N° d'article 508779



i Vous trouverez de plus amples informations sur le kit dans les sections suivantes :

- **Mise en service et utilisation** : [Notice d'emploi](#)
- **Caractéristiques techniques** : [Caractéristiques techniques](#)



Produits de la série EW-DX



Vous trouverez des informations sur les **accessoires** disponibles sous [Accessoires](#).

Des informations sur les **kits** disponibles se trouvent sous [Kits disponibles de la série EW-DX](#).

Vous trouverez des informations sur les **plages de fréquences** sous [Plages de fréquences](#).

Vous trouverez les **caractéristiques techniques** de la série et des différents produits sous [Caractéristiques techniques](#).

Vous trouverez des informations sur **la mise en service** et **l'utilisation** des produits sous [Notice d'emploi](#).

Récepteur fixe EW-DX EM 2



Le récepteur fixe **EW-DX EM 2** est disponible dans les variantes de produit suivantes :

EW-DX EM 2 (Q1-9) | 470,2 – 550 MHz | N° d'article 509342

EW-DX EM 2 (R1-9) | 520 – 607,8 MHz | N° d'article 509343

EW-DX EM 2 (S1-10) | 606,2 – 693,8 MHz | N° d'article 509344



EW-DX EM 2 (S2-10) | 614,2 – 693,8 MHz | N° d'article 509347

EW-DX EM 2 (S4-10) | 630 – 693,8 MHz | N° d'article 509348

EW-DX EM 2 (U1/5) | 823,2 – 831,8 MHz & 863,2 – 864,8 MHz | N° d'article 509349

EW-DX EM 2 (V3-4) | 925,2 – 937,3 MHz | N° d'article 509351

EW-DX EM 2 (V5-7) | 941,7 – 951,8 MHz & 953,05 – 956,05 MHz & 956,65 – 959,65 MHz | N° d'article 509352

EW-DX EM 2 (W5-6) | 1240,1 - 1251,875 MHz & 1253,125 - 1259,9 MHz | N° d'article 700706

EW-DX EM 2 (Y1-3) | 1785,2 – 1799,8 MHz | N° d'article 509355

i Vous trouverez de plus amples informations sur le modèle EW-DX EM 2 dans les sections suivantes :

- **Mise en service et utilisation** : [Récepteur fixe EW-DX EM 2](#)
- **Caractéristiques techniques** : [Récepteur fixe EW-DX EM 2](#)



Récepteur fixe EW-DX EM 2 Dante



Le récepteur fixe **EW-DX EM 2 Dante** est disponible dans les variantes de produit suivantes :

EW-DX EM 2 Dante (Q1-9) | 470,2 – 550 MHz | N° d'article 509356

EW-DX EM 2 Dante (R1-9) | 520 – 607,8 MHz | N° d'article 509357

EW-DX EM 2 Dante (S1-10) | 606,2 – 693,8 MHz | N° d'article 509358

EW-DX EM 2 Dante (S2-10) | 614,2 – 693,8 MHz | N° d'article 509361

EW-DX EM 2 Dante (S4-10) | 630 – 693,8 MHz | N° d'article 509362

EW-DX EM 2 Dante (U1/5) | 823,2 – 831,8 MHz & 863,2 – 864,8 MHz | N° d'article 509363

EW-DX EM 2 Dante (V3-4) | 925,2 – 937,3 MHz | N° d'article 509365

EW-DX EM 2 Dante (V5-7) | 941,7 – 951,8 MHz & 953,05 – 956,05 MHz & 956,65 – 959,65 MHz | N° d'article 509366

EW-DX EM 2 Dante (W5-6) | 1240,1 - 1251,875 MHz & 1253,125 - 1259,9 MHz | N° d'article 700707

EW-DX EM 2 Dante (Y1-3) | 1 785,2 – 1 799,8 MHz | N° d'article 509369

i Vous trouverez de plus amples informations sur le modèle EW-DX EM 2 Dante dans les sections suivantes :

- **Mise en service et utilisation** : [Récepteur fixe EW-DX EM 2 Dante](#)
- **Caractéristiques techniques** : [Récepteur fixe EW-DX EM 2 Dante](#)



Récepteur fixe EW-DX EM 4 Dante



Le récepteur fixe **EW-DX EM 4 Dante** est disponible dans les variantes de produit suivantes :

EW-DX EM 4 Dante (Q1-9) | 470,2 – 550 MHz | N° d'article 509370

EW-DX EM 4 Dante (R1-9) | 520 – 607,8 MHz | N° d'article 509371

EW-DX EM 4 Dante (S1-10) | 606,2 – 693,8 MHz | N° d'article 509372

EW-DX EM 4 Dante (S2-10) | 614,2 – 693,8 MHz | N° d'article 509375

EW-DX EM 4 Dante (S4-10) | 630 – 693,8 MHz | N° d'article 509376

EW-DX EM 4 Dante (U1/5) | 823,2 – 831,8 MHz & 863,2 – 864,8 MHz | N° d'article 509377

EW-DX EM 4 Dante (V3-4) | 925,2 – 937,3 MHz | N° d'article 509379

EW-DX EM 4 Dante (V5-7) | 941,7 – 951,8 MHz & 953,05 – 956,05 MHz & 956,65 – 959,65 MHz | N° d'article 509380

EW-DX EM 4 Dante (W5-6) | 1240,1 - 1251,875 MHz & 1253,125 - 1259,9 MHz | N° d'article 700708

EW-DX EM 4 Dante (Y1-3) | 1 785,2 – 1 799,8 MHz | N° d'article 509383

i Vous trouverez de plus amples informations sur le modèle EW-DX EM 4 Dante dans les sections suivantes :

- **Mise en service et utilisation** : [Récepteur fixe EW-DX EM 4 Dante](#)
- **Caractéristiques techniques** : [Récepteur fixe EW-DX EM 4 Dante](#)



Émetteur main EW-DX SKM | EW-DX SKM-S



Émetteur main sans commutateur Mute

L'émetteur main **EW-DX SKM** sans commutateur Mute est disponible dans les variantes de produit suivantes :

EW-DX SKM (Q1-9) | 470,2 – 550 MHz | N° d'article 509426

EW-DX SKM (R1-9) | 520 – 607,8 MHz | N° d'article 509427

EW-DX SKM (S1-10) | 606,2 – 693,8 MHz | N° d'article 509428

EW-DX SKM (S2-10) | 614,2 – 693,8 MHz | N° d'article 509431

EW-DX SKM (S4-10) | 630 – 693,8 MHz | N° d'article 509432

EW-DX SKM (U1/5) | 823,2 – 831,8 MHz & 863,2 – 864,8 MHz | N° d'article 509433

EW-DX SKM (V3-4) | 925,2 – 937,3 MHz | N° d'article 509435

EW-DX SKM (V5-7) | 941,7 – 951,8 MHz & 953,05 – 956,05 MHz & 956,65 – 959,65 MHz | N° d'article 509436

EW-DX SKM (W5-6) | 1240,1 - 1251,875 MHz & 1253,125 - 1259,9 MHz | N° d'article 700711

EW-DX SKM (Y1-3) | 1785,2 – 1799,8 MHz | N° d'article 509439



Émetteur main avec commutateur Mute

L'émetteur main **EW-DX SKM-S** avec commutateur Mute est disponible dans les variantes de produit suivantes :

EW-DX SKM-S (Q1-9) | 470,2 – 550 MHz | N° d'article 509412

EW-DX SKM-S (R1-9) | 520 – 607,8 MHz | N° d'article 509413

EW-DX SKM-S (S1-10) | 606,2 – 693,8 MHz | N° d'article 509414

EW-DX SKM-S (S2-10) | 614,2 – 693,8 MHz | N° d'article 509417

EW-DX SKM-S (S4-10) | 630 – 693,8 MHz | N° d'article 509418

EW-DX SKM-S (U1/5) | 823,2 – 831,8 MHz & 863,2 – 864,8 MHz | N° d'article 509419

EW-DX SKM-S (V3-4) | 925,2 – 937,3 MHz | N° d'article 509421

EW-DX SKM-S (V5-7) | 941,7 – 951,8 MHz & 953,05 – 956,05 MHz & 956,65 – 959,65 MHz | N° d'article 509422

EW-DX SKM-S (W5-6) | 1240,1 - 1251,875 MHz & 1253,125 - 1259,9 MHz | N° d'article 700710

EW-DX SKM-S (Y1-3) | 1785,2 – 1799,8 MHz | N° d'article 509423

i Vous trouverez de plus amples informations sur les modèles EW-DX SKM et EW-DX SKM-S dans les sections suivantes :

- **Mise en service et utilisation** : [Émetteur main EW-DX SKM | EW-DX SKM-S](#)
- **Caractéristiques techniques** : [Émetteur main EW-DX SKM | EW-DX SKM-S](#)
- **Têtes de micro compatibles** : [Changer la tête de micro](#)



Émetteur de poche EW-DX SK | EW-DX SK 3-PIN



Émetteur de poche EW-DX SK

L'émetteur de poche **EW-DX SK** est disponible dans les variantes de produit suivantes :

EW-DX SK (Q1-9) | 470,2 – 550 MHz | N° d'article 509384

EW-DX SK (R1-9) | 520 – 607,8 MHz | N° d'article 509385

EW-DX SK (S1-10) | 606,2 – 693,8 MHz | N° d'article 509385

EW-DX SK (S2-10) | 614,2 – 693,8 MHz | N° d'article 509389

EW-DX SK (S4-10) | 630 – 693,8 MHz | N° d'article 509390

EW-DX SK (U1/5) | 823,2 – 831,8 MHz & 863,2 – 864,8 MHz | N° d'article 509391

EW-DX SK (V3-4) | 925,2 – 937,3 MHz | N° d'article 509393

EW-DX SK (V5-7) | 941,7 – 951,8 MHz & 953,05 – 956,05 MHz & 956,65 – 959,65 MHz | N° d'article 509394

EW-DX SK (W5-6) | 1240,1 - 1251,875 MHz & 1253,125 - 1259,9 MHz | N° d'article 700718

EW-DX SK (Y1-3) | 1785,2 – 1799,8 MHz | N° d'article 509397

Émetteur de poche EW-DX SK 3-PIN

L'émetteur de poche **EW-DX SK 3-PIN** est disponible dans les variantes de produit suivantes :

EW-DX SK 3-PIN (Q1-9) | 470,2 – 550 MHz | N° d'article 509398



EW-DX SK 3-PIN (R1-9) | 520 – 607,8 MHz | N° d'article 509399

EW-DX SK 3-PIN (S1-10) | 606,2 – 693,8 MHz | N° d'article 509499

EW-DX SK 3-PIN (S2-10) | 614,2 – 693,8 MHz | N° d'article 509403

EW-DX SK 3-PIN (S4-10) | 630 – 693,8 MHz | N° d'article 509404

EW-DX SK 3-PIN (U1/5) | 823,2 – 831,8 MHz & 863,2 – 864,8 MHz | N° d'article 509405

EW-DX SK 3-PIN (V3-4) | 925,2 – 937,3 MHz | N° d'article 509407

EW-DX SK 3-PIN (V5-7) | 941,7 – 951,8 MHz & 953,05 – 956,05 MHz & 956,65 – 959,65 MHz |
N° d'article 509408

EW-DX SK 3-PIN (W5-6) | 1240,1 – 1251,875 MHz & 1253,125 – 1259,9 MHz | N° d'article
700709

EW-DX SK 3-PIN (Y1-3) | 1785,2 – 1799,8 MHz | N° d'article 509411

i Vous trouverez de plus amples informations sur les modèles EW-DX SK et EW-DX SK 3-PIN dans les sections suivantes :

- **Mise en service et utilisation** : [Émetteur de poche EW-DX SK | EW-DX SK 3-PIN](#)
- **Caractéristiques techniques** : [Émetteur de poche EW-DX SK | EW-DX SK 3-PIN](#)
- **Microphones compatibles** : [Raccorder un microphone à l'émetteur de poche](#)



Socle de table EW-DX TS 3-pin | EW-DX TS 5-pin



Socle de table EW-DX TS 3-pin

Le socle de table **EW-DX TS 3-pin** est disponible dans les variantes de produit suivantes :

EW-DX TS 3-pin (Q1-9) | 470,2 – 550 MHz | N° d'article 509440

EW-DX TS 3-pin (R1-9) | 520 – 607,8 MHz | N° d'article 509441

EW-DX TS 3-pin (S1-10) | 606,2 – 693,8 MHz | N° d'article 509442

EW-DX TS 3-pin (S2-10) | 614,2 – 693,8 MHz | N° d'article 509445

EW-DX TS 3-pin (S4-10) | 630 – 693,8 MHz | N° d'article 509446

EW-DX TS 3-pin (U1/5) | 823,2 – 831,8 MHz & 863,2 – 864,8 MHz | N° d'article 509447

EW-DX TS 3-pin (V3-4) | 925,2 – 937,3 MHz | N° d'article 509449

EW-DX TS 3-pin (V5-7) | 941,7 – 951,8 MHz & 953,05 – 956,05 MHz & 956,65 – 959,65 MHz |
N° d'article 509450

EW-DX TS 3-pin (W5-6) | 1240,1 - 1251,875 MHz & 1253,125 - 1259,9 MHz | N° d'article 700712

EW-DX TS 3-pin (Y1-3) | 1 785,2 – 1 799,8 MHz | N° d'article 509453

Socle de table EW-DX TS 5-pin

Le socle de table **EW-DX TS 5-pin** est disponible dans les variantes de produit suivantes :

EW-DX TS 5-pin (Q1-9) | 470,2 – 550 MHz | N° d'article 700191

EW-DX TS 5-pin (R1-9) | 520 – 607,8 MHz | N° d'article 700192



EW-DX TS 5-pin (S1-10) | 606,2 – 693,8 MHz | N° d'article 700193

EW-DX TS 5-pin (S2-10) | 614,2 – 693,8 MHz | N° d'article 700195

EW-DX TS 5-pin (S4-10) | 630 – 693,8 MHz | N° d'article 700196

EW-DX TS 5-pin (U1/5) | 823,2 – 831,8 MHz & 863,2 – 864,8 MHz | N° d'article 700197

EW-DX TS 5-pin (V3-4) | 925,2 – 937,3 MHz | N° d'article 700199

EW-DX TS 5-pin (V5-7) | 941,7 – 951,8 MHz & 953,05 – 956,05 MHz & 956,65 – 959,65 MHz | N° d'article 700200

EW-DX TS 5-pin (W5-6) | 1240,1 - 1251,875 MHz & 1253,125 - 1259,9 MHz | N° d'article 700713

EW-DX TS 5-pin (Y1-3) | 1 785,2 – 1 799,8 MHz | N° d'article 700203

i Vous trouverez plus d'informations sur le modèle EW-DX TS dans les sections suivantes :

- **Mise en service et utilisation** : [Socle de table EW-DX TS 3-pin | EW-DX TS 5-pin](#)
- **Caractéristiques techniques** : [Socle de table EW-DX TS 3-pin | EW-DX TS 5-pin](#)
- **Microphones compatibles** : [Raccorder un microphone col de cygne](#)



Kits disponibles de la série EW-DX

EW-DX 835-S SET | Handheld Set



Le kit contient les composants suivants :

- Récepteur fixe **EW-DX EM 2**
- 2 émetteurs main **EW-DX SKM-S**
- 2 têtes de micro **MMD 835**
- 2 packs accu **BA 70**

Le kit est disponible dans les variantes suivantes :

EW-DX 835-S SET (Q1-9) | 470,2 – 550 MHz | N° d'article 509300

EW-DX 835-S SET (R1-9) | 520 – 607,8 MHz | N° d'article 509301

EW-DX 835-S SET (S1-10) | 606,2 – 693,8 MHz | N° d'article 509302

EW-DX 835-S SET (S2-10) | 614,2 – 693,8 MHz | N° d'article 509305

EW-DX 835-S SET (S4-10) | 630 – 693,8 MHz | N° d'article 509306

EW-DX 835-S SET (U1/5) | 823,2 – 831,8 MHz & 863,2 – 864,8 MHz | N° d'article 509307

EW-DX 835-S SET (V3-4) | 925,2 – 937,3 MHz | N° d'article 509309

EW-DX 835-S SET (V5-7) | 941,7 – 951,8 MHz & 953,05 – 956,05 MHz & 956,65 – 959,65 MHz | N° d'article 509310

EW-DX 835-S SET (W5-6) | 1240,1 - 1251,875 MHz & 1253,125 - 1259,9 MHz | N° d'article 700720

EW-DX 835-S SET (Y1-3) | 1785,2 – 1799,8 MHz | N° d'article 509313



i Vous trouverez de plus amples informations sur le kit dans les sections suivantes :

- **Mise en service et utilisation** : [Notice d'emploi](#)
- **Caractéristiques techniques** : [Caractéristiques techniques](#)



EW-DX MKE 2 SET | Lavalier Set



Le kit contient les composants suivants :

- Récepteur fixe **EW-DX EM**
- 2 émetteurs de poche **EW-DX SK**
- 2 micros-cravate **MKE 2**
- 2 packs accu **BA 70**

Le kit est disponible dans les variantes suivantes :

EW-DX MKE 2 SET (Q1-9) | 470,2 – 550 MHz | N° d'article 509314

EW-DX MKE 2 SET (R1-9) | 520 – 607,8 MHz | N° d'article 509315

EW-DX MKE 2 SET (S1-10) | 606,2 – 693,8 MHz | N° d'article 509316

EW-DX MKE 2 SET (S2-10) | 614,2 – 693,8 MHz | N° d'article 509319

EW-DX MKE 2 SET (S4-10) | 630 – 693,8 MHz | N° d'article 509320

EW-DX MKE 2 SET (U1/5) | 823,2 – 831,8 MHz & 863,2 – 864,8 MHz | N° d'article 509321

EW-DX MKE 2 SET (V3-4) | 925,2 – 937,3 MHz | N° d'article 509323

EW-DX MKE 2 SET (V5-7) | 941,7 – 951,8 MHz & 953,05 – 956,05 MHz & 956,65 – 959,65 MHz | N° d'article 509324

EW-DX MKE 2 SET (W5-6) | 1240,1 - 1251,875 MHz & 1253,125 - 1259,9 MHz | N° d'article 700721

EW-DX MKE 2 SET (Y1-3) | 1785,2 – 1799,8 MHz | N° d'article 509327



i Vous trouverez de plus amples informations sur le kit dans les sections suivantes :

- **Mise en service et utilisation** : [Notice d'emploi](#)
- **Caractéristiques techniques** : [Caractéristiques techniques](#)



EW-DX MKE 2-835-S SET | Combo Set



Le kit contient les composants suivants :

- Récepteur fixe **EW-DX EM**
- 1 émetteur de poche **EW-DX SK**
- 1 micro-cravate **MKE 2**
- 1 émetteur main **EW-DX SKM-S**
- 1 tête de micro **MMD 835**
- 2 packs accu **BA 70**

Le kit est disponible dans les variantes suivantes :

EW-DX MKE 2-835-S SET (Q1-9) | 470,2 – 550 Mhz | N° d'article 509328

EW-DX MKE 2-835-S SET (R1-9) | 520 – 607,8 MHz | N° d'article 509329

EW-DX MKE 2-835-S SET (S1-10) | 606,2 – 693,8 MHz | N° d'article 509330

EW-DX MKE 2-835-S SET (S2-10) | 614,2 – 693,8 MHz | N° d'article 509333

EW-DX MKE 2-835-S SET (S4-10) | 630 – 693,8 MHz | N° d'article 509334

EW-DX MKE 2-835-S SET (U1/5) | 823,2 – 831,8 MHz & 863,2 – 864,8 MHz | N° d'article 509335



| 2 - Informations sur le produit

EW-DX MKE 2-835-S SET (V3-4) | 925,2 – 937,3 MHz | N° d'article 509337

EW-DX MKE 2-835-S SET (V5-7) | 941,7 – 951,8 MHz & 953,05 – 956,05 MHz & 956,65 – 959,65 MHz | N° d'article 509338

EW-DX MKE 2-835-S SET (W5-6) | 1240,1 - 1251,875 MHz & 1253,125 - 1259,9 MHz | N° d'article 700722

EW-DX MKE 2-835-S SET (Y1-3) | 1785,2 – 1799,8 MHz | N° d'article 509341

i Vous trouverez de plus amples informations sur le kit dans les sections suivantes :

- **Mise en service et utilisation** : [Notice d'emploi](#)
- **Caractéristiques techniques** : [Caractéristiques techniques](#)



EW-DX SK-SKM-S BASE SET | Base Set



Le kit contient les composants suivants :

- Récepteur fixe **EW-DX EM**
- 1 émetteur de poche **EW-DX SK**
- 1 émetteur main **EW-DX SKM-S**
- 2 packs accu **BA 70**

Le kit est disponible dans les variantes suivantes :

EW-DX SK-SKM-S BASE SET (Q1-9) | 470,2 – 550 MHz | N° d'article 509462

EW-DX SK-SKM-S BASE SET (R1-9) | 520 – 607,8 MHz | N° d'article 509463

EW-DX SK-SKM-S BASE SET (S1-10) | 606,2 – 693,8 MHz | N° d'article 509464

EW-DX SK-SKM-S BASE SET (S2-10) | 614,2 – 693,8 MHz | N° d'article 509467

EW-DX SK-SKM-S BASE SET (S4-10) | 630 – 693,8 MHz | N° d'article 509468

EW-DX SK-SKM-S BASE SET (U1/5) | 823,2 – 831,8 MHz & 863,2 – 864,8 MHz | N° d'article 509469

EW-DX SK-SKM-S BASE SET (V3-4) | 925,2 – 937,3 MHz | N° d'article 509471

EW-DX SK-SKM-S BASE SET (V5-7) | 941,7 – 951,8 MHz & 953,05 – 956,05 MHz & 956,65 – 959,65 MHz | N° d'article 509338



EW-DX SK-SKM-S BASE SET (W5-6) | 1240,1 - 1251,875 MHz & 1253,125 - 1259,9 MHz | N° d'article 700719

EW-DX SK-SKM-S BASE SET (Y1-3) | 1785,2 – 1799,8 MHz | N° d'article 509341

i Vous trouverez de plus amples informations sur le kit dans les sections suivantes :

- **Mise en service et utilisation** : [Notice d'emploi](#)
- **Caractéristiques techniques** : [Caractéristiques techniques](#)



Produits de la série EW-DP



Vous trouverez des informations sur les **accessoires** disponibles sous [Accessoires](#).

Des informations sur les **kits** disponibles se trouvent sous [Kits disponibles de la série EW-DP](#).

Vous trouverez des informations sur les **plages de fréquences** sous [Plages de fréquences](#).

Vous trouverez les **caractéristiques techniques** de la série et des différents produits sous [Caractéristiques techniques](#).

Vous trouverez des informations sur **la mise en service** et **l'utilisation** des produits sous [Notice d'emploi](#).



Récepteur portable EW-DP EK



Le récepteur portable **EW-DP EK** est disponible dans les variantes de produit suivantes :

EW-DP EK (Q1-6) | 470,2 – 526 MHz | N° d'article 700050

EW-DP EK (R1-6) | 520 – 576 MHz | N° d'article 700051

EW-DP EK (R4-9) | 552 – 607,8 MHz | N° d'article 700052

EW-DP EK (S1-7) | 606,2 – 662 MHz | N° d'article 700053

EW-DP EK (S4-7) | 630 – 662 MHz | N° d'article 700054

EW-DP EK (S7-10) | 662 – 693,8 MHz | N° d'article 700055

EW-DP EK (T1/7) | 694,5 - 702,7 MHz & 748,3 - 757,7 MHz | N° d'article 700475

EW-DP EK (T12) | 806,125 - 809,75 MHz | N° d'article 700476

EW-DP EK (T13-14) | 819,2 - 823 MHz | N° d'article 700477

EW-DP EK (U1/5) | 823,2 – 831,8 MHz et 863,2 – 864,8 MHz | N° d'article 700056

EW-DP EK (V3-4) | 925,2 – 937,3 MHz | N° d'article 700058

EW-DP EK (Y1-3) | 1 785,2 – 1 799,8 MHz | N° d'article 700059

i Vous trouverez plus d'informations sur le modèle EW-DP EK dans les sections suivantes :

- **Mise en service et utilisation** : [Récepteur portable EW-DP EK](#)
- **Caractéristiques techniques** : [Récepteur portable EW-DP EK](#)



Émetteur à enficher EW-DP SKP



L'émetteur à enficher **EW-DP SKP** est disponible dans les variantes de produit suivantes :

EW-DP SK (Q1-6) | 470,2 – 526 MHz | N° d'article 700080

EW-DP SK (R1-6) | 520 – 576 MHz | N° d'article 700081

EW-DP SK (R4-9) | 552 – 607,8 MHz | N° d'article 700082

EW-DP SK (S1-7) | 606,2 – 662 MHz | N° d'article 700083

EW-DP SK (S4-7) | 630 – 662 MHz | N° d'article 700084

EW-DP SK (S7-10) | 662 – 693,8 MHz | N° d'article 700085

EW-DP EK (T1/7) | 694,5 - 702,7 MHz & 748,3 - 757,7 MHz | N° d'article 700478

EW-DP EK (T12) | 806,125 - 809,75 MHz | N° d'article 700479

EW-DP EK (T13-14) | 819,2 - 823 MHz | N° d'article 700480

EW-DP SK (U1/5) | 823,2 – 831,8 MHz et 863,2 – 864,8 MHz | N° d'article 700086

EW-DP SK (V3-4) | 925,2 – 937,3 MHz | N° d'article 700088

EW-DP SK (Y1-3) | 1 785,2 – 1 799,8 MHz | N° d'article 700089

i Vous trouverez plus d'informations sur le modèle EW-DP SKP dans les sections suivantes :

- **Mise en service et utilisation** : [Récepteur portable EW-DP EK](#)
- **Caractéristiques techniques** : [Émetteur à enficher EW-DP SKP](#)



Kits disponibles de la série EW-DP

EW-DP ME-2 | Lavalier Set



Le kit contient les composants suivants :

- Récepteur portable **EW-DP EK**
- Émetteur de poche **EW-D SK**
- Micro-cravate **ME 2**

Le kit est disponible dans les variantes suivantes :

EW-DP ME-2 SET (Q1-6) | 470,2 – 526 MHz | N° d'article 508710

EW-DP ME-2 SET (R1-6) | 520 – 576 MHz | N° d'article 508711

EW-DP ME-2 SET (R4-9) | 552 – 607,8 MHz | N° d'article 508712

EW-DP ME-2 SET (S1-7) | 606,2 – 662 MHz | N° d'article 508713

EW-DP ME-2 SET (S4-7) | 630 – 662 MHz | N° d'article 508714

EW-DP ME-2 SET (S7-10) | 662 – 693,8 MHz | N° d'article 508715

EW-DP ME-2 SET (T1/7) | 694,5 - 702,7 MHz & 748,3 - 757,7 MHz | N° d'article 700463

EW-DP ME-2 SET (T12) | 806,125 - 809,75 MHz | N° d'article 700464

EW-DP ME-2 SET (T13-14) | 819,2 - 823 MHz | N° d'article 700465



EW-DP ME-2 SET (U1/5) | 823,2 – 831,8 MHz & 863,2 – 864,8 MHz | N° d'article 508716

EW-DP ME-2 SET (V3-4) | 925,2 – 937,3 MHz | N° d'article 508718

EW-DP ME-2 SET (Y1-3) | 1 785,2 – 1 799,8 MHz | N° d'article 508719

i Vous trouverez de plus amples informations sur le kit dans les sections suivantes :

- **Mise en service et utilisation** : [Notice d'emploi](#)
- **Caractéristiques techniques** : [Caractéristiques techniques](#)



EW-DP ME-4 | Lavalier Set



Le kit contient les composants suivants :

- Récepteur portable **EW-DP EK**
- Émetteur de poche **EW-D SK**
- Micro-cravate **ME 4**

Le kit est disponible dans les variantes suivantes :

EW-DP ME-4 SET (Q1-6) | 470,2 – 526 MHz | N° d'article 508720

EW-DP ME-4 SET (R1-6) | 520 – 576 MHz | N° d'article 508721

EW-DP ME-4 SET (R4-9) | 552 – 607,8 MHz | N° d'article 508722

EW-DP ME-4 SET (S1-7) | 606,2 – 662 MHz | N° d'article 508723

EW-DP ME-4 SET (S4-7) | 630 – 662 MHz | N° d'article 508724

EW-DP ME-4 SET (S7-10) | 662 – 693,8 MHz | N° d'article 508725

EW-DP ME-4 SET (T1/7) | 694,5 - 702,7 MHz & 748,3 - 757,7 MHz | N° d'article 700466

EW-DP ME-4 SET (T12) | 806,125 - 809,75 MHz | N° d'article 700467

EW-DP ME-4 SET (T13-14) | 819,2 - 823 MHz | N° d'article 700468

EW-DP ME-4 SET (U1/5) | 823,2 – 831,8 MHz & 863,2 – 864,8 MHz | N° d'article 508726

EW-DP ME-4 SET (V3-4) | 925,2 – 937,3 MHz | N° d'article 508728



EW-DP ME-4 SET (Y1-3) | 1 785,2 – 1 799,8 MHz | N° d'article 508729

i Vous trouverez de plus amples informations sur le kit dans les sections suivantes :

- **Mise en service et utilisation** : [Notice d'emploi](#)
- **Caractéristiques techniques** : [Caractéristiques techniques](#)



EW-DP 835 | Handheld Set



Le kit contient les composants suivants :

- Récepteur portable **EW-DP EK**
- Émetteur main **EW-D SKM-S**
- Tête de micro **MMD 835**

Le kit est disponible dans les variantes suivantes :

EW-DP 835 SET (Q1-6) | 470,2 – 526 MHz | N° d'article 508730

EW-DP 835 SET (R1-6) | 520 – 576 MHz | N° d'article 508731

EW-DP 835 SET (R4-9) | 552 – 607,8 MHz | N° d'article 508732

EW-DP 835 SET (S1-7) | 606,2 – 662 MHz | N° d'article 508733

EW-DP 835 SET (S4-7) | 630 – 662 MHz | N° d'article 508734

EW-DP 835 SET (S7-10) | 662 – 693,8 MHz | N° d'article 508735

EW-DP 835 SET (T1/7) | 694,5 - 702,7 MHz & 748,3 - 757,7 MHz | N° d'article 700469

EW-DP 835 SET (T12) | 806,125 - 809,75 MHz | N° d'article 700470



| 2 - Informations sur le produit

EW-DP 835 SET (T13-14) | 819,2 - 823 MHz | N° d'article 700471

EW-DP 835 SET (U1/5) | 823,2 – 831,8 MHz & 863,2 – 864,8 MHz | N° d'article 508736

EW-DP 835 SET (V3-4) | 925,2 – 937,3 MHz | N° d'article 508738

EW-DP 835 SET (Y1-3) | 1 785,2 – 1 799,8 MHz | N° d'article 508739

i Vous trouverez de plus amples informations sur le kit dans les sections suivantes :

- **Mise en service et utilisation** : [Notice d'emploi](#)
- **Caractéristiques techniques** : [Caractéristiques techniques](#)



EW-DP ENG | Lavalier Set



Le kit contient les composants suivants :

- Récepteur portable **EW-DP EK**
- Émetteur de poche **EW-D SK**
- Émetteur à enficher **EW-DP SKP**
- Micro-cravate **ME 2**

Le kit est disponible dans les variantes suivantes :

EW-DP ENG SET (Q1-6) | 470.2 - 526 MHz | N° d'article 700040

EW-DP ENG SET (R1-6) | 520 - 576 MHz | N° d'article 700041

EW-DP ENG SET (R4-9) | 552 - 607.8 MHz | N° d'article 700042

EW-DP ENG SET (S1-7) | 606.2 - 662 MHz | N° d'article 700043

EW-DP ENG SET (S4-7) | 630 - 662 MHz | N° d'article 700044

EW-DP ENG SET (S7-10) | 662 - 693.8 MHz | N° d'article 700045

EW-DP ENG SET (T1/7) | 694,5 - 702,7 MHz & 748,3 - 757,7 MHz | N° d'article 700472

EW-DP ENG SET (T12) | 806,125 - 809,75 MHz | N° d'article 700473

EW-DP ENG SET (T13-14) | 819,2 - 823 MHz | N° d'article 700474

EW-DP ENG SET (U1/5) | 823.2 - 831.8 MHz & 863.2 - 864.8 MHz | N° d'article 700046

EW-DP ENG SET (V3-4) | 925.2 - 937.3 MHz | N° d'article 700048

EW-DP ENG SET (Y1-3) | 1785.2 - 1799.8 MHz | N° d'article 700049



i Vous trouverez de plus amples informations sur le kit dans les sections suivantes :

- **Mise en service et utilisation:** [Notice d'emploi](#)
- **Caractéristiques techniques:** [Caractéristiques techniques](#)



Application Smart Assist

Grâce à l'application disponible pour iOS et Android **Smart Assist**, vous pouvez utiliser vos produits de manière simple et intuitive.

Dans l'application, vous avez la possibilité de configurer tous les paramètres des appareils et d'utiliser des fonctions supplémentaires, lesquelles ne sont pas disponibles sur les appareils eux-mêmes.



L'application vous offre les avantages suivants :

- utilisation simple et intuitive de tous les produits
- mise à jour du micrologiciel de l'ensemble des appareils
- paramétrage simple des systèmes multicanal avec configuration automatique des fréquences
- signalisation en couleur et dénomination des liaisons radio
- astuces et rubriques d'aide à disposition



Accessoires

Pack accu BA 70 et chargeur L 70 USB



BA 70 | Pack accu | N° d'article 508860

L 70 USB | Chargeur | N° d'article 508861

EW-D CHARGING SET | Chargeur L 70 USB avec 2 packs accu BA 70 | N° d'article 508862

i Vous trouverez de plus amples informations sur le pack accu BA 70 et le chargeur L 70 USB dans les sections suivantes :

- **Mise en service et utilisation** : [Chargeur L 70 USB](#)
- **Caractéristiques techniques** : [Pack accu BA 70](#) | [Chargeur L 70 USB](#)



Chargeur avec intégration réseau CHG 70N-C



CHG 70N-C | Chargeur | N° d'article 700332



CHG 70N-C + PSU KIT | Chargeur CHG 70N-C avec bloc secteur NT 12-35 CS | N° d'article 700333

i Vous trouverez de plus amples informations sur le chargeur CHG 70N-C dans les sections suivantes :

- **Mise en service et utilisation** : [Chargeur CHG 70N-C](#)
- **Caractéristiques techniques** : [Pack accu BA 70](#) | [Chargeur CHG 70N-C](#)



Splitter d'antenne EW-D ASA



Splitter d'antenne actif **EW-D ASA**

Variantes du produit :

EW-D ASA (Q-R-S) | 470 – 694 MHz | N° d'article 508879

EW-D ASA CN/ANZ (Q-R-S) | 470 – 694 MHz | N° d'article 508998

EW-D ASA (T-U-V-W) | 694 – 1 075 MHz | N° d'article 508880

EW-D ASA (W5-6) | 1240,1 - 1251,875 MHz & 1253,125 - 1259,9 MHz | N° d'article 700714

EW-D ASA (X-Y) | 1 350 – 1 805 MHz | N° d'article 508881

i Vous trouverez de plus amples informations sur le modèle EW-D ASA dans les sections suivantes :

- **Mise en service et utilisation** : [Splitter d'antenne EW-D ASA](#)
- **Caractéristiques techniques** : [Splitter d'antenne EW-D ASA](#)



Suramplificateur d'antenne EW-D AB



Variantes du produit :

EW-D AB (Q) | 470 – 550 MHz | N° d'article 508873

EW-D AB (R) | 520 – 608 MHz | N° d'article 508874

EW-D AB (S) | 606 – 694 MHz | N° d'article 508875

EW-D AB (T) | 694 - 824 MHz | N° d'article 700462

EW-D AB (U) | 823 – 865 MHz | N° d'article 508876

EW-D AB (V) | 902 – 960 MHz | N° d'article 508877

EW-D AB (W5-6) | 1240,1 - 1251,875 MHz & 1253,125 - 1259,9 MHz | N° d'article 700715

EW-D AB (Y) | 1 785 – 1 805 MHz | N° d'article 508878

i Vous trouverez de plus amples informations sur le modèle EW-D AB dans les sections suivantes :

- **Emploi** : [Information sur les amplificateurs d'antenne et les longueurs de câble](#)
- **Caractéristiques techniques** : [Suramplificateur d'antenne EW-D AB](#)



Antennes

Antennes bâtons

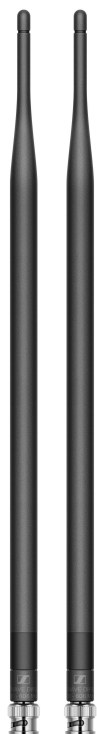

Variantes du produit :

Half Wave Dipole (Q) | 470 – 550 MHz | N° d'article 508868

Half Wave Dipole (R) | 520 – 608 MHz | N° d'article 508869

Half Wave Dipole (S) | 606 – 694 MHz | N° d'article 508870

Half Wave Dipole (T1-7) | 694,5 - 757,7 MHz | N° d'article 700461

Half Wave Dipole (T12-14) | 806,125 - 823 MHz | N° d'article 700504

Half Wave Dipole (U) | 823 – 865 MHz | N° d'article 508871

Half Wave Dipole (V) | 902 – 960 MHz | N° d'article 508966

Half Wave Dipole (W5-6) | 1240,1 - 1251,875 MHz & 1253,125 - 1259,9 MHz | N° d'article 700717

Half Wave Dipole (Y) | 1 785 – 1 805 MHz | N° d'article 508872



Antenne directionnelle active AWM



Variantes du produit :

AWM UHF I | 470 – 694 MHz | N° d'article 508865

AWM UHF II | 823 – 1 075 MHz | N° d'article 508866

AWM 1G8 | 1 785 – 1 805 MHz | N° d'article 508867

i Vous trouverez de plus amples informations sur les antennes AWM dans les sections suivantes :

- **Mise en service et utilisation** : [Antenne directionnelle active AWM](#)
- **Caractéristiques techniques** : [Antenne directionnelle active AWM](#)



Antenne directionnelle passive ADP UHF (470 – 1 075 MHz)



ADP UHF | 470 – 1 075 MHz | N° d'article 508863

i **Caractéristiques techniques :** [Antenne directionnelle passive ADP UHF \(470 – 1 075 MHz\)](#)



Antenne directionnelle passive AD 1800



AD 1800 | 1 400 – 2 400 MHz | N° d'article 504916



Accessoires pour le montage en rack

Kit de montage en rack GA 3

Adaptateur rack 19" pour le montage des modèles EW-D EM, EW-DX EM 2 ou EW-D ASA dans un rack 19".

N° d'article 503167



Kit de montage frontal d'antenne AM 2

Kit de montage frontal d'antenne pour la pose des raccordements d'antenne sur la face avant du rack lors de l'utilisation des modèles EW-D EM, EW-DX EM 2 ou EW-D ASA en combinaison avec le kit de montage en rack GA 3.

N° d'article 009912



Antenna Front Mount Kit

Kit de montage antenne en face avant pour racks sans fil Sennheiser 19, y compris EW-DX EM 4 Dante.

Art. no. 700667





Accessoire de montage pour EW-DP EK



Variantes du produit :

Plaque de montage (unité) | N° d'article 588188

Kit de plaque de montage | N° d'article 700005

i Kit de montage pour la fixation du récepteur portable EW-DP EK aux caméras, cages ou sacoches.

- **Mise en service et utilisation :** [Récepteur portable EW-DP EK](#)



Câbles pour le modèle EW-DP EK

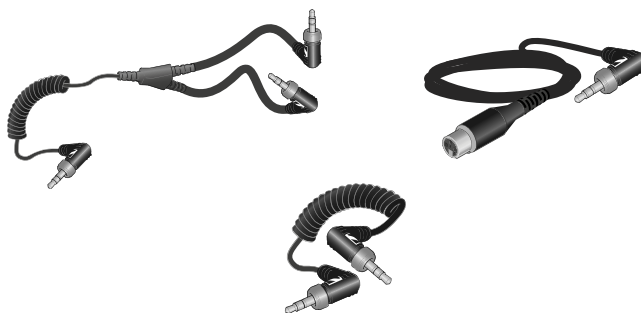

CL 35 | Câble jack 3,5 mm | N° d'article 586365

CL 35-Y | Câble Y 3,5 mm | N° d'article 700061

CL 35 XLR | Câble XLR 3,5 mm | N° d'article 700062

i Câble Jack de 3,5 mm, câble Y de 3,5 mm et câble XLR de 3,5 mm pour connecter un ou plusieurs récepteurs portables EW-DP EK à une caméra.

- **Mise en service et utilisation :** [Récepteur portable EW-DP EK](#)



Kits de codage par couleur

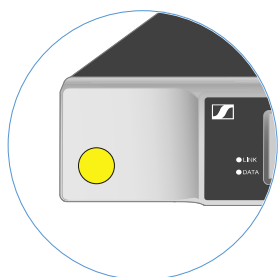

EM



SKM-S



SK

EW-D COLOR CODING SET | pour EM, SKM-S, SK | N° d'article 508989

EW-D SK COLOR CODING | pour SK | N° d'article 508990

EW-D SKM COLOR CODING | pour SKM-S | N° d'article 508991

EW-D EM COLOR CODING | pour EM | N° d'article 508992

i [Utiliser les EW-D Color Coding Sets pour l'étiquetage des liaisons](#)



Plages de fréquences

i Vous pouvez télécharger les tableaux de fréquences avec les fréquences pré-sélectionnées en usine (presets) pour toutes les plages de fréquences disponibles dans la rubrique « Téléchargement » du site Internet de Sennheiser :

sennheiser.com/download

- Saisissez **EW-D**, **EW-DX** ou **EW-DP** dans le champ de recherche pour afficher les tableaux de fréquences.

EW-D | EW-DP

Les produits **EW-D EM**, **EW-D SKM-S**, **EW-D SK**, **EW-DP EK** et **EW-DP SKP** sont disponibles dans les plages de fréquences suivantes :

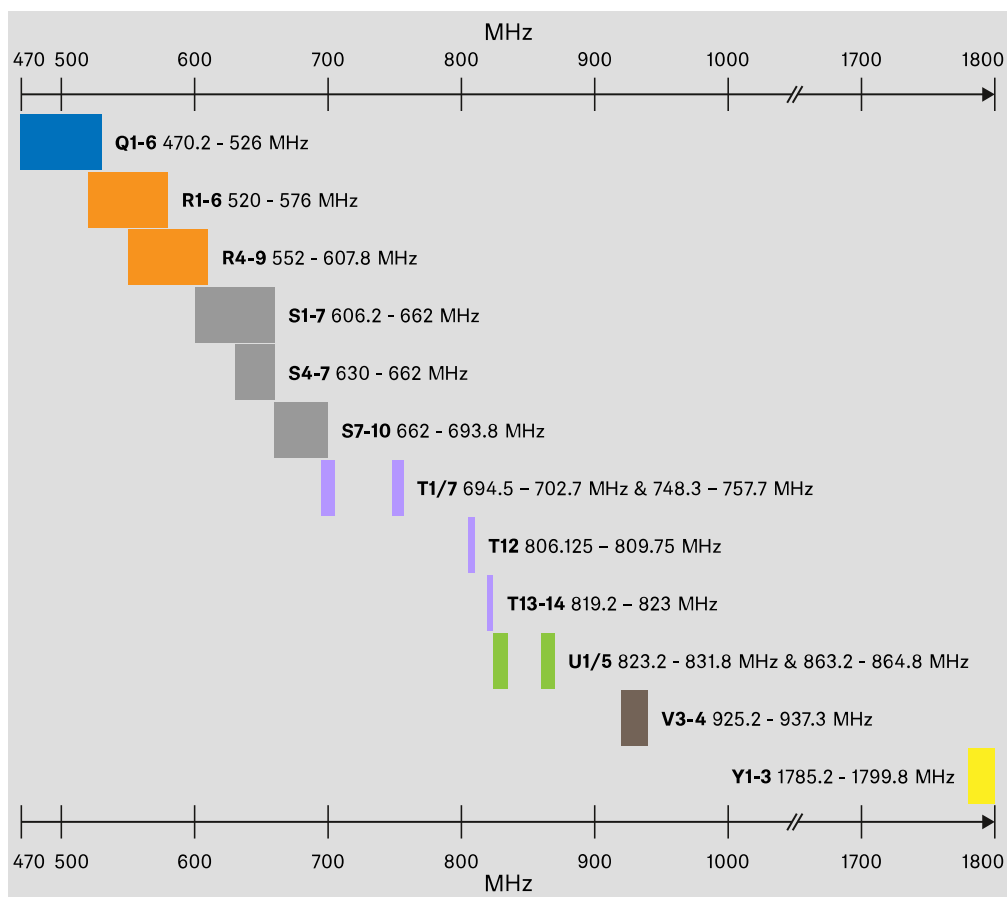



EW-DX

Les produits **EW-DX EM 2**, **EW-DX EM 2 Dante**, **EW-DX EM 4 Dante**, **EW-DX SKM**, **EW-DX SKM-S**, **EW-DX SK**, **EW-D SK 3-PIN**, **EW-DX TS 3-pin** et **EW-DX TS 5-pin** sont disponibles dans les plages de fréquences suivantes :

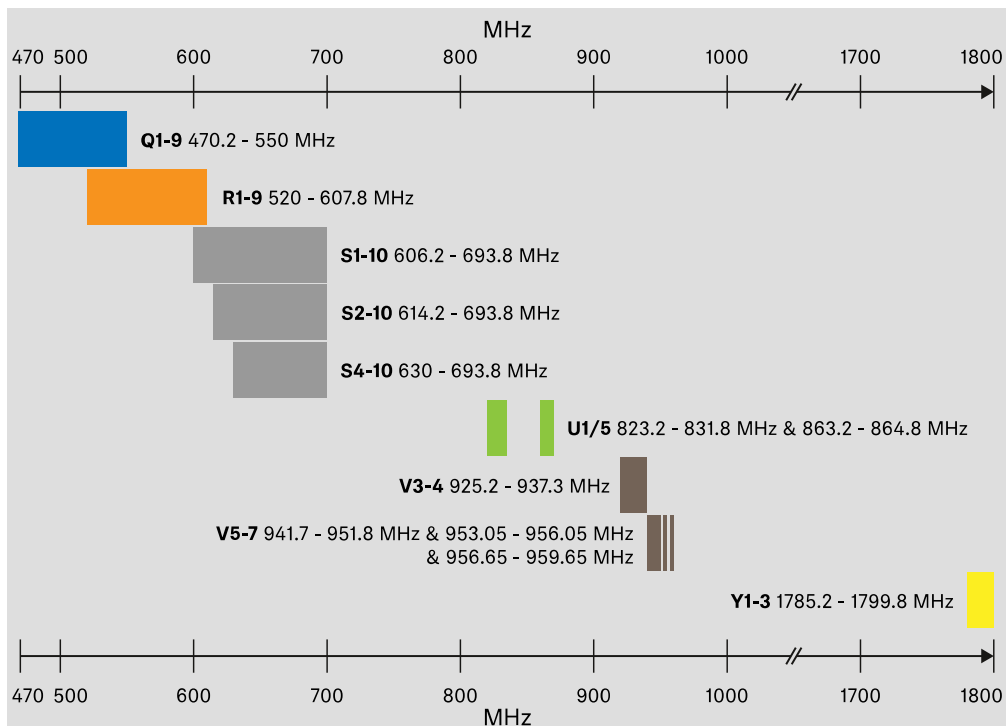

Accessoires

Le suramplificateur d'antenne **EW-D AB** et les antennes bâtons **Half Wave Dipole** sont disponibles dans les plages de fréquences suivantes :

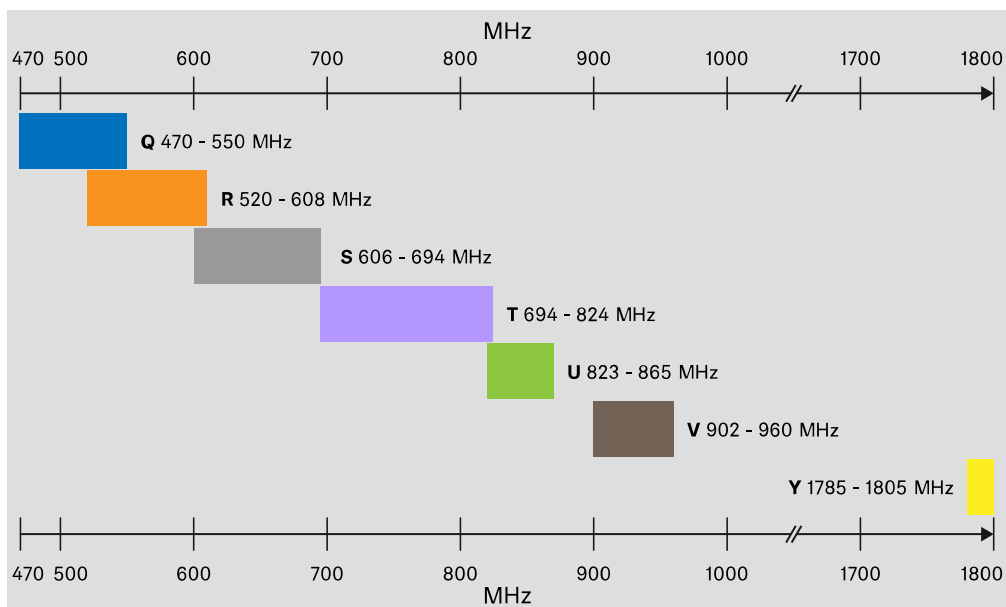



| 2 - Informations sur le produit

Le splitter d'antenne **EW-D ASA** est disponible dans les plages de fréquences suivantes :

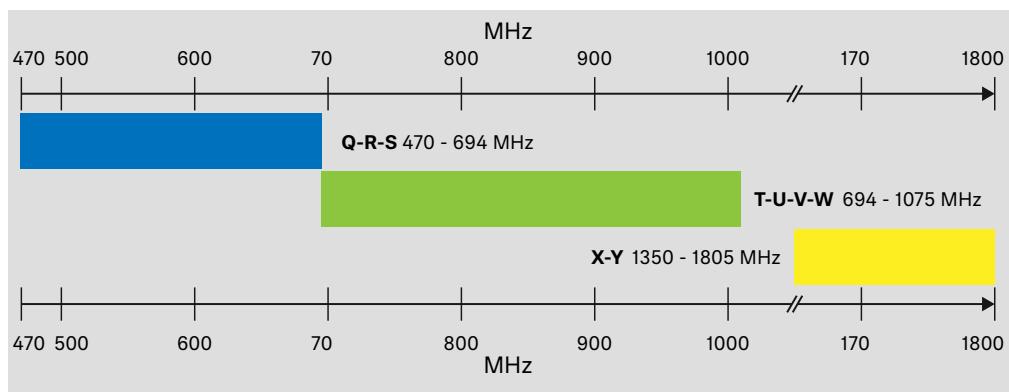



3. Notice d'emploi

Mise en service et utilisation des appareils de la série Evolution Wireless Digital.

Récepteur fixe EW-D EM

Vue d'ensemble du produit

Face avant

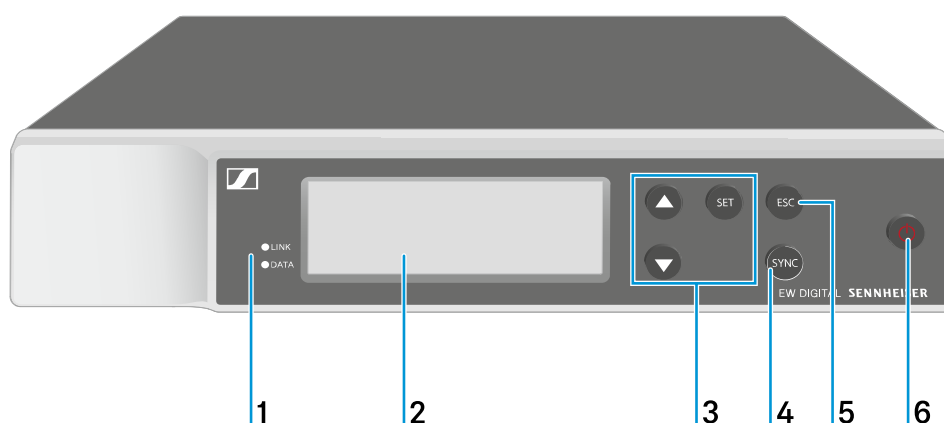

1 Voyants LED **LINK** et **DATA** pour l'affichage du statut de la connexion et du statut Bluetooth

- voir [Signification des LED](#)

2 Écran d'affichage des informations de statut et du menu de commande

- voir [Affichages sur l'écran du récepteur](#)

3 Touches du menu **UP/DOWN/SET** pour naviguer dans le menu de commande

- voir [Touches pour naviguer dans le menu](#)

4 Touche **SYNC**

- voir [Établir une liaison radio | Synchroniser le récepteur et l'émetteur](#)

5 Touche **ESC** pour annuler une action dans le menu

- voir [Touches pour naviguer dans le menu](#)



6 Touche **ON/OFF** pour allumer et éteindre l'appareil

- voir [Allumer et éteindre le récepteur](#)

Face arrière

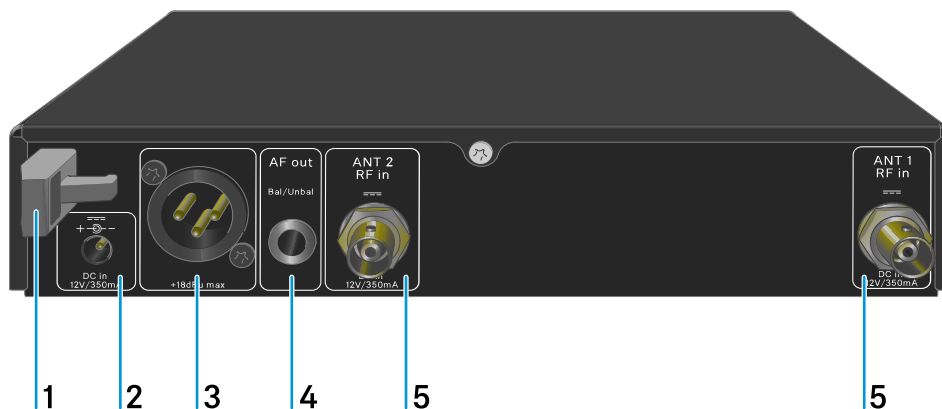

1 Clip de fixation pour le câble de raccordement du bloc d'alimentation

- voir [Brancher/débrancher le récepteur au/du secteur](#)

2 Prise **DC IN** pour le raccordement du bloc d'alimentation

- voir [Brancher/débrancher le récepteur au/du secteur](#)

3 Prise XLR-3 pour sortie audio **AF out Bal**

- voir [Diffuser des signaux audio](#)

4 Prise jack 6,3 mm pour sortie audio **AF out Unbal**

- voir [Diffuser des signaux audio](#)

5 Prises BNC, entrées d'antenne **ANT 1 RF in** et **ANT 2 RF in**

- voir [Raccorder les antennes](#)



Brancher/débrancher le récepteur au/du secteur

Utilisez exclusivement le bloc d'alimentation fourni. Ce bloc d'alimentation est destiné à votre récepteur et garantit un fonctionnement sûr.

- i** Vous trouverez le bloc secteur et l'adaptateur approprié au type de prise de votre pays dans l'emballage au fond du carton :

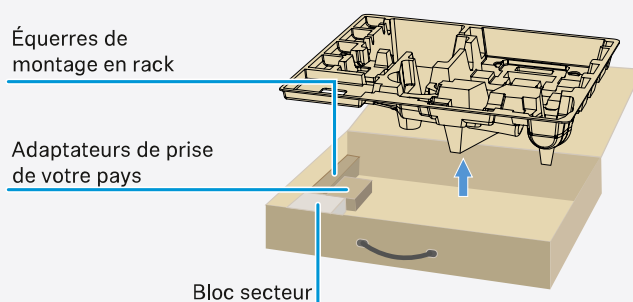

Pour brancher le récepteur au secteur :

- ▶ Branchez le connecteur du bloc d'alimentation sur la prise **DC in** du récepteur.
- ▶ Faites passer le câble du bloc d'alimentation dans le clip de fixation.
- ▶ Insérez l'adaptateur de prise du pays fourni sur le bloc d'alimentation.



- ▶ Branchez le bloc d'alimentation à une prise de courant.

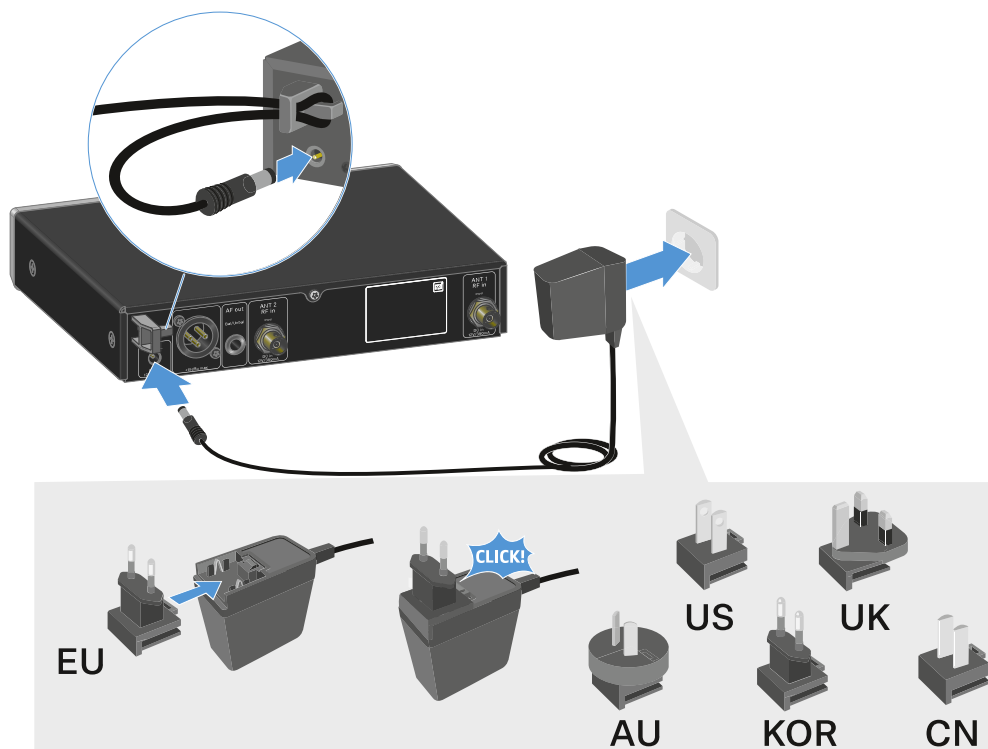

Pour débrancher entièrement le récepteur du secteur :

- ▶ Débranchez le bloc d'alimentation de la prise de courant.
- ▶ Débranchez le connecteur du bloc d'alimentation de la prise **DC in** du récepteur.



Raccorder les antennes

Pour raccorder les antennes bâtons fournies :

- ▶ Raccordez les antennes sur les deux entrées d'antenne du récepteur comme indiqué sur l'illustration.
- ▶ Orientez légèrement les antennes vers la droite et vers la gauche comme indiqué sur l'illustration.

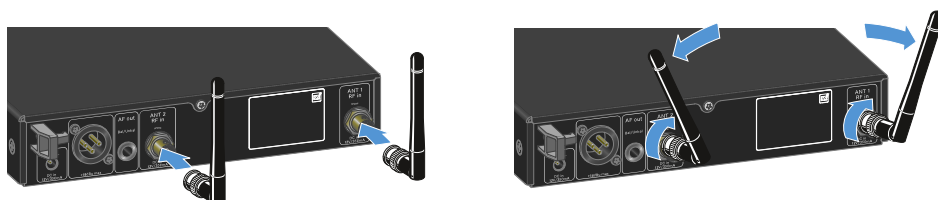

- i** Si vous utilisez plus d'un récepteur, nous vous recommandons de vous servir d'antennes externes et, le cas échéant, du splitter d'antenne EW-D ASA ([Splitter d'antenne EW-D ASA](#)).

Pour raccorder des antennes externes :

- ▶ Raccordez les antennes sur les deux entrées d'antenne du récepteur comme indiqué sur l'illustration.

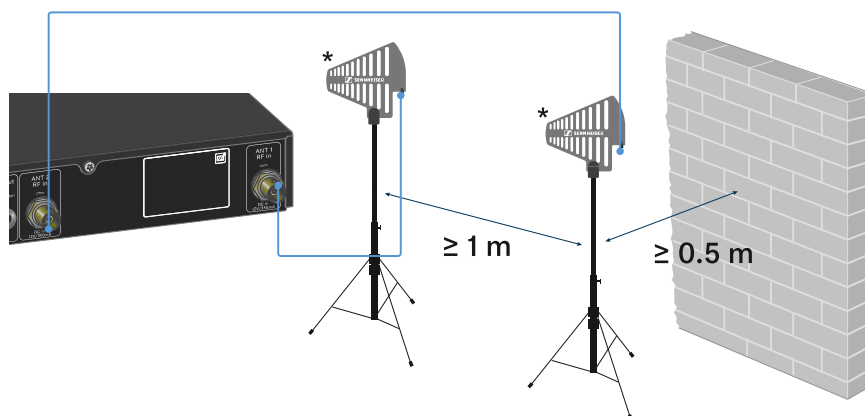

- ▶ Respectez les distances minimales prescrites.



- ▶ Respectez également les distances minimales prescrites par rapport aux émetteurs.

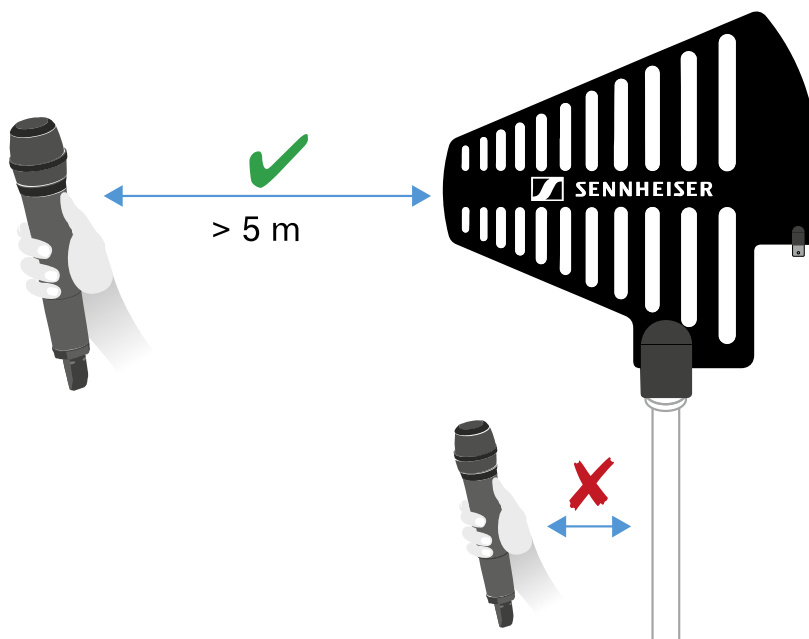

***Antennes recommandées :**

- ADP UHF | 470 – 1 075 MHz
- AD 1800 | 1 400 – 2 400 MHz

i Si vous utilisez plus d'un récepteur, nous vous recommandons de vous servir d'antennes externes et, le cas échéant, du splitter d'antenne EW-D ASA ([Splitter d'antenne EW-D ASA](#)).



Diffuser des signaux audio

Le modèle EW-D EM dispose d'une prise de sortie XLR-3M symétrique ainsi que d'une prise jack de sortie 6,3 mm asymétrique.

- ▶ Utilisez toujours uniquement l'une des deux prises de sortie.

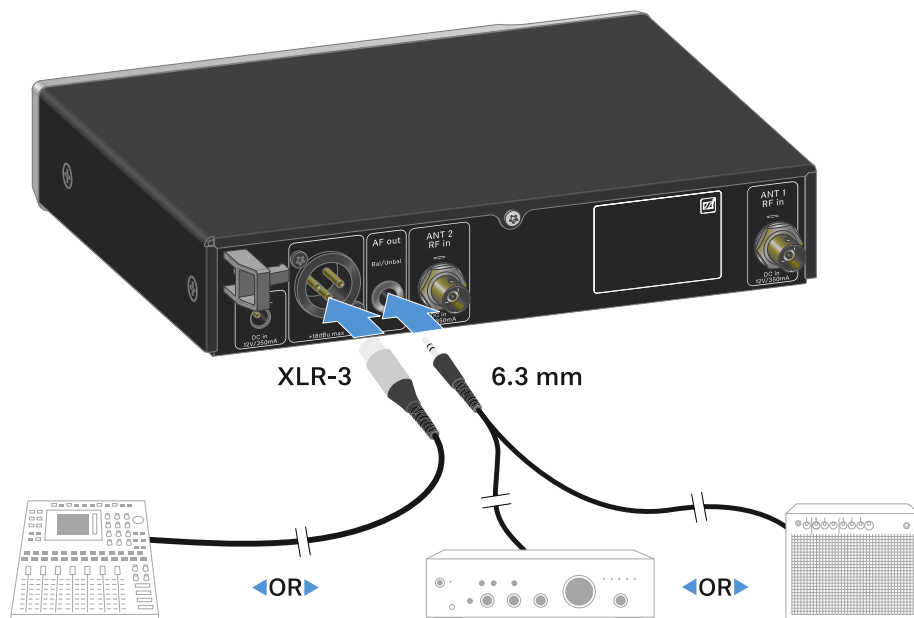

Pour raccorder un câble XLR :

- ▶ Branchez le câble XLR dans la prise **AF out Bal** de l'EW-D EM.

Pour raccorder un câble jack :

- ▶ Branchez le câble jack dans la prise **AF out Unbal** de l'EW-D EM.



Monter un récepteur dans un rack

Respectez les consignes suivantes lors du montage du récepteur dans un rack.

- i** Vous trouverez les équerres de montage pour l'intégration dans un rack dans l'emballage au fond du carton :

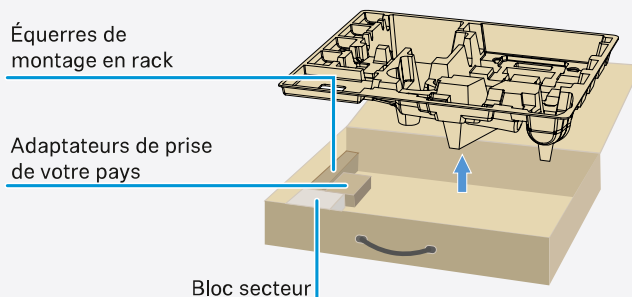

ATTENTION



Dangers lors du montage en rack !

Lors du montage de l'appareil dans un rack 19" fermé ou de montage de plusieurs appareils dans un rack multiple, notez que la température ambiante, la charge mécanique et les potentiels électriques seront différents de ceux d'un appareil qui n'est pas monté en rack.

- ▶ Veillez à ce que la température ambiante dans le rack ne dépasse pas la température maximale indiquée dans les caractéristiques techniques. Voir ([Caractéristiques techniques](#)).
- ▶ Veillez à une ventilation suffisante ; si nécessaire, assurez une ventilation additionnelle.
- ▶ Lors du montage dans un rack, veillez à une charge mécanique homogène.
- ▶ Lors du raccordement au secteur, respectez les données de la plaque signalétique. Évitez une surcharge des circuits électriques. Prévoyez si nécessaire une protection contre les surintensités.
- ▶ Lors du montage dans un rack, notez que des courants de décharge non critiques de certains blocs secteur peuvent s'additionner et dépasser alors les valeurs limites autorisées. Pour y remédier, mettez le rack à la terre au moyen d'une connexion supplémentaire.



Monter un seul récepteur dans un rack :

- ▶ Fixez les équerres de montage sur les côtés du récepteur comme indiqué.

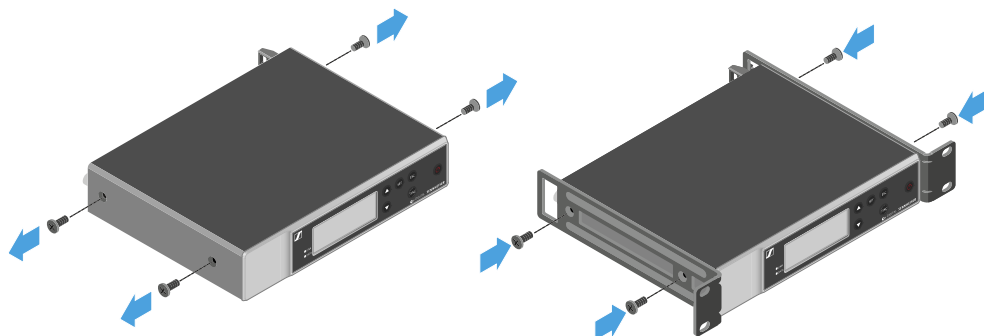

- ▶ Montez le cache avant comme indiqué.
- ▶ Si vous le souhaitez, montez les antennes dans le cache avant, comme indiqué. Pour cela, vous avez besoin du kit de montage frontal d'antenne AM 2 en option (voir [Accessoires pour le montage en rack](#)).

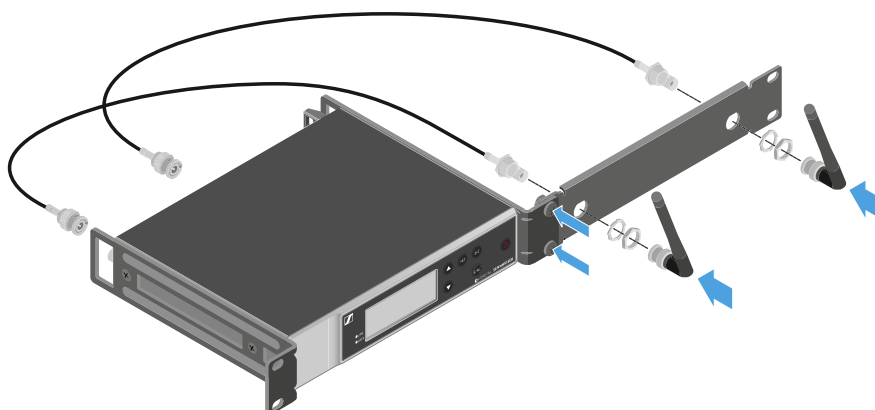

Monter deux récepteurs côte à côte dans un rack :

- ▶ Placez les deux récepteurs côte à côte sur une surface plane.
- ▶ Vissez la tôle de raccordement comme indiqué.



- ▶ Fixez les équerres de montage comme indiqué.

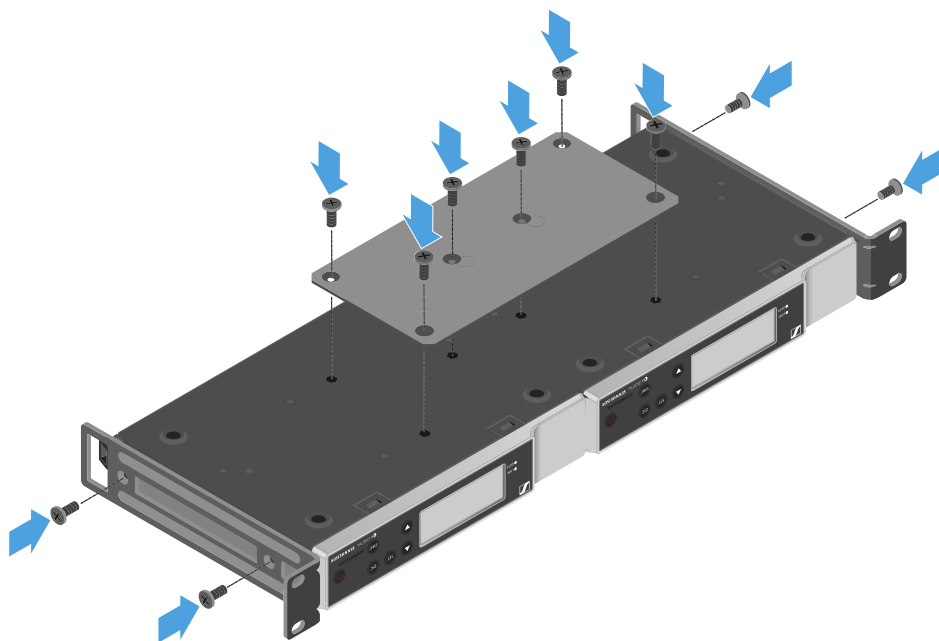



Allumer et éteindre le récepteur

Pour allumer le récepteur :

- ▶ Appuyez brièvement sur la touche **ON/OFF**.
- ✓ Le récepteur s'allume.

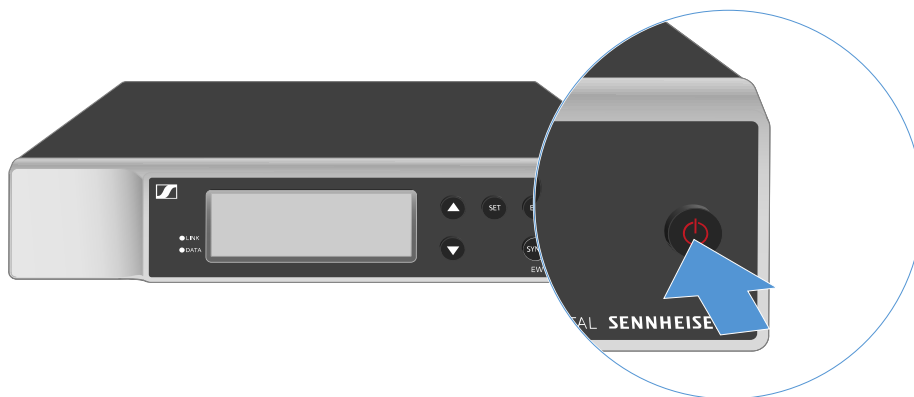

Pour mettre le récepteur en standby (mode veille) :

- ▶ Désactivez, si nécessaire, le verrouillage des touches (voir [Verrouillage des touches](#)).
- ▶ Appuyez sur la touche **ON/OFF** et maintenez-la enfoncée jusqu'à ce que l'écran s'éteigne.

Pour éteindre complètement le récepteur :

- ▶ Débranchez le récepteur du secteur en retirant le bloc secteur de la prise de courant.



Verrouillage des touches

Pour activer le verrouillage des touches :

- ▶ Appuyez simultanément sur les touches **UP** et **DOWN**.
 - ✓ Le verrouillage des touches est alors activé et le symbole de cadenas est affiché à l'écran.

Pour désactiver le verrouillage des touches :

- ▶ Appuyez de nouveau simultanément sur les touches **UP** et **DOWN**.
 - ✓ Le verrouillage des touches est alors désactivé et le symbole de cadenas disparaît de l'écran.



Signification des LED

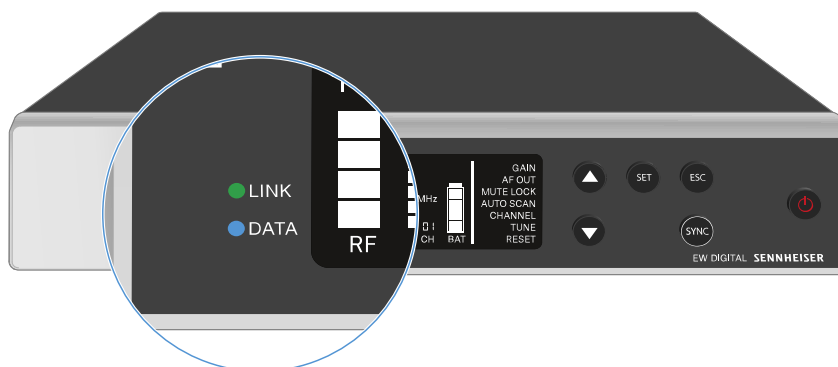

Les deux voyants LED **LINK** et **DATA** sur la face avant du récepteur peuvent afficher les informations suivantes.

LED LINK

Le voyant LED **LINK** affiche des informations relatives au statut de la liaison radio entre l'émetteur et le récepteur, ainsi que des informations sur le statut de l'émetteur apparié.

La LED est allumée en vert :



- La liaison entre l'émetteur et le récepteur est établie.
- Le signal audio est actif.

La LED est allumée en jaune :



- La liaison entre l'émetteur et le récepteur est établie.
- Le signal audio est mis en sourdine.

- Aucune tête de micro n'est montée sur l'émetteur main SKM-S.

La LED clignote en jaune :



- La liaison entre l'émetteur et le récepteur est établie.
- Le signal audio présente une distorsion (clipping).

La LED est allumée en rouge :

- Aucune liaison entre l'émetteur et le récepteur.



La LED clignote en rouge :

- Les piles/le pack accu de l'émetteur appairé sont déchargés.



LED DATA

Le voyant LED **DATA** affiche des informations relatives à la connexion du récepteur avec l'application **Smart Assist** via **Bluetooth Low Energy**, ainsi que des informations à propos de la synchronisation d'émetteurs et de récepteurs.

La LED clignote en bleu :



- La connexion **Bluetooth Low Energy** entre le récepteur et un smartphone ou une tablette avec l'application **Smart Assist** est en cours.

ou

- Le récepteur est en cours de synchronisation avec un émetteur.

La LED est allumée en bleu :



- Le micrologiciel est en cours de mise à jour.

La LED est éteinte :



- Fonctionnement normal
- Aucune connexion de données n'est actuellement active



Affichages sur l'écran du récepteur

Sur l'écran sont affichées les informations de statut telles que la fréquence, la qualité de réception, l'état de la batterie et le niveau audio.

L'écran affiche également le menu de commande, dans lequel vous pouvez procéder à tous les réglages (voir [Touches pour naviguer dans le menu](#)).

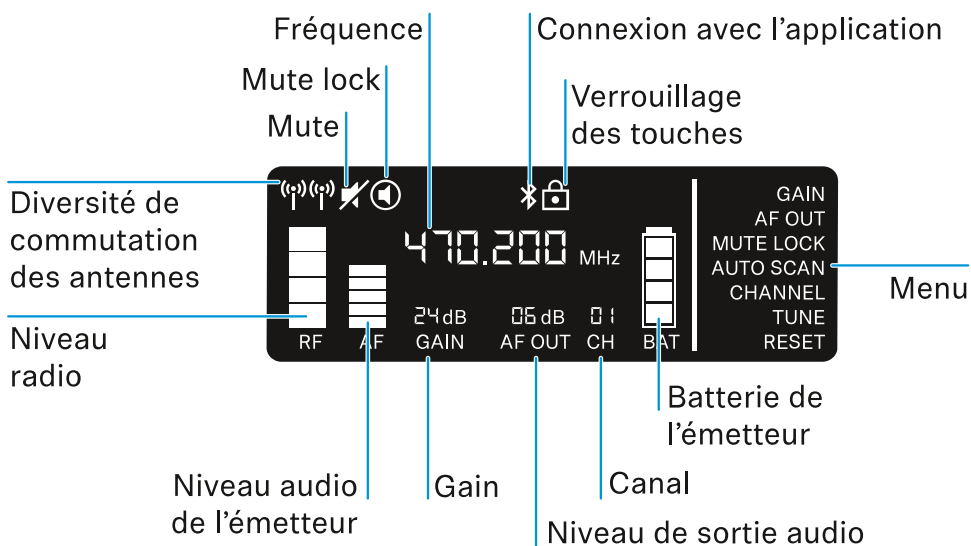

Informations complémentaires

Commutation des antennes / niveau radio :

- [Établir une liaison radio | Synchroniser le récepteur et l'émetteur](#)

Mute / Mute Lock :

- [Option de menu MUTE LOCK | Mettre en sourdine l'émetteur main | Mettre en sourdine l'émetteur de poche](#)

Fréquence :

- [Option de menu AUTO SCAN | Option de menu CHANNEL | Option de menu TUNE](#)

Connexion avec l'application :

- [Application Smart Assist](#)

Verrouillage des touches :

- [Verrouillage des touches](#)

Menu :

- [Touches pour naviguer dans le menu](#)



Batterie de l'émetteur

- SKM-S : [Insérer et retirer les piles / packs accu](#) | SK: [Insérer et retirer les piles / packs accu](#)

Canal :

- [Option de menu CHANNEL](#)

Niveau de sortie audio :

- [Option de menu AF OUT](#)

Gain :

- [Option de menu GAIN](#)

Niveau audio de l'émetteur :

- [Option de menu GAIN](#)



Touches pour naviguer dans le menu

Pour naviguer dans le menu de commande du récepteur, vous avez besoin des touches suivantes :

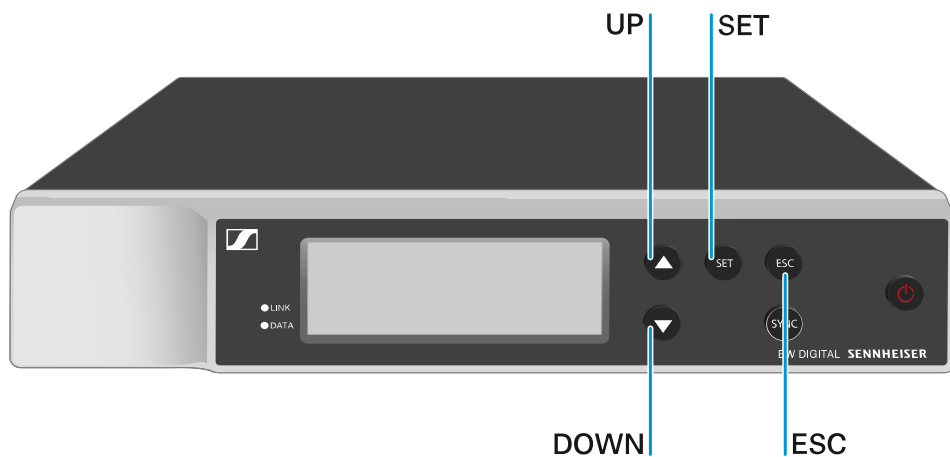

Appuyer sur la touche **SET**

- Pour ouvrir le menu
- Pour sauvegarder des réglages dans une option de menu

Appuyer sur la touche **UP** ou **DOWN**

- Accéder à l'option de menu précédente ou suivante
- Pour modifier les valeurs d'une option de menu

Appuyer sur la touche **ESC**

- Annulation de la saisie

i [Ouvrir le menu et naviguer dans les options de menus](#)



Ouvrir le menu et naviguer dans les options de menus

Afin d'ouvrir le menu :

- ▶ Appuyez sur la touche **SET**.
- ✓ La première option de menu **GAIN** clignote.

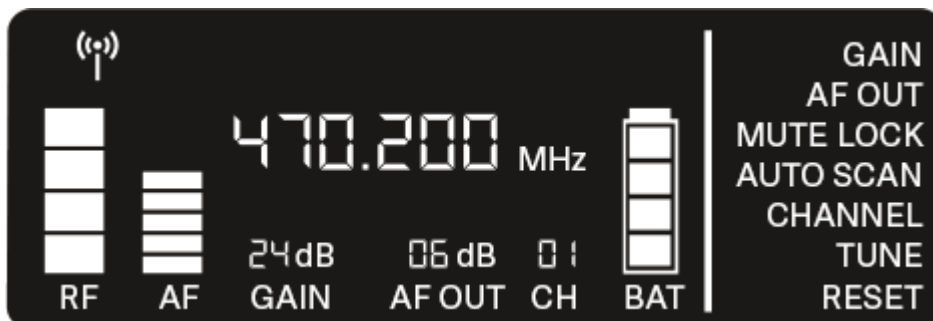

Afin de naviguer dans les options de menus :

- ▶ Appuyez sur les touches **UP** et **DOWN**.
- ✓ L'option de menu active respective clignote.

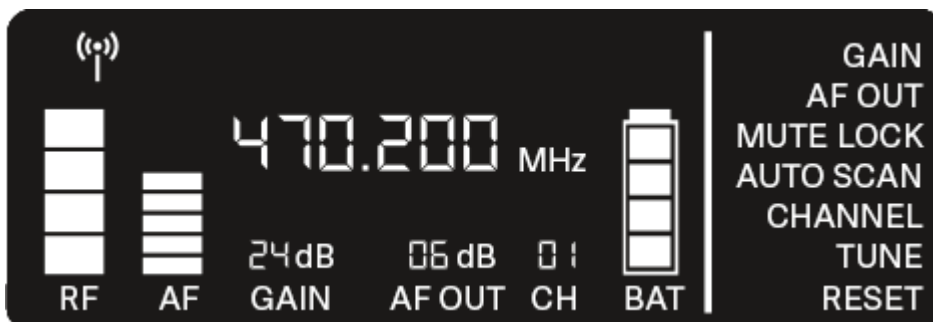

Afin d'ouvrir une option de menu :

- ▶ Naviguez jusqu'à l'option de menu souhaitée jusqu'à ce que celle-ci clignote.
- ▶ Appuyez sur la touche **SET** pour ouvrir l'option de menu sélectionnée.

Option de menu GAIN

Dans l'option de menu **GAIN**, réglez le niveau du signal audio en provenance de l'émetteur apparié (p. ex. chant via EW-D SKM-S ou guitare via EW-D SK).

- ▶ Ouvrez l'option de menu **GAIN**.
- ✓ L'affichage clignote à l'écran comme présenté ci-dessous.

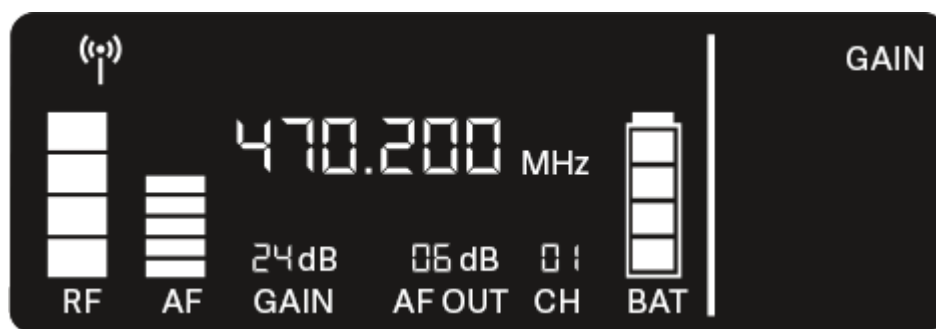

- ▶ Appuyez sur les touches **UP** ou **DOWN** pour ajuster la valeur. Ce faisant, veillez à ce que l'affichage du niveau **AF** à l'écran ne soit pas trop élevé.
 - ✓ Si le signal présente une distorsion, la LED **LINK** clignote en jaune.
- ▶ Appuyez sur la touche **SET** pour enregistrer la valeur réglée.

i **Recommandations de configuration pour une liaison Gain neutre (Unity Gain) :**
Unity Gain désigne le réglage permettant que le signal audio entrant dans un appareil soit émis sur cet appareil avec un niveau identique.

Exemple : si vous utilisez une liaison radio EW-D au lieu d'un câble de guitare, le volume de la guitare dans l'amplificateur de guitare sera aussi élevé que si vous utilisiez un câble de guitare grâce aux réglages **Unity Gain**.

Réglages **Unity Gain** possibles :

- AF Out **18 dB** | Gain **27 dB**
- AF Out **12 dB** | Gain **33 dB**
- AF Out **6 dB** | Gain **39 dB**



Option de menu AF OUT

Dans l'option de menu **AF OUT**, vous pouvez régler le niveau du signal audio émis par les sorties audio du récepteur (**AF out Bal/Unbal**). Ce signal audio peut par exemple être émis sur un pupitre de mixage ou un amplificateur.

- ▶ Ouvrez l'option de menu **AF OUT**.
 - ✓ L'affichage clignote à l'écran comme présenté ci-dessous.

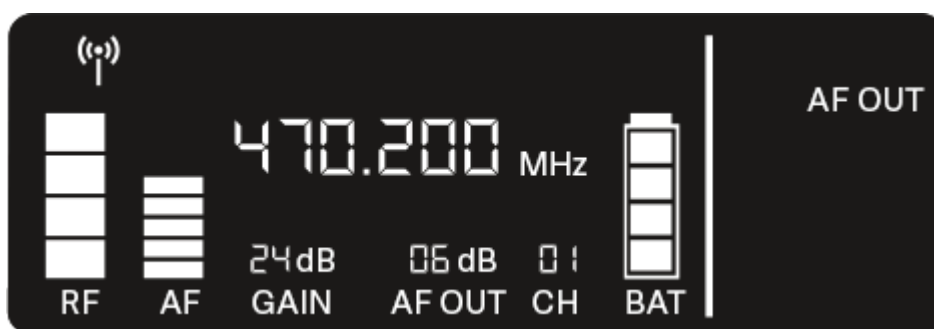

- ▶ Appuyez sur les touches **UP** ou **DOWN** pour ajuster la valeur. Ce faisant, veillez à ce que le signal ne présente pas de distorsion dans le prochain appareil du chemin de signal (p. ex. pupitre de mixage, amplificateur de puissance, amplificateur de guitare, etc.).
- ▶ Appuyez sur la touche **SET** pour enregistrer la valeur réglée.

i **Recommandations de configuration pour une liaison Gain neutre (Unity Gain) :**
Unity Gain désigne le réglage permettant que le signal audio entrant dans un appareil soit émis sur cet appareil avec un niveau identique.

Exemple : si vous utilisez une liaison radio EW-D au lieu d'un câble de guitare, le volume de la guitare dans l'amplificateur de guitare sera aussi élevé que si vous utilisiez un câble de guitare grâce aux réglages **Unity Gain**.

Réglages **Unity Gain** possibles :

- AF Out **18 dB** | Gain **27 dB**
- AF Out **12 dB** | Gain **33 dB**
- AF Out **6 dB** | Gain **39 dB**



Option de menu MUTE LOCK

Dans l'option de menu **MUTE LOCK**, vous pouvez désactiver la fonction du commutateur Mute de l'émetteur appairé.

L'émetteur ne pourra alors plus être mis en mode silencieux.

- ▶ Ouvrez l'option de menu **MUTE LOCK**.
 - ✓ L'affichage clignote à l'écran comme présenté ci-dessous.

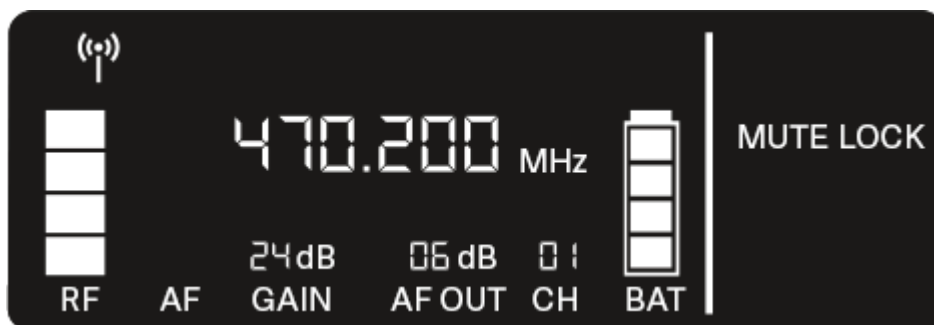

- ▶ Appuyez sur les touches **UP** ou **DOWN** pour activer ou désactiver la fonction.
 - ✓ Lorsque le symbole suivant apparaît à l'écran, le commutateur Mute de l'émetteur est désactivé.

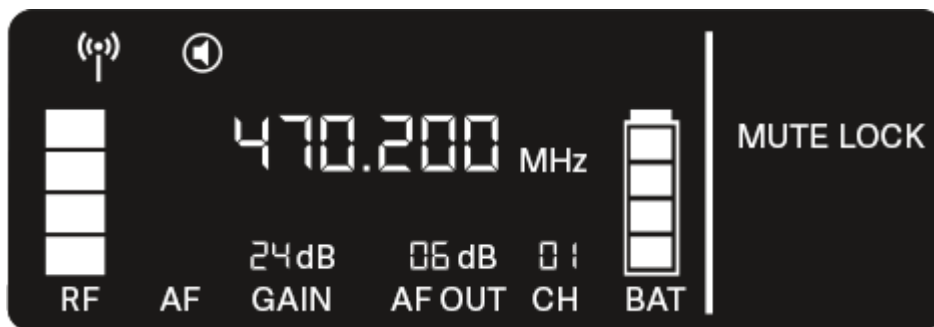

- ▶ Appuyez sur la touche **SET** pour enregistrer la valeur réglée.



Option de menu AUTO SCAN

Dans l'option de menu **AUTO SCAN**, un scan de fréquences automatique de l'environnement est effectué. Ainsi, les fréquences radio disponibles sont détectées et attribuées facilement.

Le scan démarre avec la fréquence la plus basse de la plage de fréquence de l'appareil utilisé.

- ▶ Ouvrez l'option de menu **AUTO SCAN**.
- ✓ Le scan démarre automatiquement. La prochaine fréquence disponible est ensuite affichée à l'écran.

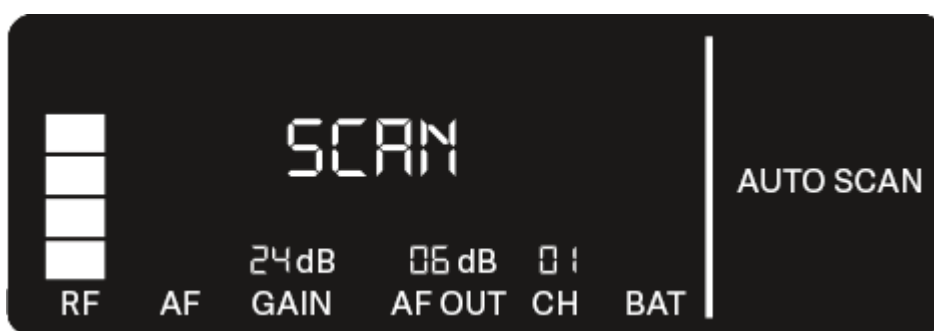

- ▶ Appuyez sur la touche **SET** afin d'utiliser la fréquence affichée.
Ou
- ▶ Appuyez sur la touche **UP** ou **DOWN** pour afficher la prochaine fréquence disponible.
Ou
- ▶ Appuyez sur la touche **ESC** pour interrompre le scan.
- ✓ La fréquence réglée auparavant ne sera pas modifiée.

i Si vous avez réglé une nouvelle fréquence, vous devez encore **synchroniser le récepteur** avec l'**émetteur** afin d'établir la liaison radio (voir [Établir une liaison radio](#) | [Synchroniser le récepteur et l'émetteur](#)).



Option de menu CHANNEL

Dans l'option de menu CHANNEL, vous pouvez régler la fréquence radio en sélectionnant un canal pré-réglé.

- i** Si vous n'êtes pas sûr que la fréquence sélectionnée est disponible, nous vous recommandons de procéder à un scan, lequel détecte toutes les fréquences disponibles : [Option de menu AUTO SCAN](#).

- ▶ Ouvrez l'option de menu **CHANNEL**.
 - ✓ L'affichage clignote à l'écran comme présenté ci-dessous.



- ▶ Appuyez sur la touche **UP** ou **DOWN** pour sélectionner un canal pré-réglé.
- ▶ Appuyez sur la touche **SET** afin d'utiliser la fréquence affichée.
Ou
- ▶ Appuyez sur la touche **ESC** pour interrompre le scan.
 - ✓ La fréquence réglée auparavant ne sera pas modifiée.

- i** Si vous avez réglé une nouvelle fréquence, vous devez encore **synchroniser le récepteur** avec l'**émetteur** afin d'établir la liaison radio (voir [Établir une liaison radio | Synchroniser le récepteur et l'émetteur](#)).



Option de menu TUNE

Dans l'option de menu **TUNE**, vous pouvez régler la fréquence radio manuellement, indépendamment des canaux pré-réglés.

- i** Si vous n'êtes pas sûr que la fréquence sélectionnée est disponible, nous vous recommandons de procéder à un scan, lequel détecte toutes les fréquences disponibles : [Option de menu AUTO SCAN](#).

- ▶ Ouvrez l'option de menu **TUNE**.
 - ✓ L'affichage clignote à l'écran comme présenté ci-dessous.

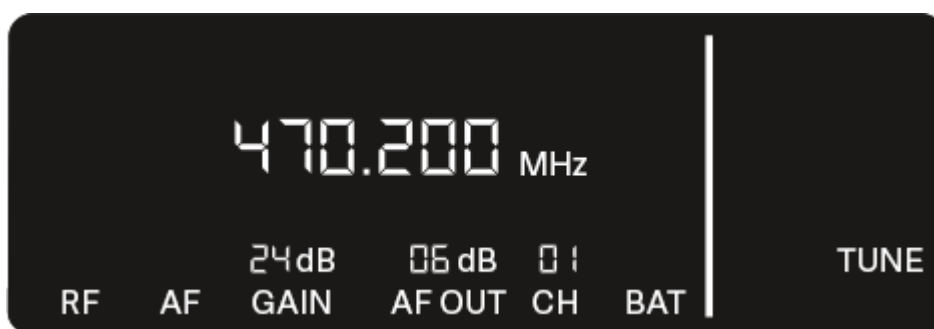

- ▶ Appuyez sur la touche **UP** ou **DOWN** pour régler la fréquence dans la plage des mégahertz.
- ▶ Appuyez sur la touche **SET** pour enregistrer la valeur réglée.
 - ✓ L'affichage clignote à l'écran comme présenté ci-dessous.

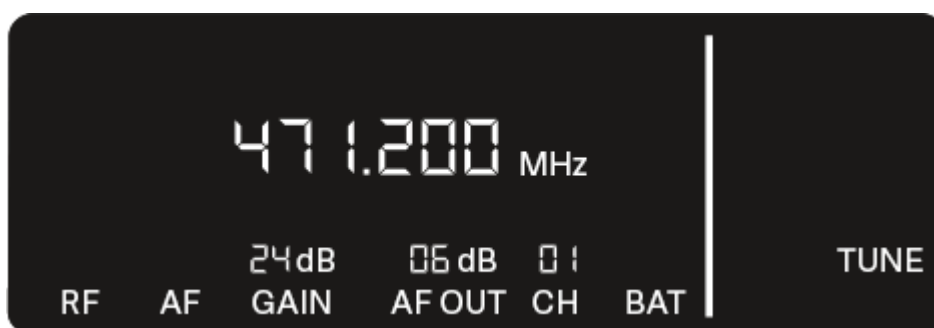

- ▶ Appuyez sur la touche **UP** ou **DOWN** pour procéder au réglage de précision de la fréquence dans la plage des kilohertz.
- ▶ Appuyez sur la touche **SET** afin d'utiliser la fréquence affichée.
Ou
- ▶ Appuyez sur la touche **ESC** pour interrompre le scan.
 - ✓ La fréquence réglée auparavant ne sera pas modifiée.



- i** Si vous avez réglé une nouvelle fréquence, vous devez encore **synchroniser le récepteur** avec l'**émetteur** afin d'établir la liaison radio (voir [Établir une liaison radio | Synchroniser le récepteur et l'émetteur](#)).



Option de menu RESET

Dans l'option de menu **RESET**, vous pouvez réinitialiser les réglages d'usine du récepteur.

- ▶ Ouvrez l'option de menu **RESET**.
- ✓ L'affichage clignote à l'écran comme présenté ci-dessous.

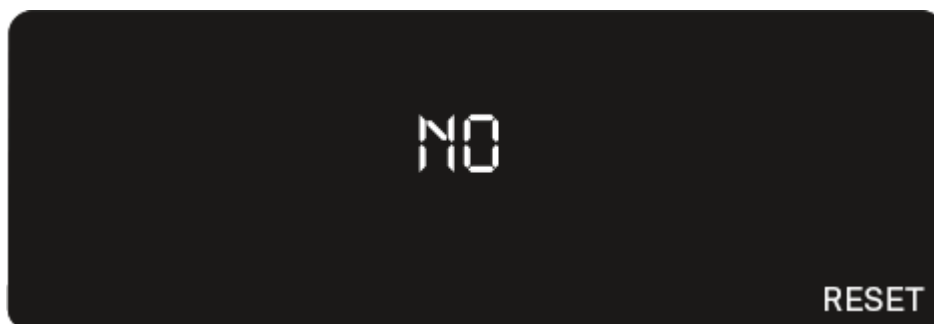

- ▶ Appuyez sur la touche **UP** ou **DOWN** pour sélectionner les options YES et NO.



- **YES** : les réglages d'usine du récepteur sont restaurés.
 - **NO** : le récepteur n'est pas réinitialisé.
- ▶ Appuyez sur la touche **SET** pour enregistrer la valeur réglée.



Utiliser les EW-D Color Coding Sets pour l'étiquetage des liaisons

Avec les **EW-D Color Coding Sets** (voir [Kits de codage par couleur](#)), vous pouvez étiqueter quels émetteurs et quels récepteurs sont associés entre eux. Ceci facilite l'attribution des différents appareils, particulièrement en présence de systèmes multicanal.

i Dans l'application **Smart Assist**, vous avez également la possibilité d'attribuer une étiquette colorée aux appareils.

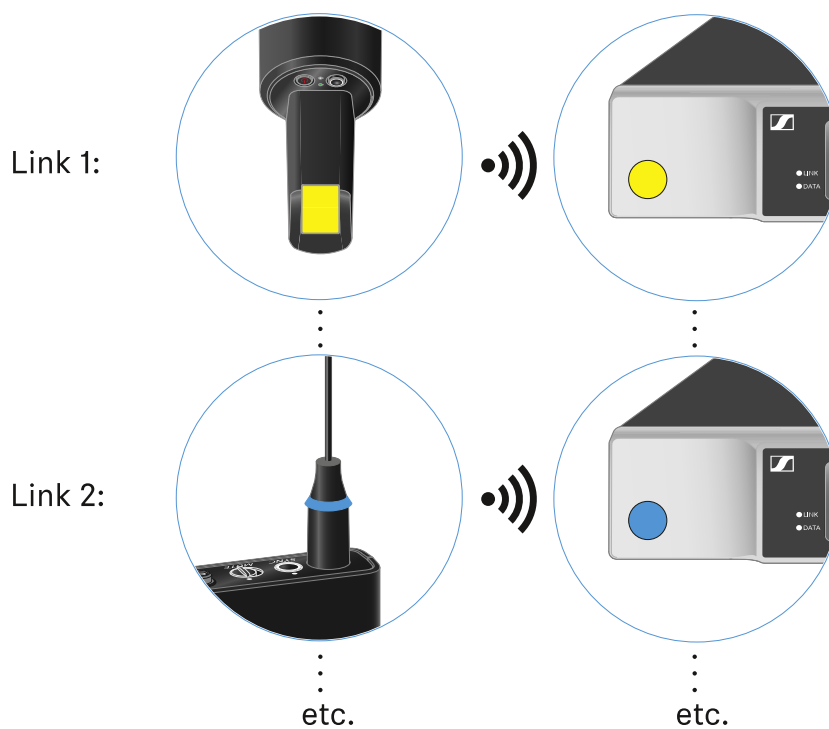



Émetteur main EW-D SKM-S

Vue d'ensemble du produit

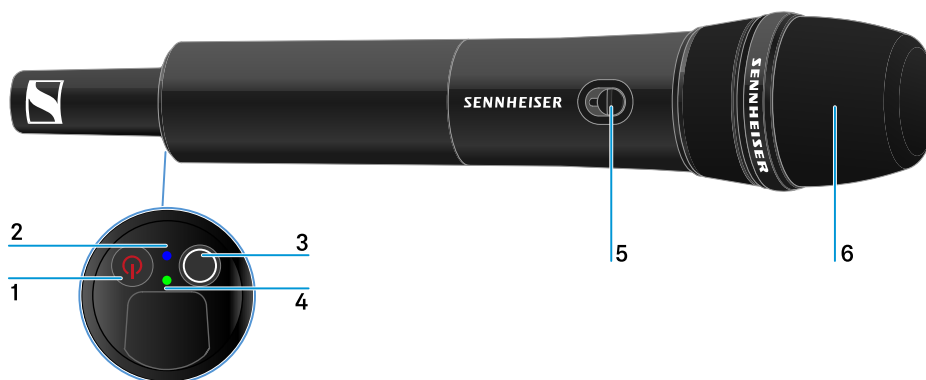

1 Touche ON/OFF

- voir [Allumer et éteindre l'émetteur main](#)

2 LED DATA

- voir [Signification des LED](#)

3 Touche SYNC

- voir [Établir une liaison radio | Synchroniser le récepteur et l'émetteur](#)

4 LED LINK

- voir [Signification des LED](#)

5 Commutateur Mute

- voir [Mettre en sourdine l'émetteur main](#)

6 Tête de micro

- voir [Changer la tête de micro](#)



Insérer et retirer les piles / packs accu

Vous pouvez alimenter l'émetteur main soit avec des piles (type AA, 1,5 V), soit avec le pack accu BA 70 rechargeable Sennheiser.



- ▶ Dévissez le corps du microphone comme indiqué sur l'illustration et tirez-le vers le bas jusqu'à la butée.
- ▶ Insérez les piles ou le pack accu BA 70 dans le compartiment à piles comme indiqué sur l'illustration. Respectez la polarité lors de l'insertion.
- ▶ Revissez le corps du microphone.



Remarque relative au pack accu BA 70

- Veuillez à insérer le pack accu BA 70 comme indiqué ci-dessous :

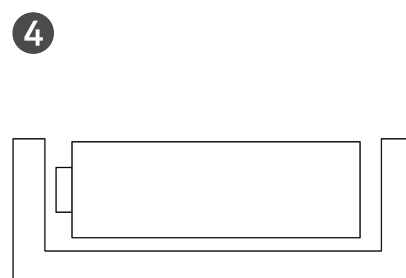
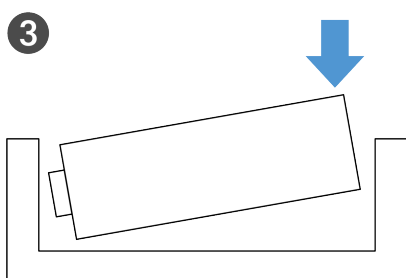
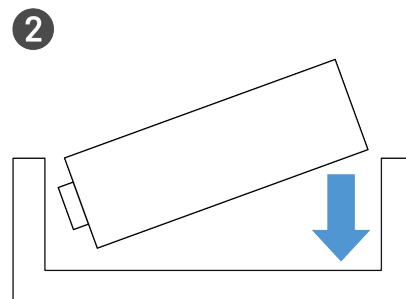
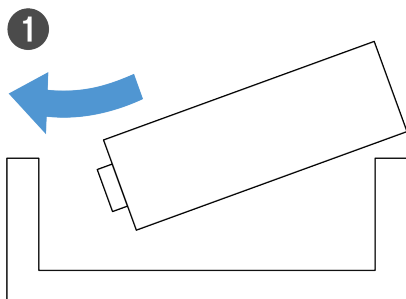



Changer la tête de micro

Pour changer la tête de micro :

- ▶ Dévissez la tête de micro.
- ▶ Vissez la tête de micro que vous souhaitez.
- ▶ Ne touchez pas les contacts du microphone radio, ni ceux de la tête de micro. Vous pourriez les salir ou les tordre.



Têtes de micro compatibles

Les têtes de micro suivantes sont compatibles avec l'émetteur main :

- **MMD 835-1** | tête de micro dynamique avec caractéristique cardioïde
- **MMD 845-1** | tête de micro dynamique avec caractéristique supercardioïde
- **MME 865-1** | tête de micro à condensateur avec caractéristique supercardioïde
- **MMD 935-1** | tête de micro dynamique avec caractéristique cardioïde
- **MMD 945-1** | tête de micro dynamique avec caractéristique supercardioïde
- **MMK 965-1** | tête de micro à condensateur avec caractéristique commutable : cardioïde & supercardioïde
- **MMD 42-1** | tête de micro dynamique avec directivité omnidirectionnelle
- **Neumann KK 204** | tête de micro à condensateur avec caractéristique cardioïde
- **Neumann KK 205** | tête de micro à condensateur avec caractéristique supercardioïde



- **MM 435** | tête de micro dynamique avec caractéristique cardioïde
- **MM 445** | tête de micro dynamique avec caractéristique supercardioïde
- **ME 9002** | tête de micro à condensateur avec directivité omnidirectionnelle
- **ME 9004** | tête de micro à condensateur avec caractéristique cardioïde
- **ME 9005** | tête de micro à condensateur avec caractéristique supercardioïde



Utiliser les EW-D Color Coding Sets pour l'étiquetage des liaisons

Avec les **EW-D Color Coding Sets** (voir [Kits de codage par couleur](#)), vous pouvez étiqueter quels émetteurs et quels récepteurs sont associés entre eux. Ceci facilite l'attribution des différents appareils, particulièrement en présence de systèmes multicanal.

i Dans l'application **Smart Assist**, vous avez également la possibilité d'attribuer une étiquette colorée aux appareils.

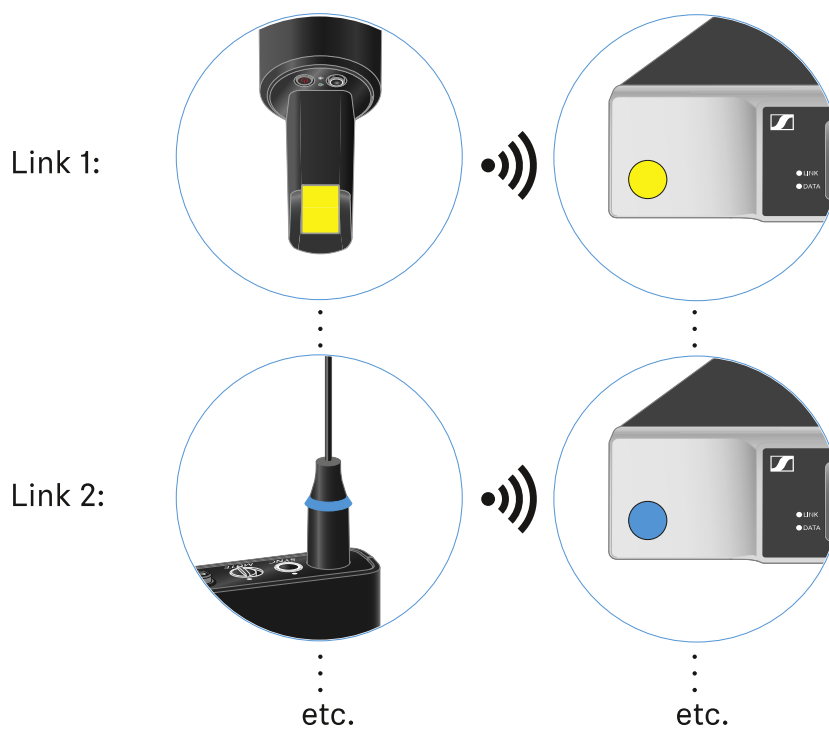



Allumer et éteindre l'émetteur main

Pour allumer l'émetteur main :

- ▶ Appuyez brièvement sur la touche **ON/OFF**.
- ✓ La LED **LINK** s'éclaire et l'émetteur s'allume.

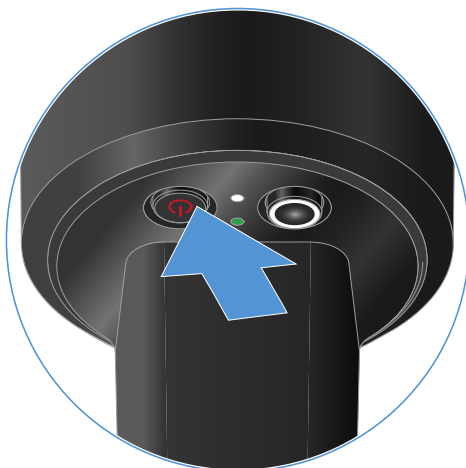

Pour éteindre l'émetteur main :

- ▶ Appuyez sur la touche **ON/OFF** et maintenez-la enfoncée jusqu'à ce que les LED s'éteignent.







Contrôler l'état de la batterie de l'émetteur (fonction Check)

Afin de contrôler l'état de la batterie de l'émetteur :

- ▶ Appuyez brièvement sur la touche **ON/OFF** de l'émetteur.

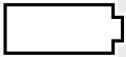

- ✓ La LED **LINK** de l'émetteur clignote et affiche l'état de charge actuel de la batterie ou du pack accu BA 70.

LINK LED	
	≤ 100 %
	≤ 60 %
	≤ 20 %

- i** En appuyant sur la touche **ON/OFF** de l'émetteur, la fonction « Identify » est simultanément déclenchée : [Identifier des récepteurs appairés \(fonction Identify\)](#).



Identifier des récepteurs appairés (fonction Identify)

En cas d'installations à plusieurs canaux, afin de reconnaître rapidement avec quel récepteur l'émetteur est appairé, vous pouvez utiliser la fonction **Check**.

Pour cela, l'émetteur et le récepteur doivent être allumés tous les deux.

- ▶ Appuyez brièvement sur la touche **ON/OFF** de l'émetteur.

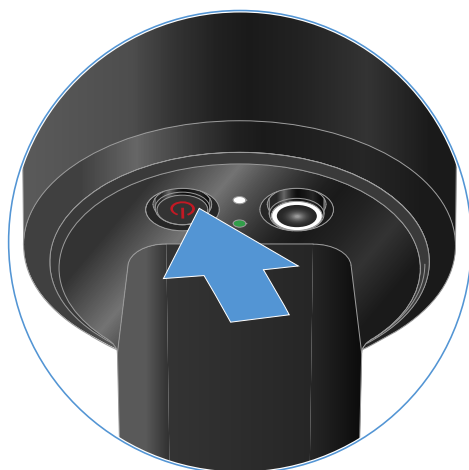

- ✓ L'écran du récepteur appairé commence à clignoter.

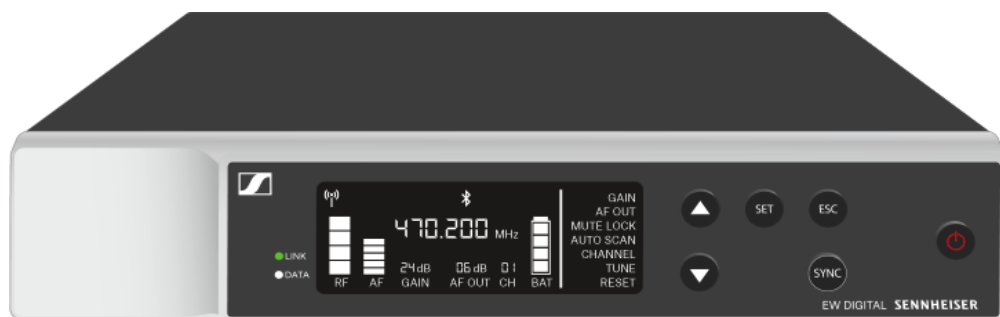

- i** En appuyant sur la touche **ON/OFF** de l'émetteur, la fonction Check est simultanément déclenchée : [Contrôler l'état de la batterie de l'émetteur \(fonction Check\)](#).



Signification des LED

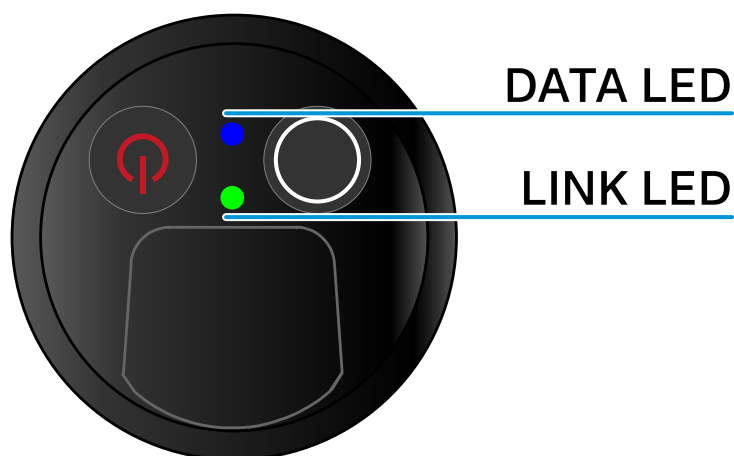

Les deux voyants LED **LINK** et **DATA** sur la face inférieure de l'émetteur peuvent afficher les informations suivantes.

LED LINK

Le voyant LED **LINK** affiche des informations relatives aux statut de la liaison radio entre l'émetteur et le récepteur, ainsi que des informations sur le statut de l'émetteur appairé.

La LED est allumée en vert :



- La liaison entre l'émetteur et le récepteur est établie.
- La fréquence d'envoi est active.

La LED est allumée en jaune :

- La liaison entre l'émetteur et le récepteur est établie.
- Le signal audio est mis en sourdine ou
- Aucune tête de micro n'est montée sur l'émetteur main SKM-S.



La LED clignote en jaune :



- La liaison entre l'émetteur et le récepteur est établie.
- Le signal audio présente une distorsion (clipping).

La LED est allumée en rouge :



- Les piles ou le pack accu de l'émetteur sont déchargés.

La LED clignote en rouge :



- La liaison entre l'émetteur et le récepteur est établie.
- La batterie / le pack accu de l'émetteur est faible.

La LED est éteinte :



- Aucune liaison entre l'émetteur et le récepteur.
- L'émetteur est hors tension.



LED DATA

Le voyant LED **DATA** montre des informations concernant la synchronisation d'émetteurs et de récepteurs.

La LED clignote en bleu :



- L'émetteur est en train d'être synchronisé avec un récepteur.

La LED est allumée en bleu :



- Le micrologiciel est en cours de mise à jour.

La LED est éteinte :



- Aucune connexion de données n'est actuellement active.
-



Établir une connexion avec le récepteur

Afin que l'émetteur puisse établir une liaison radio avec le récepteur, les deux appareils doivent être synchronisés.

Voir [Établir une liaison radio | Synchroniser le récepteur et l'émetteur](#)

- i** **Conditions générales et restrictions relatives à l'utilisation de fréquences**
Il est possible que des conditions générales et des restrictions spécifiques relatives à l'utilisation de fréquences soient en vigueur dans votre pays.
Avant de mettre le produit en service, renseignez-vous en consultant l'adresse suivante :
sennheiser.com/sifa



Mettre en sourdine l'émetteur main

En actionnant le commutateur Mute, vous pouvez mettre le signal audio en sourdine.

- ▶ Réglez le commutateur Mute dans la position adéquate afin de mettre en sourdine ou d'activer le signal audio.

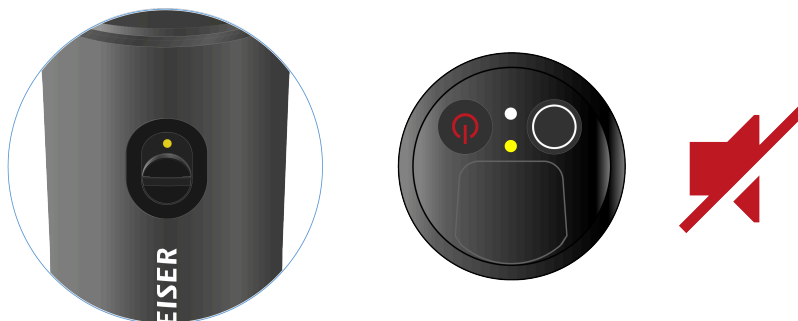

- i** Vous pouvez désactiver la fonction du commutateur Mute en activant l'option **MUTE LOCK** du récepteur (voir [Option de menu MUTE LOCK](#)).



Émetteur de poche EW-D SK

Vue d'ensemble du produit

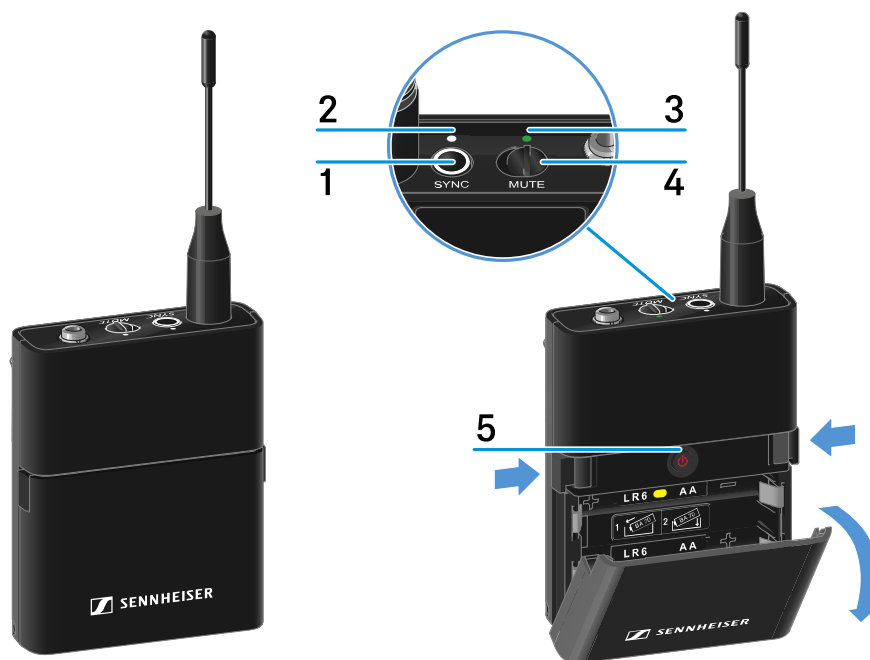

1 Touche SYNC

- voir [Établir une liaison radio | Synchroniser le récepteur et l'émetteur](#)

2 LED DATA

- voir [Signification des LED](#)

3 LED LINK

- voir [Signification des LED](#)

4 Commutateur Mute

- voir [Mettre en sourdine l'émetteur de poche](#)

5 Touche ON/OFF

- voir [Allumer et éteindre l'émetteur de poche](#)



Insérer et retirer les piles / packs accu

Vous pouvez alimenter l'émetteur main soit avec des piles (type AA, 1,5 V), soit avec le pack accu BA 70 rechargeable Sennheiser.

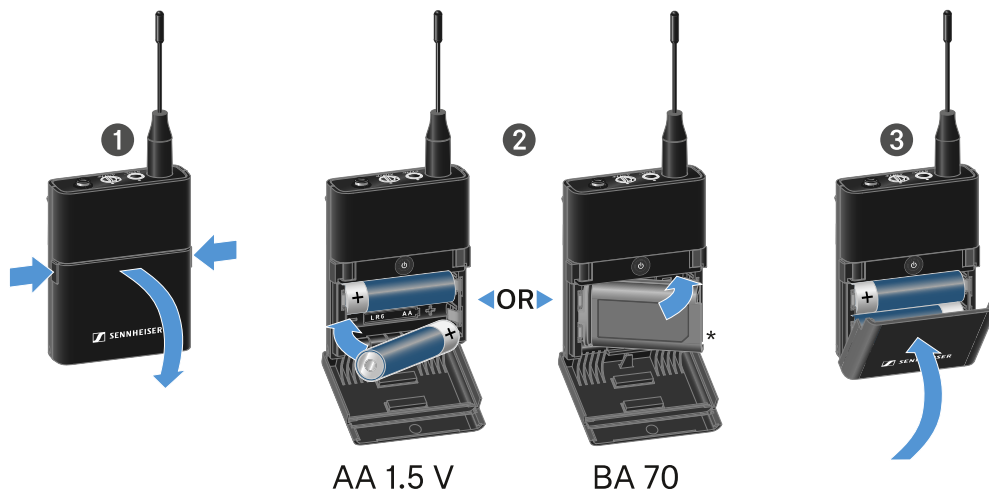

- ▶ Appuyez sur les deux touches de déverrouillage, et ouvrez le couvercle du compartiment à piles.
- ▶ Insérez les piles ou le pack accu BA 70 dans le compartiment à piles comme indiqué sur l'illustration. Respectez la polarité lors de l'insertion.
- ▶ Fermez le compartiment à piles.
 - ✓ Le couvercle s'enclenche avec un clic audible.



Remarque relative au pack accu BA 70

- Veuillez à insérer le pack accu BA 70 comme indiqué ci-dessous :

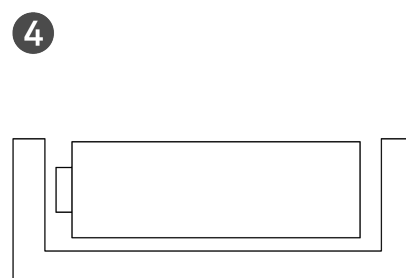
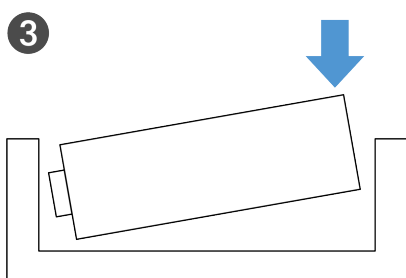
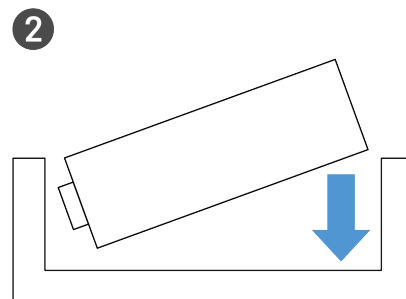
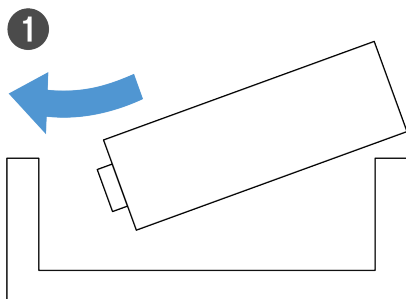



Raccorder un microphone à l'émetteur de poche

Pour raccorder un microphone à l'émetteur de poche :

- ▶ Connectez la fiche jack 3,5 mm du câble à la prise de l'émetteur de poche comme indiqué sur l'illustration.
- ▶ Vissez l'écrou-raccord du connecteur sur le filetage de la prise audio de l'émetteur de poche.



Microphones compatibles

Les microphones suivants sont compatibles avec l'émetteur de poche :

Micros-cravate :

- **ME 2** | Micro-cravate avec directivité omnidirectionnelle (modèles à partir de 2021 avec connecteur plaqué or*)
- **ME 4** | Micro-cravate avec caractéristique cardioïde (modèles à partir de 2021 avec connecteur plaqué or*)
- **MKE Essential (EW)** | Micro-cravate avec directivité omnidirectionnelle
- **MKE 2 (EW)** | Micro-cravate avec directivité omnidirectionnelle (modèles à partir de 2018 avec étiquette de numéro de série bleue)
- **MKE 1 (EW)** | Micro-cravate avec directivité omnidirectionnelle



Microphones-casques :

- **ME 3** | Micro-casque avec caractéristique cardioïde (modèles à partir de 2021 avec connecteur plaqué or*)
- **HSP Essential (EW)** | Micro-casque avec directivité omnidirectionnelle
- **HSP 2 (EW)** | Micro-casque avec directivité omnidirectionnelle (modèles à partir de mars 2020 avec code 1090 ou supérieur)
- **HS 2 (EW)** | Micro-casque avec directivité omnidirectionnelle (modèles à partir de 2021 avec connecteur plaqué or*)
- **Headmic 1 (EW)** | Micro-casque avec directivité omnidirectionnelle

*Les modèles antérieurs à 2021 avec un connecteur en nickel ne sont pas recommandés. Ils peuvent capter des bruits parasites s'ils sont placés trop près de l'émetteur.



Raccorder un instrument ou une source Line à l'émetteur de poche

Vous pouvez raccorder des instruments ou des sources audio avec un niveau Line à l'émetteur de poche.

Pour ce faire, vous avez besoin du câble Sennheiser **CL 1** (fiche jack 6,3 mm sur fiche jack 3,5 mm à visser) ou **CL 2** (connecteur XLR-3F sur fiche jack 3,5 mm à visser).

Pour raccorder un instrument ou une source Line à l'émetteur de poche :

- ▶ Connectez la fiche jack 3,5 mm du câble à la prise de l'émetteur de poche comme indiqué sur l'illustration.
- ▶ Vissez l'écrou-raccord du connecteur sur le filetage de la prise audio de l'émetteur de poche.





Utiliser les EW-D Color Coding Sets pour l'étiquetage des liaisons

Avec les **EW-D Color Coding Sets** (voir [Kits de codage par couleur](#)), vous pouvez étiqueter quels émetteurs et quels récepteurs sont associés entre eux. Ceci facilite l'attribution des différents appareils, particulièrement en présence de systèmes multicanal.

i Dans l'application **Smart Assist**, vous avez également la possibilité d'attribuer une étiquette colorée aux appareils.

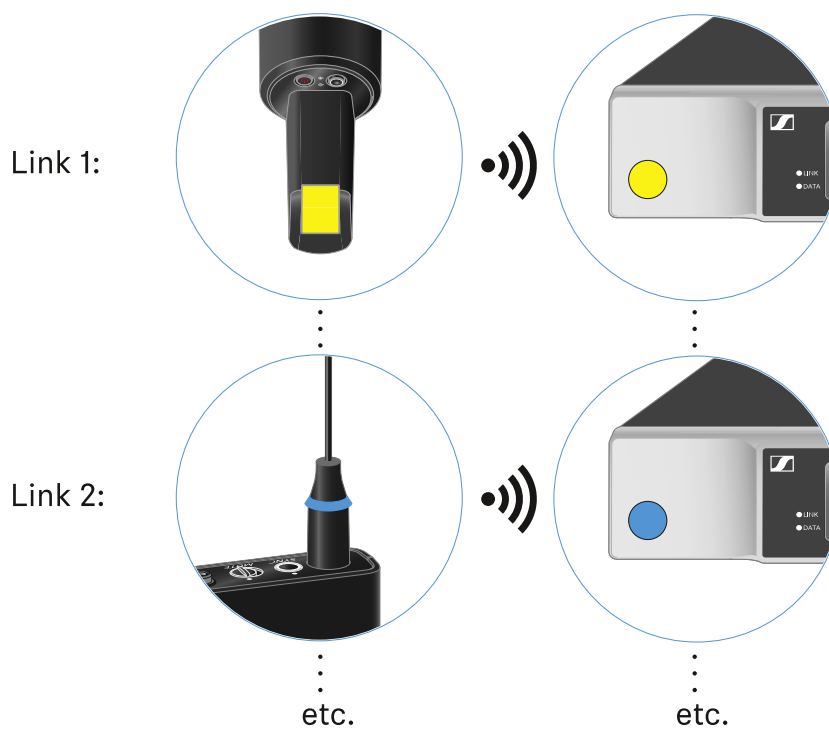



Remplacer le clip de ceinture

Vous pouvez remplacer le clip de ceinture de l'émetteur de poche ou le retourner selon le type de fixation souhaité.

Afin de retirer le clip de ceinture :

- ▶ Desserrez prudemment le clip de ceinture avec un petit tournevis comme indiqué sur l'illustration.
- ▶ Agissez avec précaution afin de ne pas rayer le boîtier.

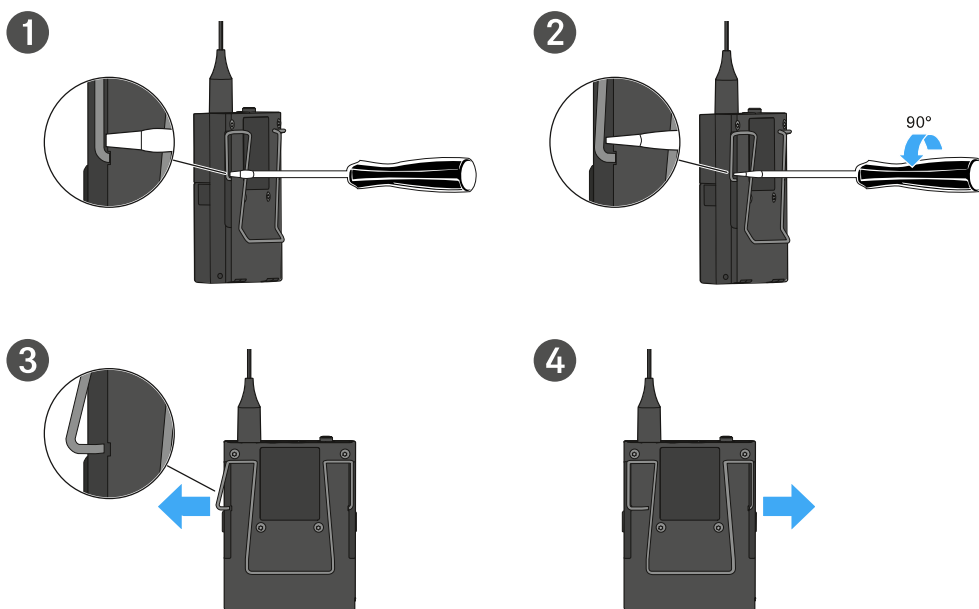

Afin d'insérer le clip de ceinture :

- ▶ Insérez tout d'abord un des côtés du clip de ceinture comme indiqué sur l'illustration.
- ▶ Insérez ensuite le second côté du clip de ceinture.
- ▶ Pressez prudemment le clip de ceinture des deux côtés jusqu'à la butée.
- ▶ Insérez toujours les deux côtés l'un après l'autre, pas simultanément, étant donné que cela pourrait tordre le clip de ceinture.

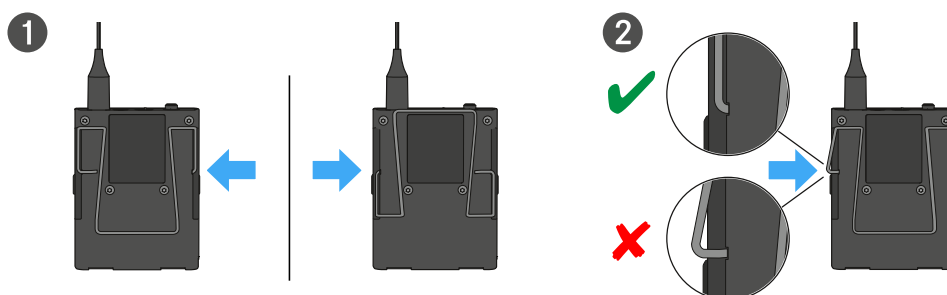



Allumer et éteindre l'émetteur de poche

Pour allumer l'émetteur de poche :

- ▶ Appuyez brièvement sur la touche **ON/OFF**.
- ✓ La LED **LINK** s'éclaire et l'émetteur s'allume.

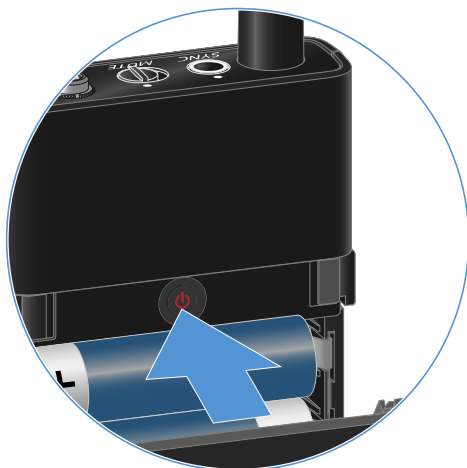

Pour éteindre l'émetteur de poche :

- ▶ Appuyez sur la touche **ON/OFF** et maintenez-la enfoncée jusqu'à ce que les LED s'éteignent.





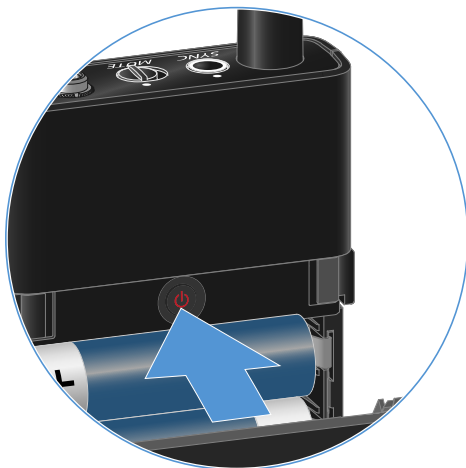

Contrôler l'état de la batterie de l'émetteur (fonction Check)

Afin de contrôler l'état de la batterie de l'émetteur :

- ▶ Appuyez brièvement sur la touche **ON/OFF** de l'émetteur.

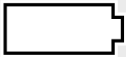

- ✓ La LED **LINK** de l'émetteur clignote et affiche l'état de charge actuel de la batterie ou du pack accu BA 70.

LINK LED	
	≤ 100 %
	≤ 60 %
	≤ 20 %

- i** En appuyant sur la touche **ON/OFF** de l'émetteur, la fonction « Identify » est simultanément déclenchée : [Identifier des récepteurs appairés \(fonction Identify\)](#).



Identifier des récepteurs appairés (fonction Identify)

En cas d'installations à plusieurs canaux, afin de reconnaître rapidement avec quel récepteur l'émetteur est appairé, vous pouvez utiliser la fonction **Check**.

Pour cela, l'émetteur et le récepteur doivent être allumés tous les deux.

- ▶ Appuyez brièvement sur la touche **ON/OFF** de l'émetteur.

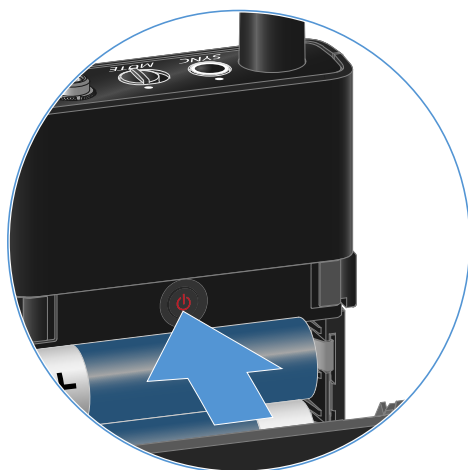

- ✓ L'écran du récepteur appairé commence à clignoter.

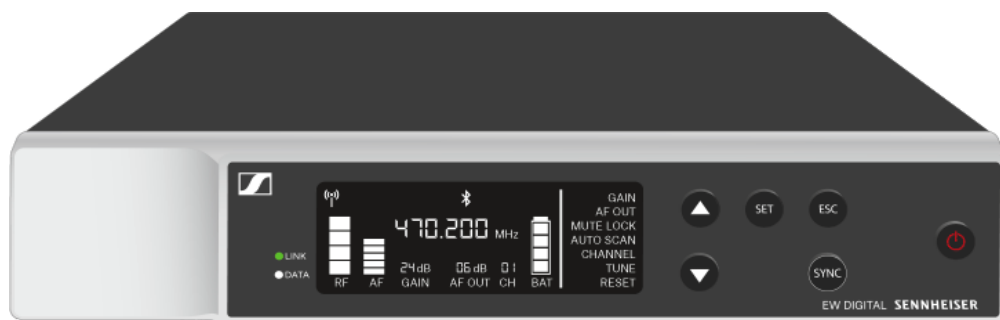

- i** En appuyant sur la touche **ON/OFF** de l'émetteur, la fonction Check est simultanément déclenchée : [Contrôler l'état de la batterie de l'émetteur \(fonction Check\)](#).



Signification des LED

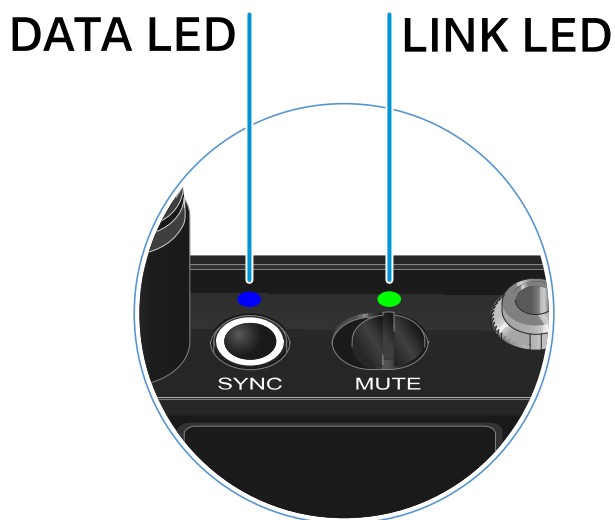

Les deux voyants LED **LINK** et **DATA** sur la face supérieure de l'émetteur peuvent afficher les informations suivantes.

LED LINK

Le voyant LED **LINK** affiche des informations relatives au statut de la liaison radio entre l'émetteur et le récepteur, ainsi que des informations sur le statut de l'émetteur appairé.

La LED est allumée en vert :



- La liaison entre l'émetteur et le récepteur est établie.
- La fréquence d'envoi est active.

La LED est allumée en jaune :

- La liaison entre l'émetteur et le récepteur est établie.
- Le signal audio est mis en sourdine.



Ou

- Aucune tête de micro n'est montée sur l'émetteur main SKM-S.

La LED clignote en jaune :



- La liaison entre l'émetteur et le récepteur est établie.
- Le signal audio présente une distorsion (clipping).

La LED est allumée en rouge :



- Les piles ou le pack accu de l'émetteur sont déchargés.

La LED clignote en rouge :



- La liaison entre l'émetteur et le récepteur est établie.
- La batterie / le pack accu de l'émetteur est faible.

La LED est éteinte :



- Aucune liaison entre l'émetteur et le récepteur.
- L'émetteur est hors tension.

LED DATA

Le voyant LED **DATA** montre des informations concernant la synchronisation d'émetteurs et de récepteurs.



La LED clignote en bleu :



- L'émetteur est en train d'être synchronisé avec un récepteur.

La LED est allumée en bleu :

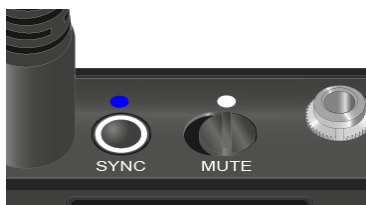

- Le micrologiciel est en cours de mise à jour.

La LED est éteinte :



- Aucune connexion de données n'est actuellement active.



Établir une connexion avec le récepteur

Afin que l'émetteur puisse établir une liaison radio avec le récepteur, les deux appareils doivent être synchronisés.

Voir [Établir une liaison radio | Synchroniser le récepteur et l'émetteur](#)

- i** **Conditions générales et restrictions relatives à l'utilisation de fréquences**
Il est possible que des conditions générales et des restrictions spécifiques relatives à l'utilisation de fréquences soient en vigueur dans votre pays.
Avant de mettre le produit en service, renseignez-vous en consultant l'adresse suivante :
sennheiser.com/sifa



Mettre en sourdine l'émetteur de poche

En actionnant le commutateur Mute, vous pouvez mettre le signal audio en sourdine.

- ▶ Réglez le commutateur Mute dans la position adéquate afin de mettre en sourdine ou d'activer le signal audio.



- i** Vous pouvez désactiver la fonction du commutateur Mute en activant l'option **MUTE LOCK** du récepteur (voir [Option de menu MUTE LOCK](#)).



Récepteur fixe EW-DX EM 2

Vue d'ensemble du produit

Face avant

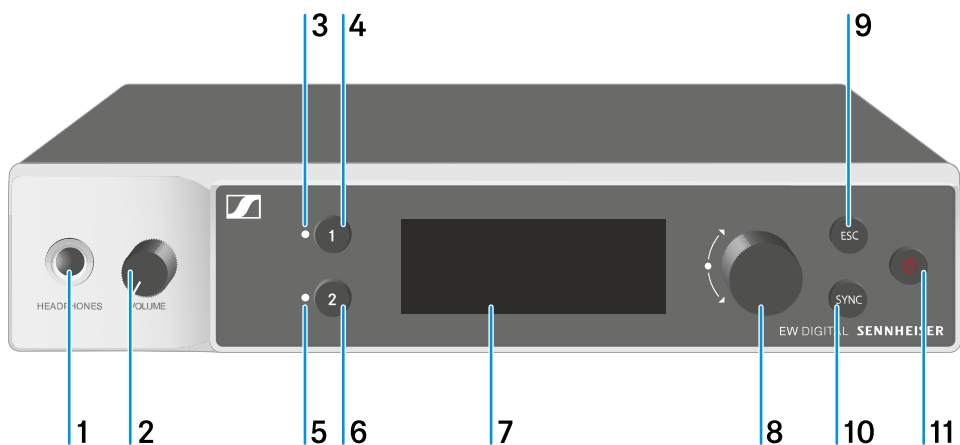

1 Prise casque

- voir [Utiliser la sortie casque](#)

2 Réglage du volume de la prise casque

- voir [Utiliser la sortie casque](#)

3 CH 1 LED pour indiquer l'état du canal 1

- voir [Signification des LED](#)

4 Touche CH 1 pour sélectionner le canal 1

- voir [Affichages sur l'écran du récepteur](#)
- voir [Touches pour naviguer dans le menu](#)

5 CH 2 LED pour indiquer l'état du canal 2

- voir [Signification des LED](#)

6 Touche CH 2 pour sélectionner le canal 2

- voir [Affichages sur l'écran du récepteur](#)
- voir [Touches pour naviguer dans le menu](#)



7 Écran d'affichage des informations de statut et du menu de commande

- voir [Affichages sur l'écran du récepteur](#)

8 Molette de sélection (**UP/DOWN/SET**) pour naviguer dans le menu de commande

- voir [Touches pour naviguer dans le menu](#)

9 Touche **ESC** pour annuler une action dans le menu

- voir [Touches pour naviguer dans le menu](#)

10 Touche **SYNC** pour synchroniser les émetteurs et les récepteurs

- voir [Établir une liaison radio | Synchroniser le récepteur et l'émetteur](#)

11 Touche **ON/OFF** pour allumer et éteindre l'appareil

- voir [Allumer et éteindre le récepteur](#)

Face arrière

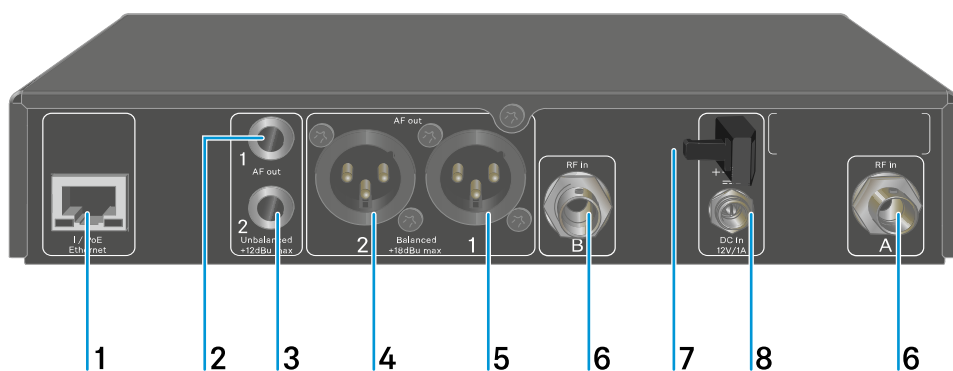

1 Prise RJ-45 **PoE/Ethernet** pour commander l'appareil via le réseau et l'alimenter en tension via Power over Ethernet

- voir [Connecter plusieurs récepteurs à un réseau](#)
- voir [Brancher/débrancher le récepteur au/du secteur](#)

2 Prise jack 6,3 mm pour sortie audio **AF out Unbalanced** pour le canal 1

- voir [Diffuser des signaux audio](#)



3 Prise jack 6,3 mm pour sortie audio **AF out Unbalanced** pour le canal 2

- voir [Diffuser des signaux audio](#)

4 Prise XLR-3 pour sortie audio **AF out Balanced** pour le canal 2

- voir [Diffuser des signaux audio](#)

5 Prise XLR-3 pour sortie audio **AF out Balanced** pour le canal 1

- voir [Diffuser des signaux audio](#)

6 Prises BNC, entrées d'antenne **ANT 1 RF in** et **ANT 2 RF in**

- voir [Raccorder les antennes](#)

7 Clip de fixation pour le câble de raccordement du bloc d'alimentation

- voir [Brancher/débrancher le récepteur au/du secteur](#)

8 Prise **DC IN** pour le raccordement du bloc d'alimentation

- voir [Brancher/débrancher le récepteur au/du secteur](#)



Brancher/débrancher le récepteur au/du secteur

Vous pouvez utiliser le récepteur soit au moyen du bloc d'alimentation fourni, soit via Power over Ethernet (PoE IEEE 802.3af Class 0). Respectez les instructions suivantes.

Alimentation électrique par le bloc d'alimentation

- i** En cas de fonctionnement avec un bloc d'alimentation, utilisez uniquement le bloc d'alimentation fourni. Ce bloc d'alimentation est destiné à votre récepteur et garantit un fonctionnement sûr.

- i** Vous trouverez le bloc secteur et l'adaptateur approprié au type de prise de votre pays dans l'emballage au fond du carton :

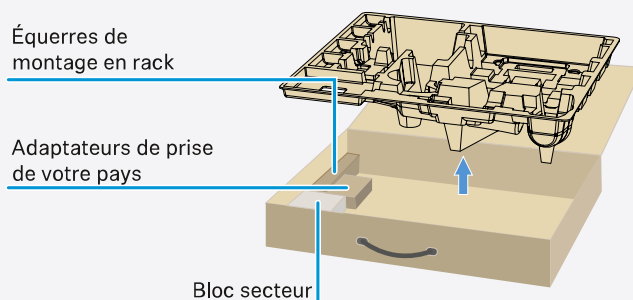

Pour brancher le récepteur au secteur :

- ▶ Branchez le connecteur du bloc d'alimentation sur la prise **DC in** du récepteur.
- ▶ Faites passer le câble du bloc d'alimentation dans le clip de fixation.
- ▶ Insérez l'adaptateur de prise du pays fourni sur le bloc d'alimentation.



- ▶ Branchez le bloc d'alimentation à une prise de courant.

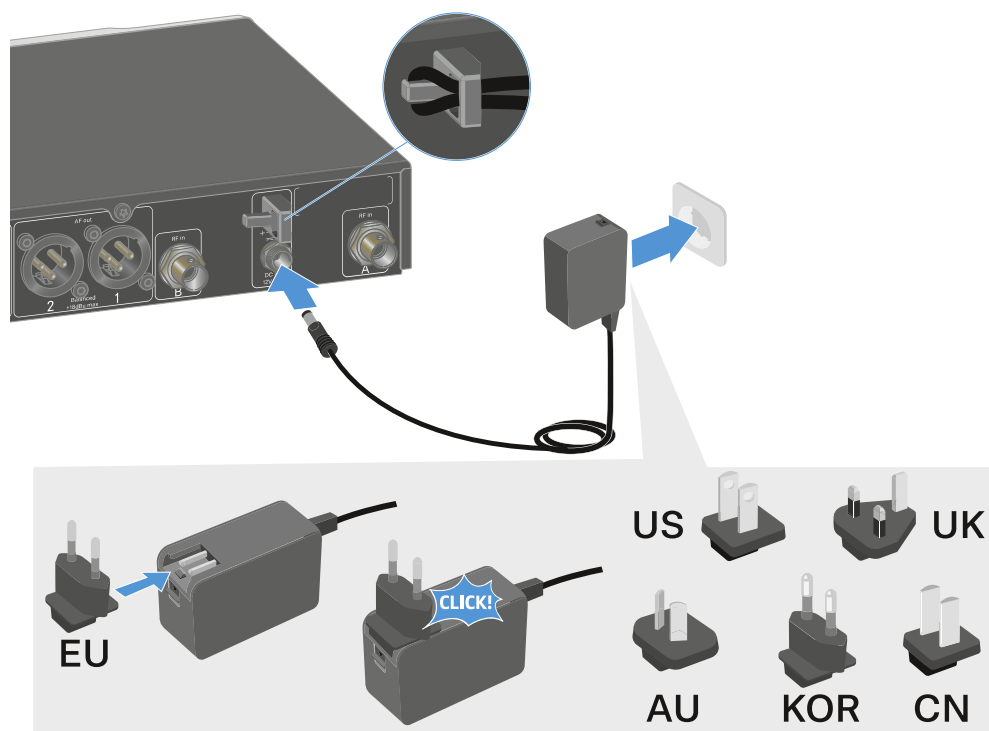

Pour débrancher entièrement le récepteur du secteur :

- ▶ Débranchez le bloc d'alimentation de la prise de courant.
- ▶ Débranchez le connecteur du bloc d'alimentation de la prise **DC in** du récepteur.



Alimentation électrique via Power over Ethernet (PoE)

i Le récepteur peut être alimenté en tension via **Power over Ethernet** (PoE IEEE 802.3af Class 0).

- ▶ Connectez le récepteur à un commutateur réseau compatible **PoE**.

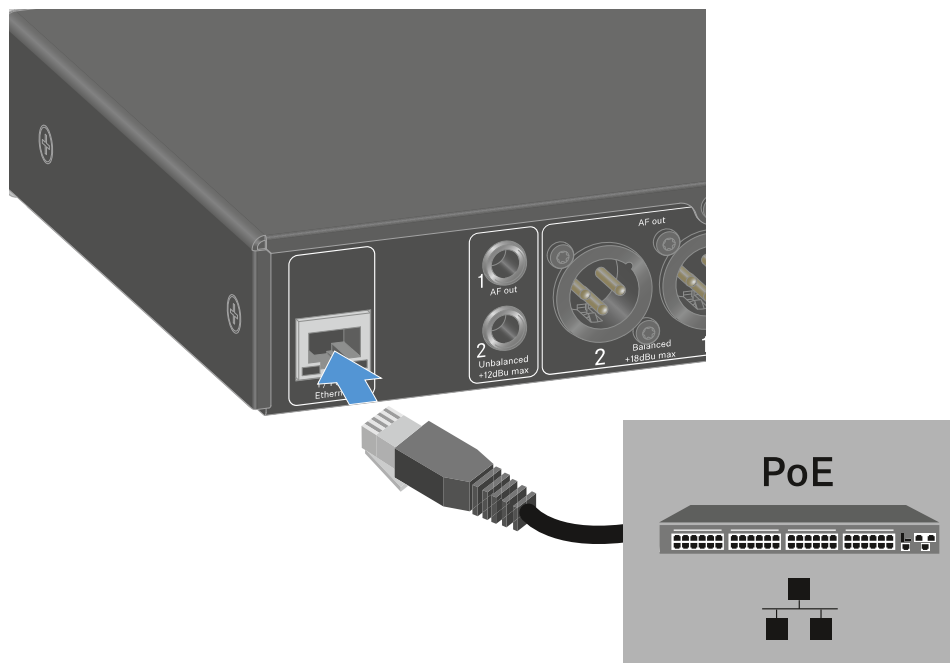



Connecter plusieurs récepteurs à un réseau

Vous pouvez surveiller et commander un ou plusieurs récepteurs via une connexion réseau à l'aide du logiciel **Sennheiser Wireless Systems Manager (WSM)** ou du logiciel **Sennheiser Control Cockpit (SCC)**.

- i** Le réseau peut comprendre, outre un ou plusieurs récepteurs, d'autres appareils. Vous pouvez intégrer le récepteur dans votre infrastructure réseau existante avec n'importe quels autres appareils.

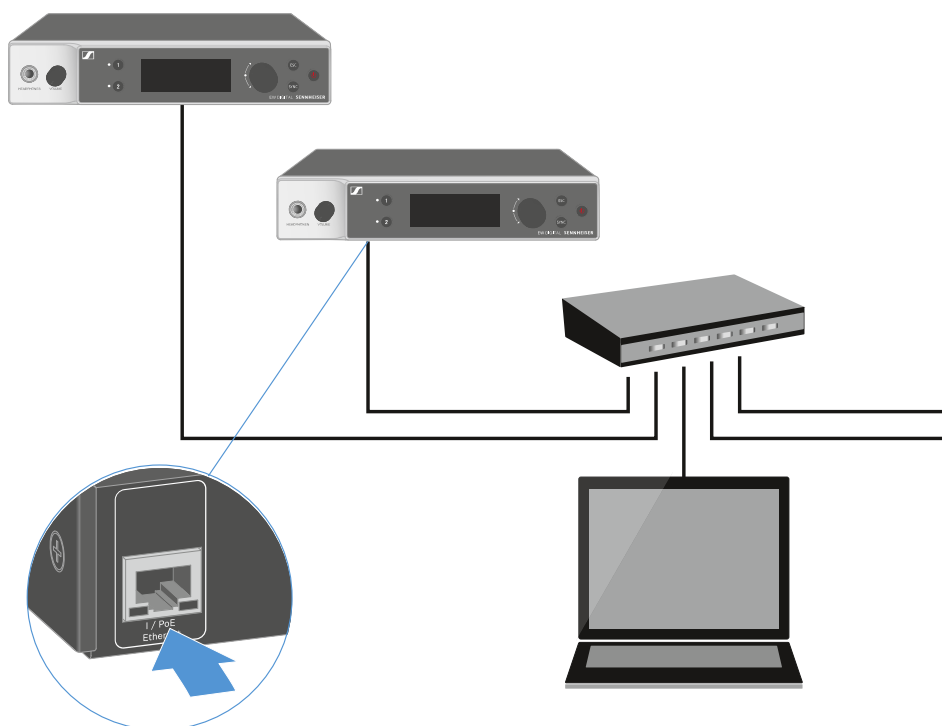

- i** Vous trouverez des informations supplémentaires sur la commande des appareils à l'aide du logiciel Sennheiser Wireless Systems Manager ou du logiciel Sennheiser Control Cockpit dans la notice d'emploi du logiciel. Le logiciel peut être téléchargé ici :
sennheiser.com/wsm
sennheiser.com/control-cockpit



Raccorder les antennes

Pour raccorder les antennes bâtons fournies :

- ▶ Raccordez les antennes sur les deux entrées d'antenne du récepteur comme indiqué sur l'illustration.
- ▶ Orientez légèrement les antennes vers la droite et vers la gauche comme indiqué sur l'illustration.

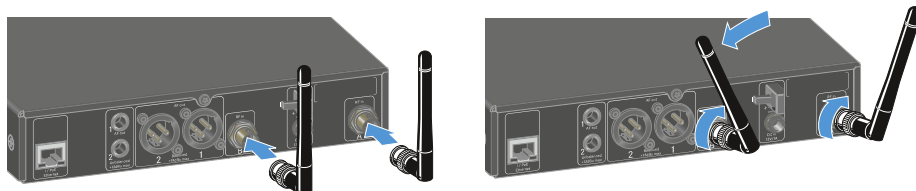

- i** Si vous utilisez plus d'un récepteur, nous vous recommandons de vous servir d'antennes externes et, le cas échéant, du splitter d'antenne EW-D ASA ([Splitter d'antenne EW-D ASA](#)).

Pour raccorder des antennes externes :

- ▶ Raccordez les antennes sur les deux entrées d'antenne du récepteur comme indiqué sur l'illustration.

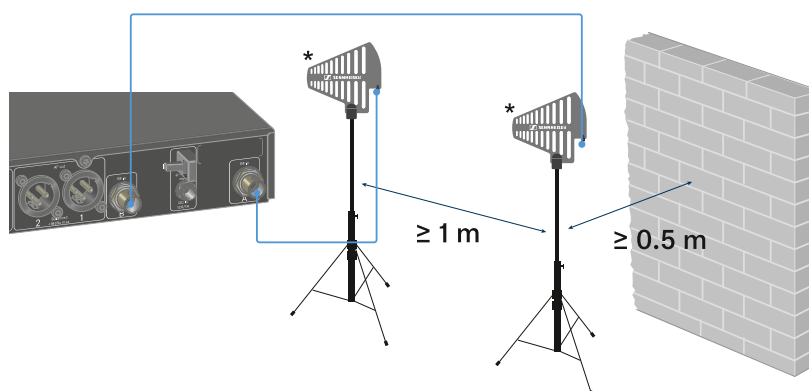

- ▶ Respectez les distances minimales prescrites.
- ▶ Respectez également les distances minimales prescrites par rapport aux émetteurs.

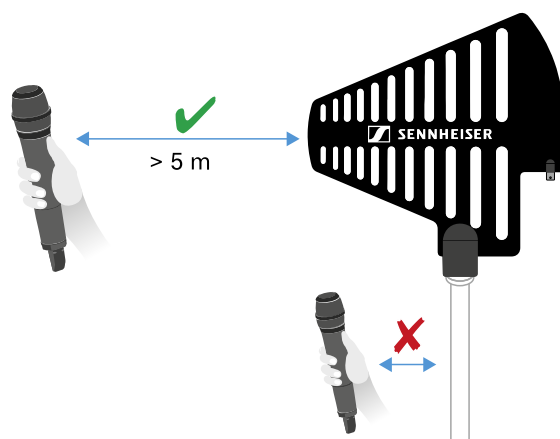

***Antennes recommandées :**

- **ADP UHF** | 470 – 1 075 MHz
- **AD 1800** | 1 400 – 2 400 MHz

i Si vous utilisez plus d'un récepteur, nous vous recommandons de vous servir d'antennes externes et, le cas échéant, du splitter d'antenne EW-D ASA ([Splitter d'antenne EW-D ASA](#)).



Diffuser des signaux audio

Chacun des deux canaux du modèle EW-DX EM 2 dispose d'une prise de sortie XLR-3M symétrique et d'une prise jack de sortie 6,3 mm asymétrique.

- ▶ N'utilisez toujours qu'une des deux prises de sortie du canal respectif.

Pour raccorder un câble XLR :

- ▶ Branchez le câble XLR dans la prise **AF out Balanced** du canal respectif de l'EW-DX EM 2.

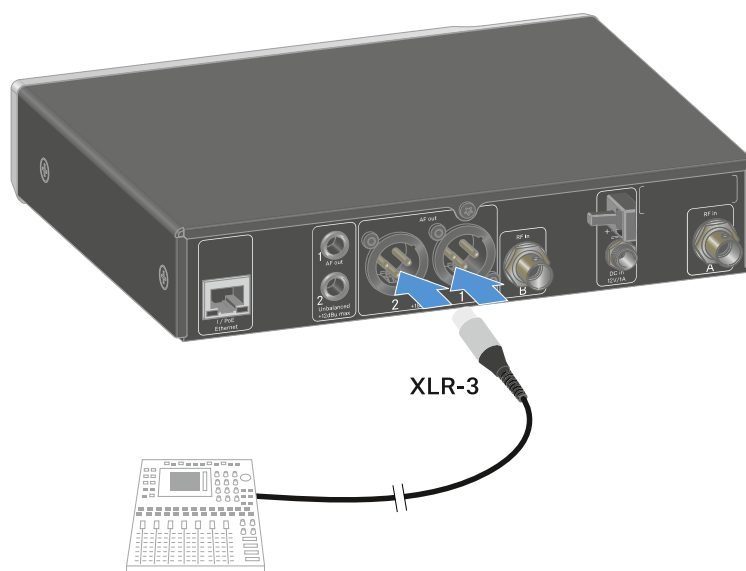



Pour raccorder un câble jack :

- ▶ Branchez le câble jack dans la prise **AF out Unbalanced** du canal respectif de l'EW-DX EM 2.

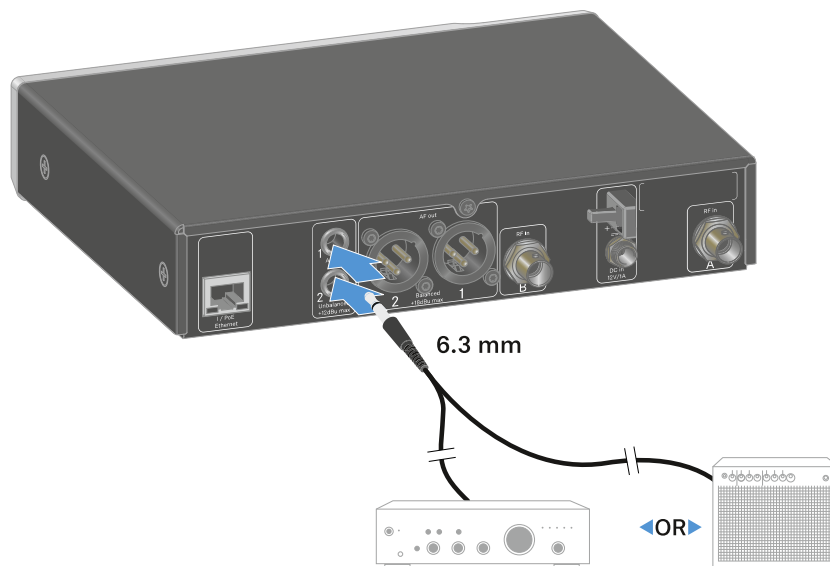



Monter un récepteur dans un rack

Respectez les consignes suivantes lors du montage du récepteur dans un rack.

- i** Vous trouverez les équerres de montage pour l'intégration dans un rack dans l'emballage au fond du carton :

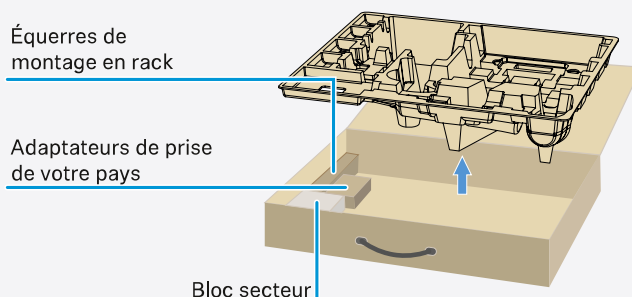

ATTENTION



Dangers lors du montage en rack !

Lors du montage de l'appareil dans un rack 19" fermé ou de montage de plusieurs appareils dans un rack multiple, notez que la température ambiante, la charge mécanique et les potentiels électriques seront différents de ceux d'un appareil qui n'est pas monté en rack.

- ▶ Veillez à ce que la température ambiante dans le rack ne dépasse pas la température maximale indiquée dans les caractéristiques techniques. Voir [Caractéristiques techniques](#).
- ▶ Veillez à une ventilation suffisante ; si nécessaire, assurez une ventilation additionnelle.
- ▶ Lors du montage dans un rack, veillez à une charge mécanique homogène.
- ▶ Lors du raccordement au secteur, respectez les données de la plaque signalétique. Évitez une surcharge des circuits électriques. Prévoyez si nécessaire une protection contre les surintensités.
- ▶ Lors du montage dans un rack, notez que des courants de décharge non critiques de certains blocs secteur peuvent s'additionner et dépasser alors les valeurs limites autorisées. Pour y remédier, mettez le rack à la terre au moyen d'une connexion supplémentaire.



Monter un seul récepteur dans un rack

- ▶ Fixez les équerres de montage sur les côtés du récepteur comme indiqué.

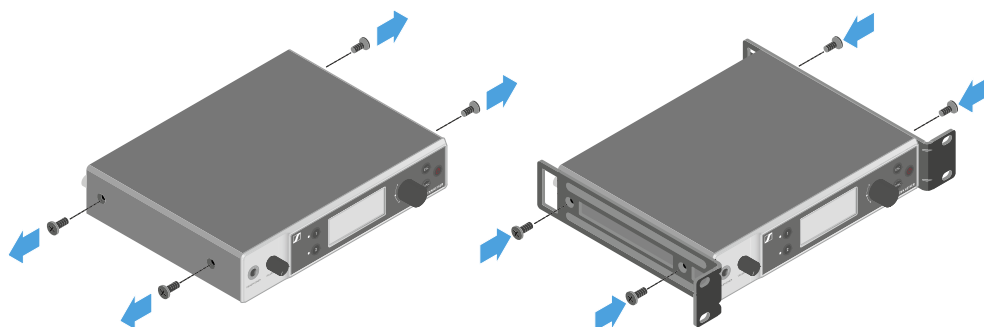

- ▶ Montez le cache avant comme indiqué.
- ▶ Si vous le souhaitez, montez les antennes dans le cache avant, comme indiqué. Pour cela, vous avez besoin du kit de montage frontal d'antenne AM 2 en option (voir [Accessoires pour le montage en rack](#)).

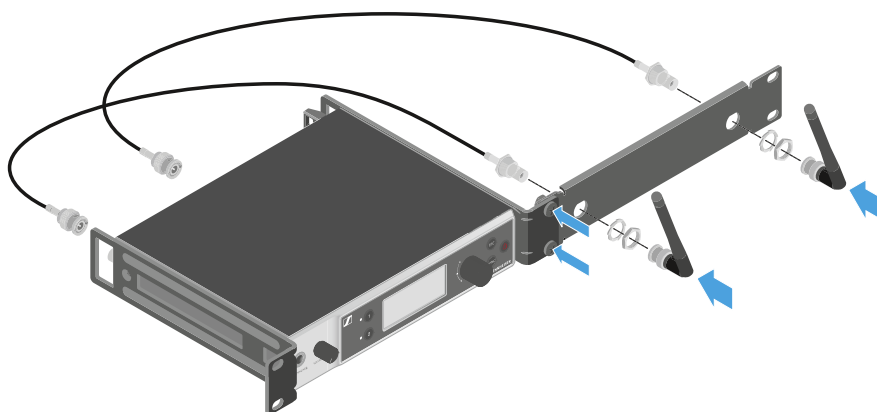

Monter deux récepteurs côte à côte dans un rack

- ▶ Placez les deux récepteurs côte à côte sur une surface plane.
- ▶ Vissez la tôle de raccordement comme indiqué.



- ▶ Fixez les équerres de montage comme indiqué.

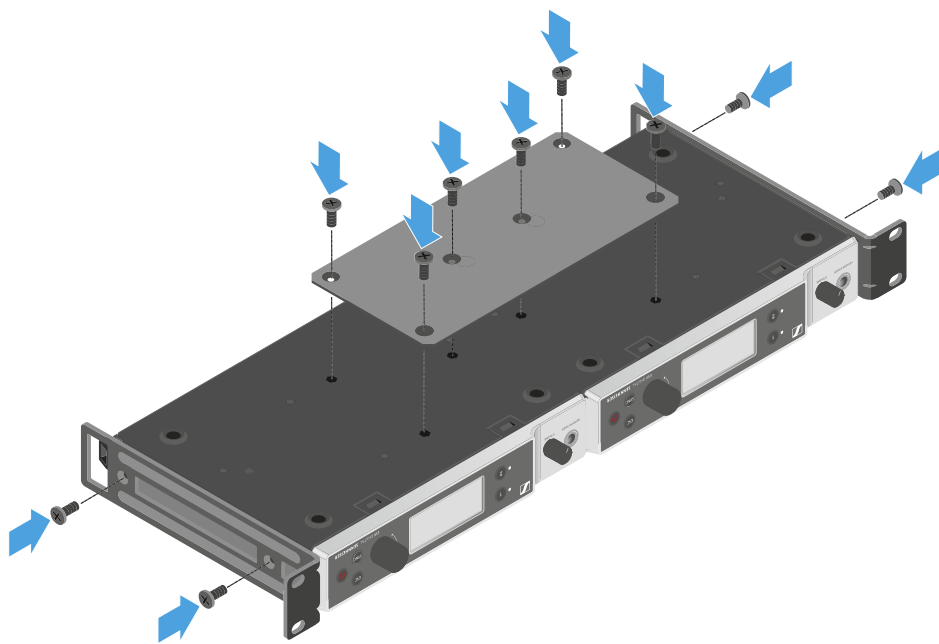



Allumer et éteindre le récepteur

Pour allumer le récepteur :

- ▶ Appuyez brièvement sur la touche **ON/OFF**.
- ✓ Le récepteur s'allume.

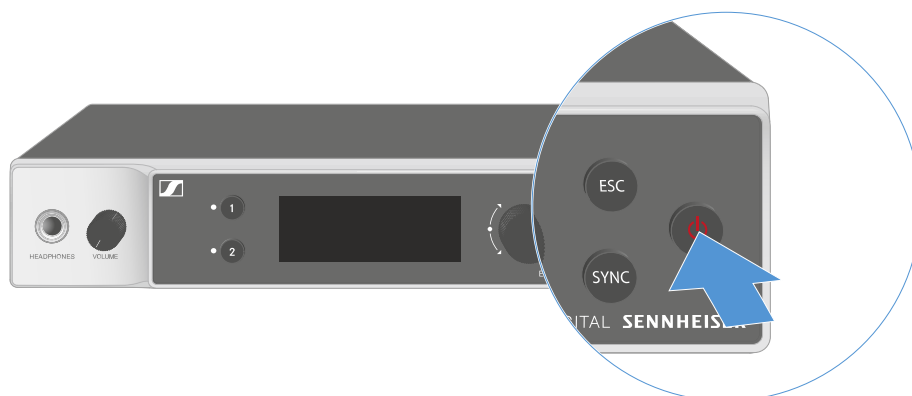

Pour mettre le récepteur en standby (mode veille) :

- ▶ Désactivez, si nécessaire, le verrouillage des touches (voir [Verrouillage des touches](#)).
- ▶ Appuyez sur la touche **ON/OFF** et maintenez-la enfoncée jusqu'à ce que l'écran s'éteigne.

Pour éteindre complètement le récepteur :

- ▶ Débranchez le récepteur en retirant le bloc secteur de la prise de courant ou en coupant la connexion via PoE.



Verrouillage des touches

Vous pouvez activer ou désactiver le verrouillage automatique des touches dans l'option de menu **This Device** -> **Device Lock** (voir [Option de menu System -> This Device](#)).

Pour désactiver temporairement le verrouillage des touches :

- ▶ Appuyez sur la **molette de sélection**.
 - ✓ **Locked** apparaît dans l'affichage.
- ▶ Tournez la **molette de sélection**.
 - ✓ **Unlock?** apparaît dans l'affichage.
- ▶ Appuyez sur la **molette de sélection**.
 - ✓ Le verrouillage des touches est désactivé temporairement.

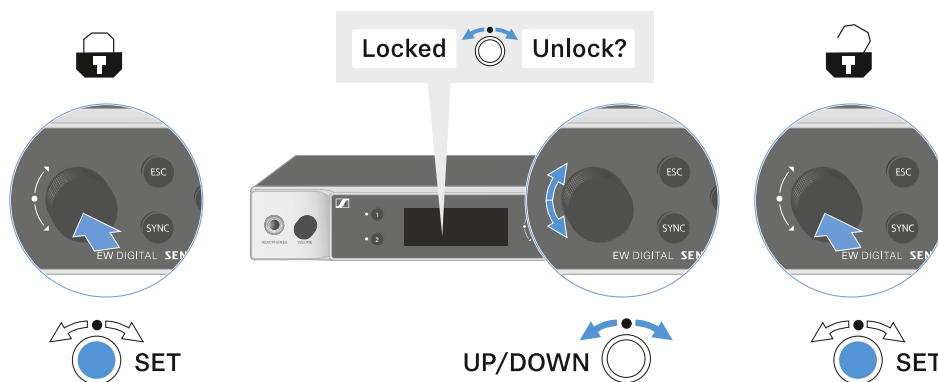

✓ Le verrouillage des touches reste annulé aussi longtemps que vous travaillez dans le menu de commande.

i Après 10 secondes d'inactivité, il se réactive automatiquement.



Utiliser la sortie casque

La sortie casque, située sur la face avant du récepteur (prise jack 6,3 mm), vous permet d'écouter les signaux audio des deux canaux.



PRUDENCE

Risque dû à un volume sonore élevé

Un volume sonore trop élevé peut endommager votre audition.

- ▶ Baissez le volume de la sortie casque à un niveau faible avant de mettre le casque.

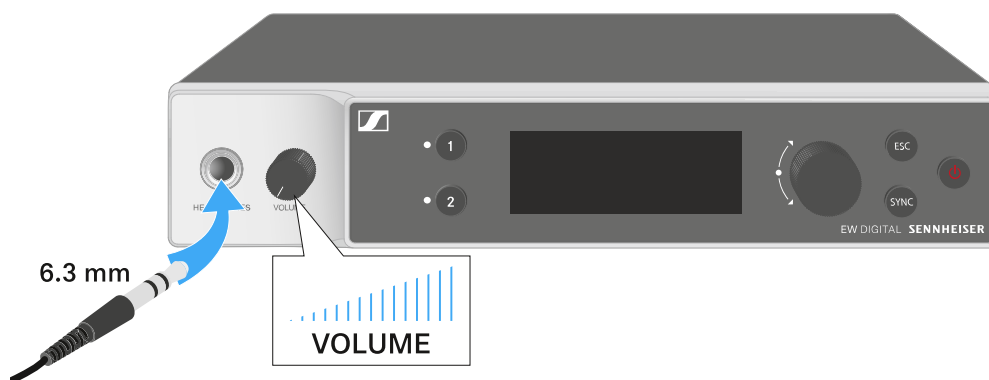

- ▶ Branchez un casque à la sortie casque.
- ▶ Appuyez sur les touches **CH 1** ou **CH 2** pour écouter le signal audio du canal 1 ou du canal 2.
 - ✓ Sur l'écran, l'icône du casque indique le canal actif actuellement sur la sortie du casque. Le signal du canal 1 sur la sortie casque est actif en tant que réglage par défaut.
- ▶ Réglez le volume en tournant le bouton de réglage du volume situé à côté de la sortie casque.



Signification des LED

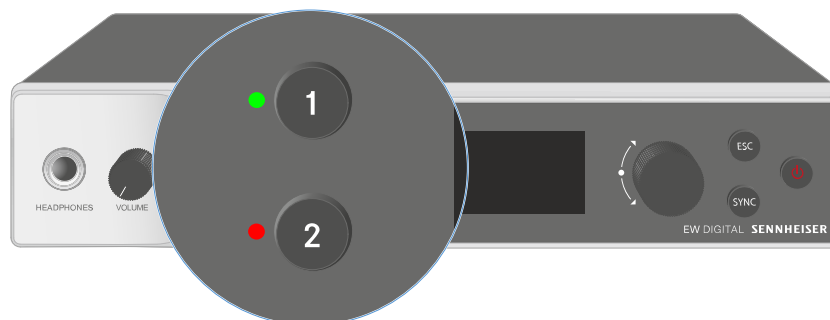

Les deux LED situées à l'avant du récepteur peuvent afficher les informations suivantes pour le canal 1 et le canal 2 respectivement.

La LED est allumée en vert :



- La liaison entre l'émetteur et le canal de réception est établie.
- Le signal audio est actif.

La LED est allumée en jaune :



- La liaison entre l'émetteur et le canal de réception est établie.
- Le signal audio est mis en sourdine.

ou

- Aucune tête de micro n'est montée sur l'émetteur main.

La LED clignote en jaune :



- La liaison entre l'émetteur et le canal de réception est établie.
- Le signal audio présente une distorsion (clipping).

La LED est allumée en rouge :

- La liaison entre l'émetteur et le canal de réception est établie.
- Le signal audio présente une distorsion (clipping).



La LED clignote en rouge :

- La liaison entre l'émetteur et le canal de réception est établie.
- La batterie / le pack accu de l'émetteur appairé est faible.



La LED clignote en bleu :

- La connexion **Bluetooth Low Energy** entre le récepteur et un smartphone ou une tablette avec l'application **Smart Assist** est en cours.



ou

- Le canal de réception est en cours de synchronisation avec un émetteur.

La LED est allumée en bleu :

- Le micrologiciel est en cours de mise à jour.





Affichages sur l'écran du récepteur

Sur l'écran sont affichées les informations de statut telles que la fréquence, la qualité de réception, l'état de la batterie et le niveau audio.

L'écran affiche également le menu de commande, dans lequel vous pouvez procéder à tous les réglages (voir [Touches pour naviguer dans le menu](#)).

Écran d'accueil (Home Screen)

L'écran d'accueil est la vue par défaut de l'écran. Les informations suivantes s'affichent pour les deux canaux de réception.

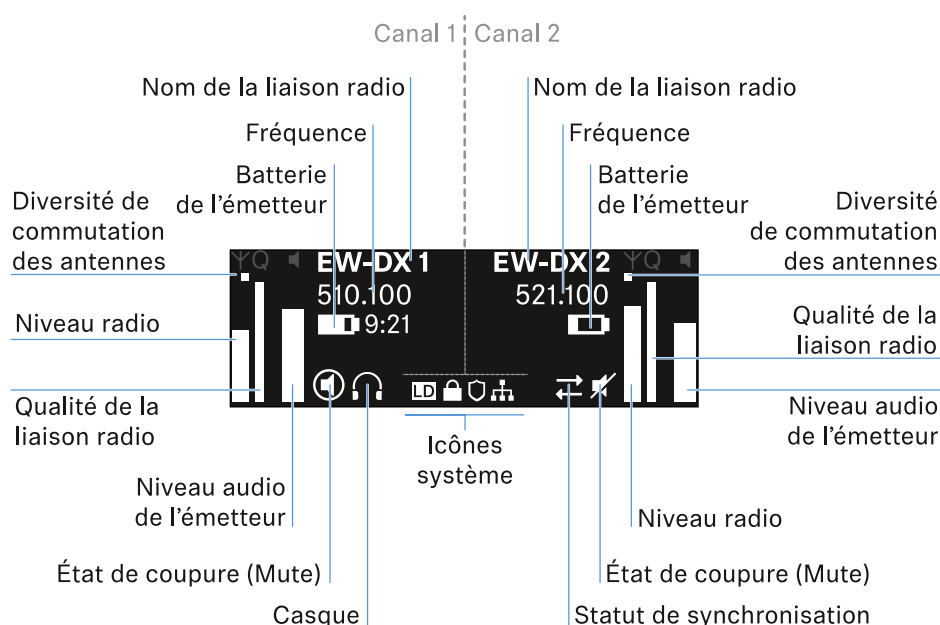

Commutation des antennes :

Indique laquelle des deux antennes est actuellement active (à gauche ou à droite).

Niveau radio :

Indique l'intensité du signal radio de chaque canal.

Qualité de la liaison radio :

Indique la qualité de transmission de chaque canal.



i La qualité de transmission dépend d'une part de l'intensité de champ (affichage du niveau radio) et, d'autre part, des sources d'interférence externes qui ne peuvent pas être détectées à l'aide de l'affichage du niveau radio, par exemple lorsqu'elles travaillent sur la même fréquence ou sur une fréquence adjacente ou qu'elles n'influencent pas l'intensité de champ.
Pour assurer une transmission sûre et fiable, l'indicateur de qualité devrait toujours indiquer une valeur nettement supérieure à 50 %.

Nom de la liaison radio :

Le nom de la liaison radio peut être attribué dans le menu du récepteur (voir [Option de menu Ch 1 / Ch 2 -> Name](#)).

Fréquence :

La fréquence de la liaison radio peut être réglée manuellement ou à l'aide de la fonction Auto-Setup.

- voir [Option de menu Ch 1 / Ch 2 -> Frequency](#)
- voir [Option de menu Ch 1 / Ch 2 -> Scan / Auto Setup](#)

Niveau audio de l'émetteur :

Indique le niveau d'entrée audio du canal respectif (voir [Option de menu Ch 1 / Ch 2 -> Gain](#)).

Celui-ci est indépendant du niveau audio émis par le récepteur (voir [Option de menu Ch 1 / Ch 2 -> AF Out](#)).

Batterie de l'émetteur :

Indique l'état de charge de la batterie BA 70 ou des batteries de l'émetteur.

En cas d'utilisation du pack accu BA 70, l'autonomie restante en heures et en minutes est également affichée.

État Mute :



Le commutateur Mute de l'émetteur reçu est désactivé.



Le commutateur Mute de l'émetteur reçu est réglé sur **AF Mute** et le signal audio est coupé.

- **EW-DX SKM-S** : [Régler le mode Mute et mettre en sourdine l'émetteur main \(EW-DX SKM-S uniquement\)](#)
- **EW-DX-SK** : [Régler le mode Mute et mettre en sourdine l'émetteur de poche](#)

Casque :



Le symbole du casque indique le canal actuellement actif sur la sortie casque (voir [Utiliser la sortie casque](#)).

Statut de synchronisation :



L'icône indique que différentes valeurs sont définies dans le canal de réception du récepteur et dans l'émetteur. Vous pouvez les ajuster en les synchronisant (voir [Établir une connexion avec les récepteurs EW-DX EM / Synchroniser les récepteurs EW-DX EM](#)).

Icônes système :



Le symbole LD s'affiche lorsque le mode Link Density a été activé. Voir [Option de menu System -> Link Density](#).



L'icône de cadenas s'affiche lorsque la fonction Auto Lock est activée. Voir [Verrouillage des touches](#).



L'icône réseau s'affiche lorsqu'une connexion réseau est établie. Voir [Connecter plusieurs récepteurs à un réseau](#).



Le symbole de bouclier de protection est affiché lorsque le cryptage AES-256 a été activé. Voir [Option de menu System -> Link Encryption](#).

Sélection des écrans d'accueil

- ▶ Tournez la **molette de sélection** vers la droite dans l'écran d'accueil.
 - ✓ Le deuxième écran d'accueil (Home Screen) contenant les informations réseau de l'appareil s'affiche.

- ▶ Tournez la **molette de sélection** de nouveau vers la droite.
 - ✓ Le troisième écran d'accueil (Home Screen) contenant des informations sur le logiciel et le matériel est affiché.

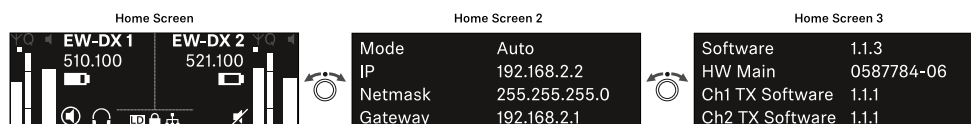



Signification de l'indicateur de qualité de la liaison (LQI)

L'affichage **LQI** (Link Quality Indicator) sur l'écran du récepteur indique la qualité de transmission pour le canal correspondant.

La qualité de transmission est dépendante, d'une part de l'intensité de champ (affichage **RF** sur l'écran du canal de réception) et d'autre part des sources d'interférence externes qui ne peuvent pas être détectées à l'aide de l'affichage **RF**, par exemple quand elles travaillent sur la même fréquence ou sur une fréquence adjacente ou qu'elles n'influent pas sur l'intensité HF.

Pour assurer une transmission sûre et fiable, l'indicateur de qualité devrait toujours indiquer une valeur LQI supérieure à 50 %.

L'affichage LQI indique les informations suivantes :

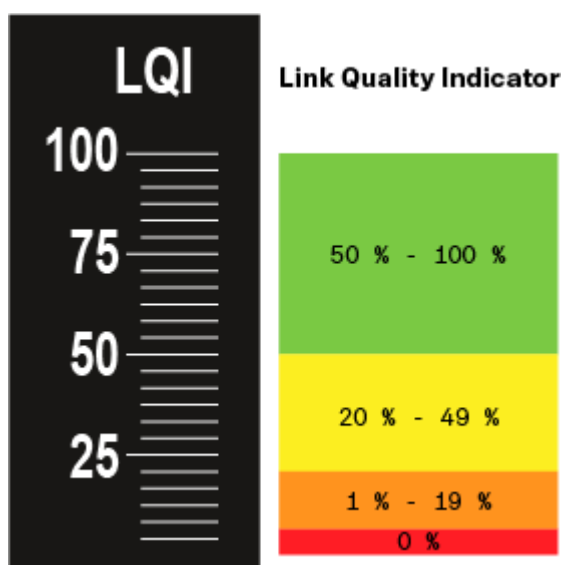

Zone verte 50 % - 100 % :

- Pas d'erreurs de transmission

La qualité de transmission est assez bien pour garantir une qualité audio de 100 %.

Zone jaune 20 % - 49 % :

- Erreurs de transmission isolées : masquage d'erreur temporaire
- Artefacts audio isolés peuvent être audibles

Il y a des erreurs de transmission isolées. Dans des cas rares, il y a des artefacts audio isolés audibles. Dans ce cas, le masquage d'erreur peut être activé.



Zone orange 1 % - 19 % :

- Erreurs de transmission fréquentes : masquage d'erreur prolongé
- Risque de dropouts audio

Les erreurs de transmission augmentent de sorte que la durée du masquage d'erreur augmente également. Il y a un risque de dropouts audio.

Zone rouge 0 % :

- Pas de transmission

Dans cette zone, la qualité de transmission est si mauvaise que des dropouts audio ne peuvent plus être évités.



Messages d'état

Dans certaines situations, l'écran peut afficher des messages d'état.

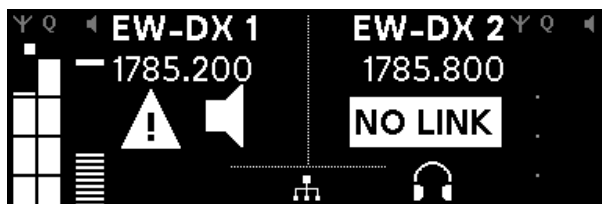

AF Peak

On observe une saturation audio répétée ou prolongée.

- Vérifiez le signal d'entrée de l'émetteur et réglez-le.



RF Peak

On observe une saturation du signal d'antenne.

- Augmentez la distance entre l'antenne réceptrice et l'émetteur.

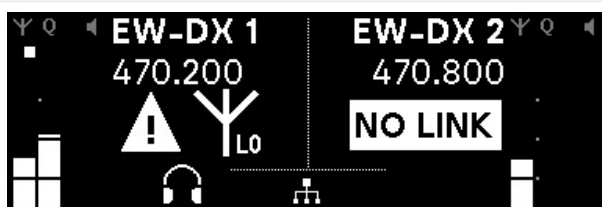

Low Signal

Le signal de réception est trop faible ou présente une qualité de transmission insuffisante.

- Vérifiez le raccordement de l'antenne et assurez-vous que le câblage du système est correct.
- Vérifiez que l'émetteur se trouve à portée de réception.
- Vérifiez l'orientation de l'antenne du récepteur.



Low Battery

La charge du pack accu ou du pack piles de l'émetteur ne suffit que pour une autonomie restante de moins de 30minutes.

- Remplacez le pack accu ou le pack piles de l'émetteur.

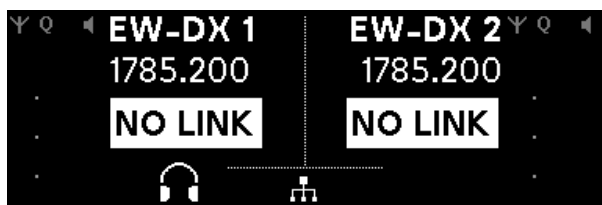

NoLink

Il n'existe aucune liaison radio vers un émetteur.

- Vérifiez que l'émetteur est bien allumé et qu'il se trouve à portée de signal.
- Vérifiez si l'émetteur a été mis en sourdine (réglage «RF Mute»).



Canal 1

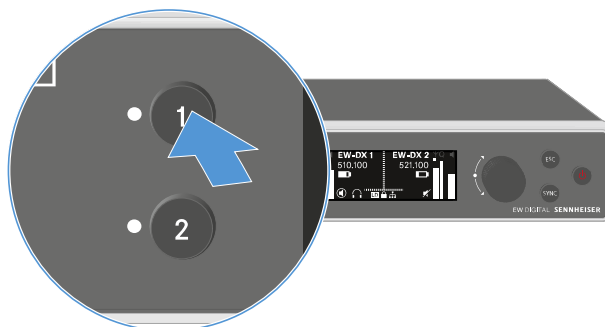

- ▶ Appuyez sur le bouton **CH 1** du récepteur dans l'écran d'accueil.
- ✓ L'écran d'accueil du canal 1 s'affiche.

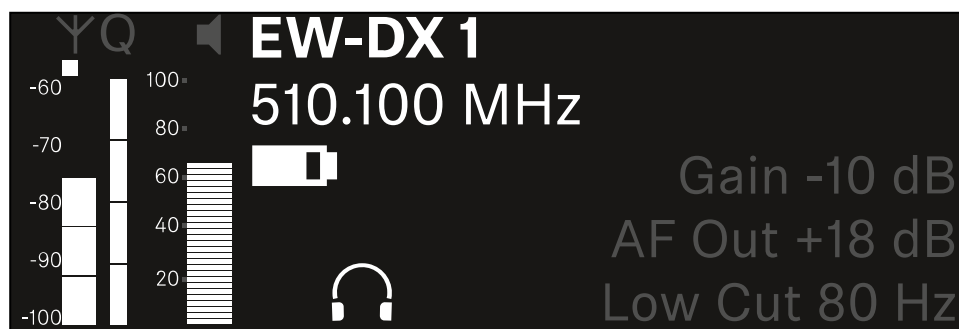

En plus des informations d'état affichées dans l'écran accueil, des informations sur les réglages audio du canal sont également affichées.

- ▶ Tournez la **molette de sélection** vers la droite pour afficher plus d'informations sur l'émetteur reçu.

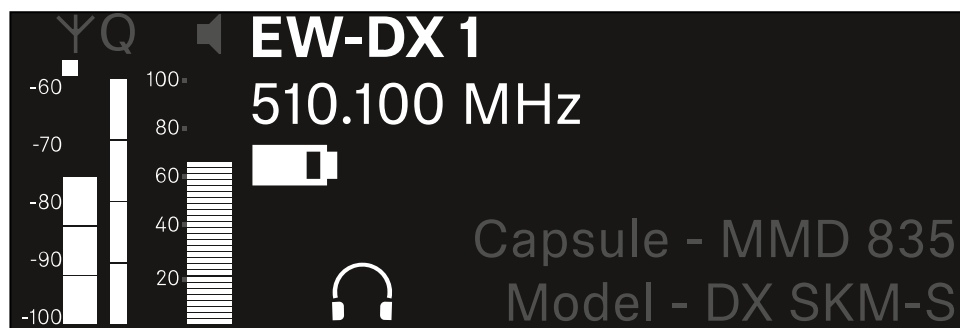

- ▶ Faites tourner la **molette de sélection** vers la droite pour couper le signal audio du canal ou pour le rétablir.

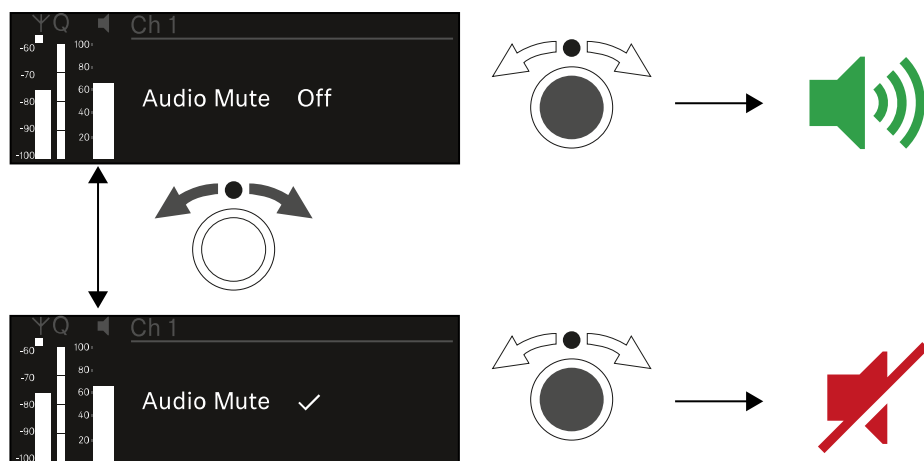

- ▶ Appuyez sur la **molette de sélection** pour confirmer la sélection souhaitée.



Canal 2

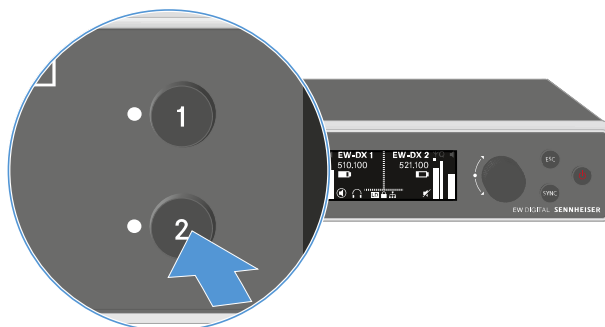

- ▶ Appuyez sur le bouton **CH 2** du récepteur dans l'écran d'accueil.
- ✓ L'écran d'accueil du canal 2 s'affiche.

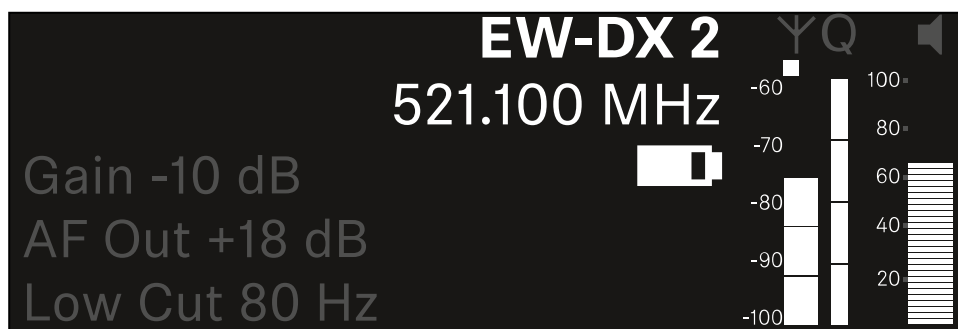

Vous pouvez afficher les mêmes informations et effectuer les mêmes réglages que pour le canal 1, voir [Canal 1](#).



Touches pour naviguer dans le menu

Pour naviguer dans le menu de commande du récepteur, vous avez besoin des touches suivantes :

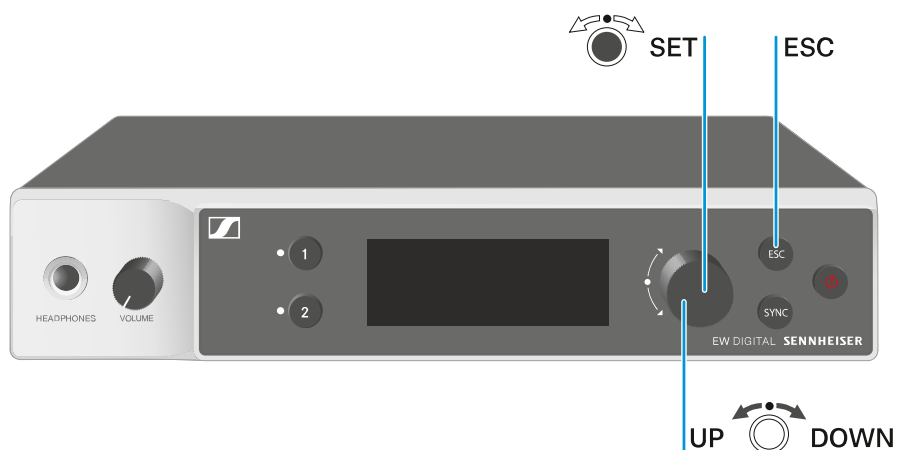

Appuyer sur la **molette de sélection**



- passer de l'écran d'accueil au menu de commande
- Ouvrir une option de menu
- Accéder à une option de menu
- Enregistrer les réglages

Tourner la **molette de sélection**

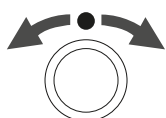

- Sélectionner un affichage par défaut (voir [Affichages sur l'écran du récepteur](#))
- Accéder à l'option de menu précédente ou suivante
- Pour modifier les valeurs d'une option de menu

Appuyer sur la touche **ESC**



- Abandonner la saisie et retourner à l'affichage précédent

i [Ouvrir le menu et naviguer dans les options de menus](#)



Ouvrir le menu et naviguer dans les options de menus

Afin d'ouvrir le menu :

- ▶ Appuyez sur la **molette de sélection** dans l'écran d'accueil.

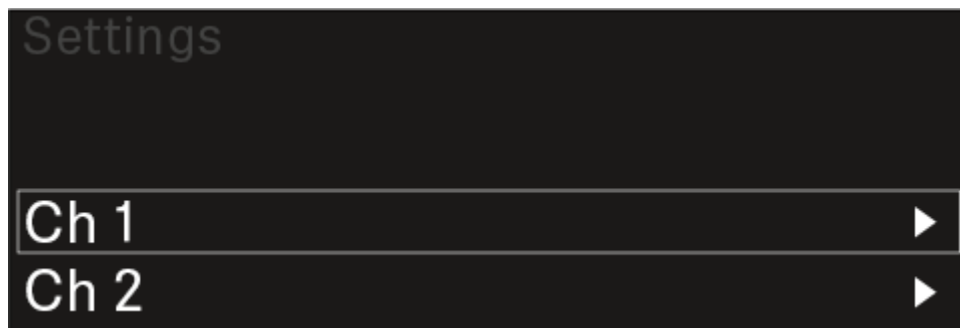

- ▶ Tournez la **molette de sélection** pour naviguer vers l'option de menu souhaitée.
- ▶ Appuyez sur la **molette de sélection** pour ouvrir l'option de menu sélectionnée.

Pour quitter le menu :

- ▶ Appuyez sur la touche **ESC** pour quitter le menu et revenir à l'écran d'accueil.
- ✓ Les modifications qui n'avaient pas été précédemment enregistrées par l'appui sur la **molette de sélection** seront alors perdues.



Structure du menu

L'illustration donne une vue d'ensemble de la structure du menu de commande du récepteur.

Statut : Micrologiciel 3.0.0

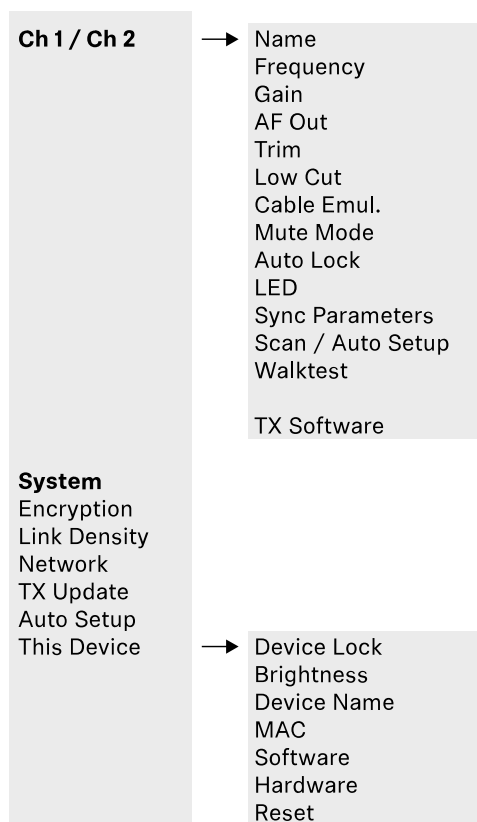



Possibilités de réglage dans le menu de commande

Le menu de commande du récepteur permet d'effectuer les réglages suivants :

Changer le nom de la liaison radio

- [Option de menu Ch 1 / Ch 2 -> Name](#)

Régler les fréquences

- [Option de menu Ch 1 / Ch 2 -> Frequency](#)

Régler le Gain de la liaison radio

- [Option de menu Ch 1 / Ch 2 -> Gain](#)

Régler le niveau de sortie du signal audio

- [Option de menu Ch 1 / Ch 2 -> AF Out](#)

Régler le Trim de l'émetteur connecté

- [Option de menu Ch 1 / Ch 2 -> Trim](#)

Régler le filtre coupe-bas

- [Option de menu Ch 1 / Ch 2 -> Low Cut](#)

Régler l'émulation de câble pour l'émetteur de poche

- [Option de menu Ch 1 / Ch 2 -> Cable Emul.](#)

Régler la fonction du commutateur Mute de l'émetteur

- [Option de menu Ch 1 / Ch 2 -> Mute Mode](#)

Activer le verrouillage automatique des touches de l'émetteur

- [Option de menu Ch 1 / Ch 2 -> Auto Lock](#)

Régler l'éclairage de la LED de l'émetteur

- [Option de menu Ch 1 / Ch 2 -> LED](#)

Activer/désactiver les paramètres de synchronisation à l'émetteur

- [Option de menu Ch 1 / Ch 2 -> Sync Parameters](#)

Effectuer un scan des fréquences et la configuration automatique des fréquences

- [Option de menu Ch 1 / Ch 2 -> Scan / Auto Setup](#)



Effectuer un test de réception

- [Option de menu Ch 1 / Ch 2 -> Walktest](#)

Afficher la version logicielle des émetteurs connectés

- [Option de menu Ch 1 / Ch 2 -> TX Software](#)

Effectuer les différents réglages système

- Activer le cryptage AES-256
- Régler le mode de transmission
- Effectuer les réglages réseau
- Mettre à jour le micrologiciel des émetteurs
- Activer la fonction Auto Setup
- Changer les noms d'appareil
- [Option de menu System](#)

i Vous trouverez une vue d'ensemble de la structure du menu dans son intégralité sous [Structure du menu](#).

Option de menu Ch 1 / Ch 2 -> Name

Dans l'option de menu **Name**, vous pouvez saisir un nom de votre choix pour la liaison radio du canal respectif.

i Il s'agit ici du nom de la liaison radio entre l'émetteur et le canal de réception. Vous pouvez régler le nom du récepteur tel qu'il s'affiche dans un réseau dans le menu System et dans l'option de menu **This Device**. Voir [Option de menu System -> This Device](#).

Pour ouvrir l'option de menu Name :

- ▶ Dans le menu, naviguez vers l'option de menu **Name** du canal souhaité.

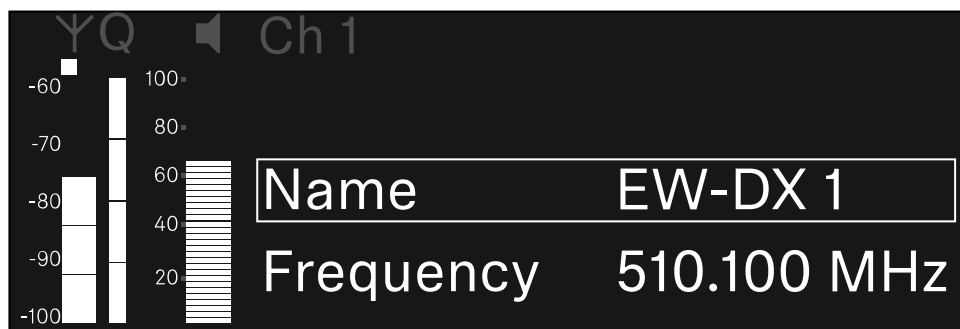



- ▶ Appuyez sur la **molette de sélection** pour ouvrir l'option de menu.
- ✓ L'affichage suivant apparaît sur l'écran :

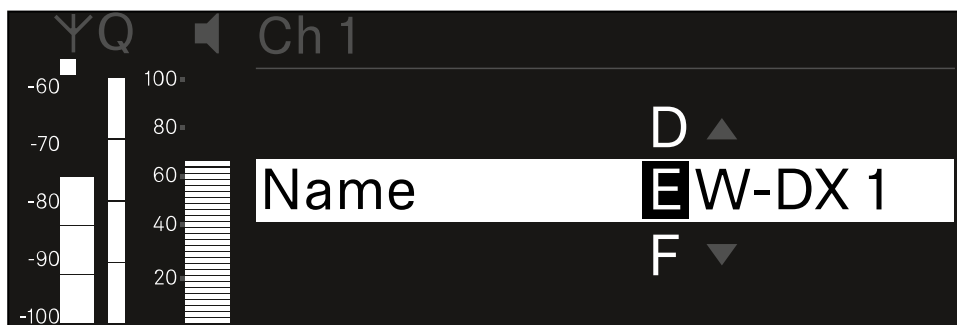

Pour saisir le nom de la liaison radio :

- ▶ Tournez la **molette de sélection** pour sélectionner le caractère souhaité.
- ▶ Appuyez sur la **molette de sélection** pour passer à la position suivante.
- ▶ Appuyez sur la **molette de sélection** à la dernière position pour enregistrer le nom configuré.
Ou
- ▶ Appuyez sur la touche **ESC** pour annuler la saisie sans sauvegarder les paramètres.

i Pour que le nom du lien configuré s'affiche également sur l'écran de l'émetteur reçu, vous devez synchroniser le canal ([Établir une connexion avec les récepteurs EW-DX EM](#) / [Synchroniser les récepteurs EW-DX EM](#)).



Option de menu Ch 1 / Ch 2 -> Frequency

L'option de menu **Frequency** permet de régler la fréquence du canal respectif.

Vous pouvez sélectionner une fréquence dans la liste prédéfinie ou la définir manuellement.

Pour ouvrir l'option de menu **Frequency** :

- ▶ Dans le menu, naviguez vers l'option de menu **Frequency** du canal souhaité.

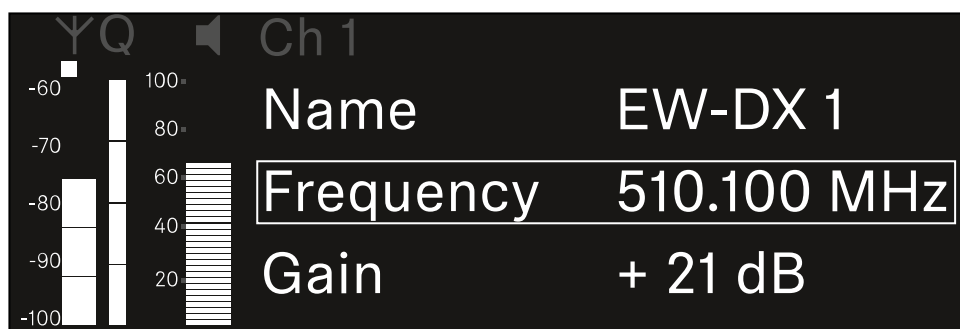

- ▶ Appuyez sur la **molette de sélection** pour ouvrir l'option de menu.

- L'affichage suivant apparaît sur l'écran :

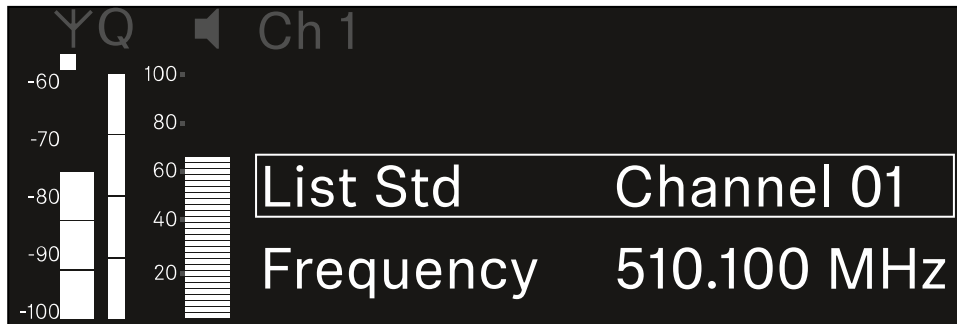

- ▶ Tournez la **molette de sélection** pour sélectionner entre les options de menus **List** et **Frequency**.

- Vous pouvez sélectionner une fréquence à partir de la liste prédéfinie dans l'option de menu **List**. Dans l'option de menu **Frequency**, vous pouvez régler manuellement la fréquence souhaitée.



Afin de sélectionner une fréquence à partir d'une liste prédéfinie :

- ▶ Ouvrez l'option de menu **List**.

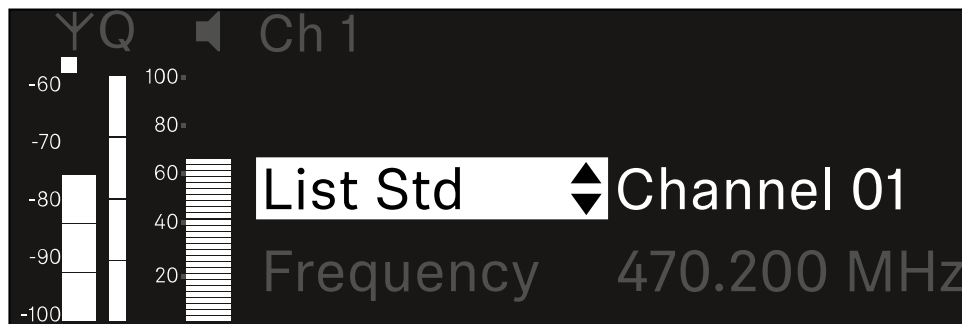

- ▶ Tournez la **molette de sélection** pour sélectionner entre la liste prédéfinie (**List Std**) et la liste personnalisée (**List Usr**).

i Vous pouvez créer la liste personnalisée à l'aide du logiciel **Wireless Systems Manager (WSM)** et la charger dans le récepteur. Vous trouverez ici des informations supplémentaires concernant le logiciel **WSM** : sennheiser.com/wsm

- ▶ Appuyez sur la **molette de sélection** pour confirmer la sélection.

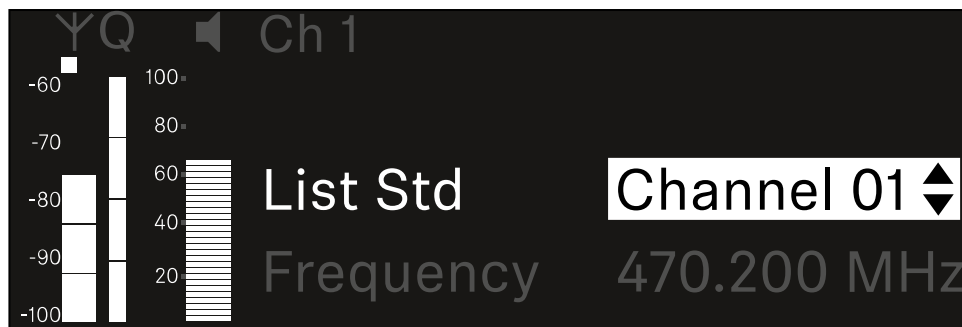

- ▶ Tournez la **molette de sélection** pour sélectionner le canal souhaité dans la liste.
 - ✓ La fréquence associée au canal s'affiche sur l'écran.
- ▶ Appuyez sur la **molette de sélection** pour enregistrer le canal sélectionné.
Ou
- ▶ Appuyez sur la touche **ESC** pour annuler la saisie sans sauvegarder les paramètres.



Afin de régler la fréquence manuellement :

- ▶ Ouvrez l'option de menu **Frequency**.

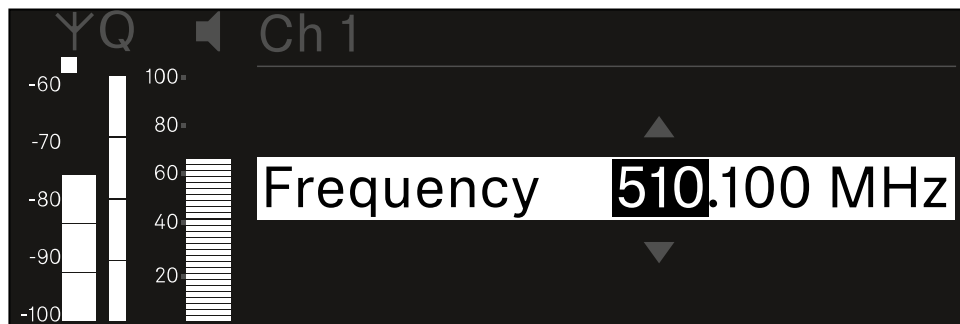

- ▶ Tournez la **molette de sélection** pour régler la gamme MHz de la fréquence.
- ▶ Appuyez sur la **molette de sélection** pour confirmer la sélection.

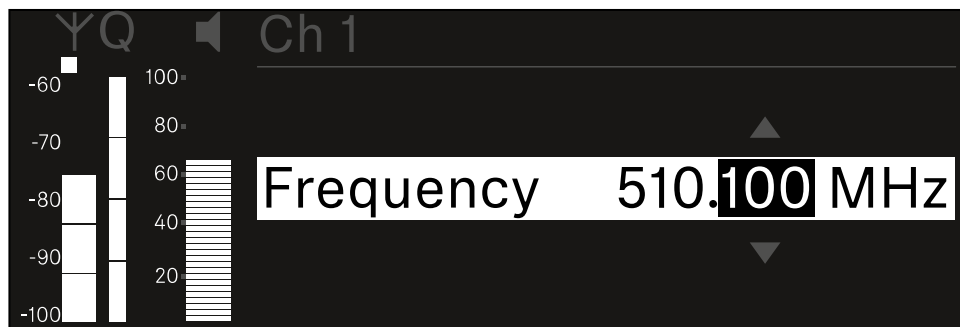

- ▶ Tournez la **molette de sélection** pour régler la gamme kHz de la fréquence.
- ▶ Appuyez sur la **molette de sélection** pour enregistrer la fréquence réglée. ou
Ou
- ▶ Appuyez sur la touche **ESC** pour annuler la saisie sans sauvegarder les paramètres.



Option de menu Ch 1 / Ch 2 -> Gain

Dans l'option de menu **Gain**, réglez le niveau du signal audio en provenance de l'émetteur reçu (p. ex. chant ou paroles via EW-DX SKM ou guitare via EW-DX SK).

- Plage de réglage : de **-3 dB** à **+42 dB** par pas de 3 dB

Pour ouvrir l'option de menu **Gain** :

- ▶ Dans le menu, naviguez vers l'option de menu **Gain** du canal souhaité.

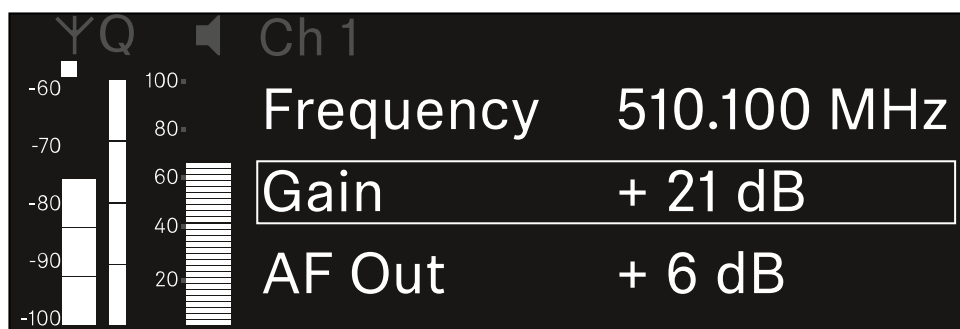

- ▶ Appuyez sur la **molette de sélection** pour ouvrir l'option de menu.

- ✓ L'affichage suivant apparaît sur l'écran :

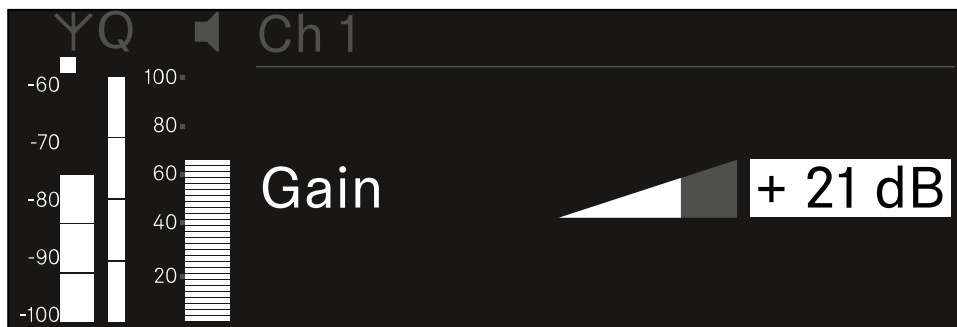

- ▶ Tournez la **molette de sélection** pour régler la valeur souhaitée.
- ▶ Appuyez sur la **molette de sélection** pour sauvegarder le paramètre.
Ou
- ▶ Appuyez sur la touche **ESC** pour annuler la saisie sans sauvegarder les paramètres.



Option de menu Ch 1 / Ch 2 -> AF Out

Dans l'option de menu **AF Out**, réglez le niveau audio émis par les sorties audio du canal respectif du récepteur.

Pour ouvrir l'option de menu **AF Out** :

- ▶ Dans le menu, naviguez vers l'option de menu **AF Out** du canal souhaité.



- ▶ Appuyez sur la **molette de sélection** pour ouvrir l'option de menu.
 - ✓ L'affichage suivant apparaît sur l'écran :

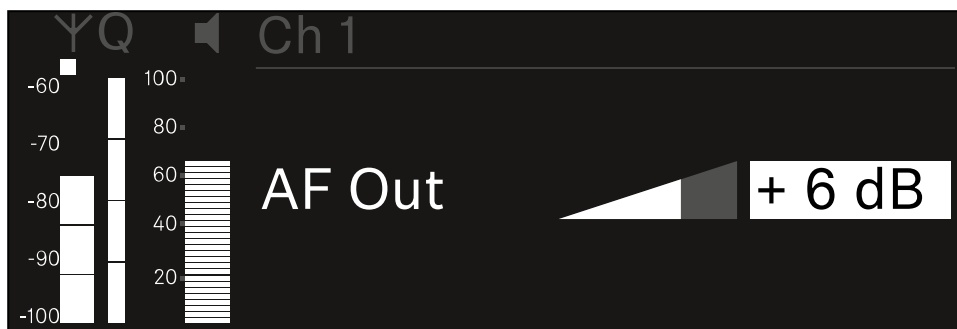

- ▶ Tournez la **molette de sélection** pour régler la valeur souhaitée.
- ▶ Appuyez sur la **molette de sélection** pour sauvegarder le paramètre.
Ou
- ▶ Appuyez sur la touche **ESC** pour annuler la saisie sans sauvegarder les paramètres.



Option de menu Ch 1 / Ch 2 -> Trim

Dans l'option de menu **Trim**, vous pouvez ajuster le niveau audio de l'émetteur reçu aux signaux d'entrée de différents volumes.

i P. ex., si vous avez prévu plusieurs émetteurs en alternance pour un canal de réception, vous pouvez ajuster les émetteurs aux différents signaux d'entrée par le biais du réglage de Trim. Or, vous n'avez pas besoin alors de modifier le réglage de Gain du canal.

- Plage de réglage : de **-12 dB** à **+6 dB** par pas de 1 dB

Pour ouvrir l'option de menu **Trim** :

- ▶ Dans le menu, naviguez vers l'option de menu **Trim** du canal souhaité.



- ▶ Appuyez sur la **molette de sélection** pour ouvrir l'option de menu.

✓ L'affichage suivant apparaît sur l'écran :

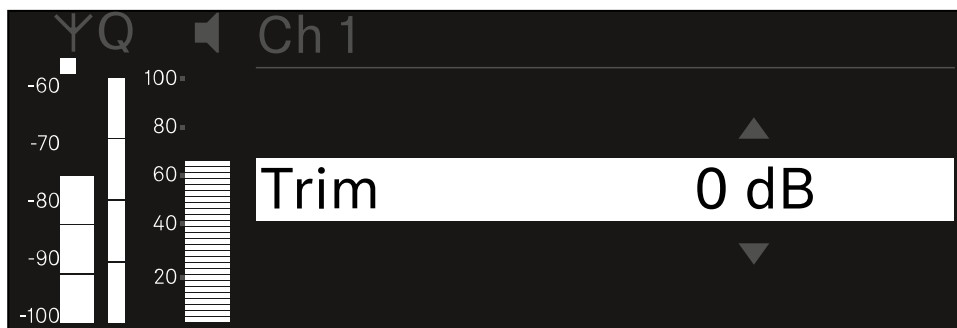

- ▶ Tournez la **molette de sélection** pour régler la valeur souhaitée.
- ▶ Appuyez sur la **molette de sélection** pour sauvegarder le paramètre.
Ou
- ▶ Appuyez sur la touche **ESC** pour annuler la saisie sans sauvegarder les paramètres.



- i** Afin que la valeur configurée soit également appliquée dans l'émetteur reçu, vous devez synchroniser le canal ([Établir une connexion avec les récepteurs EW-DX EM](#) / [Synchroniser les récepteurs EW-DX EM](#)).



Option de menu Ch 1 / Ch 2 -> Low Cut

Dans l'option de menu **Low Cut**, réglez la valeur du filtre Low Cut (filtre coupe-bas) pour chaque canal.

Plage de réglage :

- pour **EW-DX SK | EW-DX SK 3-PIN** : Off, 30 Hz, 60 Hz, 80 Hz, 100 Hz, 120 Hz
- pour **EW-DX SKM | EW-DX SKM-S** : 60 Hz, 80 Hz, 100 Hz, 120 Hz

Pour ouvrir l'option de menu Low Cut :

- ▶ Dans le menu, naviguez vers l'option de menu **Low Cut** du canal souhaité.

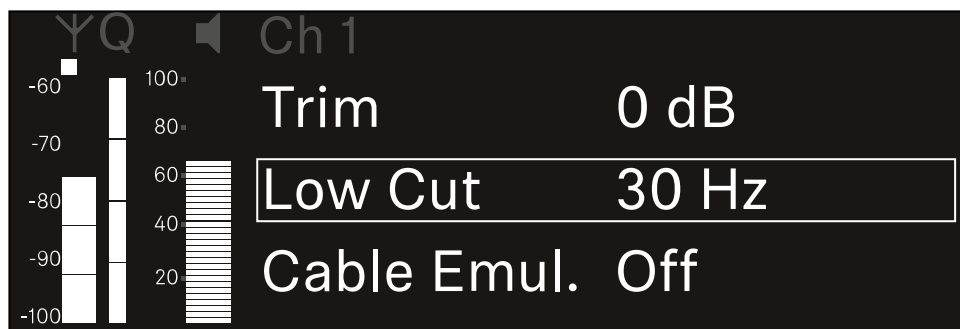

- ▶ Appuyez sur la **molette de sélection** pour ouvrir l'option de menu.

- ✓ L'affichage suivant apparaît sur l'écran :

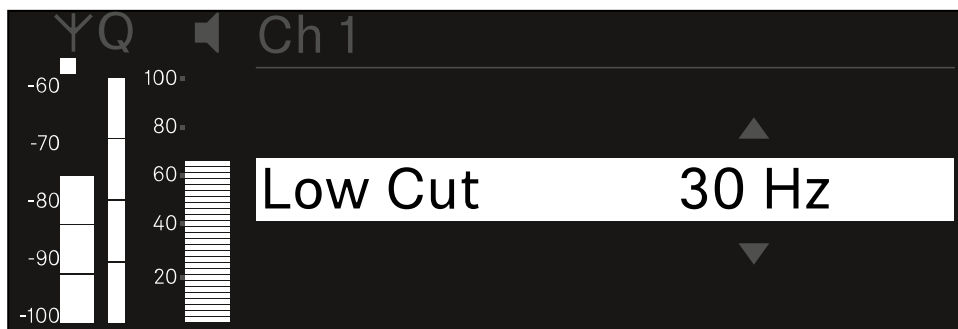

- ▶ Tournez la **molette de sélection** pour régler la valeur souhaitée.
- ▶ Appuyez sur la **molette de sélection** pour sauvegarder le paramètre.
Ou
- ▶ Appuyez sur la touche **ESC** pour annuler la saisie sans sauvegarder les paramètres.



- i** Afin que la valeur configurée soit également appliquée dans l'émetteur reçu, vous devez synchroniser le canal ([Établir une connexion avec les récepteurs EW-DX EM](#) / [Synchroniser les récepteurs EW-DX EM](#)).



Option de menu Ch 1 / Ch 2 -> Cable Emul.

Dans l'option de menu **Cable Emul.**, vous pouvez procéder à l'émulation de la longueur de câbles d'instruments.

Plage de réglage :

- Off, type 1, type 2, type 3

Pour ouvrir l'option de menu **Cable Emul.** :

- ▶ Dans le menu, naviguez vers l'option de menu **Cable Emul.** du canal souhaité.

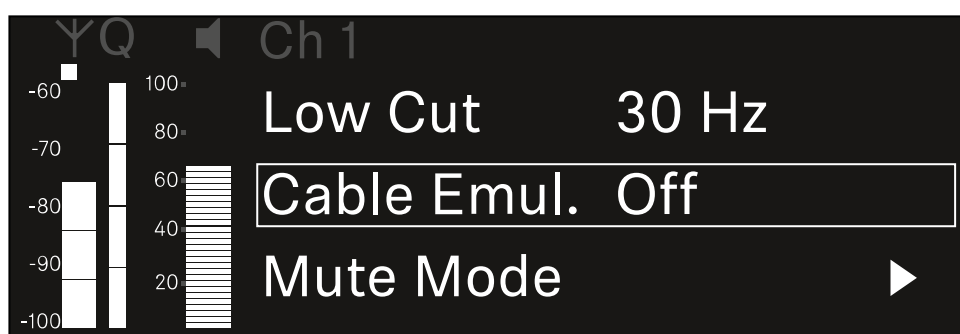

- ▶ Appuyez sur la **molette de sélection** pour ouvrir l'option de menu.
- ✓ L'affichage suivant apparaît sur l'écran :

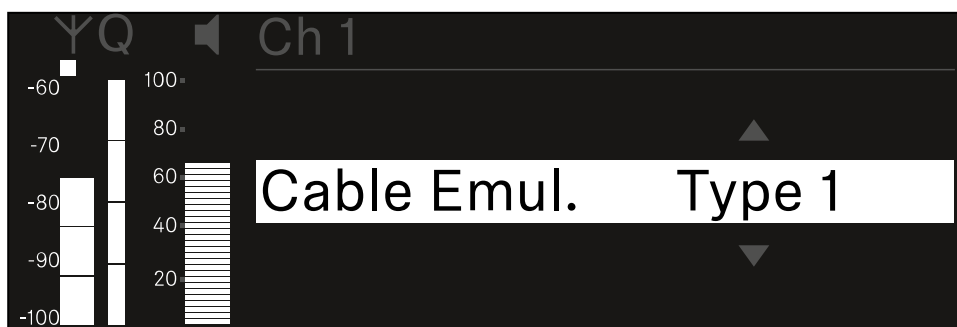

- ▶ Tournez la **molette de sélection** pour régler la valeur souhaitée.
- ▶ Appuyez sur la **molette de sélection** pour sauvegarder le paramètre.
Ou
- ▶ Appuyez sur la touche **ESC** pour annuler la saisie sans sauvegarder les paramètres.



Option de menu Ch 1 / Ch 2 -> Mute Mode

Dans l'option de menu **Mute Mode**, réglez la fonction du commutateur Mute de l'émetteur connecté (EW-DX SK, EW-DX SK 3-PIN, EW-DX SKM-S, EW-DX TS).

Plage de réglage EW-DX SKM-S, EW-DX SK/EW-DX SK 3-PIN :

- **Disabled** : le commutateur Mute n'a pas de fonction.
- **RF Mute** : le signal radio est désactivé lorsque le commutateur Mute est actionné.
- **AF Mute** : le signal audio est coupé lorsque le commutateur Mute est actionné.

Plage de réglage EW-DX TS :

- **Disabled** : la touche **MUTE** n'a pas de fonction.
- **AF Mute** : le signal audio est mis en sourdine lorsque la touche **MUTE** est actionnée. Le signal audio est activé lorsque vous actionnez une nouvelle fois la touche.
- **PTT** (Push To Talk : presser pour parler) : maintenir la touche **MUTE** enfoncée afin d'activer le signal audio.
- **PTM** (Push To Mute : presser pour couper le son) : maintenir la touche **MUTE** enfoncée afin de mettre le signal audio en sourdine.

Pour ouvrir l'option de menu **Mute Mode** :

- ▶ Dans le menu, naviguez vers l'option de menu **Mute Mode** du canal souhaité.

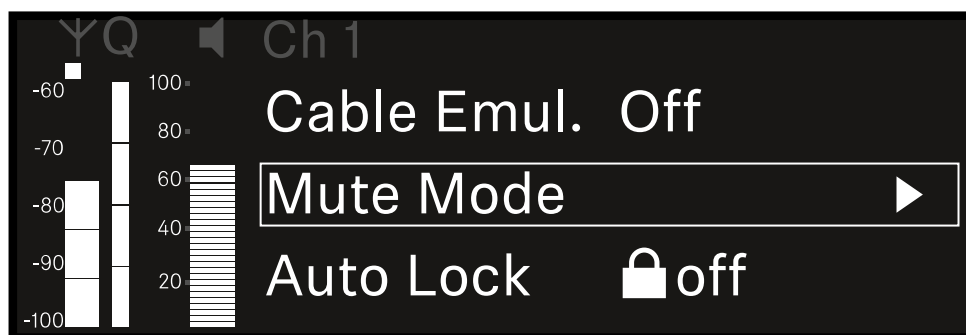

- ▶ Appuyez sur la **molette de sélection** pour ouvrir l'option de menu.
- ✓ L'affichage suivant apparaît sur l'écran :

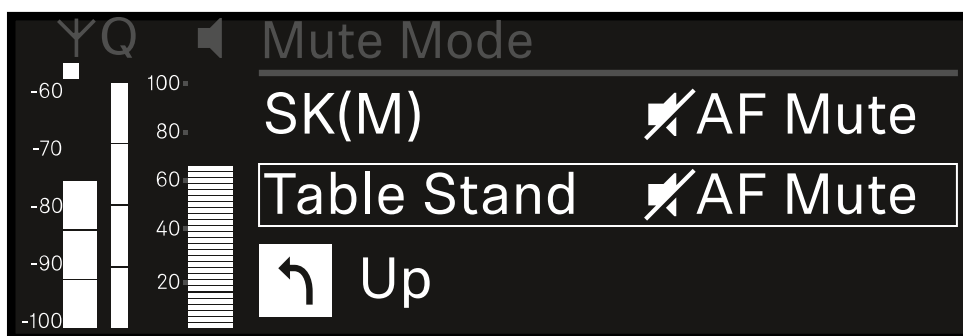



- ▶ Tournez la **molette de sélection** pour régler la valeur souhaitée.
- ▶ Appuyez sur la **molette de sélection** pour sauvegarder le paramètre.
Ou
- ▶ Appuyez sur la touche **ESC** pour annuler la saisie sans sauvegarder les paramètres.

i Afin que la valeur configurée soit également appliquée dans l'émetteur reçu, vous devez synchroniser le canal ([Établir une connexion avec les récepteurs EW-DX EM](#) / [Synchroniser les récepteurs EW-DX EM](#)).



Option de menu Ch 1 / Ch 2 -> Auto Lock

Dans l'option de menu **Auto Lock**, vous pouvez activer ou désactiver le verrouillage des touches pour l'émetteur reçu.

Le verrouillage empêche que l'émetteur s'éteigne ou que des modifications dans le menu soient effectuées involontairement.

i Si vous souhaitez procéder à des réglages dans le menu de l'émetteur lorsque son verrouillage des touches est activé, vous devez annuler le verrouillage des touches temporairement :

- EW-DX SKM : [Verrouillage des touches](#)
- EW-DX SK : [Verrouillage des touches](#)

Pour ouvrir l'option de menu **Auto Lock** :

- ▶ Dans le menu, naviguez vers l'option de menu **Auto Lock** du canal souhaité.

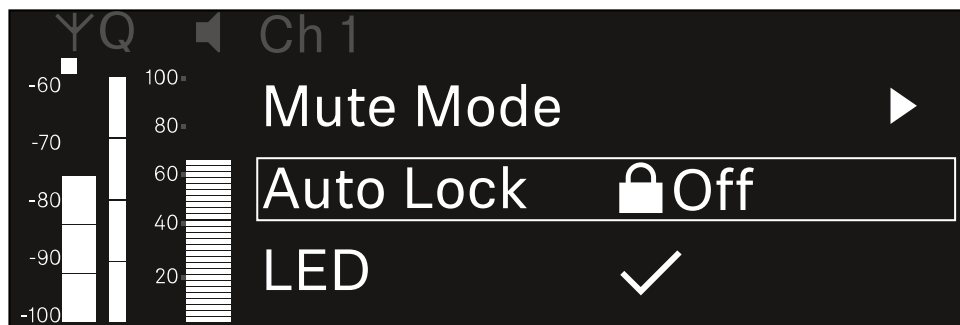

- ▶ Appuyez sur la **molette de sélection** pour ouvrir l'option de menu.

✓ L'affichage suivant apparaît sur l'écran :

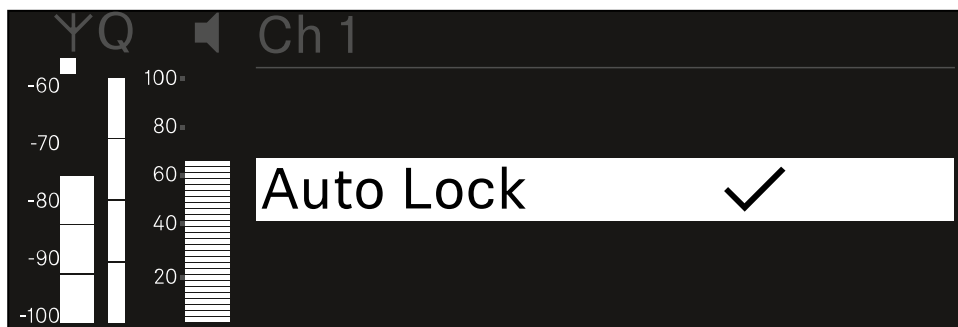

- ▶ Tournez la **molette de sélection** pour régler la valeur souhaitée.
- ▶ Appuyez sur la **molette de sélection** pour sauvegarder le paramètre.



Ou

- ▶ Appuyez sur la touche **ESC** pour annuler la saisie sans sauvegarder les paramètres.

i Afin que la valeur configurée soit également appliquée dans l'émetteur reçu, vous devez synchroniser le canal ([Établir une connexion avec les récepteurs EW-DX EM](#) / [Synchroniser les récepteurs EW-DX EM](#)).



Option de menu Ch 1 / Ch 2 -> LED

Dans l'option de menu **LED**, vous pouvez régler l'éclairage de la LED LINK de l'émetteur reçu.

Plage de réglage :

- **ON** : la LED LINK est allumée en permanence.
- **OFF** : La LED LINK s'éteint lorsque le verrouillage des touches est activé.

i Pour cela, le verrouillage automatique des touches doit être activé dans l'option de menu Auto Lock (voir [Option de menu Ch 1 / Ch 2 -> Auto Lock](#)).

Pour ouvrir l'option de menu **LED** :

- ▶ Dans le menu, naviguez vers l'option de menu **LED** du canal souhaité.

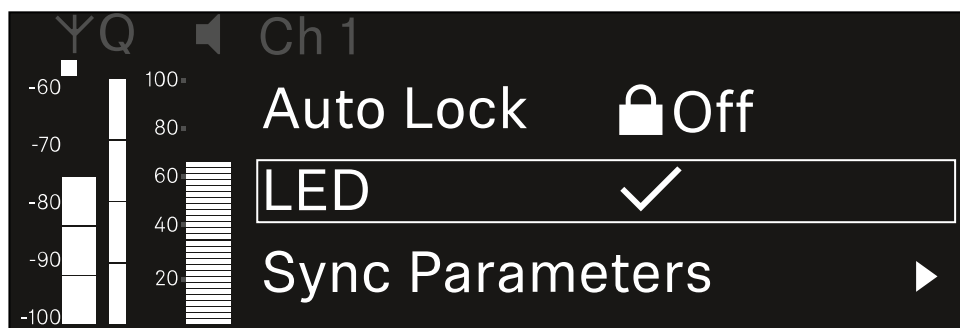

- ▶ Appuyez sur la **molette de sélection** pour ouvrir l'option de menu.

✓ L'affichage suivant apparaît sur l'écran :

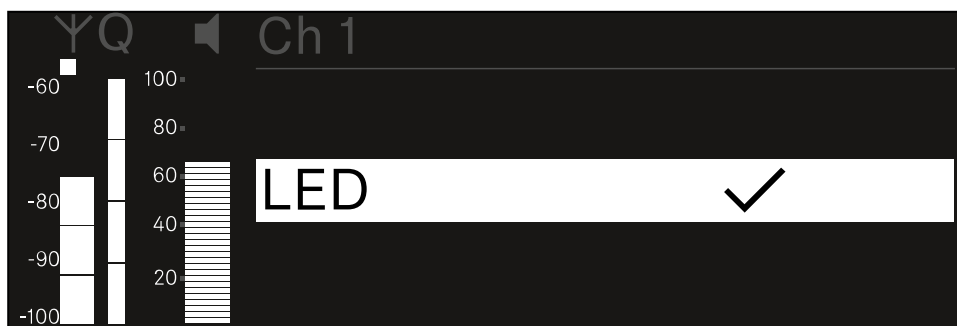

- ▶ Tournez la **molette de sélection** pour régler la valeur souhaitée.
- ▶ Appuyez sur la **molette de sélection** pour sauvegarder le paramètre.
Ou
- ▶ Appuyez sur la touche **ESC** pour annuler la saisie sans sauvegarder les paramètres.



- i** Afin que la valeur configurée soit également appliquée dans l'émetteur reçu, vous devez synchroniser le canal ([Établir une connexion avec les récepteurs EW-DX EM](#) / [Synchroniser les récepteurs EW-DX EM](#)).



Option de menu Ch 1 / Ch 2 -> Sync Parameters

Dans l'option de menu **Sync Parameters**, vous pouvez choisir les réglages à transférer depuis le récepteur vers l'émetteur lors de la synchronisation.

i Tous les réglages peuvent également être effectués dans le menu de commande de l'émetteur. Lors de la synchronisation, les valeurs configurées dans l'émetteur sont écrasées par les valeurs configurées dans le récepteur.

Les paramètres suivants peuvent être activés ou désactivés pour la transmission.

- Name
- Frequency
- Trim
- Low Cut
- Cable Emul.
- Mute Mode
- Auto Lock
- LED

Pour ouvrir l'option de menu **Sync Settings** :

- ▶ Dans le menu, naviguez vers l'option de menu **Sync Settings** du canal souhaité.

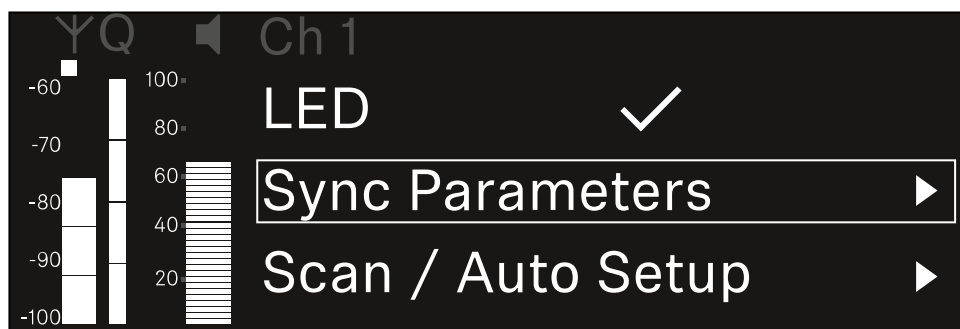

- ▶ Appuyez sur la **molette de sélection** pour ouvrir l'option de menu.
- ✓ L'affichage suivant apparaît sur l'écran :

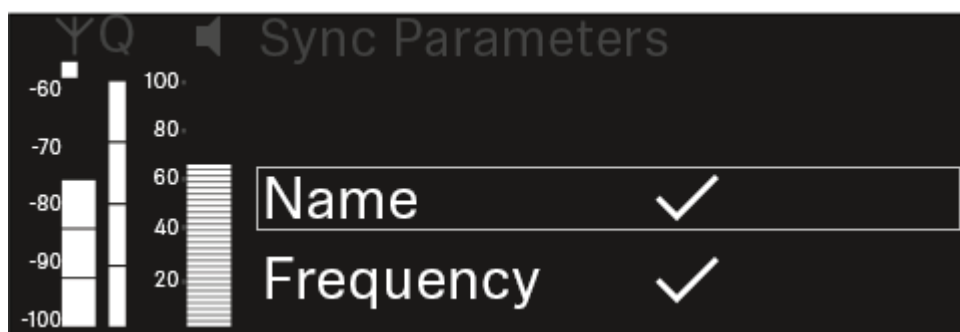



- ▶ Tournez la **molette de sélection** pour choisir entre les options.
- ▶ Appuyez sur la **molette de sélection** pour accéder à l'option souhaitée.

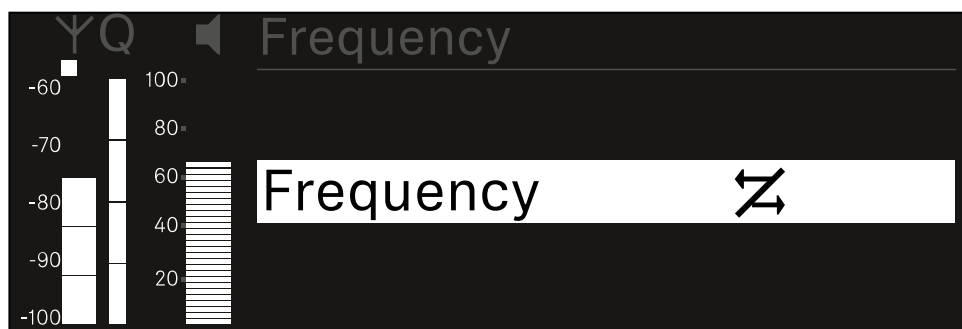
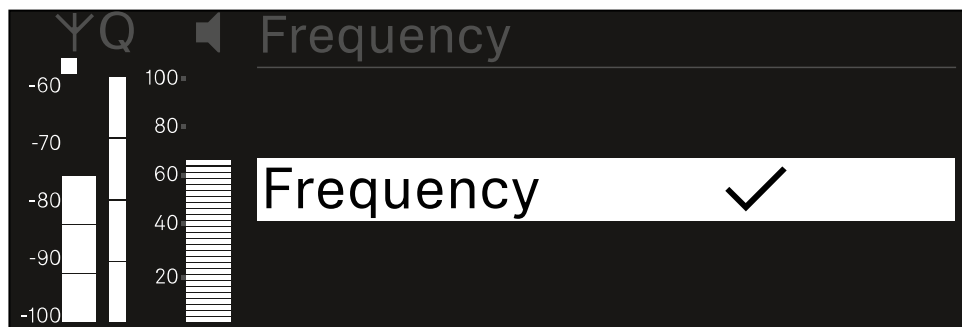

- ▶ Sélectionnez pour l'option respective si elle doit être synchronisée ou non.
 - ✓ La valeur configurée pour cette fonction sera transmise lors de la synchronisation.
 - ✗ La valeur configurée pour cette fonction ne sera pas transmise lors de la synchronisation.
- ▶ Appuyez sur la **molette de sélection** pour sauvegarder le paramètre.



Option de menu Ch 1 / Ch 2 -> Scan / Auto Setup

Le récepteur permet de scanner le spectre de fréquences et d'afficher toutes les fréquences libres disponibles dans la plage de fréquences sélectionnée. La configuration automatique des fréquences permet de distribuer automatiquement les fréquences libres à tous les EW-DX EM 2 disponibles sur le réseau.

- ▶ Éteignez tous les émetteurs avant d'effectuer le scan.
- ✓ Les fréquences que les émetteurs allumés de votre installation utilisent sont détectées comme « occupées » et ne peuvent ensuite pas être utilisées.

i Afin de pouvoir effectuer la configuration automatique des fréquences pour tous les appareils connectés au réseau, la fonction Auto Setup doit être activée dans le menu System du récepteur : [Option de menu System -> Auto Setup](#)

i Un récepteur EM qui exécute l'une des actions suivantes ne participe pas à la configuration des fréquences d'un autre récepteur EM :

- Remote (full) scan
- Scan Me / Scan Network -> configuration automatique
- Bonding (liaison)
- TX Sync
- TX Update
- Mise à jour du dispositif / Device Update (si en cours d'exécution)

Pour ouvrir l'option de menu Scan / Auto Setup :

- ▶ Dans le menu, naviguez vers l'option de menu **Scan / Auto setup** du canal souhaité.

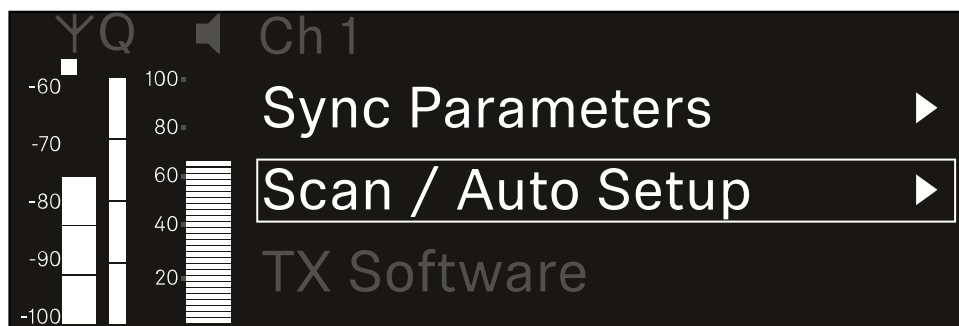

- ▶ Appuyez sur la **molette de sélection** pour ouvrir l'option de menu.
- ✓ L'affichage suivant apparaît sur l'écran :

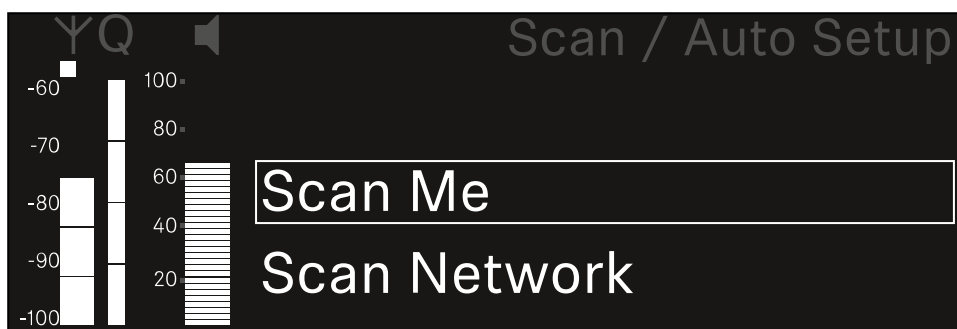

- ▶ Tournez la **molette de sélection** pour choisir entre les options **Scan Me** et **Scan Network**
 - **Scan Me** : le scan de fréquence et la configuration de fréquence ne sont réalisés que pour le canal de réception sélectionné.
 - **Scan Network** : le scan de fréquence et la configuration de fréquence sont réalisés pour les deux canaux du récepteur ainsi que pour tous les autres récepteurs disponibles dans le réseau.
- ▶ Appuyez sur la **molette de sélection** pour accéder à l'option souhaitée.

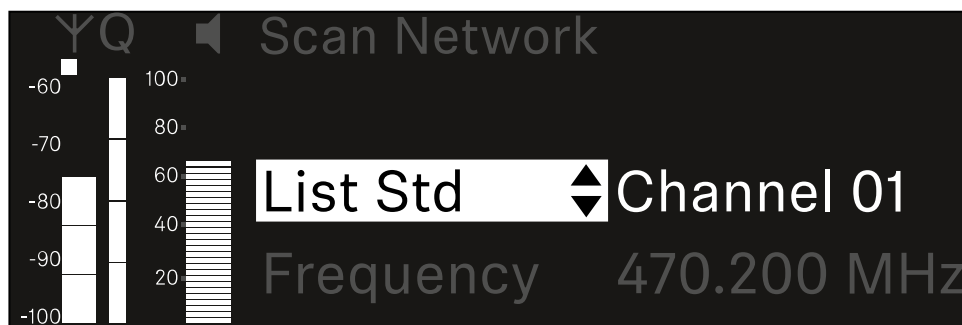

- ▶ Sélectionnez une fréquence comme fréquence de démarrage pour le scan.
- ▶ Appuyez sur la **molette de sélection** pour démarrer le scan.
 - ✓ Le spectre est scanné en fonction des fréquences libres au-dessus de la fréquence sélectionnée.

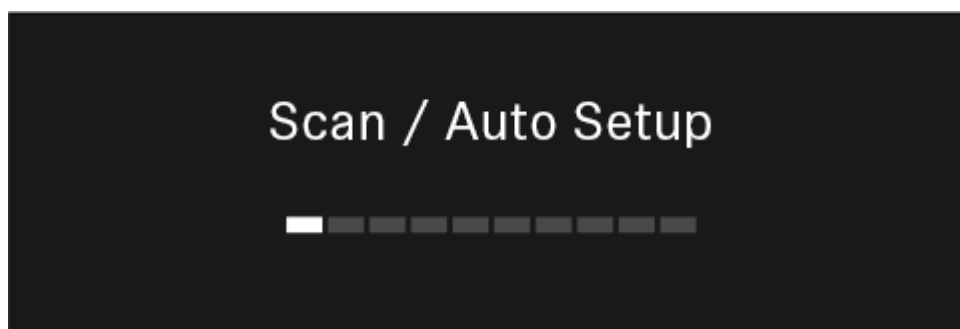



i Après le scan, les fréquences libres qui peuvent être attribuées aux canaux s'affichent.

Auto Setup
CH1: 471.400 MHz
CH2: 472.000 MHz
Press SET to accept or ESC to abort

- ▶ Appuyez sur la **molette de sélection** pour attribuer les fréquences libres aux canaux de réception.
Ou
- ▶ Appuyez sur la touche **ESC** pour annuler l'opération et ne pas attribuer de nouvelles fréquences.
- ▶ Synchronisez ensuite les canaux de réception avec leurs émetteurs correspondants pour établir la liaison radio sur les nouvelles fréquences réglées ([Synchroniser le récepteur et l'émetteur](#)).



Option de menu Ch 1 / Ch 2 -> Walktest

L'option de menu **Walktest** vous permet de réaliser un test de réception.

Si vous avez installé et configuré tous les récepteurs et émetteurs dans l'environnement de fonctionnement, nous vous recommandons de tester la qualité de réception (walk test). Un walk test vous permet de vérifier si la qualité de réception est suffisante à tous les endroits où vous souhaitez utiliser le système.

Démarrez la fonction walk test dans ce menu, prenez un émetteur et déplacez-vous dans la zone dans laquelle vous envisagez de l'utiliser. Les résultats du walk test vous fournissent des informations sur la qualité de réception.

Pour ouvrir le menu Walktest :

- ▶ Dans le menu, naviguez vers l'option de menu **Walktest** du canal souhaité.

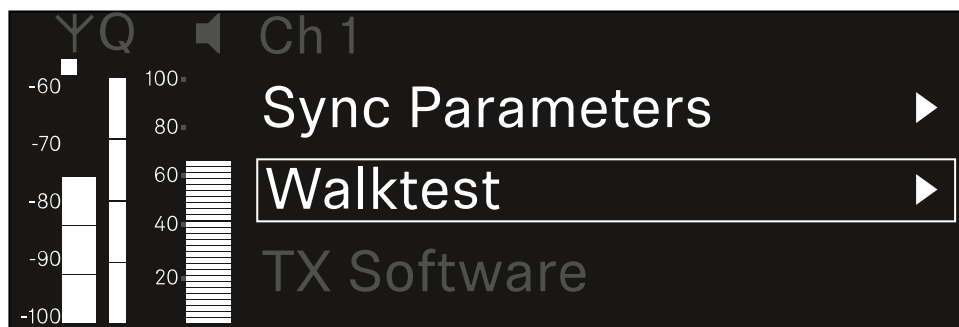

- ▶ Appuyez sur la **molette de sélection** pour ouvrir l'option de menu.
- ✓ L'affichage suivant apparaît sur l'écran :



Pour démarrer le test de réception :

- ▶ Appuyez sur la **molette de sélection**.
- ▶ Prenez l'émetteur et déplacez-vous dans la zone dans laquelle vous envisagez d'utiliser le système.



- ✓ Le récepteur enregistre les valeurs suivantes et les affiche sur l'écran :
 - RF** : réception de l'antenne en dBm
 - LQI** : qualité de la liaison en %, voir [Signification de l'indicateur de qualité de la liaison \(LQI\)](#)
 - AF** : niveau audio de l'émetteur en dBFS

Pour arrêter le test de réception :

- ▶ Appuyez sur la **molette de sélection** pour terminer le walk test quand vous voulez.

	RF	LQI	AF
Max	-92.4	0	-138.5
Min	-107.0	0	-138.5

Press SET to stop



Option de menu Ch 1 / Ch 2 -> TX Software

Dans l'option de menu **TX Software** s'affiche la version logicielle de l'émetteur reçu.

Vous ne pouvez pas ouvrir cette option de menu pour effectuer des réglages.

- ▶ Dans le menu, naviguez vers l'option de menu **TX Software** du canal souhaité.

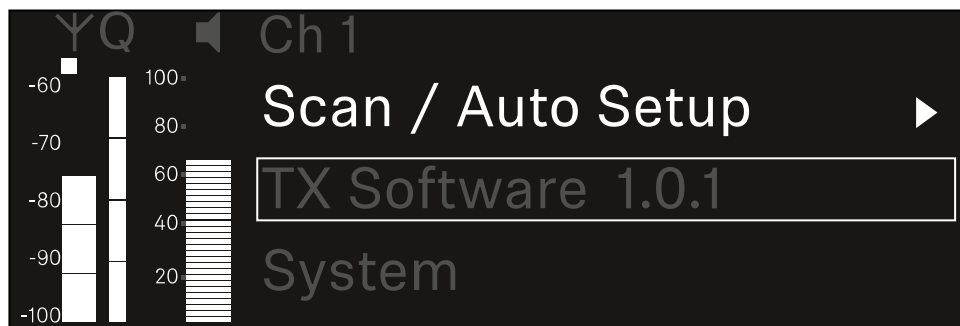

- ✓ Le numéro de version du logiciel de l'émetteur s'affiche sur l'écran. L'émetteur doit être allumé pour cela.

i Vous trouverez plus d'informations sur la mise à jour du micrologiciel de l'émetteur dans le chapitre [Option de menu System -> TX Update](#).



Option de menu System

Dans le menu System, vous pouvez effectuer tous les réglages intersystèmes qui s'appliquent à l'appareil entier et pas uniquement au canal de réception respectif.

Les options de menu suivantes sont disponibles :

Link Encryption

- Dans cette option de menu, vous pouvez sécuriser la liaison radio avec un cryptage AES-256.
- [Option de menu System -> Link Encryption](#)

Link Density

- Dans cette option de menu, vous pouvez régler le mode de transmission souhaité.
- [Option de menu System -> Link Density](#)

Network

- Dans cette option de menu, vous pouvez configurer les paramètres de la connexion réseau.
- [Option de menu System -> Network](#)

TX Update

- Dans cette option de menu, vous pouvez mettre à jour le micrologiciel des émetteurs.
- [Option de menu System -> TX Update](#)

Auto Setup

- Dans cette option de menu, vous pouvez activer la configuration automatique des fréquences pour le récepteur.
- [Option de menu System -> Auto Setup](#)

This Device

- Dans cette option de menu, vous pouvez saisir un nom d'appareil et afficher des informations sur le matériel et le logiciel du récepteur.
- [Option de menu System -> This Device](#)

Option de menu System -> Link Encryption

Vous pouvez sécuriser la liaison radio entre l'émetteur et le récepteur à l'aide d'un cryptage AES-256.



Pour ouvrir l'option de menu Link Encryption :

- ▶ Dans le menu System, accédez à l'option de menu **Link Encryption**.

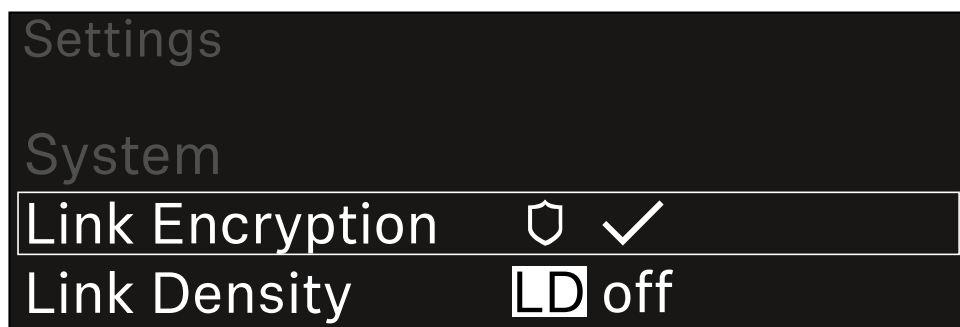

- ▶ Appuyez sur la **molette de sélection** pour ouvrir l'option de menu.
 - ✓ L'affichage suivant apparaît sur l'écran :

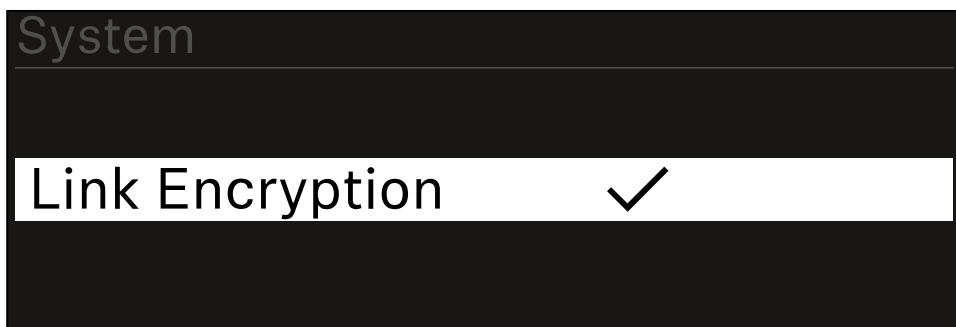

- ▶ Tournez la **molette de sélection** pour choisir entre les options **On** et **Off**.
- ▶ Appuyez sur la **molette de sélection** pour sauvegarder le paramètre.

i Après l'activation du cryptage AES-256, l'émetteur correspondant doit être de nouveau synchronisé avec le récepteur afin d'activer également le cryptage sur l'émetteur.



Option de menu System -> Link Density

i Mode Link Density (mode LD)

Le mode LD double le nombre des fréquences porteuses utilisables dans le spectre disponible, étant donné que l'écart minimal pour la grille à fréquences équidistantes est réduit.

Pour cela, il convient de réduire la bande passante de modulation de l'émetteur. Ainsi, un écart de fréquences entre des fréquences voisines nettement inférieur peut être sélectionné, de sorte que davantage de fréquences dans le même spectre disponible puissent être utilisées sans intermodulation.

L'utilisation du mode Link Density est recommandée lorsque les critères suivants doivent être respectés :

- Le nombre de canaux requis ne peut pas être atteint en mode normal étant donné que le spectre disponible ne suffit éventuellement pas.
- La distance entre les émetteurs et les antennes n'est pas trop importante.

Pour ouvrir l'option de menu Link Density :

- ▶ Dans le menu System, naviguez vers l'option de menu **Link Density**.

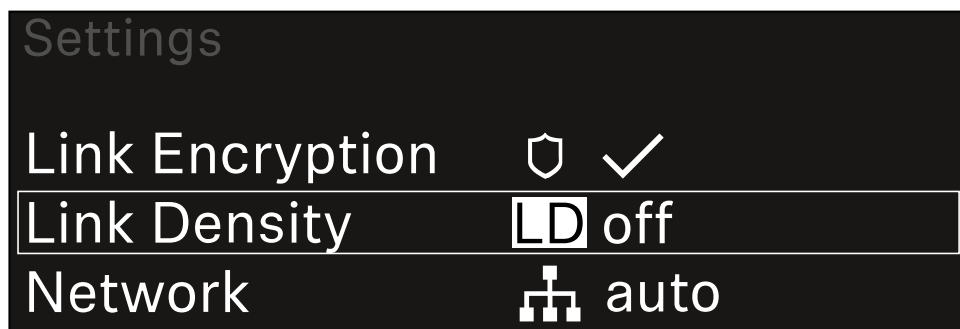

- ▶ Appuyez sur la **molette de sélection** pour ouvrir l'option de menu.

- ✓ L'affichage suivant apparaît sur l'écran :

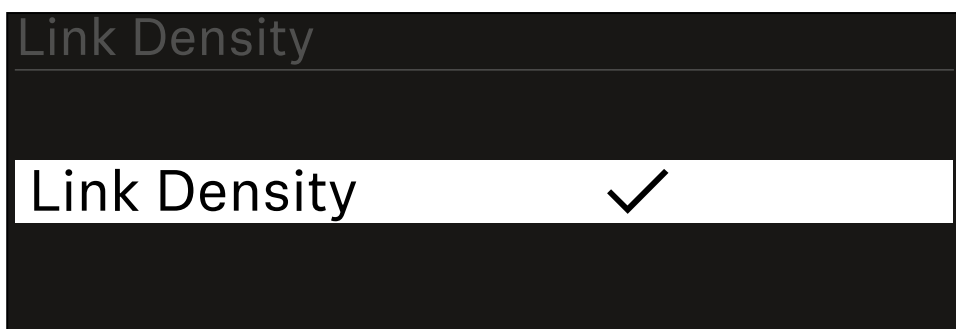



- ▶ Tournez la **molette de sélection** pour choisir entre les options **On** et **Off**.
- ▶ Appuyez sur la **molette de sélection** pour sauvegarder le paramètre.
 - ✓ Si le mode LD est activé, le récepteur doit être redémarré.

LD Mode changed!
Restart required

Press SET to apply or ESC to cancel

- ▶ Appuyez sur la **molette de sélection** pour redémarrer le récepteur,
 - a. ou appuyez sur la touche **ESC** pour interrompre le changement de mode.

i Après l'activation du mode LD et le redémarrage consécutif du récepteur, l'émetteur correspondant doit être de nouveau synchronisé avec le récepteur afin d'activer également le mode LD sur l'émetteur.



Option de menu System -> Network

Dans cette option de menu, vous pouvez configurer les paramètres de la connexion réseau.

Pour ouvrir l'option de menu **Network** :

- ▶ Dans le menu System, naviguez vers l'option de menu **Network**.

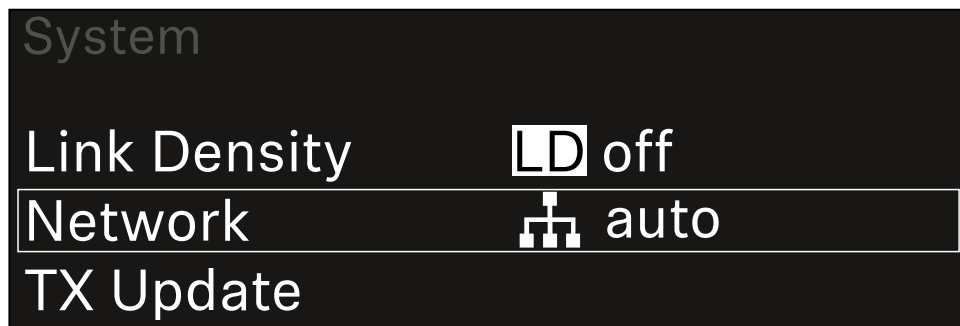

- ▶ Tournez la **molette de sélection** pour parcourir l'option de menu **Network** et sélectionner l'entrée de menu souhaitée.



- ✓ Vous pouvez effectuer les réglages suivants :

Mode

Auto : la configuration réseau s'effectue automatiquement.

Manual : la configuration réseau peut être effectuée manuellement.

mDNS

Si vous souhaitez utiliser mDNS pour la détection automatique des appareils dans le réseau, cette option peut être activée ou désactivée ici.

IP

Si l'option **Mode** est réglée sur **Auto**, l'adresse IP attribuée automatiquement s'affiche ici.

Si l'option **Mode** est réglée sur **Manual**, l'adresse IP peut être configurée ici.



Masque de réseau

Si l'option **Mode** est réglée sur **Auto**, le masque de réseau attribué automatiquement s'affiche ici.

Si l'option **Mode** est réglée sur **Manual**, le masque réseau peut être configuré ici.

Passerelle

Si l'option **Mode** est réglée sur **Auto**, la passerelle attribuée automatiquement s'affiche ici.

Si l'option **Mode** est réglée sur **Manual**, la passerelle peut être configurée ici.

Pour enregistrer les réglages effectués :

- ▶ Tournez la **molette de sélection** jusqu'à ce que **Apply** s'affiche dans le cadre de sélection.

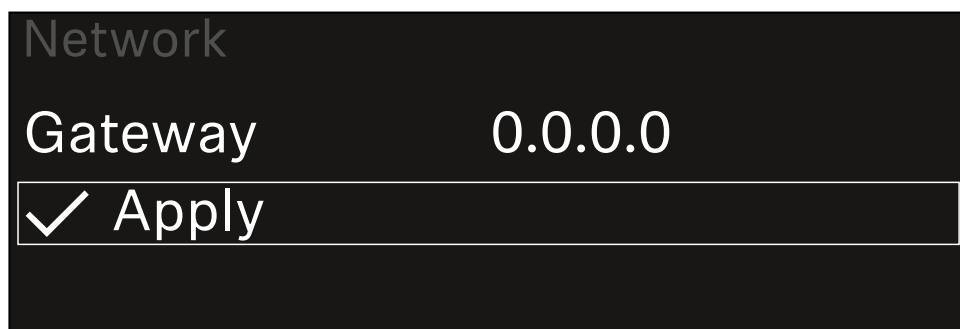

- ▶ Appuyez sur la **molette de sélection** pour enregistrer les réglages.



Option de menu System -> TX Update

Dans cette option de menu, vous pouvez mettre à jour le micrologiciel des émetteurs. Ceci est recommandé après la mise à jour du micrologiciel du récepteur (voir [Mettre à jour le micrologiciel du récepteur](#)).

- i** Les versions de micrologiciel actuellement installées sur l'émetteur connecté peuvent être affichées dans l'option de menu TX Software du canal respectif (voir [Option de menu Ch 1 / Ch 2 -> TX Software](#)).

Pour ouvrir l'option de menu TX Update :

- ▶ Dans le menu System, naviguez vers l'option de menu **TX Update**.



- ▶ Appuyez sur la **molette de sélection** pour ouvrir l'option de menu.
- ✓ Le micrologiciel de l'émetteur disponible s'affiche :

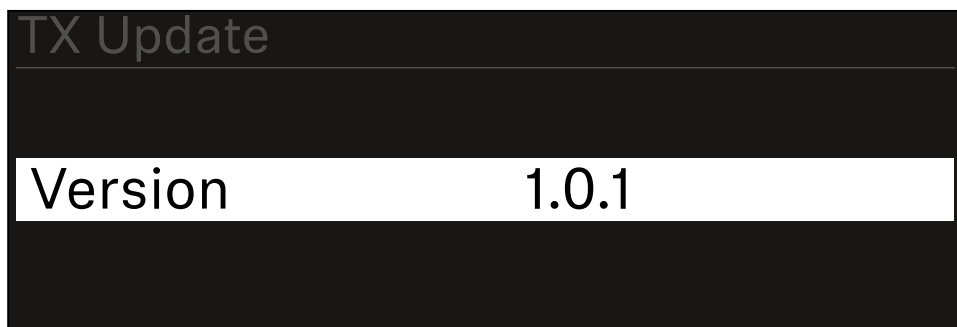

- ▶ Appuyez sur la **molette de sélection** pour démarrer la mise à jour du micrologiciel.

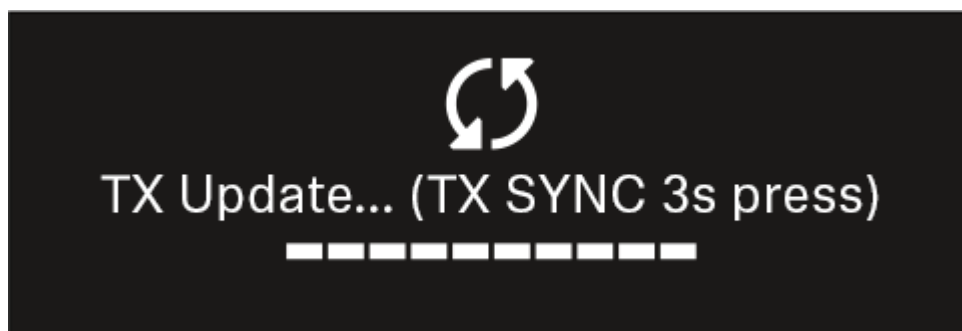

- ▶ Appuyez pendant 3 secondes sur le bouton **SYNC** de l'émetteur disponible.
- ✓ Vous avez env. 20 secondes pour le faire. La barre de progression affiche le temps restant.

La mise à jour du micrologiciel de l'émetteur est en cours.

La progression de la mise à jour est affichée à l'écran du récepteur.

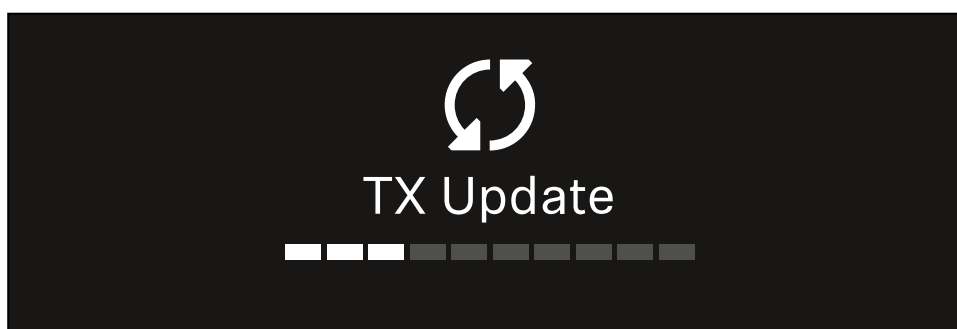

L'écran de l'émetteur affiche que la mise à jour du micrologiciel est actuellement en cours.

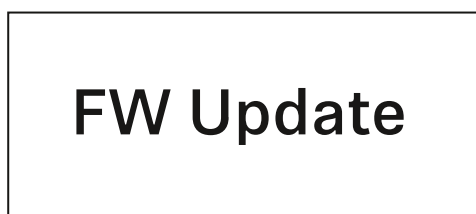



ATTENTION



L'arrêt de la mise à jour affecte le fonctionnement de l'émetteur

Si l'émetteur est désactivé pendant la mise à jour du micrologiciel, la mise à jour peut échouer et le fonctionnement correct de l'émetteur ne peut plus être assuré.

- ▶ N'éteignez pas l'émetteur pendant la mise à jour.
- ▶ Ne retirez pas les piles ou le pack accu pendant la mise à jour.
- ▶ Veillez à ce que le pack accu ou les piles de l'émetteur soient suffisamment chargés avant la mise à jour.



Option de menu System -> Auto Setup

Dans cette option de menu, vous pouvez activer la fonction **Auto Setup** du récepteur.

Si la fonction est activée ici, une configuration automatique des fréquences pour les deux canaux de ce récepteur peut être réalisée dans l'option de menu **Scan / Auto Setup**.

Voir [Option de menu Ch 1 / Ch 2 -> Scan / Auto Setup](#).

En outre, le récepteur est validé pour une configuration automatique des fréquences dans un réseau avec plusieurs récepteurs.

Si la fonction est désactivée ici, une fréquence peut être attribuée uniquement pour le canal sélectionné du récepteur via l'option de menu **Scan / Auto Setup**.

Pour ouvrir l'option de menu Auto Setup :

- ▶ Dans le menu System, naviguez vers l'option de menu **Auto Setup**.

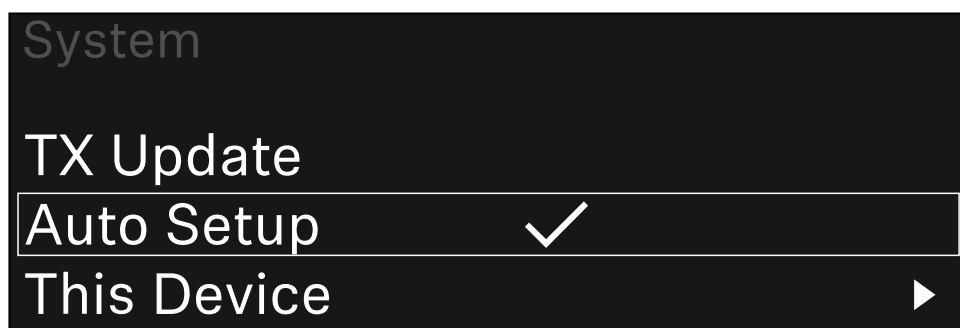

- ▶ Appuyez sur la **molette de sélection** pour ouvrir l'option de menu.
- ✓ L'affichage suivant apparaît sur l'écran :

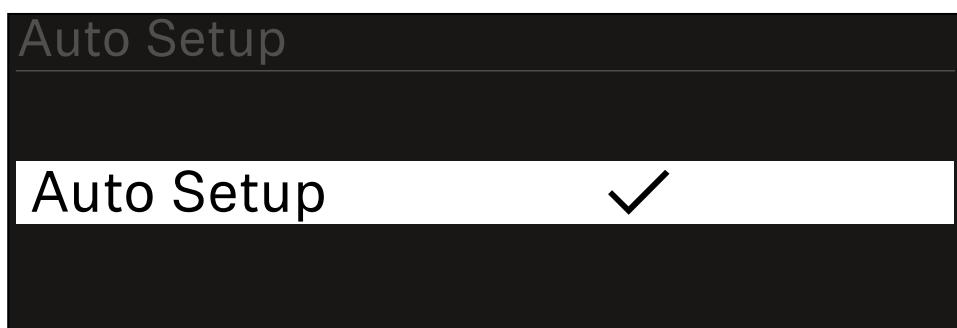

- ▶ Tournez la **molette de sélection** pour choisir entre les options **On** et **Off**.
- ▶ Appuyez sur la **molette de sélection** pour sauvegarder le paramètre.



Option de menu System -> This Device

Dans cette option de menu, vous pouvez modifier le nom d'appareil, afficher des informations sur le logiciel et le matériel ou réinitialiser l'appareil aux réglages d'usine.

Pour ouvrir l'option de menu **This Device** :

- ▶ Dans le menu System, naviguez vers l'option de menu **This Device**.

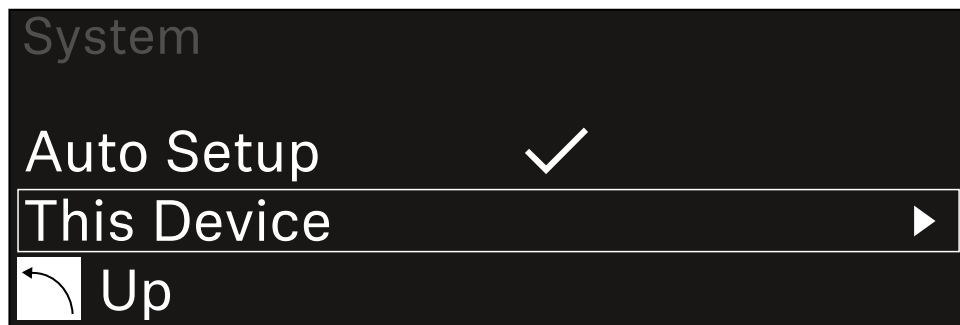

- ▶ Appuyez sur la **molette de sélection** pour ouvrir l'option de menu.
- ✓ L'affichage suivant apparaît sur l'écran :

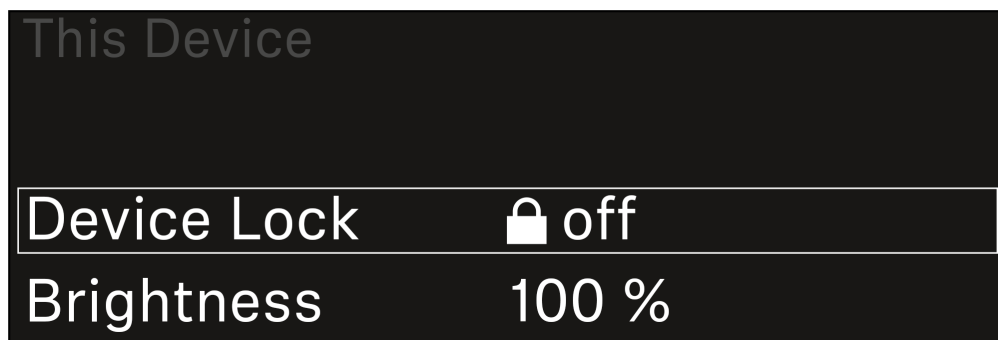

- ▶ Sélectionnez parmi les options suivantes :
 - **Device Lock** : permet de régler le verrouillage des touches du récepteur.
 - **Brightness** : permet de régler la luminosité de l'écran.
 - **Device Name** : ouvrez cette option de menu pour modifier le nom de l'appareil. Ce nom s'affichera dans le réseau pour ce récepteur.
 - **MAC** : affiche l'adresse MAC du récepteur.
 - **Software** : affiche la version logicielle du récepteur.
 - **HW Main/HW Front/HW Tuner** : affiche les versions matérielles des platines intégrées dans le récepteur.
 - **Reset:**
 - **Audio Ch1 | Audio Ch2 | Audio All** (EW-DX EM 2 / EW-DX EM 2 Dante) : réinitialise les paramètres du canal audio sélectionné ou tous les paramètres des canaux audio à leurs valeurs par défaut.
 - **Audio Ch1 | Audio Ch2 | Audio Ch3 | Audio Ch4 | Audio All** (EW-DX EM 4 Dante) : réinitialise les paramètres du canal audio sélectionné ou tous les paramètres des canaux audio à leurs valeurs par défaut.



- **Network** : réinitialise les paramètres réseau et le mot de passe de revendication à leurs paramètres d'usine.
- **Factory** : réinitialise le récepteur aux paramètres d'usine.



Mettre à jour le micrologiciel du récepteur

Vous pouvez mettre à jour le micrologiciel du récepteur au moyen du logiciel **Sennheiser Control Cockpit**, du logiciel **Wireless Systems Manager** ou par le biais de l'application **Smart Assist**.

Mise à jour via **Sennheiser Control Cockpit** ou **Wireless Systems Manager** :

- ▶ Pour ce faire, connectez le récepteur à un réseau (voir [Connecter plusieurs récepteurs à un réseau](#)) et établissez une connexion avec le logiciel.

i Vous trouverez des informations supplémentaires sur le contrôle des appareils au moyen du logiciel **Sennheiser Control Cockpit** ou du logiciel **Wireless Systems Manager** dans la rubrique d'aide respective du logiciel.

Le logiciel peut être téléchargé ici :

sennheiser.com/control-cockpit

sennheiser.com/wsm

i La mise à jour du micrologiciel de l'émetteur s'effectue au moyen du récepteur à partir de l'option de menu System -> TX Update. Voir [Option de menu System -> TX Update](#)

Mise à jour via l'application **Smart Assist** :

- ▶ Pour cela, branchez le récepteur à un réseau (voir [Connecter plusieurs récepteurs à un réseau](#)).
- ▶ Raccordez un point d'accès Wireless au réseau.
- ▶ Connectez votre smartphone à ce réseau.
- ▶ Démarrez le processus de mise à jour dans l'application **Smart Assist** :
- ▶ Cliquez sur « Update » lorsque l'appareil est dans le réseau.
- ▶ Suivez les instructions.
Ou
- ▶ Recherchez des appareils qui doivent être mis à jour.
- ▶ Suivez les instructions.



Récepteur fixe EW-DX EM 2 Dante

Vue d'ensemble du produit

Face avant

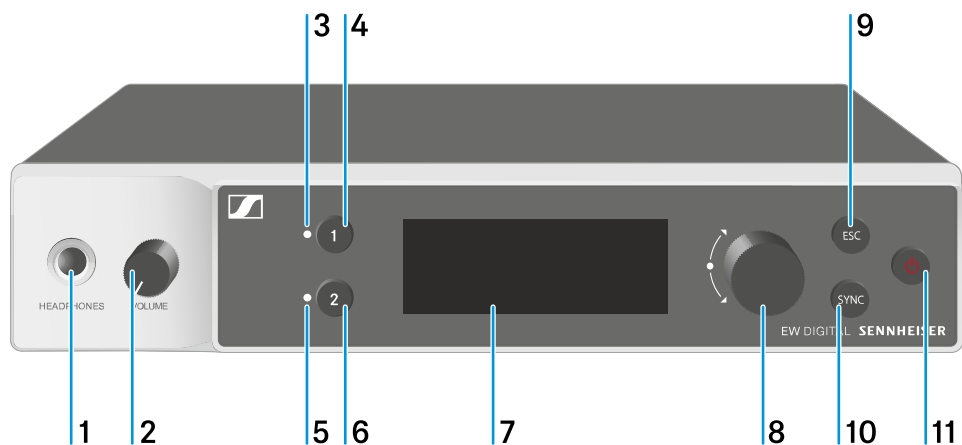

1 Prise casque

- voir [Utiliser la sortie casque](#)

2 Réglage du volume de la prise casque

- voir [Utiliser la sortie casque](#)

3 **CH 1** LED pour indiquer l'état du canal 1

- voir [Signification des LED](#)

4 Touche **CH 1** pour sélectionner le canal 1

- voir [Affichages sur l'écran du récepteur](#)
- voir [Touches pour naviguer dans le menu](#)

5 **CH 2** LED pour indiquer l'état du canal 2

- voir [Signification des LED](#)

6 Touche **CH 2** pour sélectionner le canal 2

- voir [Affichages sur l'écran du récepteur](#)
- voir [Touches pour naviguer dans le menu](#)



7 Écran d'affichage des informations de statut et du menu de commande

- voir [Affichages sur l'écran du récepteur](#)

8 Molette de sélection (**UP/DOWN/SET**) pour naviguer dans le menu de commande

- voir [Touches pour naviguer dans le menu](#)

9 Touche **ESC** pour annuler une action dans le menu

- voir [Touches pour naviguer dans le menu](#)

10 Touche **SYNC** pour synchroniser les émetteurs et les récepteurs

- voir [Établir une liaison radio | Synchroniser le récepteur et l'émetteur](#)

11 Touche **ON/OFF** pour allumer et éteindre l'appareil

- voir [Allumer et éteindre le récepteur](#)

Face arrière

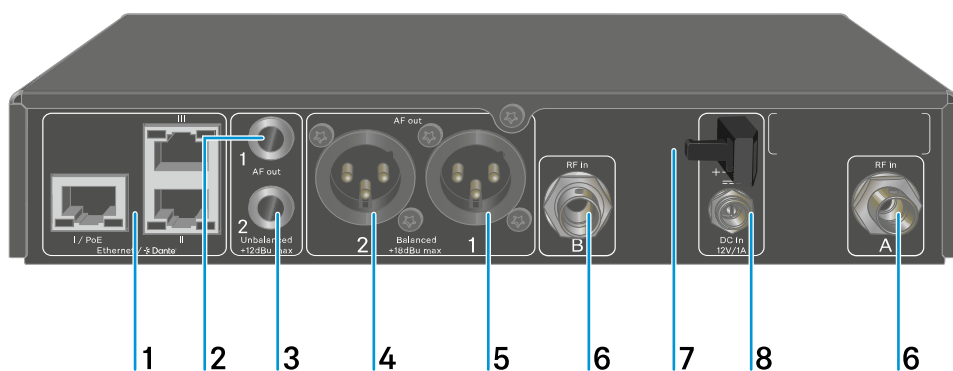

1 Prises RJ-45 : **I/PoE** (alimentation électrique via Power over Ethernet), **II + III** (commande de l'appareil via réseau Wireless Systems Manager / Sennheiser Control Cockpit et Dante)

- voir [Connecter plusieurs récepteurs à un réseau](#)
- voir [Brancher/débrancher le récepteur au/du secteur](#)

2 Prise jack 6,3 mm pour sortie audio **AF out Unbalanced** pour le canal 1

- voir [Diffuser des signaux audio](#)



3 Prise jack 6,3 mm pour sortie audio **AF out Unbalanced** pour le canal 2

- voir [Diffuser des signaux audio](#)

4 Prise XLR-3 pour sortie audio **AF out Balanced** pour le canal 2

- voir [Diffuser des signaux audio](#)

5 Prise XLR-3 pour sortie audio **AF out Balanced** pour le canal 1

- voir [Diffuser des signaux audio](#)

6 Prises BNC, entrées d'antenne **ANT 1 RF in** et **ANT 2 RF in**

- voir [Raccorder les antennes](#)

7 Clip de fixation pour le câble de raccordement du bloc d'alimentation

- voir [Brancher/débrancher le récepteur au/du secteur](#)

8 Prise **DC IN** pour le raccordement du bloc d'alimentation

- voir [Brancher/débrancher le récepteur au/du secteur](#)



Brancher/débrancher le récepteur au/du secteur

Vous pouvez utiliser le récepteur soit au moyen du bloc d'alimentation fourni, soit via Power over Ethernet (PoE IEEE 802.3af Class 0). Respectez les instructions suivantes.

Alimentation électrique par le bloc d'alimentation

- i** En cas de fonctionnement avec un bloc d'alimentation, utilisez uniquement le bloc d'alimentation fourni. Ce bloc d'alimentation est destiné à votre récepteur et garantit un fonctionnement sûr.

- i** Vous trouverez le bloc secteur et l'adaptateur approprié au type de prise de votre pays dans l'emballage au fond du carton :

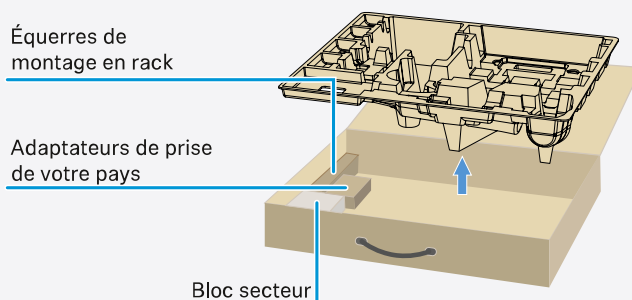

Pour brancher le récepteur au secteur :

- ▶ Branchez le connecteur du bloc d'alimentation sur la prise **DC in** du récepteur.
- ▶ Faites passer le câble du bloc d'alimentation dans le clip de fixation.
- ▶ Insérez l'adaptateur de prise du pays fourni sur le bloc d'alimentation.



- ▶ Branchez le bloc d'alimentation à une prise de courant.

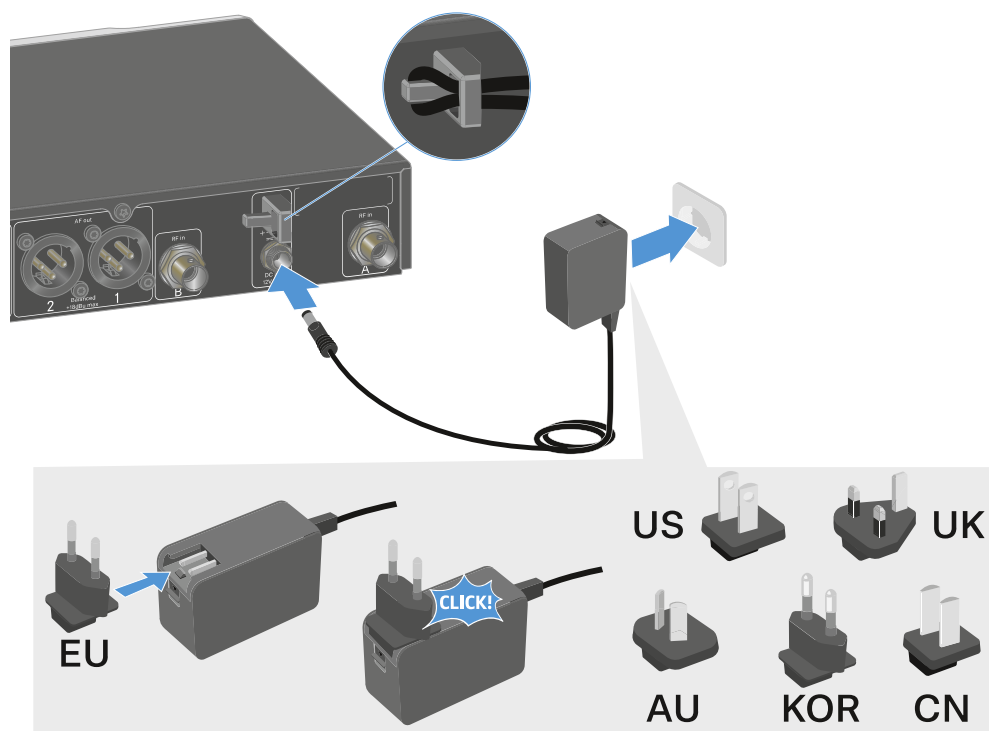

Pour débrancher entièrement le récepteur du secteur :

- ▶ Débranchez le bloc d'alimentation de la prise de courant.
- ▶ Débranchez le connecteur du bloc d'alimentation de la prise **DC in** du récepteur.



Alimentation électrique via Power over Ethernet (PoE)

i Le récepteur peut être alimenté en tension via **Power over Ethernet** (PoE IEEE 802.3af Class 0).

► Connectez le récepteur à un commutateur réseau compatible **PoE**.

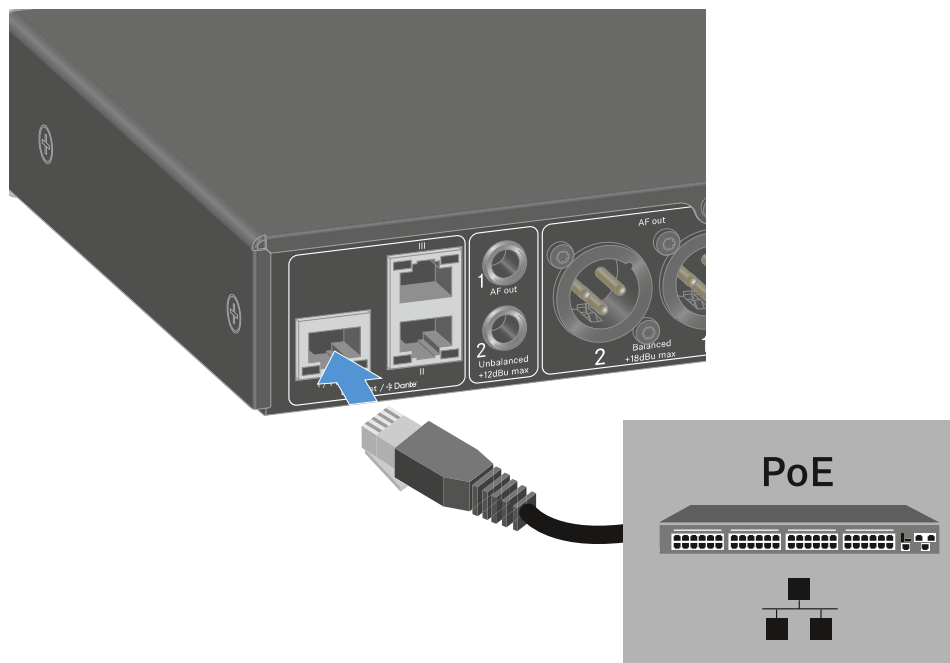

i Veuillez respecter les différentes affectations des prises, voir [Connecter plusieurs récepteurs à un réseau](#).



Connecter plusieurs récepteurs à un réseau

Vous pouvez surveiller et commander un ou plusieurs récepteurs via une connexion réseau à l'aide du **logiciel Sennheiser Wireless Systems Manager (WSM)** ou du logiciel **Sennheiser Control Cockpit (SCC)**.

- i** Le réseau peut comprendre, outre un ou plusieurs récepteurs, d'autres appareils. Vous pouvez intégrer le récepteur dans votre infrastructure réseau existante avec n'importe quels autres appareils.

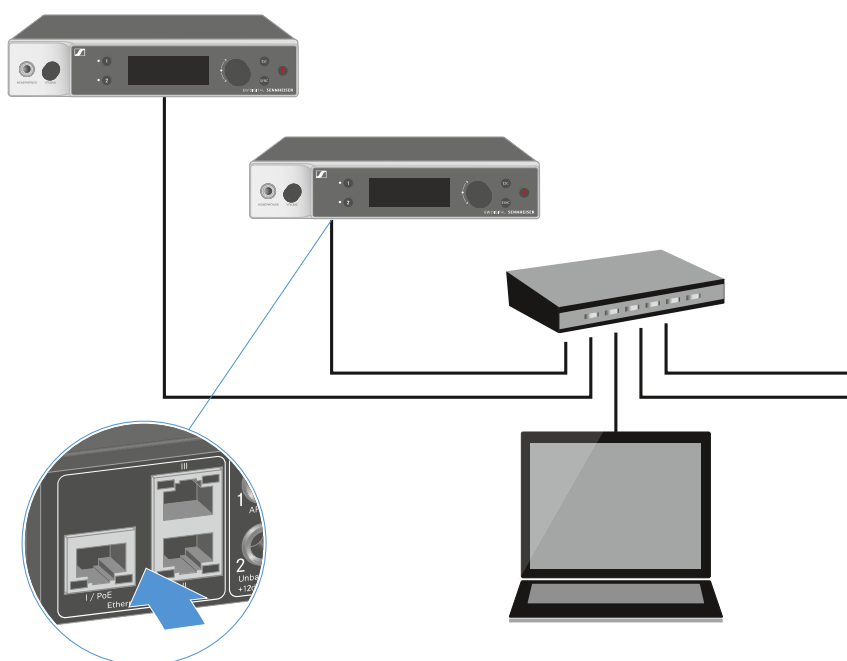

- i** Vous trouverez des informations supplémentaires sur la commande des appareils à l'aide du logiciel Sennheiser Wireless Systems Manager ou du logiciel Sennheiser Control Cockpit dans la notice d'emploi du logiciel. Le logiciel peut être téléchargé ici :
sennheiser.com/wsm
sennheiser.com/control-cockpit



Connecter plusieurs récepteurs à un réseau Dante®

Affectation des ports réseau

Selon le mode réseau configuré, l'affectation des ports réseau diffère.

Le mode réseau peut être configuré dans le menu **Network**, voir [Option de menu System -> Network](#).

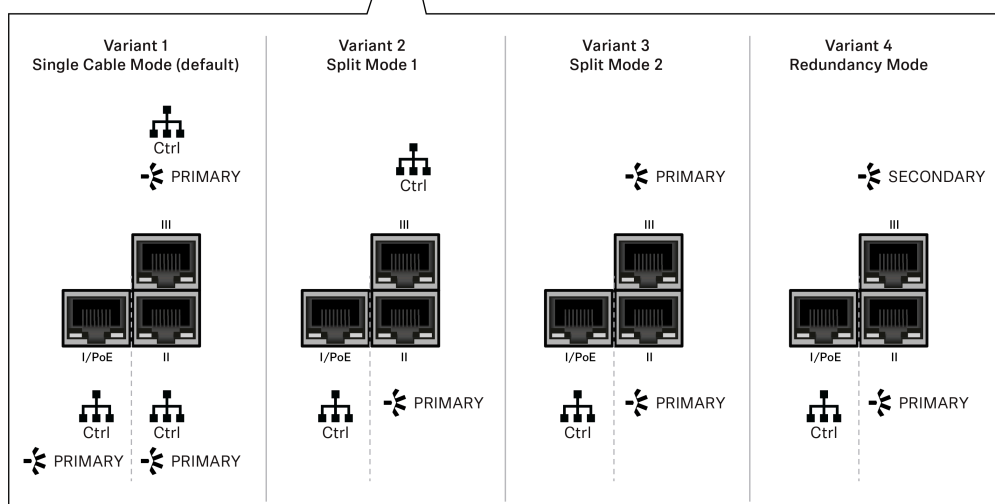

- i** PoE = Power over Ethernet
Ctrl = contrôle du réseau par exemple avec Wireless Systems Manager (WSM), Sennheiser Control Cockpit (SCC) ou contrôle de médias de fournisseurs tiers
PRIMARY = Dante® primary
SECONDARY = Dante® secondary

Information

Les récepteurs EW-DX EM 2 Dante et EW-DX EM 4 Dante sont équipés d'une interface réseau polyvalente qui permet de sélectionner différents modes réseau pour une transmission du signal en toute flexibilité. Des informations complémentaires sont disponibles sur les pages suivantes.

Pour des systèmes réseau compacts qui ne comportent qu'un nombre limité de récepteurs, le mode « Câble unique » représente la meilleure option. Cette configuration directe simplifie l'installation et réduit la charge de travail en termes de câblage.



Pour des configurations réseau plus vastes et plus complexes, il est recommandé d'utiliser le mode « Séparé » ou « Redondance ». Dans ces modes de fonctionnement, les différentes données de contrôle peuvent être câblées de façon distincte par rapport aux données du protocole audio numérique et permettent également un câblage redondant.

Lors de l'intégration de plusieurs commutateurs au sein d'un réseau, il est important d'étudier attentivement les effets éventuels sur les performances du réseau. En cas de câblage défectueux, un mode sélectionné peut limiter le fonctionnement du réseau ou entraîner une défaillance du système. À cet égard, il est également important de veiller à ce que les commutateurs réseau des fabricants respectifs utilisés prennent également en charge les données et les protocoles audio (Dante, par exemple) et qu'ils aient été configurés en conséquence.

Le protocole STP (Spanning Tree Protocol) a été mis en œuvre pour éviter des erreurs de configuration entre les modes réseau et le câblage, ainsi que les tempêtes de diffusion qui en découlent. Le protocole STP est configuré avec une priorité de 57344 et doit être pris en compte lors de la configuration d'un réseau avec un commutateur géré pour éviter d'attribuer le pont de routage à un appareil EW-DX EM. Le protocole STP pourrait être activé ou désactivé.

Des instructions détaillées sont disponibles auprès des fabricants respectifs des applications logicielles individuelles.

- ▶ Dans un premier temps, définissez le mode réseau au niveau du récepteur ; voir EW-DX EM 2 Dante [Option de menu System -> Network](#) et EW-DX EM 4 Dante [Option de menu System -> Network](#).
- ▶ Notez l'affectation des prises et les exemples de câblage sur les pages suivantes.

i Les exemples suivants n'illustrent pas la totalité des options de câblage.

- ▶ Raccordez les câbles.

i Des informations sur les paramètres du contrôleur Dante et du protocole réseau Dante sont disponibles sur le site Web d'Audinate : audinate.com.

i Des informations sur l'utilisation du logiciel à distance sont disponibles dans l'espace Téléchargements du site Web de Sennheiser : sennheiser.com/download.



Ports et paramètres réseau

Mode Single Cable

Réglage par défaut

- Contrôle réseau / Dante primary
- Dante primary

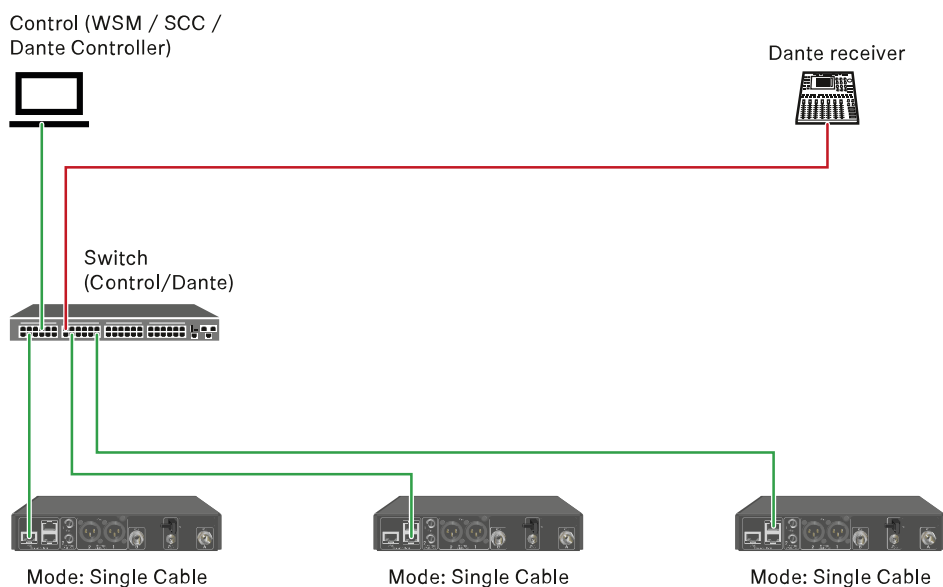

i Le câble peut être branché sur les ports réseau I, II ou III.

Daisy-chain

- Contrôle réseau / Dante
- Dante

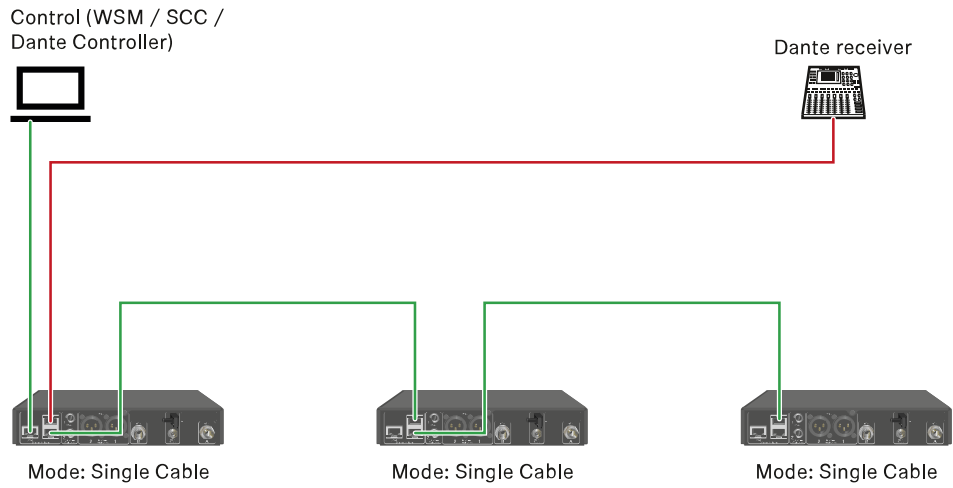

Mode Split 1

Split 1 sans daisy-chain

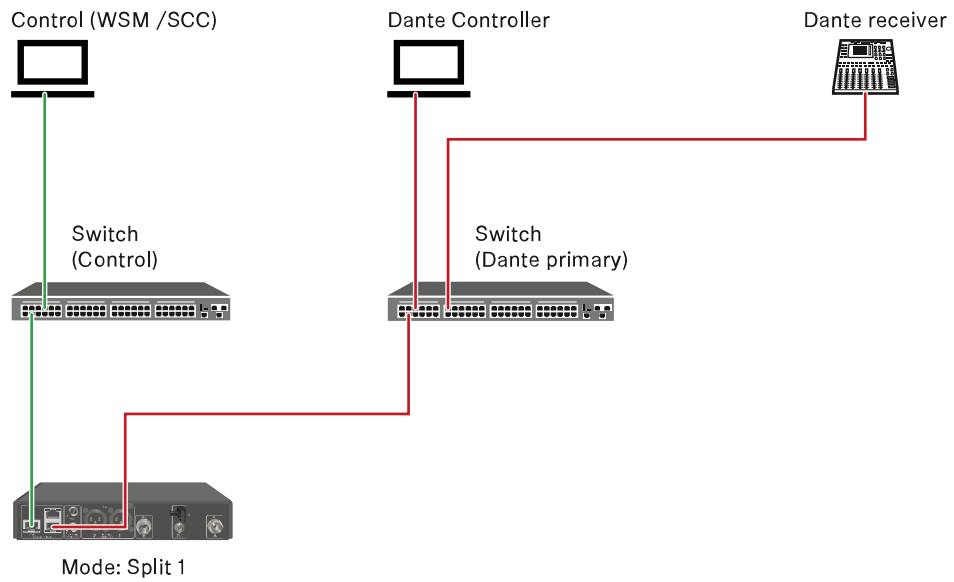
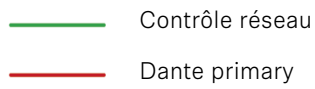

Split 1 avec daisy-chain

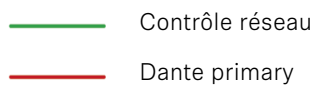

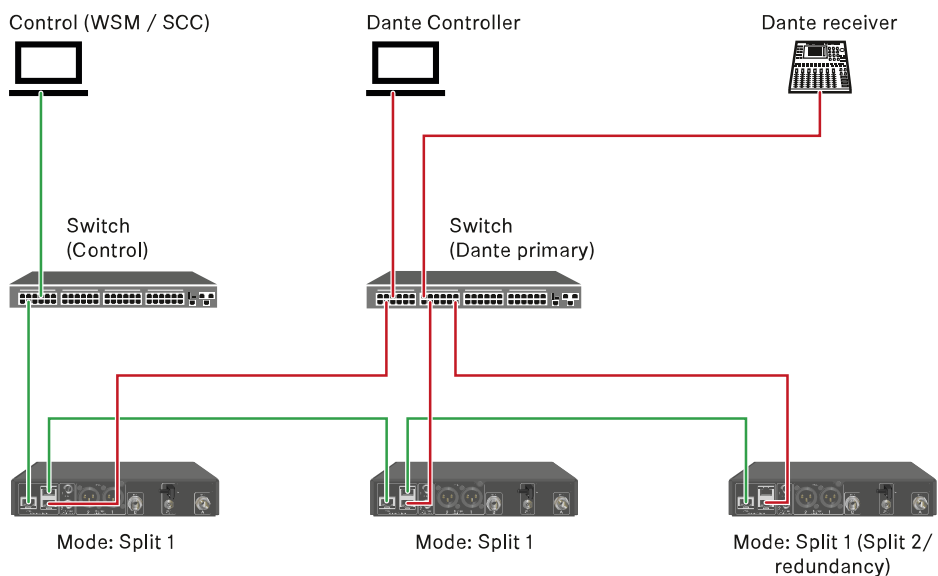

Mode Split 2

- Contrôle réseau
- Dante primary

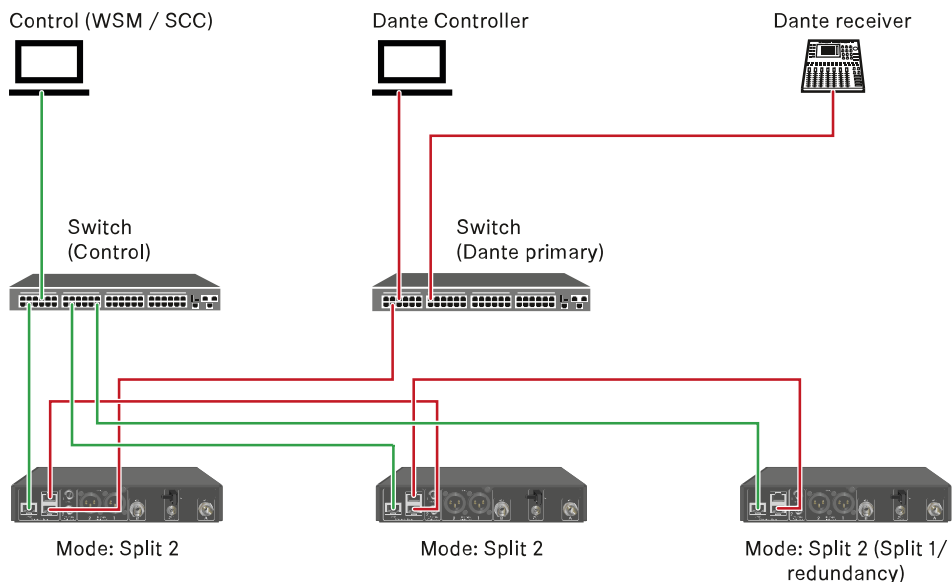

Mode Redundancy

- Contrôle réseau
- Dante primary
- Dante secondary

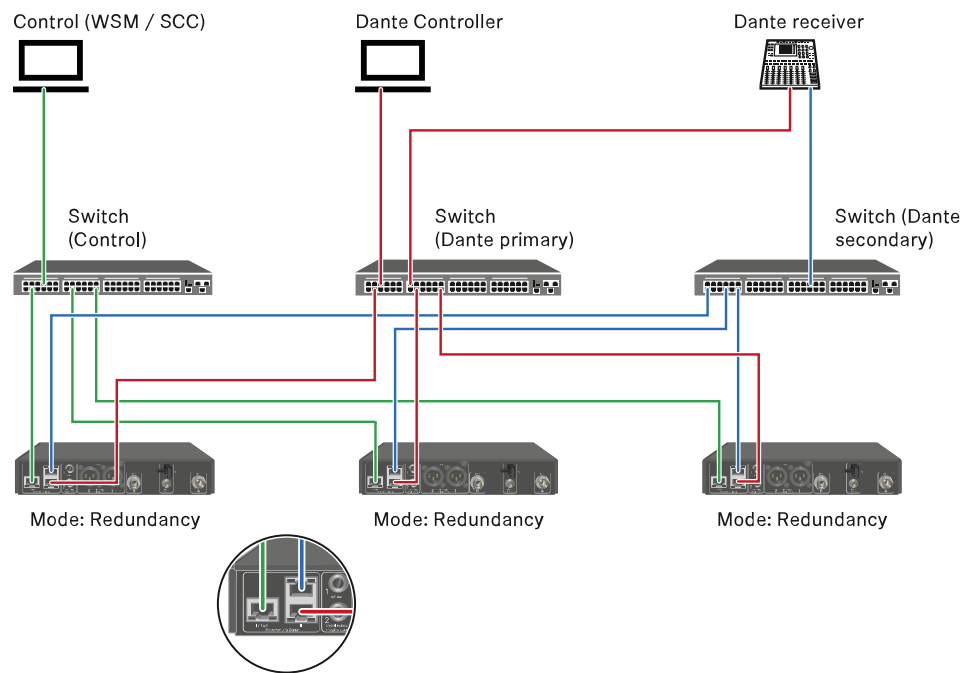



Raccorder les antennes

Pour raccorder les antennes bâtons fournies :

- ▶ Raccordez les antennes sur les deux entrées d'antenne du récepteur comme indiqué sur l'illustration.
- ▶ Orientez légèrement les antennes vers la droite et vers la gauche comme indiqué sur l'illustration.

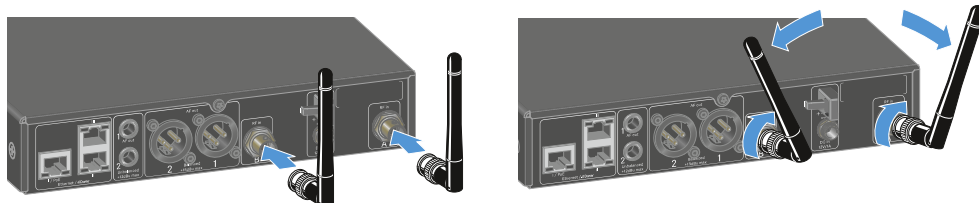

Si vous utilisez plus d'un récepteur, nous vous recommandons de vous servir d'antennes externes et, le cas échéant, du splitter d'antenne EW-D ASA ([Splitter d'antenne EW-D ASA](#)).

Pour raccorder des antennes externes :

- ▶ Raccordez les antennes sur les deux entrées d'antenne du récepteur comme indiqué sur l'illustration.

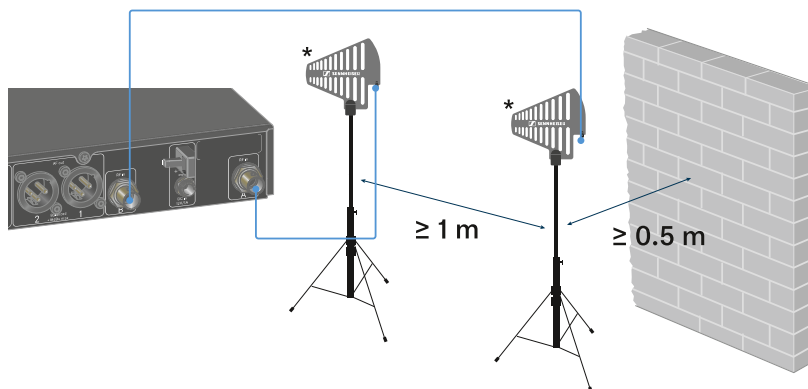

- ▶ Respectez les distances minimales prescrites.
- ▶ Respectez également les distances minimales prescrites par rapport aux émetteurs.

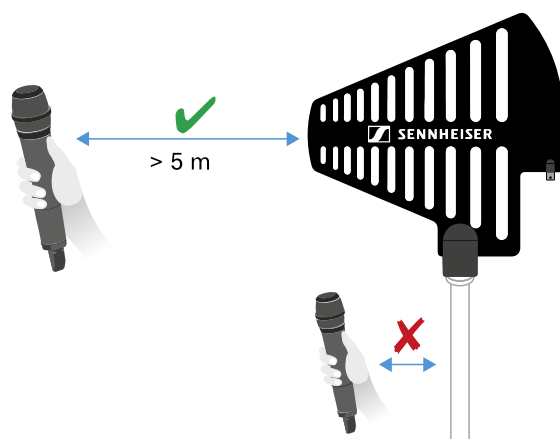

***Antennes recommandées :**

- **ADP UHF** | 470 – 1 075 MHz
- **AD 1800** | 1 400 – 2 400 MHz
- **AWM UHF I** | 470 – 694 MHz
- **AWM UHF II** | 823 – 1 075 MHz
- **AWM 1G8**, 1 785 – 1 805 MHz

i Si vous utilisez plus d'un récepteur, nous vous recommandons de vous servir d'antennes externes et, le cas échéant, du splitter d'antenne EW-D ASA ([Splitter d'antenne EW-D ASA](#)).



Diffuser des signaux audio

Chacun des deux canaux du modèle EW-DX EM 2 Dante dispose d'une prise de sortie XLR-3M symétrique et d'une prise jack de sortie 6,3 mm asymétrique.

- ▶ N'utilisez toujours qu'une des deux prises de sortie du canal respectif.

Pour raccorder un câble XLR :

- ▶ Branchez le câble XLR dans la prise **AF out Balanced** du canal respectif de l'EW-DX EM 2 Dante.

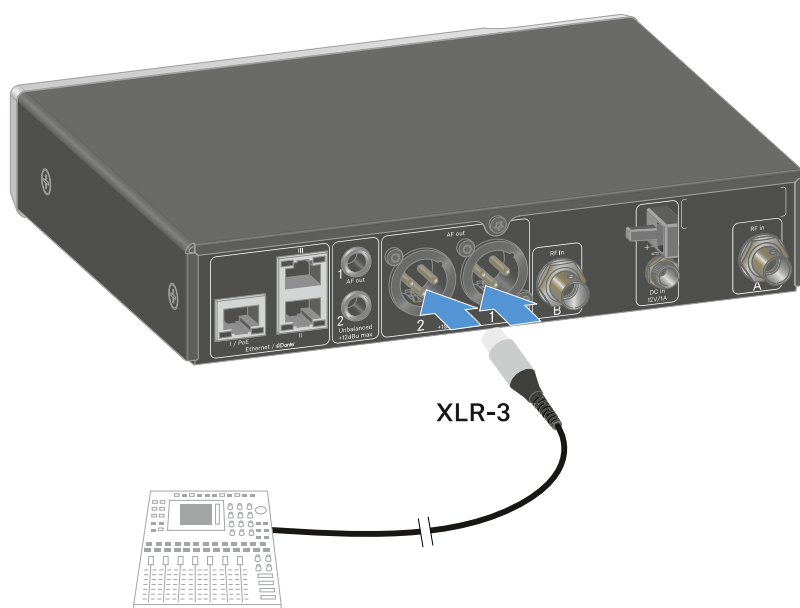



Pour raccorder un câble jack :

- ▶ Branchez le câble jack dans la prise **AF out Unbalanced** du canal respectif de l'EW-DX EM 2 Dante.

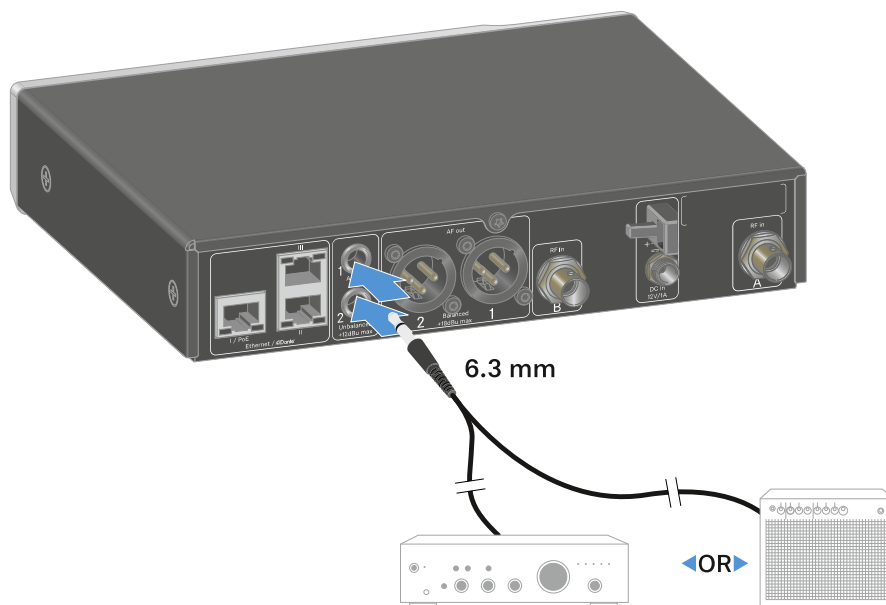

Afin de diffuser un signal audio via Dante :

- ▶ Raccordez le récepteur comme décrit sous [Connecter plusieurs récepteurs à un réseau](#).



Monter un récepteur dans un rack

Respectez les consignes suivantes lors du montage du récepteur dans un rack.

- i** Vous trouverez les équerres de montage pour l'intégration dans un rack dans l'emballage au fond du carton :

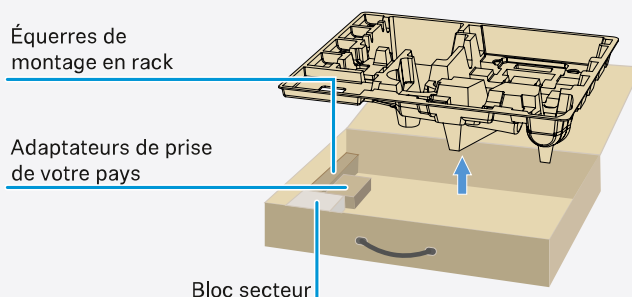

ATTENTION



Dangers lors du montage en rack !

Lors du montage de l'appareil dans un rack 19" fermé ou de montage de plusieurs appareils dans un rack multiple, notez que la température ambiante, la charge mécanique et les potentiels électriques seront différents de ceux d'un appareil qui n'est pas monté en rack.

- ▶ Veillez à ce que la température ambiante dans le rack ne dépasse pas la température maximale indiquée dans les caractéristiques techniques. Voir [Caractéristiques techniques](#).
- ▶ Veillez à une ventilation suffisante ; si nécessaire, assurez une ventilation additionnelle.
- ▶ Lors du montage dans un rack, veillez à une charge mécanique homogène.
- ▶ Lors du raccordement au secteur, respectez les données de la plaque signalétique. Évitez une surcharge des circuits électriques. Prévoyez si nécessaire une protection contre les surintensités.
- ▶ Lors du montage dans un rack, notez que des courants de décharge non critiques de certains blocs secteur peuvent s'additionner et dépasser alors les valeurs limites autorisées. Pour y remédier, mettez le rack à la terre au moyen d'une connexion supplémentaire.



Monter un seul récepteur dans un rack

- ▶ Fixez les équerres de montage sur les côtés du récepteur comme indiqué.

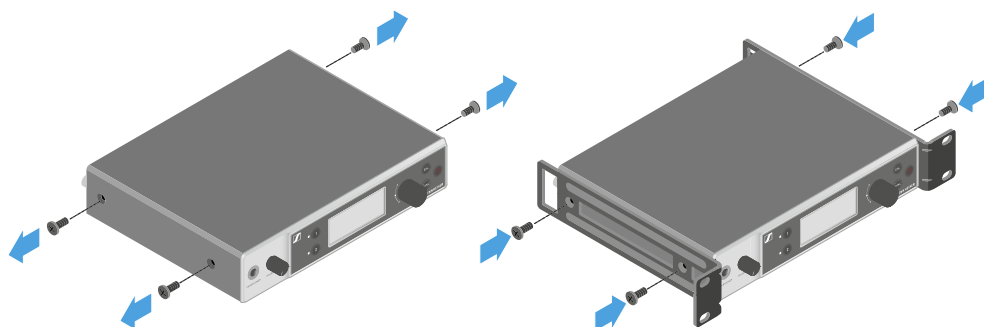

- ▶ Montez le cache avant comme indiqué.
- ▶ Si vous le souhaitez, montez les antennes dans le cache avant, comme indiqué. Pour cela, vous avez besoin du kit de montage frontal d'antenne AM 2 en option (voir [Accessoires pour le montage en rack](#)).

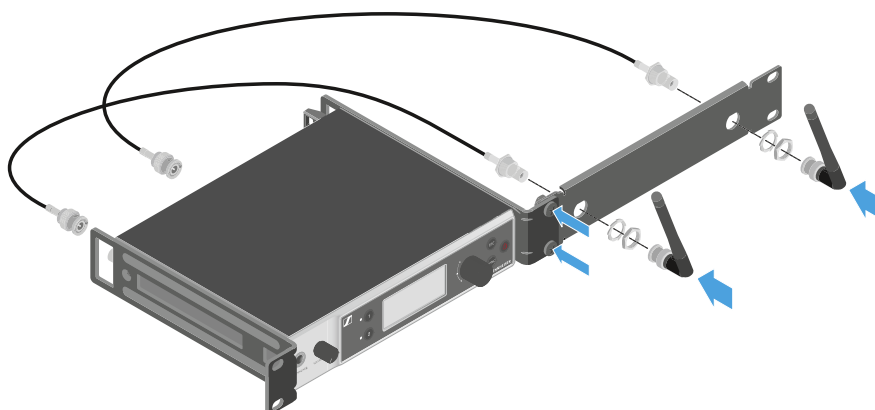

Monter deux récepteurs côte à côte dans un rack

- ▶ Placez les deux récepteurs côte à côte sur une surface plane.
- ▶ Vissez la tôle de raccordement comme indiqué.



- ▶ Fixez les équerres de montage comme indiqué.

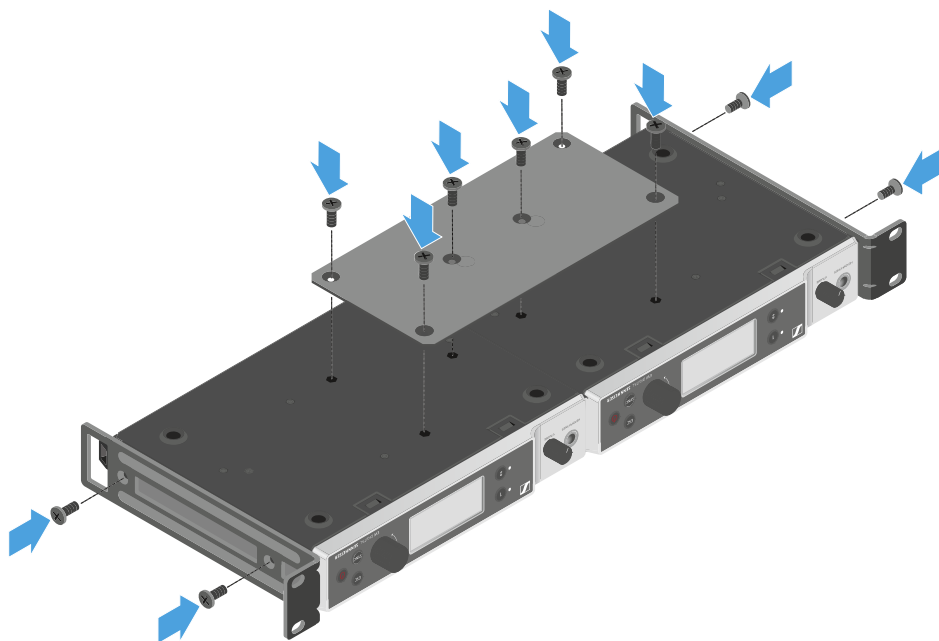



Allumer et éteindre le récepteur

Pour allumer le récepteur :

- ▶ Appuyez brièvement sur la touche **ON/OFF**.
- ✓ Le récepteur s'allume.

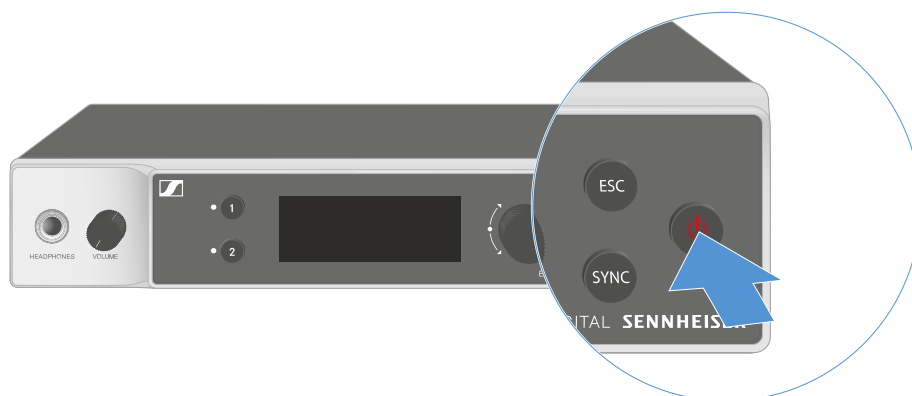

Pour mettre le récepteur en standby (mode veille) :

- ▶ Désactivez, si nécessaire, le verrouillage des touches (voir [Verrouillage des touches](#)).
- ▶ Appuyez sur la touche **ON/OFF** et maintenez-la enfoncée jusqu'à ce que l'écran s'éteigne.

Pour éteindre complètement le récepteur :

- ▶ Débranchez le récepteur en retirant le bloc secteur de la prise de courant ou en coupant la connexion via PoE.



Verrouillage des touches

Vous pouvez activer ou désactiver le verrouillage automatique des touches dans l'option de menu **This Device** -> **Device Lock** (voir [Option de menu System -> This Device](#)).

Pour désactiver temporairement le verrouillage des touches :

- ▶ Appuyez sur la **molette de sélection**.
 - ✓ **Locked** apparaît dans l'affichage.
- ▶ Tournez la **molette de sélection**.
 - ✓ **Unlock?** apparaît dans l'affichage.
- ▶ Appuyez sur la **molette de sélection**.
 - ✓ Le verrouillage des touches est désactivé temporairement.

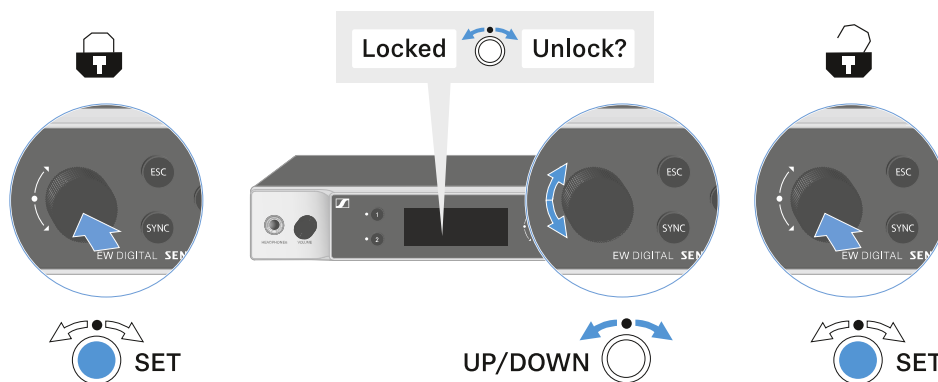

✓ Le verrouillage des touches reste annulé aussi longtemps que vous travaillez dans le menu de commande.

i Après 10 secondes d'inactivité, il se réactive automatiquement.



Utiliser la sortie casque

La sortie casque, située sur la face avant du récepteur (prise jack 6,3 mm), vous permet d'écouter les signaux audio des deux canaux.



PRUDENCE

Risque dû à un volume sonore élevé

Un volume sonore trop élevé peut endommager votre audition.

- ▶ Baissez le volume de la sortie casque à un niveau faible avant de mettre le casque.

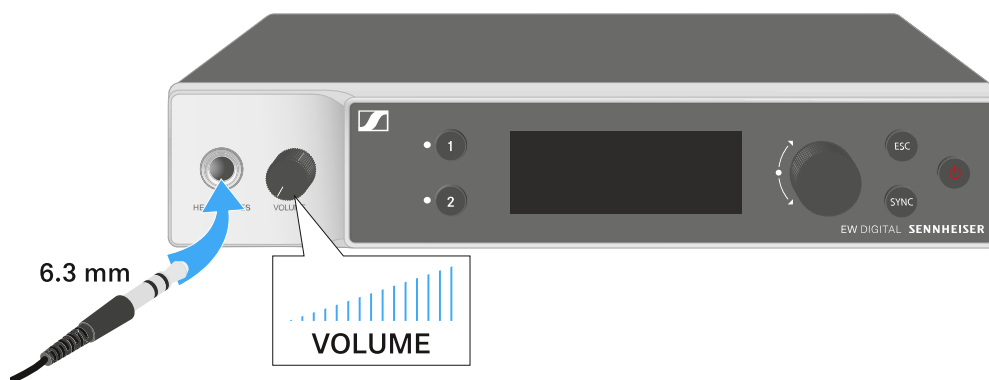

- ▶ Branchez un casque à la sortie casque.
- ▶ Appuyez sur les touches **CH 1** ou **CH 2** pour écouter le signal audio du canal 1 ou du canal 2.
 - ✓ Sur l'écran, l'icône du casque indique le canal actif actuellement sur la sortie du casque. Le signal du canal 1 sur la sortie casque est actif en tant que réglage par défaut.
- ▶ Réglez le volume en tournant le bouton de réglage du volume situé à côté de la sortie casque.



Signification des LED

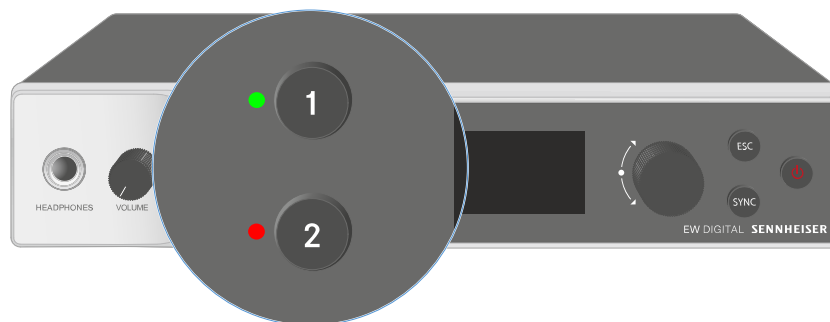

Les deux LED situées à l'avant du récepteur peuvent afficher les informations suivantes pour le canal 1 et le canal 2 respectivement.

La LED est allumée en vert :



- La liaison entre l'émetteur et le canal de réception est établie.
- Le signal audio est actif.

La LED est allumée en jaune :



- La liaison entre l'émetteur et le canal de réception est établie.
- Le signal audio est mis en sourdine.

ou

- Aucune tête de micro n'est montée sur l'émetteur main.

La LED clignote en jaune :



- La liaison entre l'émetteur et le canal de réception est établie.
- Le signal audio présente une distorsion (clipping).

La LED est allumée en rouge :

- La liaison entre l'émetteur et le canal de réception est établie.
- Le signal audio présente une distorsion (clipping).



La LED clignote en rouge :

- La liaison entre l'émetteur et le canal de réception est établie.
- La batterie / le pack accu de l'émetteur appairé est faible.



La LED clignote en bleu :

- La connexion **Bluetooth Low Energy** entre le récepteur et un smartphone ou une tablette avec l'application **Smart Assist** est en cours.



ou

- Le canal de réception est en cours de synchronisation avec un émetteur.

La LED est allumée en bleu :

- Le micrologiciel est en cours de mise à jour.





Affichages sur l'écran du récepteur

Sur l'écran sont affichées les informations de statut telles que la fréquence, la qualité de réception, l'état de la batterie et le niveau audio.

L'écran affiche également le menu de commande, dans lequel vous pouvez procéder à tous les réglages (voir [Touches pour naviguer dans le menu](#)).

Écran d'accueil (Home Screen)

L'écran d'accueil est la vue par défaut de l'écran. Les informations suivantes s'affichent pour les deux canaux de réception.

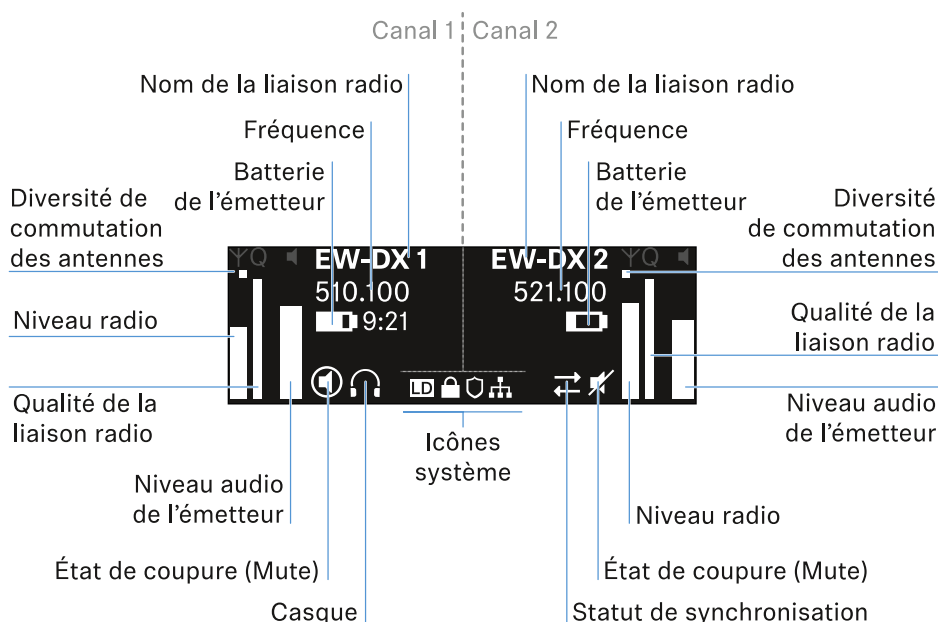

Commutation des antennes :

Indique laquelle des deux antennes est actuellement active (à gauche ou à droite).

Niveau radio :

Indique l'intensité du signal radio de chaque canal.

Qualité de la liaison radio :

Indique la qualité de transmission de chaque canal.



i La qualité de transmission dépend d'une part de l'intensité de champ (affichage du niveau radio) et, d'autre part, des sources d'interférence externes qui ne peuvent pas être détectées à l'aide de l'affichage du niveau radio, par exemple lorsqu'elles travaillent sur la même fréquence ou sur une fréquence adjacente ou qu'elles n'influent pas l'intensité de champ.
Pour assurer une transmission sûre et fiable, l'indicateur de qualité devrait toujours indiquer une valeur nettement supérieure à 50 %.

Nom de la liaison radio :

Le nom de la liaison radio peut être attribué dans le menu du récepteur (voir [Option de menu Ch 1 / Ch 2 -> Name](#)).

Fréquence :

La fréquence de la liaison radio peut être réglée manuellement ou à l'aide de la fonction Auto-Setup.

- voir [Option de menu Ch 1 / Ch 2 -> Frequency](#)
- voir [Option de menu Ch 1 / Ch 2 -> Scan / Auto Setup](#)

Niveau audio de l'émetteur :

Indique le niveau d'entrée audio du canal respectif (voir [Option de menu Ch 1 / Ch 2 -> Gain](#)).

Celui-ci est indépendant du niveau audio émis par le récepteur (voir [Option de menu Ch 1 / Ch 2 -> AF Out](#)).

Batterie de l'émetteur :

Indique l'état de charge de la batterie BA 70 ou des batteries de l'émetteur.

En cas d'utilisation du pack accu BA 70, l'autonomie restante en heures et en minutes est également affichée.

État Mute :



Le commutateur Mute de l'émetteur reçu est désactivé.



Le commutateur Mute de l'émetteur reçu est réglé sur **AF Mute** et le signal audio est coupé.

- **EW-DX SKM-S** : [Régler le mode Mute et mettre en sourdine l'émetteur main \(EW-DX SKM-S uniquement\)](#)
- **EW-DX-SK** : [Régler le mode Mute et mettre en sourdine l'émetteur de poche](#)

Casque :



Le symbole du casque indique le canal actuellement actif sur la sortie casque (voir [Utiliser la sortie casque](#)).

Statut de synchronisation :



L'icône indique que différentes valeurs sont définies dans le canal de réception du récepteur et dans l'émetteur. Vous pouvez les ajuster en les synchronisant (voir [Établir une connexion avec les récepteurs EW-DX EM / Synchroniser les récepteurs EW-DX EM](#)).

Icônes système :



Le symbole LD s'affiche lorsque le mode Link Density a été activé. Voir [Option de menu System -> Link Density](#).



L'icône de cadenas s'affiche lorsque la fonction Auto Lock est activée. Voir [Verrouillage des touches](#).



L'icône réseau s'affiche lorsqu'une connexion réseau est établie. Voir [Connecter plusieurs récepteurs à un réseau](#).



Le symbole de bouclier de protection est affiché lorsque le cryptage AES-256 a été activé. Voir [Option de menu System -> Link Encryption](#).

Sélection des écrans d'accueil

- ▶ Tournez la **molette de sélection** vers la droite dans l'écran d'accueil.
 - ✓ Le deuxième écran d'accueil (Home Screen) contenant les informations réseau de l'appareil s'affiche.

- ▶ Tournez la **molette de sélection** de nouveau vers la droite.
 - ✓ Le troisième écran d'accueil (Home Screen) contenant des informations sur le logiciel et le matériel est affiché.

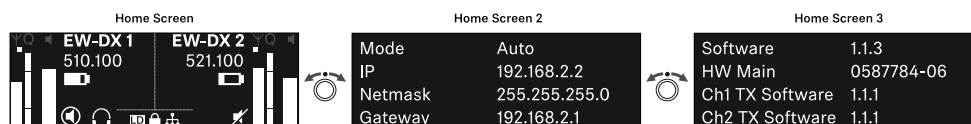



Signification de l'indicateur de qualité de la liaison (LQI)

L'affichage **LQI** (Link Quality Indicator) sur l'écran du récepteur indique la qualité de transmission pour le canal correspondant.

La qualité de transmission est dépendante, d'une part de l'intensité de champ (affichage **RF** sur l'écran du canal de réception) et d'autre part des sources d'interférence externes qui ne peuvent pas être détectées à l'aide de l'affichage **RF**, par exemple quand elles travaillent sur la même fréquence ou sur une fréquence adjacente ou qu'elles n'influent pas sur l'intensité HF.

Pour assurer une transmission sûre et fiable, l'indicateur de qualité devrait toujours indiquer une valeur LQI supérieure à 50 %.

L'affichage LQI indique les informations suivantes :

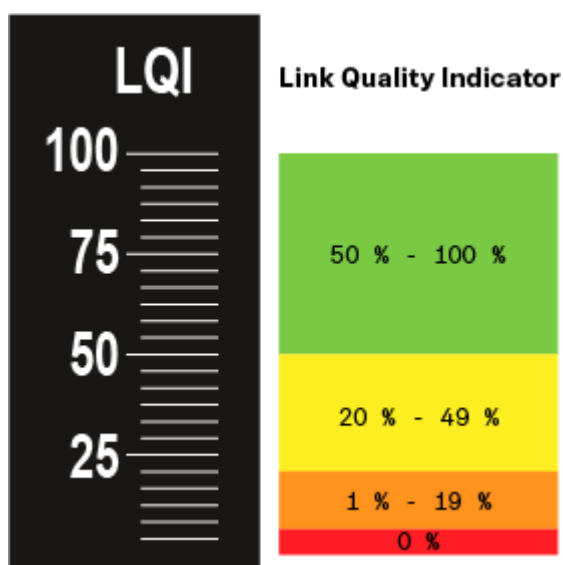

Zone verte 50 % - 100 % :

- Pas d'erreurs de transmission

La qualité de transmission est assez bien pour garantir une qualité audio de 100 %.

Zone jaune 20 % - 49 % :

- Erreurs de transmission isolées : masquage d'erreur temporaire
- Artefacts audio isolés peuvent être audibles

Il y a des erreurs de transmission isolées. Dans des cas rares, il y a des artefacts audio isolés audibles. Dans ce cas, le masquage d'erreur peut être activé.



Zone orange 1 % - 19 % :

- Erreurs de transmission fréquentes : masquage d'erreur prolongé
- Risque de dropouts audio

Les erreurs de transmission augmentent de sorte que la durée du masquage d'erreur augmente également. Il y a un risque de dropouts audio.

Zone rouge 0 % :

- Pas de transmission

Dans cette zone, la qualité de transmission est si mauvaise que des dropouts audio ne peuvent plus être évités.



Messages d'état

Dans certaines situations, l'écran peut afficher des messages d'état.

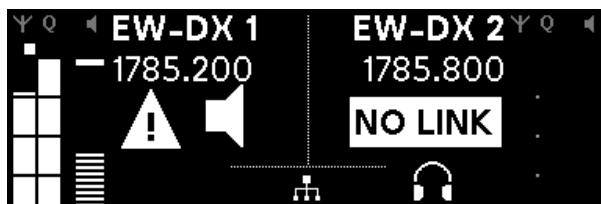

AF Peak

On observe une saturation audio répétée ou prolongée.

- Vérifiez le signal d'entrée de l'émetteur et réglez-le.



RF Peak

On observe une saturation du signal d'antenne.

- Augmentez la distance entre l'antenne réceptrice et l'émetteur.

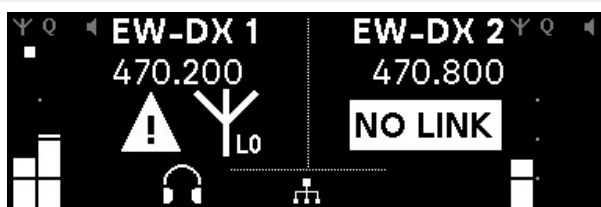

Low Signal

Le signal de réception est trop faible ou présente une qualité de transmission insuffisante.

- Vérifiez le raccordement de l'antenne et assurez-vous que le câblage du système est correct.
- Vérifiez que l'émetteur se trouve à portée de réception.
- Vérifiez l'orientation de l'antenne du récepteur.



Low Battery

La charge du pack accu ou du pack piles de l'émetteur ne suffit que pour une autonomie restante de moins de 30minutes.

- Remplacez le pack accu ou le pack piles de l'émetteur.

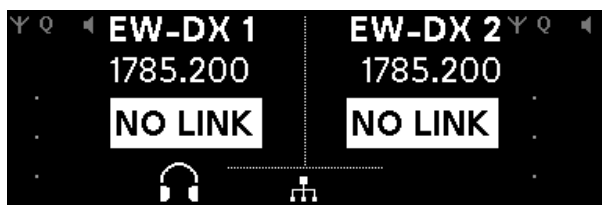

NoLink

Il n'existe aucune liaison radio vers un émetteur.

- Vérifiez que l'émetteur est bien allumé et qu'il se trouve à portée de signal.
- Vérifiez si l'émetteur a été mis en sourdine (réglage «RF Mute»).



Canal 1

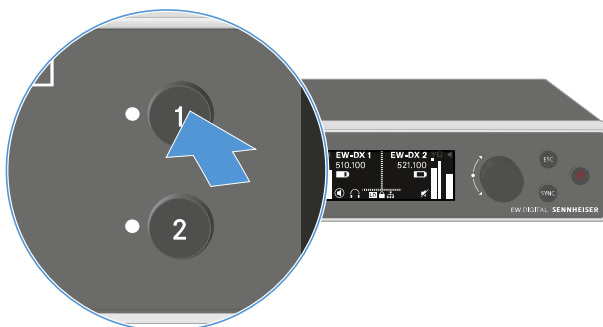

- ▶ Appuyez sur le bouton **CH 1** du récepteur dans l'écran d'accueil.
- ✔ L'écran d'accueil du canal 1 s'affiche.

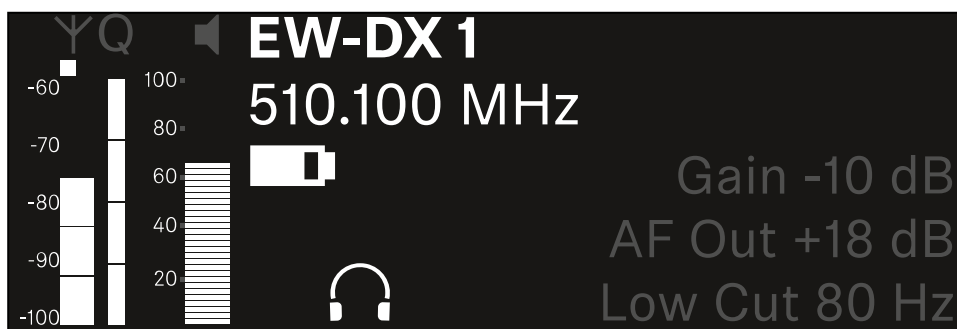

En plus des informations d'état affichées dans l'écran accueil, des informations sur les réglages audio du canal sont également affichées.

- ▶ Tournez la **molette de sélection** vers la droite pour afficher plus d'informations sur l'émetteur reçu.

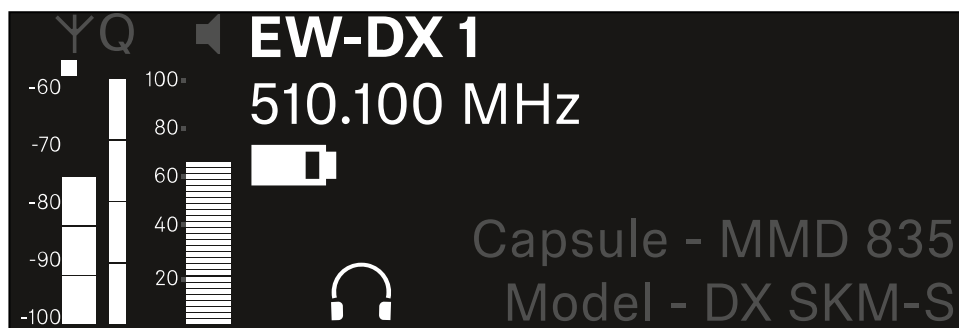

- ▶ Faites tourner la **molette de sélection** vers la droite pour couper le signal audio du canal ou pour le rétablir.

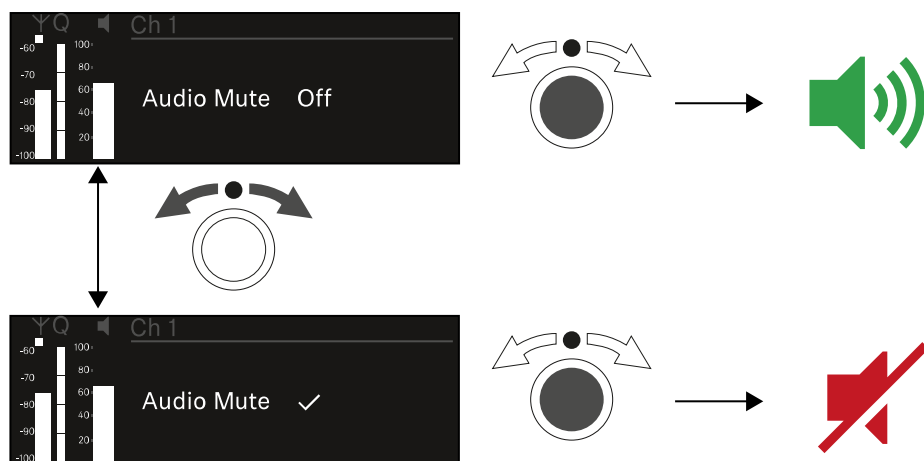

- ▶ Appuyez sur la **molette de sélection** pour confirmer la sélection souhaitée.



Canal 2

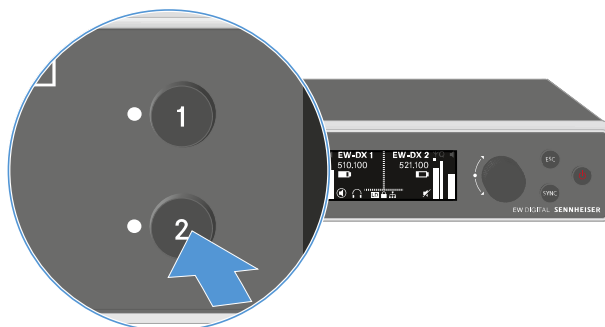

- ▶ Appuyez sur le bouton **CH 2** du récepteur dans l'écran d'accueil.
- ✓ L'écran d'accueil du canal 2 s'affiche.

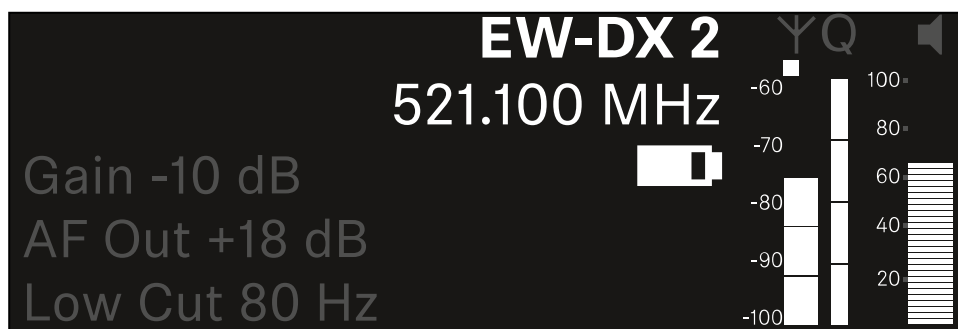

Vous pouvez afficher les mêmes informations et effectuer les mêmes réglages que pour le canal 1, voir [Canal 1](#).



Touches pour naviguer dans le menu

Pour naviguer dans le menu de commande du récepteur, vous avez besoin des touches suivantes :

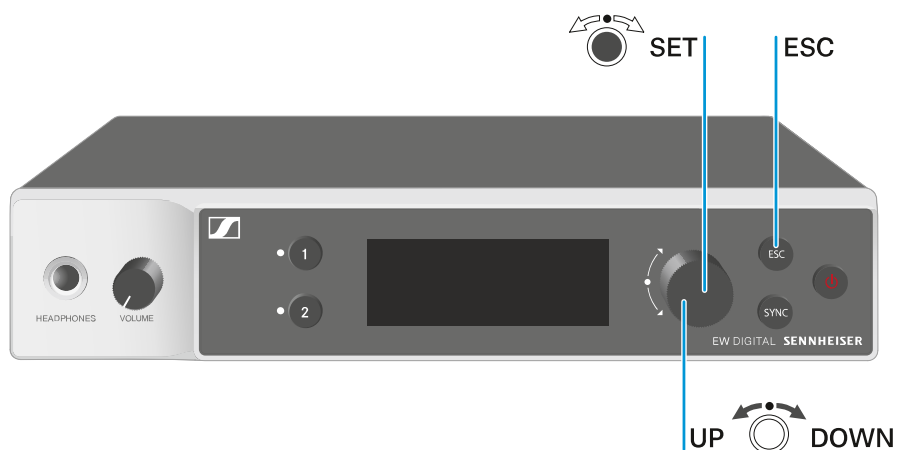

Appuyer sur la **molette de sélection**



- passer de l'écran d'accueil au menu de commande
- Ouvrir une option de menu
- Accéder à une option de menu
- Enregistrer les réglages

Tourner la **molette de sélection**

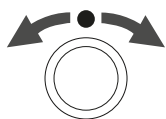

- Sélectionner un affichage par défaut (voir [Affichages sur l'écran du récepteur](#))
- Accéder à l'option de menu précédente ou suivante
- Pour modifier les valeurs d'une option de menu

Appuyer sur la touche **ESC**



- Abandonner la saisie et retourner à l'affichage précédent

i [Ouvrir le menu et naviguer dans les options de menus](#)



Ouvrir le menu et naviguer dans les options de menus

Afin d'ouvrir le menu :

- ▶ Appuyez sur la **molette de sélection** dans l'**écran d'accueil**.

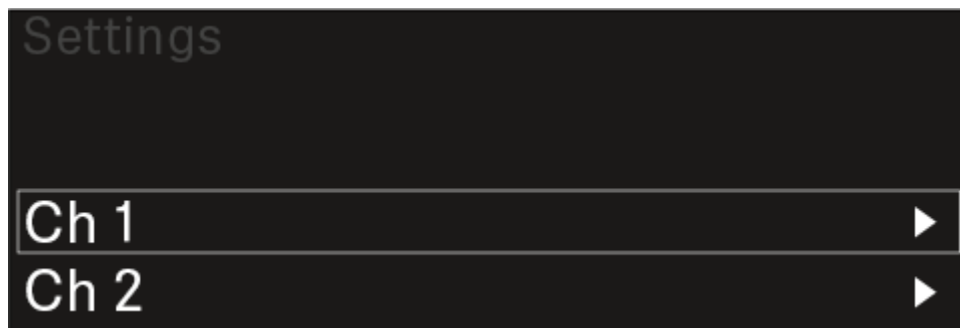

- ▶ Tournez la **molette de sélection** pour naviguer vers l'option de menu souhaitée.
- ▶ Appuyez sur la **molette de sélection** pour ouvrir l'option de menu sélectionnée.

Pour quitter le menu :

- ▶ Appuyez sur la touche **ESC** pour quitter le menu et revenir à l'**écran d'accueil**.
 - ✓ Les modifications qui n'avaient pas été précédemment enregistrées par l'appui sur la **molette de sélection** seront alors perdues.



Structure du menu

L'illustration donne une vue d'ensemble de la structure du menu de commande du récepteur.

Statut : Micrologiciel 3.0.0

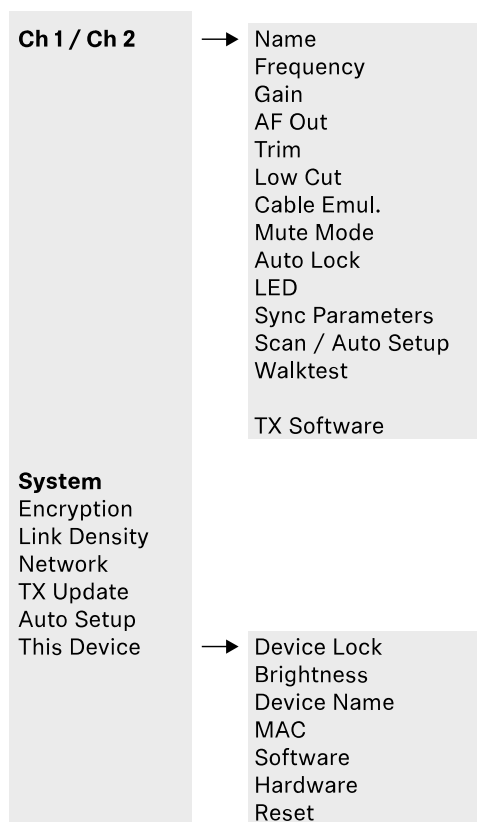



Possibilités de réglage dans le menu de commande

Le menu de commande du récepteur permet d'effectuer les réglages suivants :

Changer le nom de la liaison radio

- [Option de menu Ch 1 / Ch 2 -> Name](#)

Régler les fréquences

- [Option de menu Ch 1 / Ch 2 -> Frequency](#)

Régler le Gain de la liaison radio

- [Option de menu Ch 1 / Ch 2 -> Gain](#)

Régler le niveau de sortie du signal audio

- [Option de menu Ch 1 / Ch 2 -> AF Out](#)

Régler le Trim de l'émetteur connecté

- [Option de menu Ch 1 / Ch 2 -> Trim](#)

Régler le filtre coupe-bas

- [Option de menu Ch 1 / Ch 2 -> Low Cut](#)

Régler l'émulation de câble pour l'émetteur de poche

- [Option de menu Ch 1 / Ch 2 -> Cable Emul.](#)

Régler la fonction du commutateur Mute de l'émetteur

- [Option de menu Ch 1 / Ch 2 -> Mute Mode](#)

Activer le verrouillage automatique des touches de l'émetteur

- [Option de menu Ch 1 / Ch 2 -> Auto Lock](#)

Régler l'éclairage de la LED de l'émetteur

- [Option de menu Ch 1 / Ch 2 -> LED](#)

Activer/désactiver les paramètres de synchronisation à l'émetteur

- [Option de menu Ch 1 / Ch 2 -> Sync Parameters](#)

Effectuer un scan des fréquences et la configuration automatique des fréquences

- [Option de menu Ch 1 / Ch 2 -> Scan / Auto Setup](#)



Effectuer un test de réception

- [Option de menu Ch 1 / Ch 2 -> Walktest](#)

Afficher la version logicielle des émetteurs connectés

- [Option de menu Ch 1 / Ch 2 -> TX Software](#)

Effectuer les différents réglages système

- Activer le cryptage AES-256
- Régler le mode de transmission
- Effectuer les réglages réseau
- Mettre à jour le micrologiciel des émetteurs
- Activer la fonction Auto Setup
- Changer les noms d'appareil
- [Option de menu System](#)

i Vous trouverez une vue d'ensemble de la structure du menu dans son intégralité sous [Structure du menu](#).

Option de menu Ch 1 / Ch 2 -> Name

Dans l'option de menu **Name**, vous pouvez saisir un nom de votre choix pour la liaison radio du canal respectif.

i Il s'agit ici du nom de la liaison radio entre l'émetteur et le canal de réception. Vous pouvez régler le nom du récepteur tel qu'il s'affiche dans un réseau dans le menu System et dans l'option de menu **This Device**. Voir [Option de menu System -> This Device](#).

Pour ouvrir l'option de menu Name :

- ▶ Dans le menu, naviguez vers l'option de menu **Name** du canal souhaité.

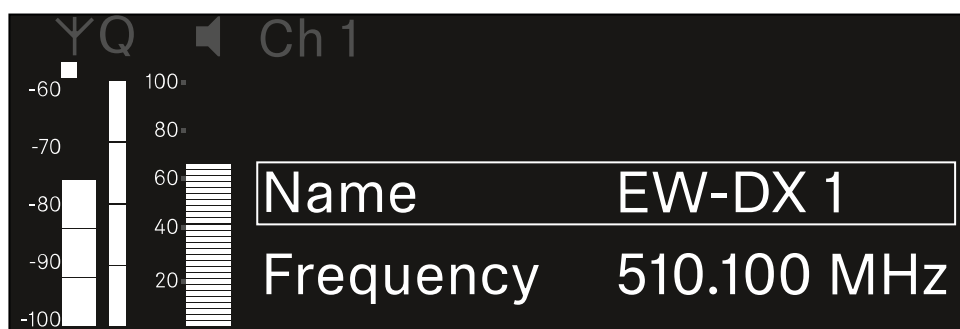



- ▶ Appuyez sur la **molette de sélection** pour ouvrir l'option de menu.
- ✓ L'affichage suivant apparaît sur l'écran :

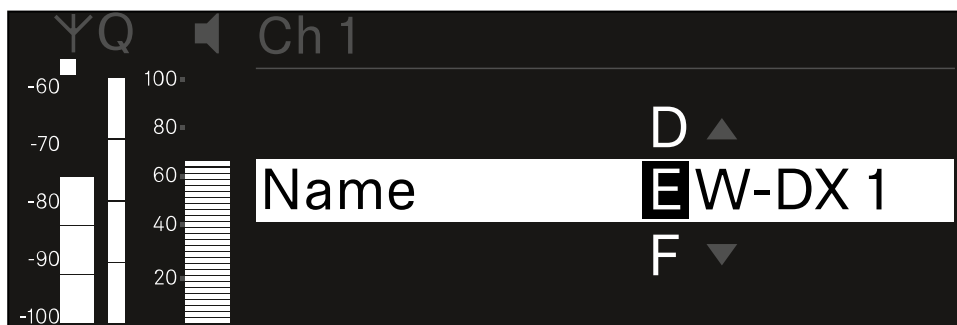

Pour saisir le nom de la liaison radio :

- ▶ Tournez la **molette de sélection** pour sélectionner le caractère souhaité.
- ▶ Appuyez sur la **molette de sélection** pour passer à la position suivante.
- ▶ Appuyez sur la **molette de sélection** à la dernière position pour enregistrer le nom configuré.
Ou
- ▶ Appuyez sur la touche **ESC** pour annuler la saisie sans sauvegarder les paramètres.

i Pour que le nom du lien configuré s'affiche également sur l'écran de l'émetteur reçu, vous devez synchroniser le canal ([Établir une connexion avec les récepteurs EW-DX EM](#) / [Synchroniser les récepteurs EW-DX EM](#)).



Option de menu Ch 1 / Ch 2 -> Frequency

L'option de menu **Frequency** permet de régler la fréquence du canal respectif.

Vous pouvez sélectionner une fréquence dans la liste prédéfinie ou la définir manuellement.

Pour ouvrir l'option de menu **Frequency** :

- ▶ Dans le menu, naviguez vers l'option de menu **Frequency** du canal souhaité.

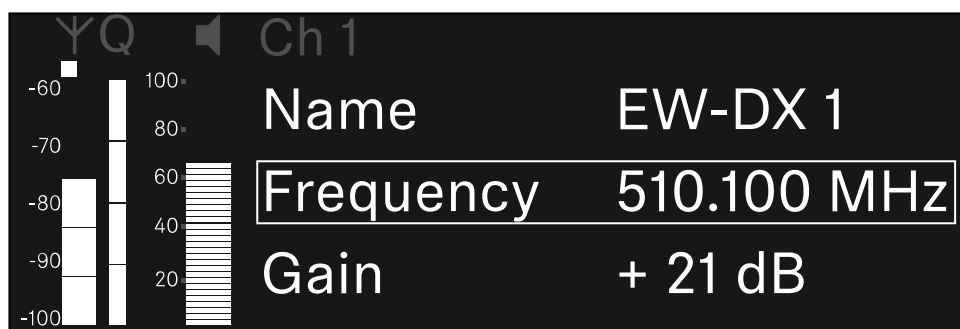

- ▶ Appuyez sur la **molette de sélection** pour ouvrir l'option de menu.

- L'affichage suivant apparaît sur l'écran :

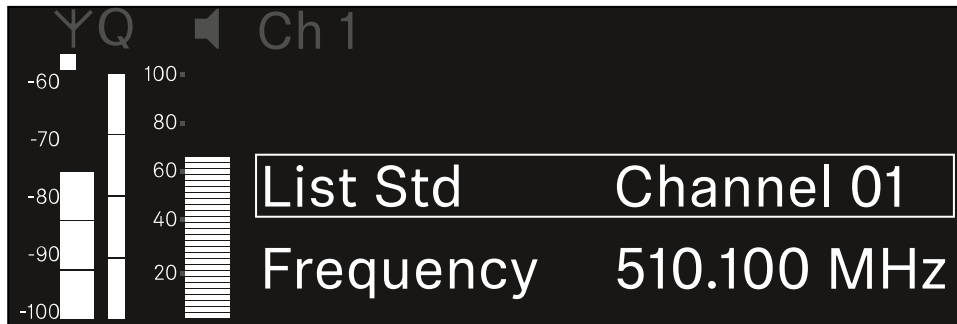

- ▶ Tournez la **molette de sélection** pour sélectionner entre les options de menus **List** et **Frequency**.

- Vous pouvez sélectionner une fréquence à partir de la liste prédéfinie dans l'option de menu **List**. Dans l'option de menu **Frequency**, vous pouvez régler manuellement la fréquence souhaitée.



Afin de sélectionner une fréquence à partir d'une liste prédéfinie :

- ▶ Ouvrez l'option de menu **List**.

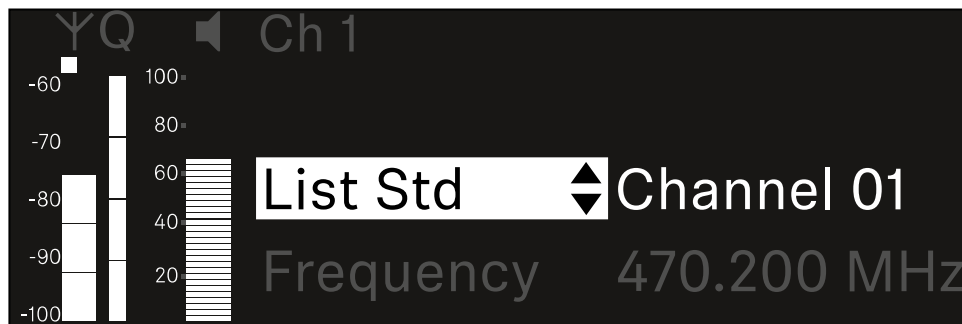

- ▶ Tournez la **molette de sélection** pour sélectionner entre la liste prédéfinie (**List Std**) et la liste personnalisée (**List Usr**).

i Vous pouvez créer la liste personnalisée à l'aide du logiciel **Wireless Systems Manager (WSM)** et la charger dans le récepteur. Vous trouverez ici des informations supplémentaires concernant le logiciel **WSM** : sennheiser.com/wsm

- ▶ Appuyez sur la **molette de sélection** pour confirmer la sélection.

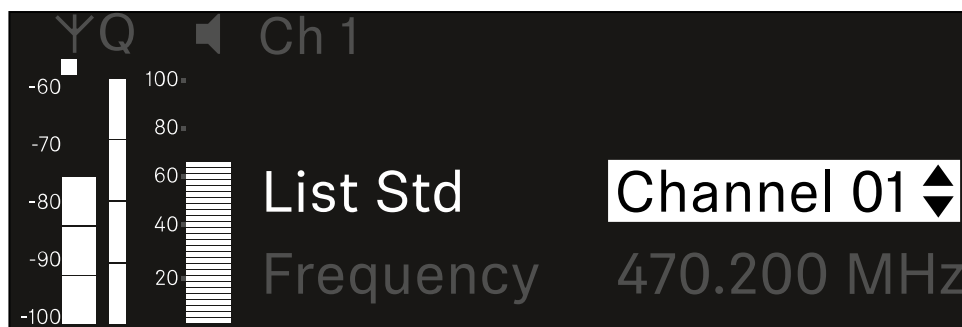

- ▶ Tournez la **molette de sélection** pour sélectionner le canal souhaité dans la liste.
 - ✓ La fréquence associée au canal s'affiche sur l'écran.
- ▶ Appuyez sur la **molette de sélection** pour enregistrer le canal sélectionné.
Ou
- ▶ Appuyez sur la touche **ESC** pour annuler la saisie sans sauvegarder les paramètres.



Afin de régler la fréquence manuellement :

- ▶ Ouvrez l'option de menu **Frequency**.

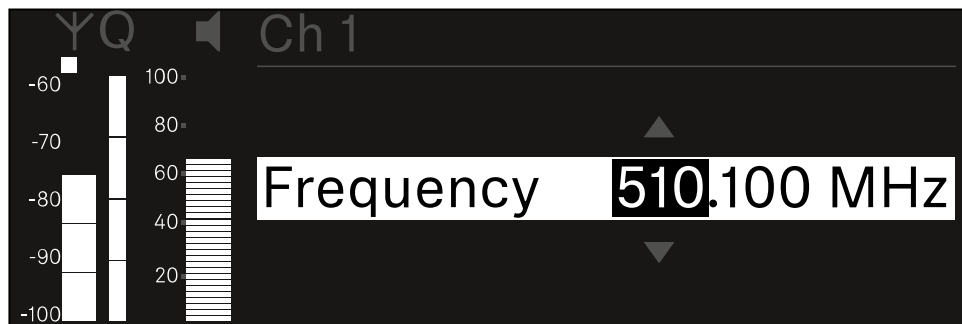

- ▶ Tournez la **molette de sélection** pour régler la gamme MHz de la fréquence.
- ▶ Appuyez sur la **molette de sélection** pour confirmer la sélection.

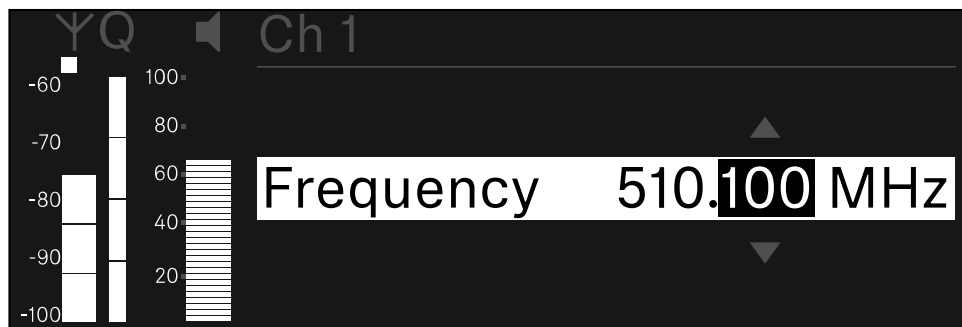

- ▶ Tournez la **molette de sélection** pour régler la gamme kHz de la fréquence.
- ▶ Appuyez sur la **molette de sélection** pour enregistrer la fréquence réglée. ou
Ou
- ▶ Appuyez sur la touche **ESC** pour annuler la saisie sans sauvegarder les paramètres.



Option de menu Ch 1 / Ch 2 -> Gain

Dans l'option de menu **Gain**, réglez le niveau du signal audio en provenance de l'émetteur reçu (p. ex. chant ou paroles via EW-DX SKM ou guitare via EW-DX SK).

- Plage de réglage : de **-3 dB** à **+42 dB** par pas de 3 dB

Pour ouvrir l'option de menu **Gain** :

- ▶ Dans le menu, naviguez vers l'option de menu **Gain** du canal souhaité.

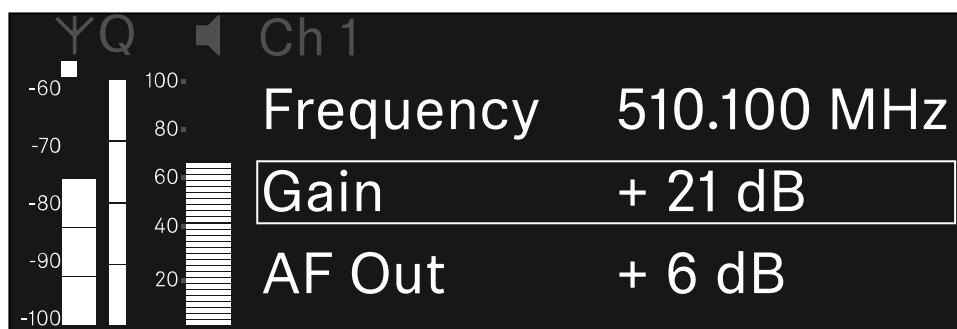

- ▶ Appuyez sur la **molette de sélection** pour ouvrir l'option de menu.

- ✓ L'affichage suivant apparaît sur l'écran :

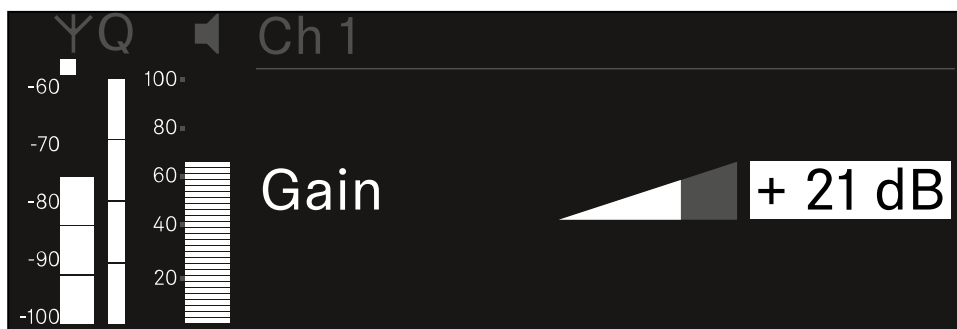

- ▶ Tournez la **molette de sélection** pour régler la valeur souhaitée.
- ▶ Appuyez sur la **molette de sélection** pour sauvegarder le paramètre.
Ou
- ▶ Appuyez sur la touche **ESC** pour annuler la saisie sans sauvegarder les paramètres.



Option de menu Ch 1 / Ch 2 -> AF Out

Dans l'option de menu **AF Out**, réglez le niveau audio émis par les sorties audio du canal respectif du récepteur.

Pour ouvrir l'option de menu **AF Out** :

- ▶ Dans le menu, naviguez vers l'option de menu **AF Out** du canal souhaité.



- ▶ Appuyez sur la **molette de sélection** pour ouvrir l'option de menu.
- ✓ L'affichage suivant apparaît sur l'écran :

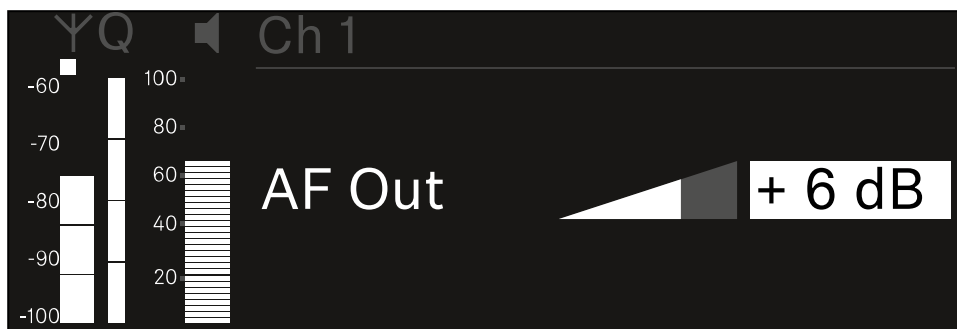

- ▶ Tournez la **molette de sélection** pour régler la valeur souhaitée.
- ▶ Appuyez sur la **molette de sélection** pour sauvegarder le paramètre.
Ou
- ▶ Appuyez sur la touche **ESC** pour annuler la saisie sans sauvegarder les paramètres.



Option de menu Ch 1 / Ch 2 -> Trim

Dans l'option de menu **Trim**, vous pouvez ajuster le niveau audio de l'émetteur reçu aux signaux d'entrée de différents volumes.

i P. ex., si vous avez prévu plusieurs émetteurs en alternance pour un canal de réception, vous pouvez ajuster les émetteurs aux différents signaux d'entrée par le biais du réglage de Trim. Or, vous n'avez pas besoin alors de modifier le réglage de Gain du canal.

- Plage de réglage : de **-12 dB** à **+6 dB** par pas de 1 dB

Pour ouvrir l'option de menu **Trim** :

- ▶ Dans le menu, naviguez vers l'option de menu **Trim** du canal souhaité.



- ▶ Appuyez sur la **molette de sélection** pour ouvrir l'option de menu.

✓ L'affichage suivant apparaît sur l'écran :

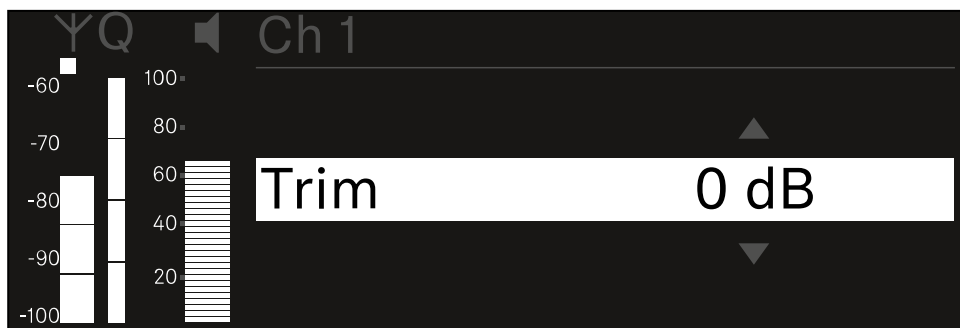

- ▶ Tournez la **molette de sélection** pour régler la valeur souhaitée.
- ▶ Appuyez sur la **molette de sélection** pour sauvegarder le paramètre.
Ou
- ▶ Appuyez sur la touche **ESC** pour annuler la saisie sans sauvegarder les paramètres.



- i** Afin que la valeur configurée soit également appliquée dans l'émetteur reçu, vous devez synchroniser le canal ([Établir une connexion avec les récepteurs EW-DX EM](#) / [Synchroniser les récepteurs EW-DX EM](#)).



Option de menu Ch 1 / Ch 2 -> Low Cut

Dans l'option de menu **Low Cut**, réglez la valeur du filtre Low Cut (filtre coupe-bas) pour chaque canal.

Plage de réglage :

- pour **EW-DX SK | EW-DX SK 3-PIN** : Off, 30 Hz, 60 Hz, 80 Hz, 100 Hz, 120 Hz
- pour **EW-DX SKM | EW-DX SKM-S** : 60 Hz, 80 Hz, 100 Hz, 120 Hz

Pour ouvrir l'option de menu Low Cut :

- ▶ Dans le menu, naviguez vers l'option de menu **Low Cut** du canal souhaité.

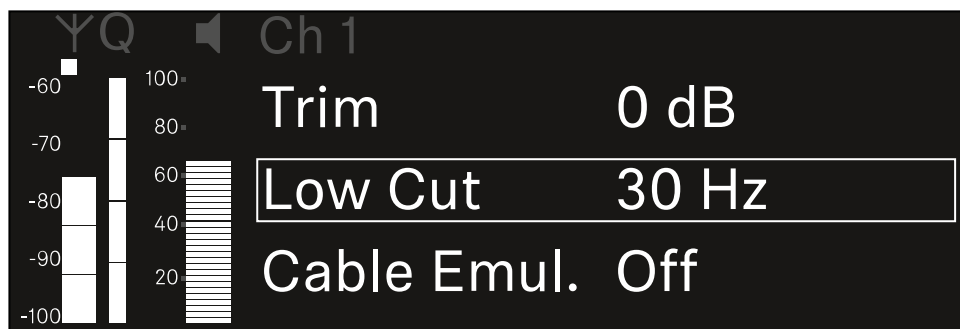

- ▶ Appuyez sur la **molette de sélection** pour ouvrir l'option de menu.

- ✓ L'affichage suivant apparaît sur l'écran :

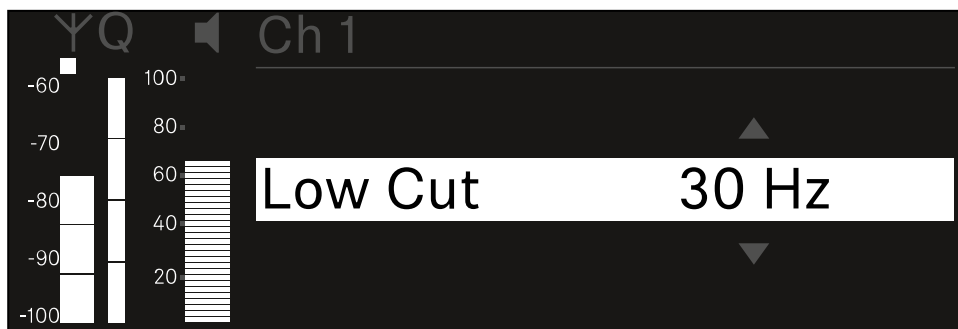

- ▶ Tournez la **molette de sélection** pour régler la valeur souhaitée.
- ▶ Appuyez sur la **molette de sélection** pour sauvegarder le paramètre.
Ou
- ▶ Appuyez sur la touche **ESC** pour annuler la saisie sans sauvegarder les paramètres.



- i** Afin que la valeur configurée soit également appliquée dans l'émetteur reçu, vous devez synchroniser le canal ([Établir une connexion avec les récepteurs EW-DX EM](#) / [Synchroniser les récepteurs EW-DX EM](#)).



Option de menu Ch 1 / Ch 2 -> Cable Emul.

Dans l'option de menu **Cable Emul.**, vous pouvez procéder à l'émulation de la longueur de câbles d'instruments.

Plage de réglage :

- Off, type 1, type 2, type 3

Pour ouvrir l'option de menu **Cable Emul.** :

- ▶ Dans le menu, naviguez vers l'option de menu **Cable Emul.** du canal souhaité.

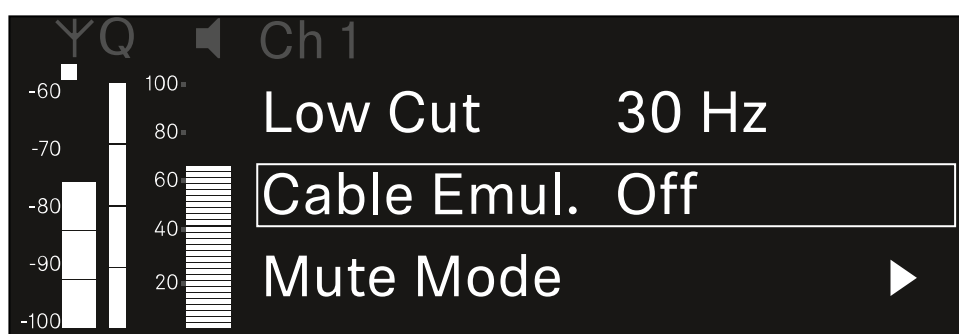

- ▶ Appuyez sur la **molette de sélection** pour ouvrir l'option de menu.
- ✓ L'affichage suivant apparaît sur l'écran :

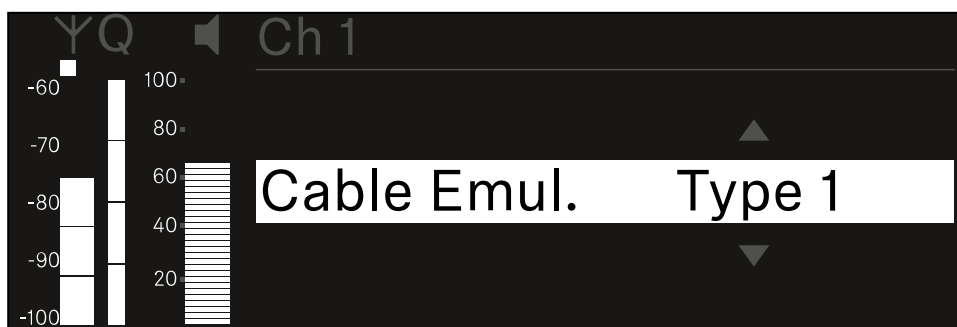

- ▶ Tournez la **molette de sélection** pour régler la valeur souhaitée.
- ▶ Appuyez sur la **molette de sélection** pour sauvegarder le paramètre.
Ou
- ▶ Appuyez sur la touche **ESC** pour annuler la saisie sans sauvegarder les paramètres.



Option de menu Ch 1 / Ch 2 -> Mute Mode

Dans l'option de menu **Mute Mode**, réglez la fonction du commutateur Mute de l'émetteur connecté (EW-DX SK, EW-DX SK 3-PIN, EW-DX SKM-S, EW-DX TS).

Plage de réglage EW-DX SKM-S, EW-DX SK/EW-DX SK 3-PIN :

- **Disabled** : le commutateur Mute n'a pas de fonction.
- **RF Mute** : le signal radio est désactivé lorsque le commutateur Mute est actionné.
- **AF Mute** : le signal audio est coupé lorsque le commutateur Mute est actionné.

Plage de réglage EW-DX TS :

- **Disabled** : la touche **MUTE** n'a pas de fonction.
- **AF Mute** : le signal audio est mis en sourdine lorsque la touche **MUTE** est actionnée. Le signal audio est activé lorsque vous actionnez une nouvelle fois la touche.
- **PTT** (Push To Talk : presser pour parler) : maintenir la touche **MUTE** enfoncée afin d'activer le signal audio.
- **PTM** (Push To Mute : presser pour couper le son) : maintenir la touche **MUTE** enfoncée afin de mettre le signal audio en sourdine.

Pour ouvrir l'option de menu Mute Mode :

- ▶ Dans le menu, naviguez vers l'option de menu **Mute Mode** du canal souhaité.

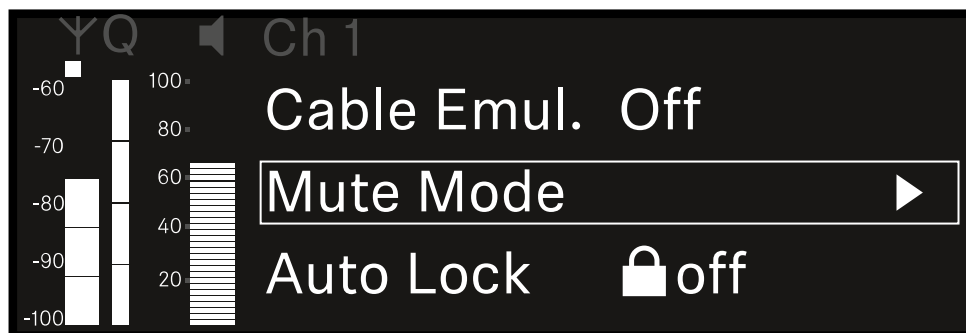

- ▶ Appuyez sur la **molette de sélection** pour ouvrir l'option de menu.

- ✓ L'affichage suivant apparaît sur l'écran :

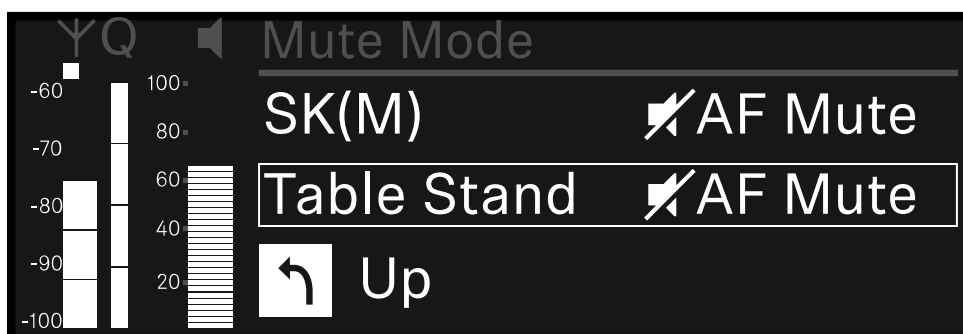



- ▶ Tournez la **molette de sélection** pour régler la valeur souhaitée.
- ▶ Appuyez sur la **molette de sélection** pour sauvegarder le paramètre.
Ou
- ▶ Appuyez sur la touche **ESC** pour annuler la saisie sans sauvegarder les paramètres.

i Afin que la valeur configurée soit également appliquée dans l'émetteur reçu, vous devez synchroniser le canal ([Établir une connexion avec les récepteurs EW-DX EM](#) / [Synchroniser les récepteurs EW-DX EM](#)).



Option de menu Ch 1 / Ch 2 -> Auto Lock

Dans l'option de menu **Auto Lock**, vous pouvez activer ou désactiver le verrouillage des touches pour l'émetteur reçu.

Le verrouillage empêche que l'émetteur s'éteigne ou que des modifications dans le menu soient effectuées involontairement.

i Si vous souhaitez procéder à des réglages dans le menu de l'émetteur lorsque son verrouillage des touches est activé, vous devez annuler le verrouillage des touches temporairement :

- EW-DX SKM : [Verrouillage des touches](#)
- EW-DX SK : [Verrouillage des touches](#)

Pour ouvrir l'option de menu **Auto Lock** :

- ▶ Dans le menu, naviguez vers l'option de menu **Auto Lock** du canal souhaité.

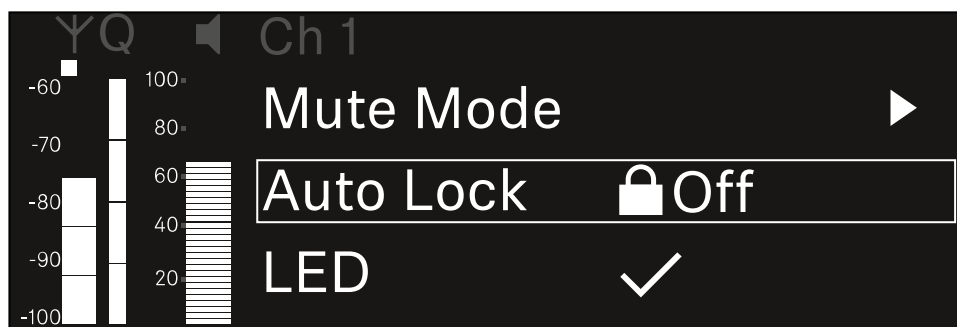

- ▶ Appuyez sur la **molette de sélection** pour ouvrir l'option de menu.

✓ L'affichage suivant apparaît sur l'écran :

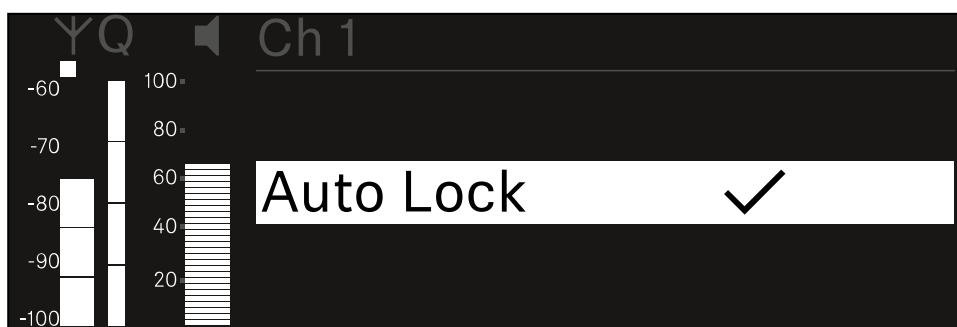

- ▶ Tournez la **molette de sélection** pour régler la valeur souhaitée.
- ▶ Appuyez sur la **molette de sélection** pour sauvegarder le paramètre.



Ou

- ▶ Appuyez sur la touche **ESC** pour annuler la saisie sans sauvegarder les paramètres.

i Afin que la valeur configurée soit également appliquée dans l'émetteur reçu, vous devez synchroniser le canal ([Établir une connexion avec les récepteurs EW-DX EM](#) / [Synchroniser les récepteurs EW-DX EM](#)).



Option de menu Ch 1 / Ch 2 -> LED

Dans l'option de menu **LED**, vous pouvez régler l'éclairage de la LED LINK de l'émetteur reçu.

Plage de réglage :

- **ON** : la LED LINK est allumée en permanence.
- **OFF** : La LED LINK s'éteint lorsque le verrouillage des touches est activé.

i Pour cela, le verrouillage automatique des touches doit être activé dans l'option de menu Auto Lock (voir [Option de menu Ch 1 / Ch 2 -> Auto Lock](#)).

Pour ouvrir l'option de menu **LED** :

- ▶ Dans le menu, naviguez vers l'option de menu **LED** du canal souhaité.

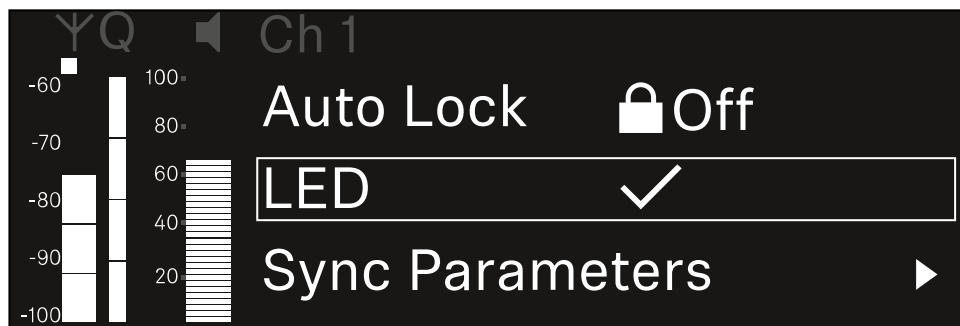

- ▶ Appuyez sur la **molette de sélection** pour ouvrir l'option de menu.

✓ L'affichage suivant apparaît sur l'écran :

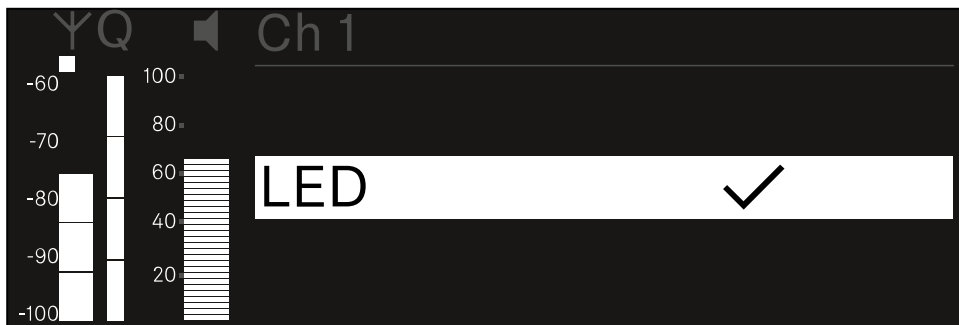

- ▶ Tournez la **molette de sélection** pour régler la valeur souhaitée.
- ▶ Appuyez sur la **molette de sélection** pour sauvegarder le paramètre.
Ou
- ▶ Appuyez sur la touche **ESC** pour annuler la saisie sans sauvegarder les paramètres.



- i** Afin que la valeur configurée soit également appliquée dans l'émetteur reçu, vous devez synchroniser le canal ([Établir une connexion avec les récepteurs EW-DX EM](#) / [Synchroniser les récepteurs EW-DX EM](#)).



Option de menu Ch 1 / Ch 2 -> Sync Parameters

Dans l'option de menu **Sync Parameters**, vous pouvez choisir les réglages à transférer depuis le récepteur vers l'émetteur lors de la synchronisation.

i Tous les réglages peuvent également être effectués dans le menu de commande de l'émetteur. Lors de la synchronisation, les valeurs configurées dans l'émetteur sont écrasées par les valeurs configurées dans le récepteur.

Les paramètres suivants peuvent être activés ou désactivés pour la transmission.

- Name
- Frequency
- Trim
- Low Cut
- Cable Emul.
- Mute Mode
- Auto Lock
- LED

Pour ouvrir l'option de menu **Sync Settings** :

- ▶ Dans le menu, naviguez vers l'option de menu **Sync Settings** du canal souhaité.

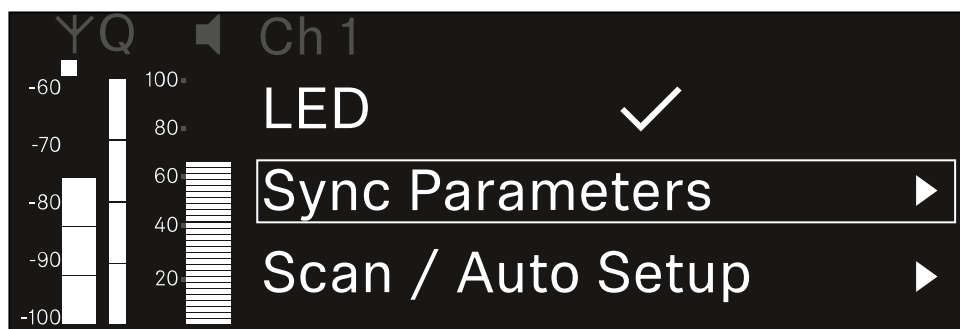

- ▶ Appuyez sur la **molette de sélection** pour ouvrir l'option de menu.
- ✓ L'affichage suivant apparaît sur l'écran :

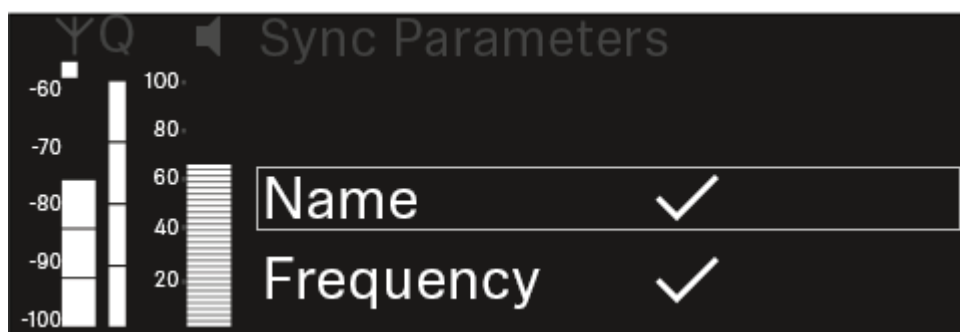



- ▶ Tournez la **molette de sélection** pour choisir entre les options.
- ▶ Appuyez sur la **molette de sélection** pour accéder à l'option souhaitée.

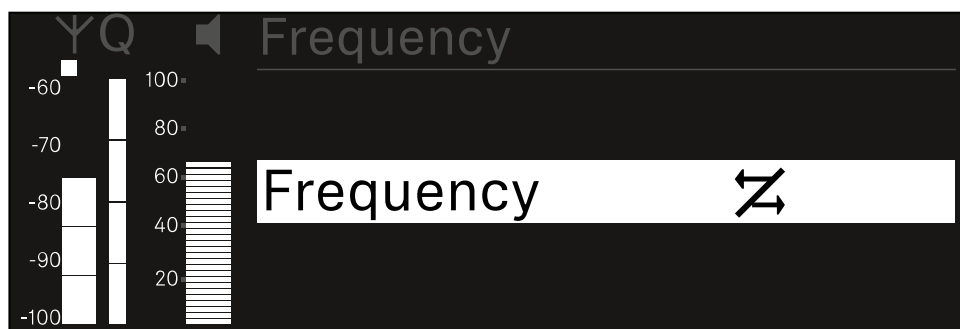
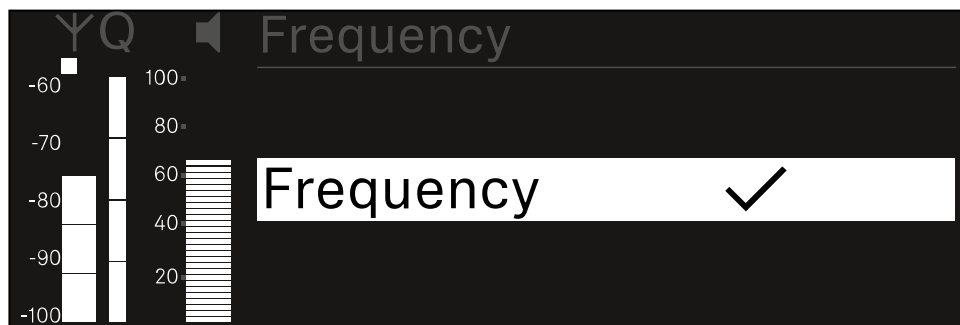

- ▶ Sélectionnez pour l'option respective si elle doit être synchronisée ou non.
 - ✓ La valeur configurée pour cette fonction sera transmise lors de la synchronisation.
 - ✗ La valeur configurée pour cette fonction ne sera pas transmise lors de la synchronisation.
- ▶ Appuyez sur la **molette de sélection** pour sauvegarder le paramètre.



Option de menu Ch 1 / Ch 2 -> Scan / Auto Setup

Le récepteur permet de scanner le spectre de fréquences et d'afficher toutes les fréquences libres disponibles dans la plage de fréquences sélectionnée. La configuration automatique des fréquences permet de distribuer automatiquement les fréquences libres à tous les appareils EW-DX EM 2 Dante disponibles sur le réseau.

- ▶ Éteignez tous les émetteurs avant d'effectuer le scan.
- ✓ Les fréquences que les émetteurs allumés de votre installation utilisent sont détectées comme « occupées » et ne peuvent ensuite pas être utilisées.

i Afin de pouvoir effectuer la configuration automatique des fréquences pour tous les appareils connectés au réseau, la fonction Auto Setup doit être activée dans le menu System du récepteur : [Option de menu System -> Auto Setup](#)

i Un récepteur EM qui exécute l'une des actions suivantes ne participe pas à la configuration des fréquences d'un autre récepteur EM :

- Remote (full) scan
- Scan Me / Scan Network -> configuration automatique
- Bonding (liaison)
- TX Sync
- TX Update
- Mise à jour du dispositif / Device Update (si en cours d'exécution)

Pour ouvrir l'option de menu Scan / Auto Setup :

- ▶ Dans le menu, naviguez vers l'option de menu **Scan / Auto setup** du canal souhaité.

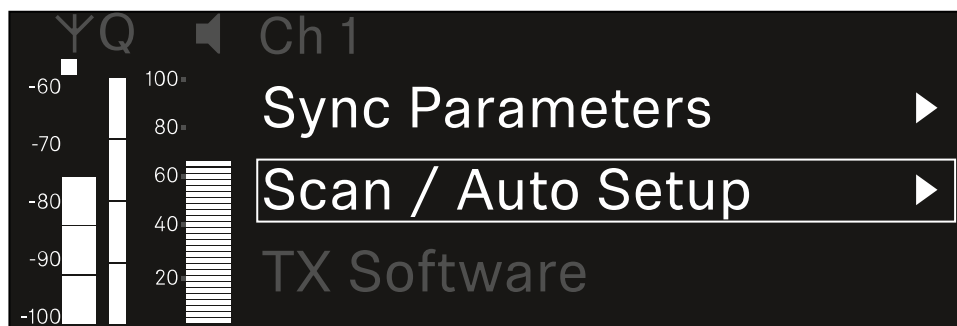

- ▶ Appuyez sur la **molette de sélection** pour ouvrir l'option de menu.
- ✓ L'affichage suivant apparaît sur l'écran :

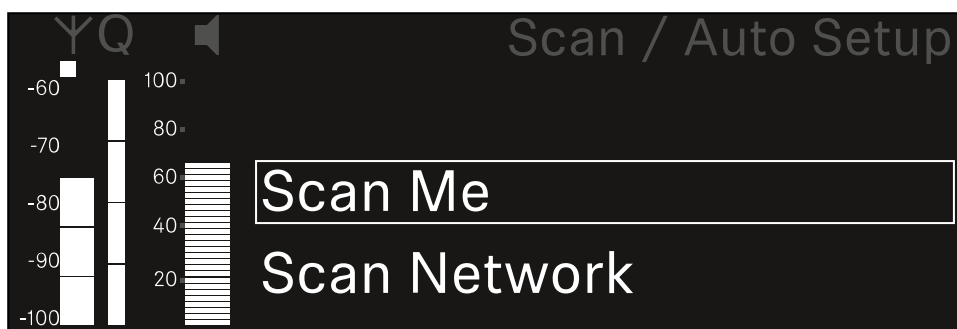

- ▶ Tournez la **molette de sélection** pour choisir entre les options **Scan Me** et **Scan Network**
 - **Scan Me** : le scan de fréquence et la configuration de fréquence ne sont réalisés que pour le canal de réception sélectionné.
 - **Scan Network** : le scan de fréquence et la configuration de fréquence sont réalisés pour les deux canaux du récepteur ainsi que pour tous les autres récepteurs disponibles dans le réseau.
- ▶ Appuyez sur la **molette de sélection** pour accéder à l'option souhaitée.

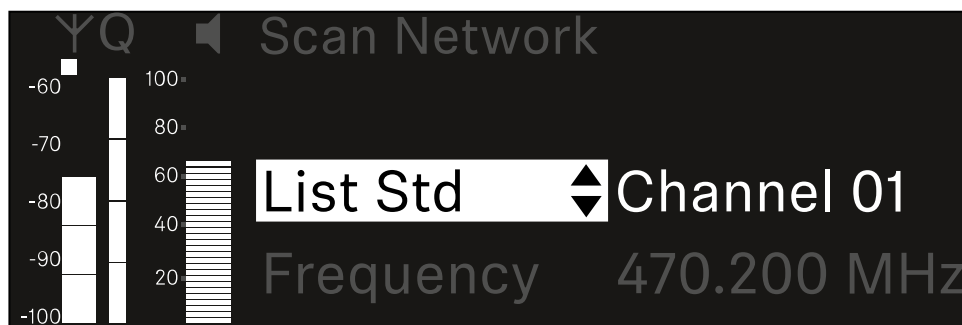

- ▶ Sélectionnez une fréquence comme fréquence de démarrage pour le scan.
- ▶ Appuyez sur la **molette de sélection** pour démarrer le scan.
 - ✓ Le spectre est scanné en fonction des fréquences libres au-dessus de la fréquence sélectionnée.

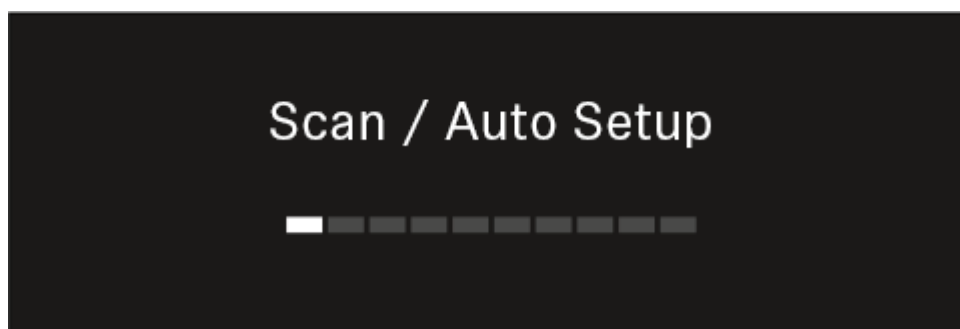



i Après le scan, les fréquences libres qui peuvent être attribuées aux canaux s'affichent.

Auto Setup
CH1: 471.400 MHz
CH2: 472.000 MHz
Press SET to accept or ESC to abort

- ▶ Appuyez sur la **molette de sélection** pour attribuer les fréquences libres aux canaux de réception.
Ou
- ▶ Appuyez sur la touche **ESC** pour annuler l'opération et ne pas attribuer de nouvelles fréquences.
- ▶ Synchronisez ensuite les canaux de réception avec leurs émetteurs correspondants pour établir la liaison radio sur les nouvelles fréquences réglées ([Synchroniser le récepteur et l'émetteur](#)).



Option de menu Ch 1 / Ch 2 -> Walktest

L'option de menu **Walktest** vous permet de réaliser un test de réception.

Si vous avez installé et configuré tous les récepteurs et émetteurs dans l'environnement de fonctionnement, nous vous recommandons de tester la qualité de réception (walk test). Un walk test vous permet de vérifier si la qualité de réception est suffisante à tous les endroits où vous souhaitez utiliser le système.

Démarrer la fonction walk test dans ce menu, prenez un émetteur et déplacez-vous dans la zone dans laquelle vous envisagez de l'utiliser. Les résultats du walk test vous fournissent des informations sur la qualité de réception.

Pour ouvrir le menu Walktest :

- ▶ Dans le menu, naviguez vers l'option de menu **Walktest** du canal souhaité.

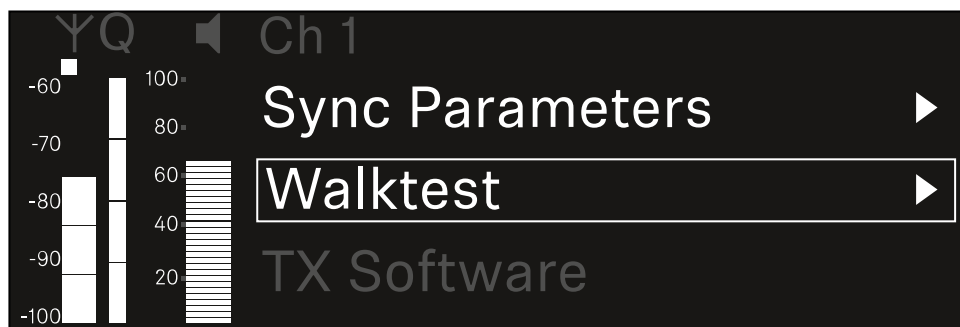

- ▶ Appuyez sur la **molette de sélection** pour ouvrir l'option de menu.
- ✓ L'affichage suivant apparaît sur l'écran :



Pour démarrer le test de réception :

- ▶ Appuyez sur la **molette de sélection**.
- ▶ Prenez l'émetteur et déplacez-vous dans la zone dans laquelle vous envisagez d'utiliser le système.



- ✓ Le récepteur enregistre les valeurs suivantes et les affiche sur l'écran :
 - RF** : réception de l'antenne en dBm
 - LQI** : qualité de la liaison en %, voir [Signification de l'indicateur de qualité de la liaison \(LQI\)](#)
 - AF** : niveau audio de l'émetteur en dBFS

Pour arrêter le test de réception :

- ▶ Appuyez sur la **molette de sélection** pour terminer le walk test quand vous voulez.

	RF	LQI	AF
Max	-92.4	0	-138.5
Min	-107.0	0	-138.5

Press SET to stop



Option de menu Ch 1 / Ch 2 -> TX Software

Dans l'option de menu **TX Software** s'affiche la version logicielle de l'émetteur reçu.

Vous ne pouvez pas ouvrir cette option de menu pour effectuer des réglages.

- ▶ Dans le menu, naviguez vers l'option de menu **TX Software** du canal souhaité.

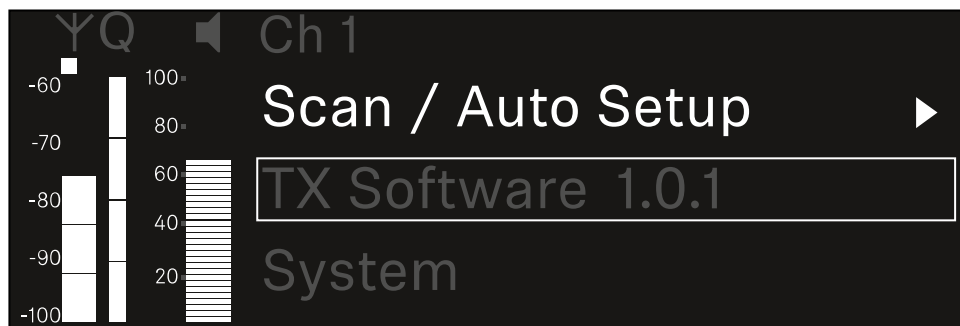

- ✓ Le numéro de version du logiciel de l'émetteur s'affiche sur l'écran. L'émetteur doit être allumé pour cela.

i Vous trouverez plus d'informations sur la mise à jour du micrologiciel de l'émetteur dans le chapitre [Option de menu System -> TX Update](#).



Option de menu System

Dans le menu System, vous pouvez effectuer tous les réglages intersystèmes qui s'appliquent à l'appareil entier et pas uniquement au canal de réception respectif.

Les options de menu suivantes sont disponibles :

Link Encryption

- Dans cette option de menu, vous pouvez sécuriser la liaison radio avec un cryptage AES-256.
- [Option de menu System -> Link Encryption](#)

Link Density

- Dans cette option de menu, vous pouvez régler le mode de transmission souhaité.
- [Option de menu System -> Link Density](#)

Network

- Dans cette option de menu, vous pouvez configurer les paramètres de la connexion réseau.
- [Option de menu System -> Network](#)

TX Update

- Dans cette option de menu, vous pouvez mettre à jour le micrologiciel des émetteurs.
- [Option de menu System -> TX Update](#)

Auto Setup

- Dans cette option de menu, vous pouvez activer la configuration automatique des fréquences pour le récepteur.
- [Option de menu System -> Auto Setup](#)

This Device

- Dans cette option de menu, vous pouvez saisir un nom d'appareil et afficher des informations sur le matériel et le logiciel du récepteur.
- [Option de menu System -> This Device](#)

Option de menu System -> Link Encryption

Vous pouvez sécuriser la liaison radio entre l'émetteur et le récepteur à l'aide d'un cryptage AES-256.



Pour ouvrir l'option de menu Link Encryption :

- ▶ Dans le menu System, accédez à l'option de menu **Link Encryption**.

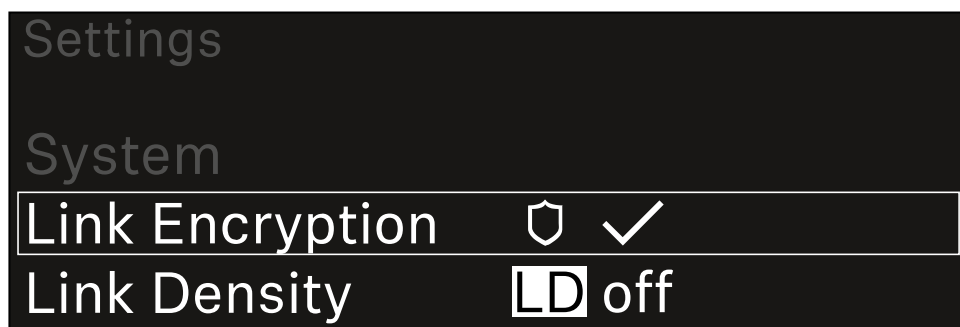

- ▶ Appuyez sur la **molette de sélection** pour ouvrir l'option de menu.
 - ✓ L'affichage suivant apparaît sur l'écran :

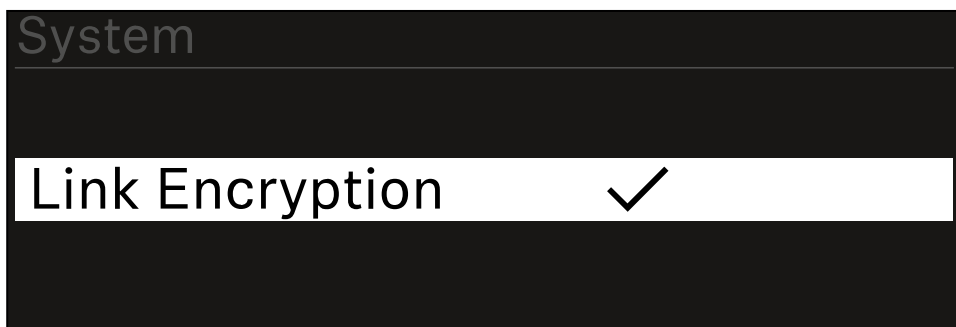

- ▶ Tournez la **molette de sélection** pour choisir entre les options **On** et **Off**.
- ▶ Appuyez sur la **molette de sélection** pour sauvegarder le paramètre.

i Après l'activation du cryptage AES-256, l'émetteur correspondant doit être de nouveau synchronisé avec le récepteur afin d'activer également le cryptage sur l'émetteur.



Option de menu System -> Link Density

i Mode Link Density (mode LD)

Le mode LD double le nombre des fréquences porteuses utilisables dans le spectre disponible, étant donné que l'écart minimal pour la grille à fréquences équidistantes est réduit.

Pour cela, il convient de réduire la bande passante de modulation de l'émetteur. Ainsi, un écart de fréquences entre des fréquences voisines nettement inférieur peut être sélectionné, de sorte que davantage de fréquences dans le même spectre disponible puissent être utilisées sans intermodulation.

L'utilisation du mode Link Density est recommandée lorsque les critères suivants doivent être respectés :

- Le nombre de canaux requis ne peut pas être atteint en mode normal étant donné que le spectre disponible ne suffit éventuellement pas.
- La distance entre les émetteurs et les antennes n'est pas trop importante.

Pour ouvrir l'option de menu Link Density :

- ▶ Dans le menu System, naviguez vers l'option de menu **Link Density**.



- ▶ Appuyez sur la **molette de sélection** pour ouvrir l'option de menu.

- ✓ L'affichage suivant apparaît sur l'écran :

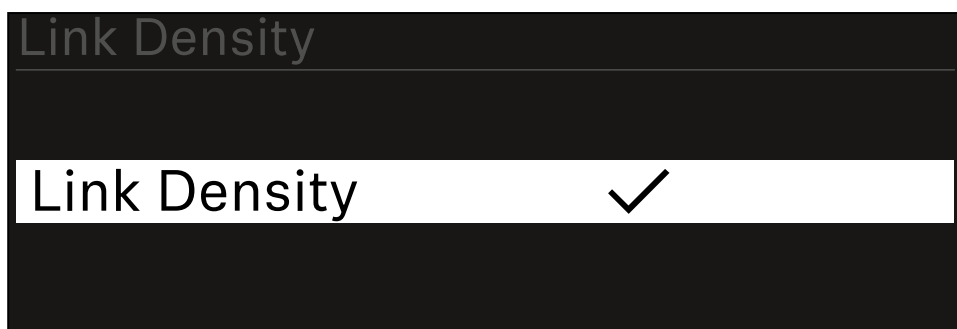



- ▶ Tournez la **molette de sélection** pour choisir entre les options **On** et **Off**.
- ▶ Appuyez sur la **molette de sélection** pour sauvegarder le paramètre.
- ✓ Si le mode LD est activé, le récepteur doit être redémarré.

LD Mode changed!
Restart required

Press SET to apply or ESC to cancel

- ▶ Appuyez sur la **molette de sélection** pour redémarrer le récepteur.
Ou
- ▶ Appuyez sur la touche **ESC** pour interrompre le changement de mode.

i Après l'activation du mode LD et le redémarrage consécutif du récepteur, l'émetteur correspondant doit être de nouveau synchronisé avec le récepteur afin d'activer également le mode LD sur l'émetteur.



Option de menu System -> Network

Cette option de menu vous permet de configurer les paramètres de la connexion réseau.

Pour ouvrir l'option de menu Réseau:

- ▶ Dans le menu Système, accédez à l'option de menu **Réseau**.

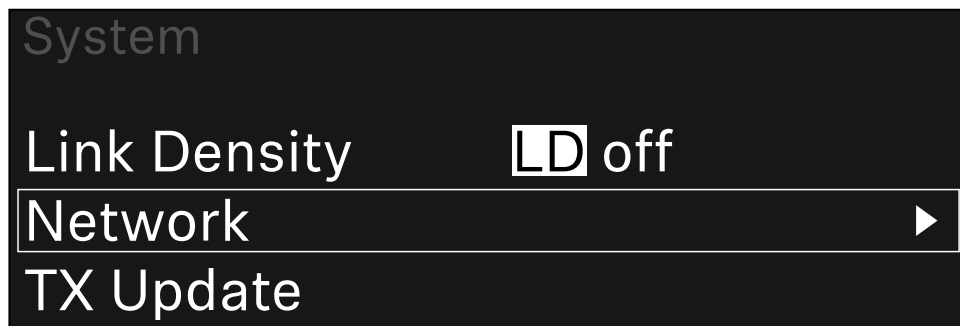

- ▶ Faites tourner la **molette** pour parcourir le menu **Réseau**, puis sélectionnez l'option de menu que vous souhaitez.

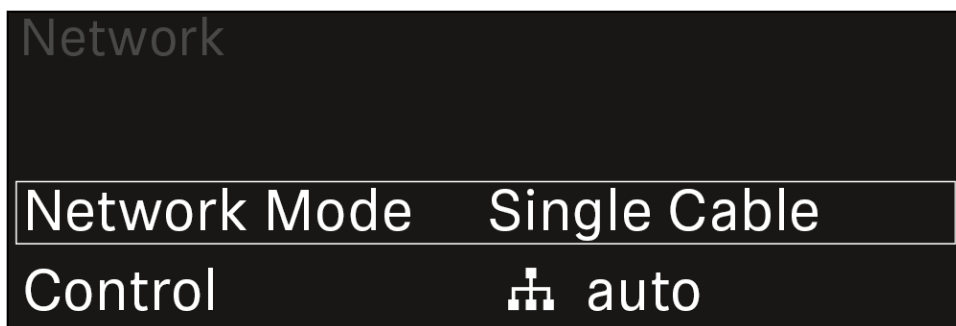

- ✓ Vous pouvez définir ici les paramètres suivants :

Mode réseau

- Câble unique
- Séparé 1
- Séparé 2
- Redondance

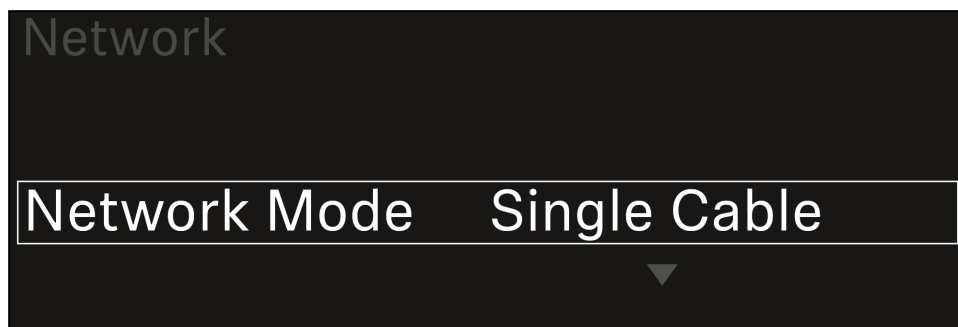



i Reportez-vous à [Connecter plusieurs récepteurs à un réseau Dante®](#).

Contrôle

Mode

Auto : la configuration réseau est effectuée automatiquement.

Manuel : la configuration réseau peut être effectuée manuellement.

mDNS

Vous pouvez activer ou désactiver cette option si vous souhaitez utiliser mDNS pour la détection automatique des appareils sur le réseau.

IP

Si l'option **Mode** est définie sur **Auto**, l'adresse IP attribuée automatiquement apparaît ici.

Si l'option **Mode** est définie sur **Manuel**, vous pouvez définir l'adresse IP ici.

Masque de réseau

Si l'option **Mode** est définie sur **Auto**, le masque de réseau attribué automatiquement apparaît ici.

Si l'option **Mode** est définie sur **Manuel**, vous pouvez définir le masque de réseau ici.

Passerelle

Si l'option **Mode** est définie sur **Auto**, la passerelle attribuée automatiquement apparaît ici.

Si l'option **Mode** est définie sur **Manuel**, vous pouvez définir la passerelle ici.

Dante - Canal Dante primaire et canal Dante secondaire

• Mode

• **Auto** : la configuration réseau est effectuée automatiquement.

• **Manuel** : la configuration réseau peut être effectuée manuellement.

• mDNS

• Vous pouvez activer ou désactiver cette option si vous souhaitez utiliser mDNS pour la détection automatique des appareils sur le réseau.

• IP

• Si l'option **Mode** est définie sur **Auto**, l'adresse IP attribuée automatiquement apparaît ici.

• Si l'option **Mode** est définie sur **Manuel**, vous pouvez définir l'adresse IP ici.

• Masque de réseau

• Si l'option **Mode** est définie sur **Auto**, le masque de réseau attribué automatiquement apparaît ici.

• Si l'option **Mode** est définie sur **Manuel**, vous pouvez définir le masque de réseau ici.



- Passerelle
 - Si l'option **Mode** est définie sur **Auto**, la passerelle attribuée automatiquement apparaît ici.
 - Si l'option **Mode** est définie sur **Manuel**, vous pouvez définir la passerelle ici.

Protocole Spanning Tree (STP)

- Si elle est activée, cette option permet d'éviter des erreurs de configuration entre les modes réseau et le câblage.
- Si l'option est désactivée, il est possible que cela entraîne des tempêtes de diffusion.
- Par défaut et après une réinitialisation en usine, le protocole STP est activé.

i Le protocole Spanning Tree est configuré avec une priorité de 57344 et doit être pris en compte lors de la configuration d'un réseau avec un commutateur géré pour éviter que le pont de routage soit attribué à un appareil EW-DX EM.

Pour enregistrer les paramètres que vous avez définis :

- ▶ Tournez la **molette** jusqu'à ce que l'option **Appliquer** apparaisse dans le cadre de sélection.

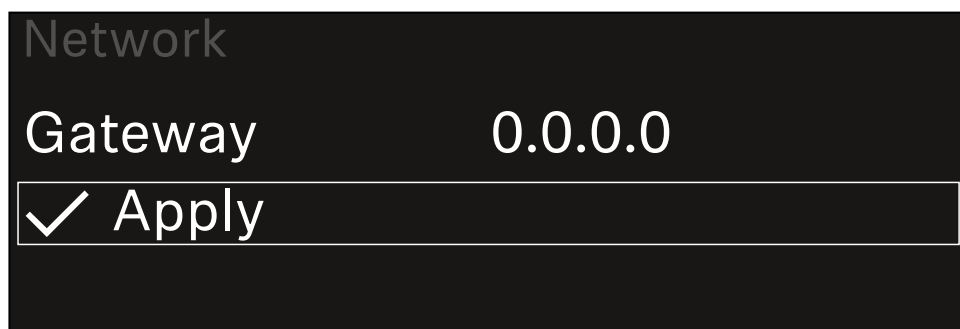

- ▶ Appuyez sur la **molette** pour enregistrer vos paramètres.



Option de menu System -> TX Update

Dans cette option de menu, vous pouvez mettre à jour le micrologiciel des émetteurs. Ceci est recommandé après la mise à jour du micrologiciel du récepteur (voir [Mettre à jour le micrologiciel du récepteur](#)).

- i** Les versions de micrologiciel actuellement installées sur l'émetteur connecté peuvent être affichées dans l'option de menu TX Software du canal respectif (voir [Option de menu Ch 1 / Ch 2 -> TX Software](#)).

Pour ouvrir l'option de menu TX Update :

- ▶ Dans le menu System, naviguez vers l'option de menu **TX Update**.



- ▶ Appuyez sur la **molette de sélection** pour ouvrir l'option de menu.
- ✓ Le micrologiciel de l'émetteur disponible s'affiche :

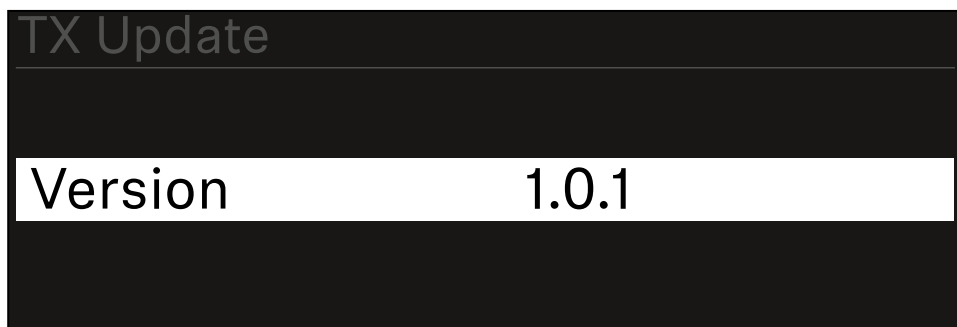

- ▶ Appuyez sur la **molette de sélection** pour démarrer la mise à jour du micrologiciel.

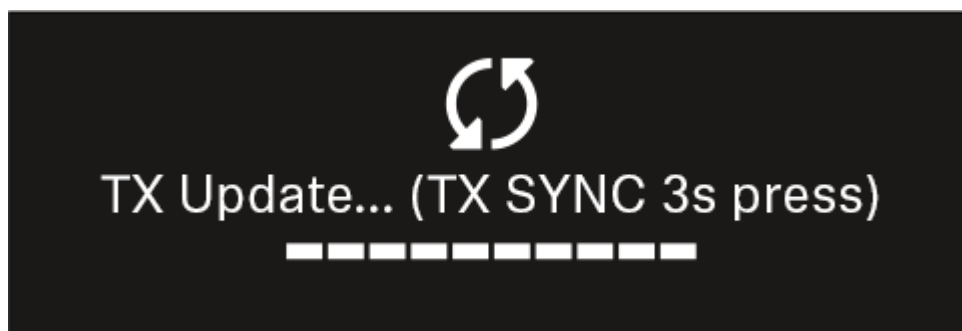

- ▶ Appuyez pendant 3 secondes sur le bouton **SYNC** de l'émetteur disponible.
- ✓ Vous avez env. 20 secondes pour le faire. La barre de progression affiche le temps restant.

La mise à jour du micrologiciel de l'émetteur est en cours.

La progression de la mise à jour est affichée à l'écran du récepteur.

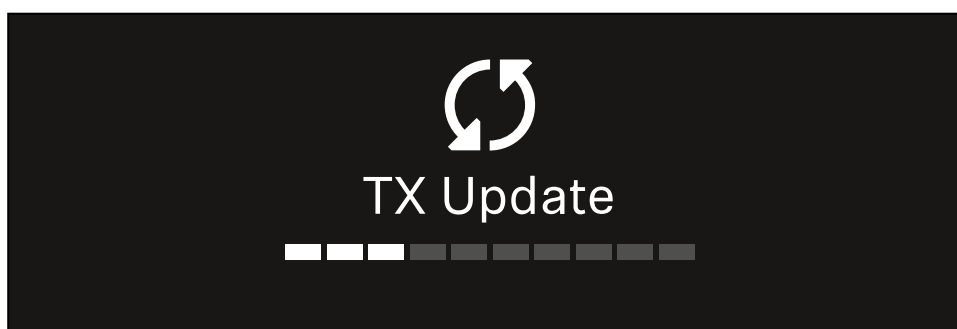

L'écran de l'émetteur affiche que la mise à jour du micrologiciel est actuellement en cours.

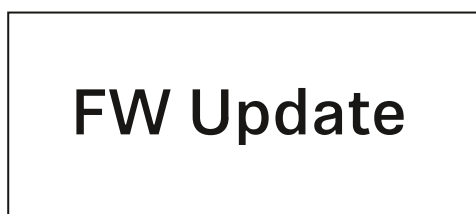



ATTENTION



L'arrêt de la mise à jour affecte le fonctionnement de l'émetteur

Si l'émetteur est désactivé pendant la mise à jour du micrologiciel, la mise à jour peut échouer et le fonctionnement correct de l'émetteur ne peut plus être assuré.

- ▶ N'éteignez pas l'émetteur pendant la mise à jour.
- ▶ Ne retirez pas les piles ou le pack accu pendant la mise à jour.
- ▶ Veillez à ce que le pack accu ou les piles de l'émetteur soient suffisamment chargés avant la mise à jour.



Option de menu System -> Auto Setup

Dans cette option de menu, vous pouvez activer la fonction **Auto Setup** du récepteur.

Si la fonction est activée ici, une configuration automatique des fréquences pour les deux canaux de ce récepteur peut être réalisée dans l'option de menu **Scan / Auto Setup**.

Voir [Option de menu Ch 1 / Ch 2 -> Scan / Auto Setup](#).

En outre, le récepteur est validé pour une configuration automatique des fréquences dans un réseau avec plusieurs récepteurs.

Si la fonction est désactivée ici, une fréquence peut être attribuée uniquement pour le canal sélectionné du récepteur via l'option de menu **Scan / Auto Setup**.

Pour ouvrir l'option de menu Auto Setup :

- ▶ Dans le menu System, naviguez vers l'option de menu **Auto Setup**.

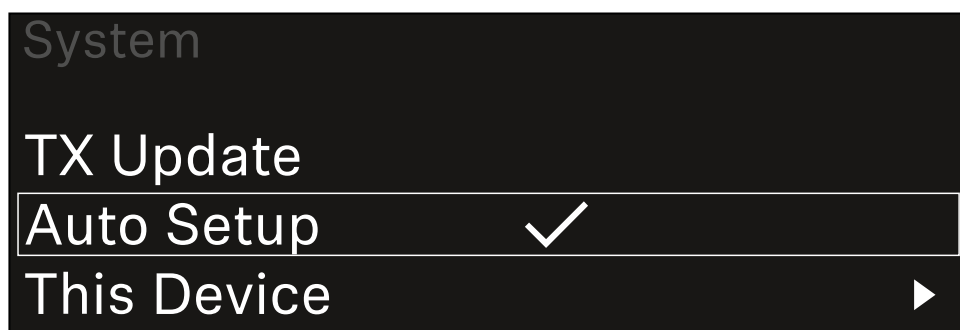

- ▶ Appuyez sur la **molette de sélection** pour ouvrir l'option de menu.
- ✓ L'affichage suivant apparaît sur l'écran :

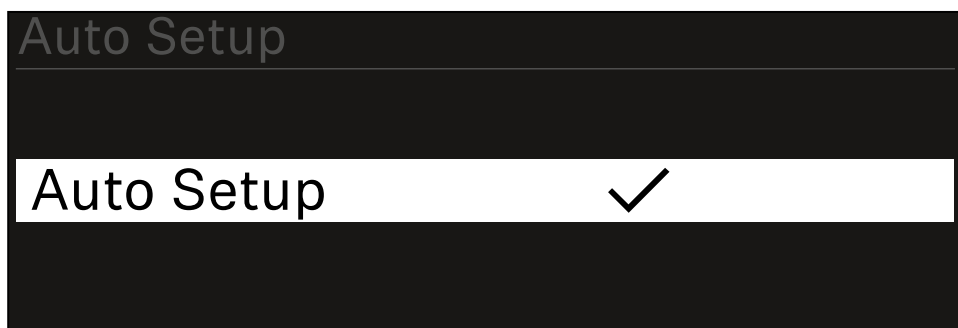

- ▶ Tournez la **molette de sélection** pour choisir entre les options **On** et **Off**.
- ▶ Appuyez sur la **molette de sélection** pour sauvegarder le paramètre.



Option de menu System -> This Device

Dans cette option de menu, vous pouvez modifier le nom d'appareil, afficher des informations sur le logiciel et le matériel ou réinitialiser l'appareil aux réglages d'usine.

Pour ouvrir l'option de menu **This Device** :

- ▶ Dans le menu System, naviguez vers l'option de menu **This Device**.

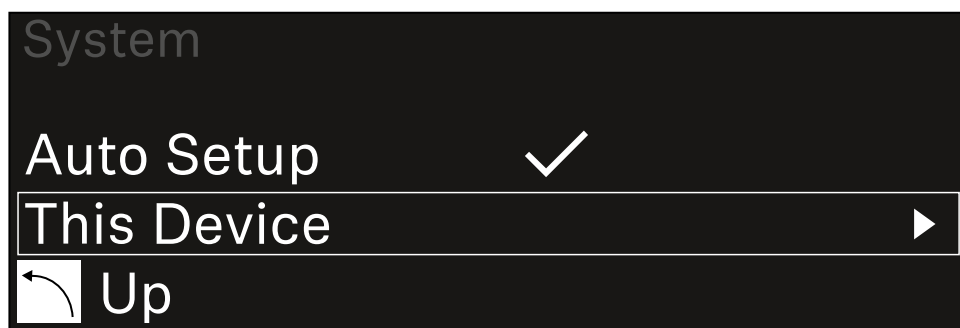

- ▶ Appuyez sur la **molette de sélection** pour ouvrir l'option de menu.
- ✓ L'affichage suivant apparaît sur l'écran :

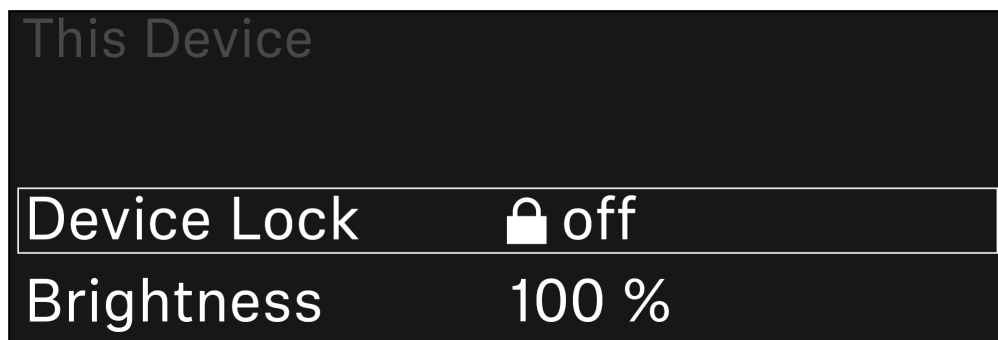

- ▶ Sélectionnez parmi les options suivantes :
 - **Device Lock** : permet de régler le verrouillage des touches du récepteur.
 - **Brightness** : permet de régler la luminosité de l'écran.
 - **Device Name** : ouvrez cette option de menu pour modifier le nom de l'appareil. Ce nom s'affichera dans le réseau pour ce récepteur.
 - **MAC** : affiche l'adresse MAC du récepteur.
 - **Dante Name** : affiche le nom de l'appareil dans le réseau Dante.
 - **Dante Pri MAC/Dante Sec MAC** : affiche les adresses MAC primaire/secondaire Dante du récepteur.
 - **Software** : affiche la version logicielle du récepteur.
 - **HW Main/HW Front/HW Tuner1/HW Tuner 2/HW Interface** : affiche les versions matérielles des platines intégrées dans le récepteur.



- **Reset:**

- **Audio Ch1 | Audio Ch2 | Audio All** (EW-DX EM 2 / EW-DX EM 2 Dante) : réinitialise les paramètres du canal audio sélectionné ou tous les paramètres des canaux audio à leurs valeurs par défaut.
- **Audio Ch1 | Audio Ch2 | Audio Ch3 | Audio Ch4 | Audio All** (EW-DX EM 4 Dante) : réinitialise les paramètres du canal audio sélectionné ou tous les paramètres des canaux audio à leurs valeurs par défaut.
- **Network** : réinitialise les paramètres réseau et le mot de passe de revendication à leurs paramètres d'usine.
- **Factory** : réinitialise le récepteur aux paramètres d'usine.



Mettre à jour le micrologiciel du récepteur

Vous pouvez mettre à jour le micrologiciel du récepteur au moyen du logiciel **Sennheiser Control Cockpit**, du logiciel **Wireless Systems Manager** ou par le biais de l'application **Smart Assist**.

Mise à jour via **Sennheiser Control Cockpit** ou **Wireless Systems Manager** :

- ▶ Pour ce faire, connectez le récepteur à un réseau (voir [Connecter plusieurs récepteurs à un réseau](#)) et établissez une connexion avec le logiciel.

i Vous trouverez des informations supplémentaires sur le contrôle des appareils au moyen du logiciel **Sennheiser Control Cockpit** ou du logiciel **Wireless Systems Manager** dans la rubrique d'aide respective du logiciel.

Le logiciel peut être téléchargé ici :

sennheiser.com/control-cockpit

sennheiser.com/wsm

i La mise à jour du micrologiciel de l'émetteur s'effectue au moyen du récepteur à partir de l'option de menu System -> TX Update. Voir [Option de menu System -> TX Update](#)

Mise à jour via l'application **Smart Assist** :

- ▶ Pour cela, branchez le récepteur à un réseau (voir [Connecter plusieurs récepteurs à un réseau](#)).
- ▶ Raccordez un point d'accès Wireless au réseau.
- ▶ Connectez votre smartphone à ce réseau.
- ▶ Démarrez le processus de mise à jour dans l'application **Smart Assist** :
- ▶ Cliquez sur « Update » lorsque l'appareil est dans le réseau.
- ▶ Suivez les instructions.
Ou
- ▶ Recherchez des appareils qui doivent être mis à jour.
- ▶ Suivez les instructions.



Récepteur fixe EW-DX EM 4 Dante

Vue d'ensemble du produit

Face avant

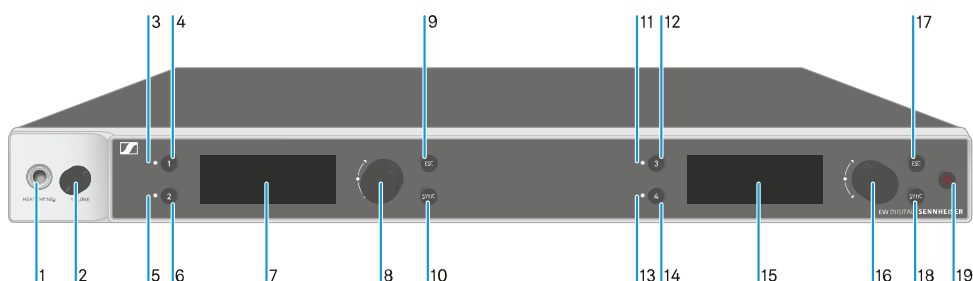

- 1 Prise casque
 - voir [Utiliser la sortie casque](#)
- 2 Réglage du volume de la prise casque
 - voir [Utiliser la sortie casque](#)
- 3 **CH 1** LED pour indiquer l'état du canal 1
 - voir [Signification des LED](#)
- 4 Touche **CH 1** pour sélectionner le canal 1
 - voir [Affichages sur l'écran du récepteur](#)
 - voir [Touches pour naviguer dans le menu](#)
- 5 **CH 2** LED pour indiquer l'état du canal 2
 - voir [Signification des LED](#)
- 6 Touche **CH 2** pour sélectionner le canal 2
 - voir [Affichages sur l'écran du récepteur](#)
 - voir [Touches pour naviguer dans le menu](#)
- 7 Écran d'affichage des informations de statut et du menu de commande
 - voir [Affichages sur l'écran du récepteur](#)



- 8 Molette de sélection (**UP/DOWN/SET**) pour naviguer dans le menu de commande
 - voir [Touches pour naviguer dans le menu](#)

- 9 Touche **ESC** pour annuler une action dans le menu
 - voir [Touches pour naviguer dans le menu](#)

- 10 Touche **SYNC** pour synchroniser les émetteurs et les récepteurs
 - voir [Établir une liaison radio | Synchroniser le récepteur et l'émetteur](#)

- 11 **CH 3** LED pour indiquer l'état du canal 3
 - voir [Signification des LED](#)

- 12 Touche **CH 3** pour sélectionner le canal 3
 - voir [Affichages sur l'écran du récepteur](#)
 - voir [Touches pour naviguer dans le menu](#)

- 13 **CH 4** LED pour indiquer l'état du canal 4
 - voir [Signification des LED](#)

- 14 Touche **CH 4** pour sélectionner le canal 4
 - voir [Affichages sur l'écran du récepteur](#)
 - voir [Touches pour naviguer dans le menu](#)

- 15 Écran d'affichage des informations de statut et du menu de commande
 - voir [Affichages sur l'écran du récepteur](#)

- 16 Molette de sélection (**UP/DOWN/SET**) pour naviguer dans le menu de commande
 - voir [Touches pour naviguer dans le menu](#)

- 17 Touche **ESC** pour annuler une action dans le menu
 - voir [Touches pour naviguer dans le menu](#)



18 Touche **SYNC** pour synchroniser les émetteurs et les récepteurs

- voir [Établir une liaison radio | Synchroniser le récepteur et l'émetteur](#)

19 Touche **ON/OFF** pour allumer et éteindre l'appareil

- voir [Allumer et éteindre le récepteur](#)

Face arrière

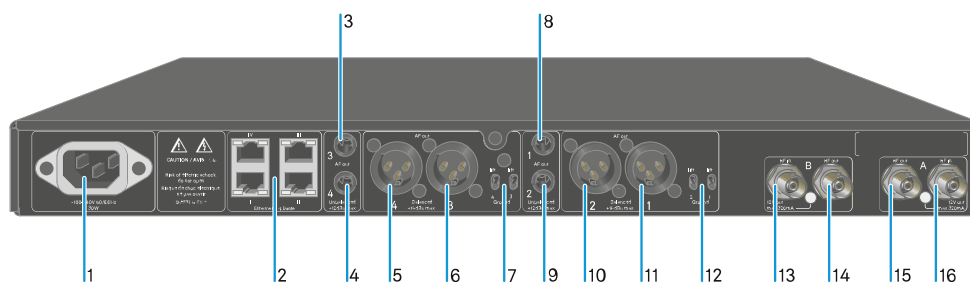

1 Prise secteur

- voir [Brancher/débrancher le récepteur au/du secteur](#)

2 Prises RJ-45 : commande de l'appareil via le réseau (Wireless Systems Manager / Sennheiser Control Cockpit et Dante)

- voir [Connecter plusieurs récepteurs à un réseau](#)
- voir [Brancher/débrancher le récepteur au/du secteur](#)

3 Prise jack 6,3 mm pour sortie audio **AF out Unbalanced** pour le canal 3

- voir [Diffuser des signaux audio](#)

4 Prise jack 6,3 mm pour sortie audio **AF out Unbalanced** pour le canal 4

- voir [Diffuser des signaux audio](#)

5 Prise XLR-3 pour sortie audio **AF out Balanced** pour le canal 4

- voir [Diffuser des signaux audio](#)

6 Prise XLR-3 pour sortie audio **AF out Balanced** pour le canal 3

- voir [Diffuser des signaux audio](#)



- 7 Commutateur Groundlift pour les canaux 3 et 4
 - voir [Diffuser des signaux audio](#)
- 8 Prise jack 6,3 mm pour sortie audio **AF out Unbalanced** pour le canal 1
 - voir [Diffuser des signaux audio](#)
- 9 Prise jack 6,3 mm pour sortie audio **AF out Unbalanced** pour le canal 2
 - voir [Diffuser des signaux audio](#)
- 10 Prise XLR-3 pour sortie audio **AF out Balanced** pour le canal 2
 - voir [Diffuser des signaux audio](#)
- 11 Prise XLR-3 pour sortie audio **AF out Balanced** pour le canal 1
 - voir [Diffuser des signaux audio](#)
- 12 Commutateur Groundlift pour les canaux 1 et 2
 - voir [Diffuser des signaux audio](#)
- 13 Prises BNC, entrées d'antenne **ANT B in**
 - voir [Raccorder les antennes](#)
- 14 Prises BNC, sorties d'antenne **ANT B out**
 - voir [Raccorder les antennes](#)
- 15 Prises BNC, entrées d'antenne **ANT A out**
 - voir [Raccorder les antennes](#)
- 16 Prises BNC, sorties d'antenne **ANT A in**
 - voir [Raccorder les antennes](#)



Brancher/débrancher le récepteur au/du secteur

Pour brancher le récepteur au secteur :

- ▶ Branchez la fiche IEC du câble secteur sur la prise secteur à l'arrière du récepteur.
- ▶ Branchez la fiche secteur du câble secteur sur une prise de courant appropriée.

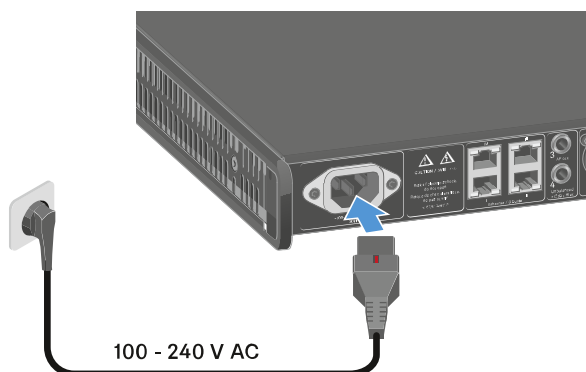

i Si l'alimentation booster pour les antennes est activée dans le menu (voir [Option de menu System -> This Device](#)), elle est active avant la mise en marche et après la mise à l'arrêt du récepteur.

Pour débrancher entièrement le récepteur du secteur :

- ▶ Retirez la fiche secteur du câble secteur de la prise de courant.
- ▶ Repoussez l'interrupteur rouge et retirez simultanément la fiche IEC du câble secteur de la prise secteur sur le récepteur.



Connecter plusieurs récepteurs à un réseau

Vous pouvez surveiller et commander un ou plusieurs récepteurs via une connexion réseau à l'aide du **logiciel Sennheiser Wireless Systems Manager (WSM)** ou du logiciel **Sennheiser Control Cockpit (SCC)**.

- i** Le réseau peut comprendre, outre un ou plusieurs récepteurs, d'autres appareils. Vous pouvez intégrer le récepteur dans votre infrastructure réseau existante avec n'importe quels autres appareils.

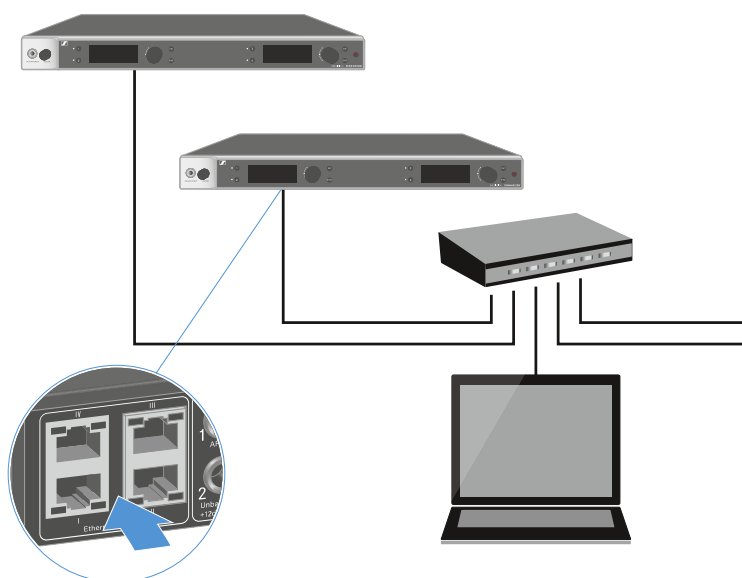

- i** Vous trouverez des informations supplémentaires sur la commande des appareils à l'aide du logiciel Sennheiser Wireless Systems Manager ou du logiciel Sennheiser Control Cockpit dans la notice d'emploi du logiciel. Le logiciel peut être téléchargé ici :

sennheiser.com/wsm

sennheiser.com/control-cockpit



Connecter plusieurs récepteurs à un réseau Dante®

Affectation des ports réseau

Selon le mode réseau configuré, l'affectation des ports réseau diffère.

Le mode réseau peut être configuré dans le menu **Network**, voir [Option de menu System -> Network](#).

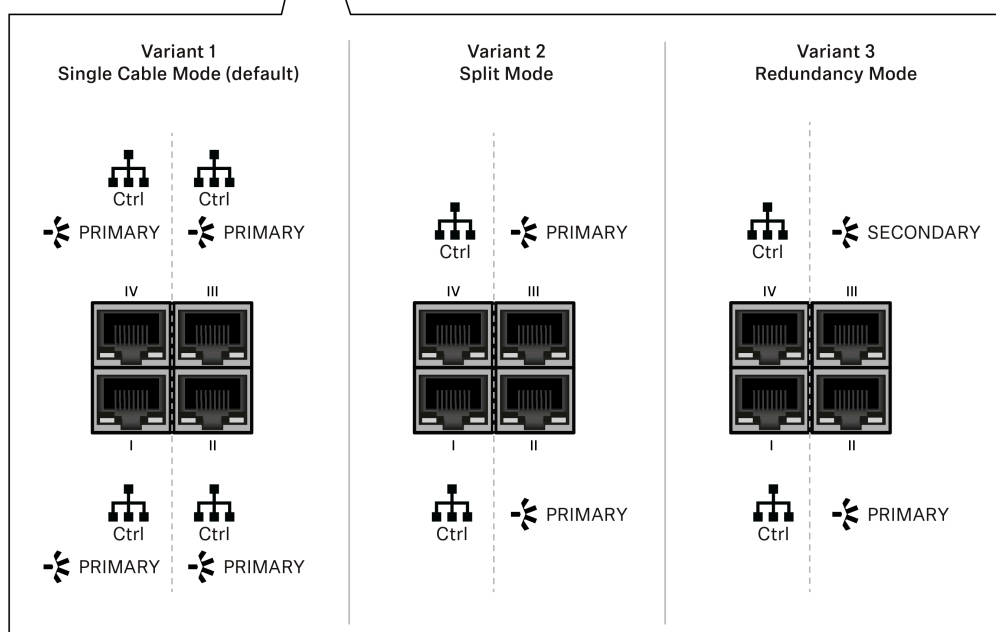

- i** Ctrl = contrôle du réseau par exemple avec Wireless Systems Manager (WSM), Sennheiser Control Cockpit (SCC) ou contrôle de médias de fournisseurs tiers
PRIMARY = Dante® primary
SECONDARY = Dante® secondary

Information

Les récepteurs EW-DX EM 2 Dante et EW-DX EM 4 Dante sont équipés d'une interface réseau polyvalente qui permet de sélectionner différents modes réseau pour une transmission du signal en toute flexibilité. Des informations complémentaires sont disponibles sur les pages suivantes.



Pour des systèmes réseau compacts qui ne comportent qu'un nombre limité de récepteurs, le mode « Câble unique » représente la meilleure option. Cette configuration directe simplifie l'installation et réduit la charge de travail en termes de câblage.

Pour des configurations réseau plus vastes et plus complexes, il est recommandé d'utiliser le mode « Séparé » ou « Redondance ». Dans ces modes de fonctionnement, les différentes données de contrôle peuvent être câblées de façon distincte par rapport aux données du protocole audio numérique et permettent également un câblage redondant.

Lors de l'intégration de plusieurs commutateurs au sein d'un réseau, il est important d'étudier attentivement les effets éventuels sur les performances du réseau. En cas de câblage défectueux, un mode sélectionné peut limiter le fonctionnement du réseau ou entraîner une défaillance du système. À cet égard, il est également important de veiller à ce que les commutateurs réseau des fabricants respectifs utilisés prennent également en charge les données et les protocoles audio (Dante, par exemple) et qu'ils aient été configurés en conséquence.

Le protocole STP (Spanning Tree Protocol) a été mis en œuvre pour éviter des erreurs de configuration entre les modes réseau et le câblage, ainsi que les tempêtes de diffusion qui en découlent. Le protocole STP est configuré avec une priorité de 57344 et doit être pris en compte lors de la configuration d'un réseau avec un commutateur géré pour éviter d'attribuer le pont de routage à un appareil EW-DX EM. Le protocole STP pourrait être activé ou désactivé.

Des instructions détaillées sont disponibles auprès des fabricants respectifs des applications logicielles individuelles.

- ▶ Dans un premier temps, définissez le mode réseau au niveau du récepteur ; voir EW-DX EM 2 Dante [Option de menu System -> Network](#) et EW-DX EM 4 Dante [Option de menu System -> Network](#).
- ▶ Notez l'affectation des prises et les exemples de câblage sur les pages suivantes.

i Les exemples suivants n'illustrent pas la totalité des options de câblage.

- ▶ Raccordez les câbles.

i Des informations sur les paramètres du contrôleur Dante et du protocole réseau Dante sont disponibles sur le site Web d'Audinate : audinate.com.

i Des informations sur l'utilisation du logiciel à distance sont disponibles dans l'espace Téléchargements du site Web de Sennheiser : sennheiser.com/download.



Ports et paramètres réseau

Mode Single Cable

Réglage par défaut

- Contrôle réseau / Dante primary
- Dante primary

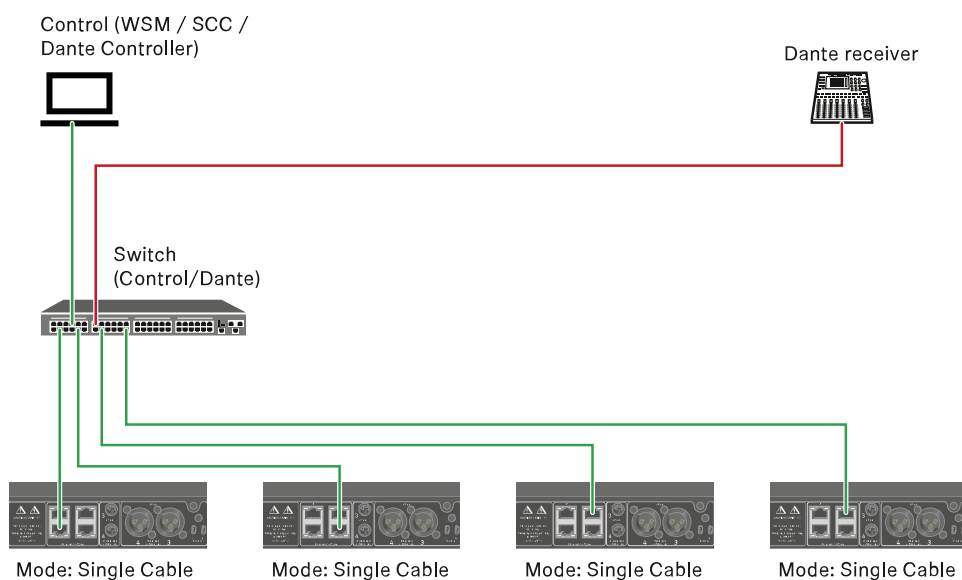

i Le câble peut être branché sur les ports réseau I, II ou III.

Daisy-chain

- Contrôle réseau / Dante
- Dante

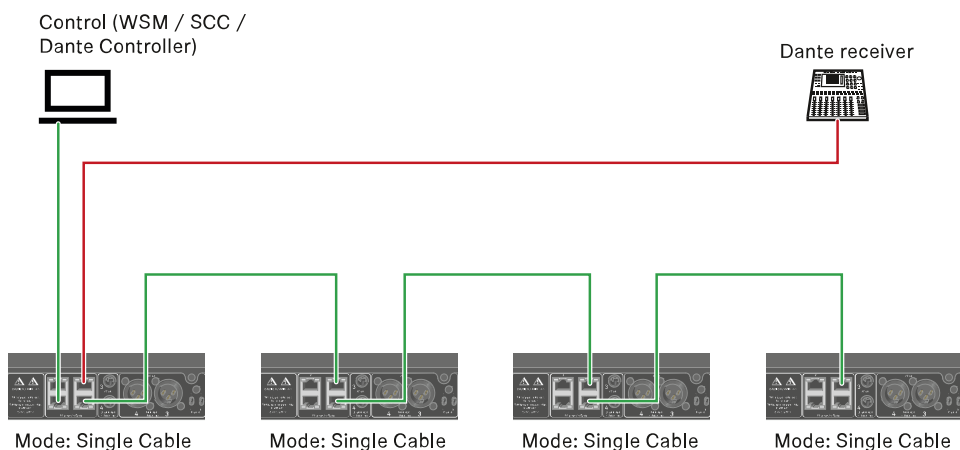

Mode Split

Split 1 sans daisy-chain

- Contrôle réseau
- Dante primary

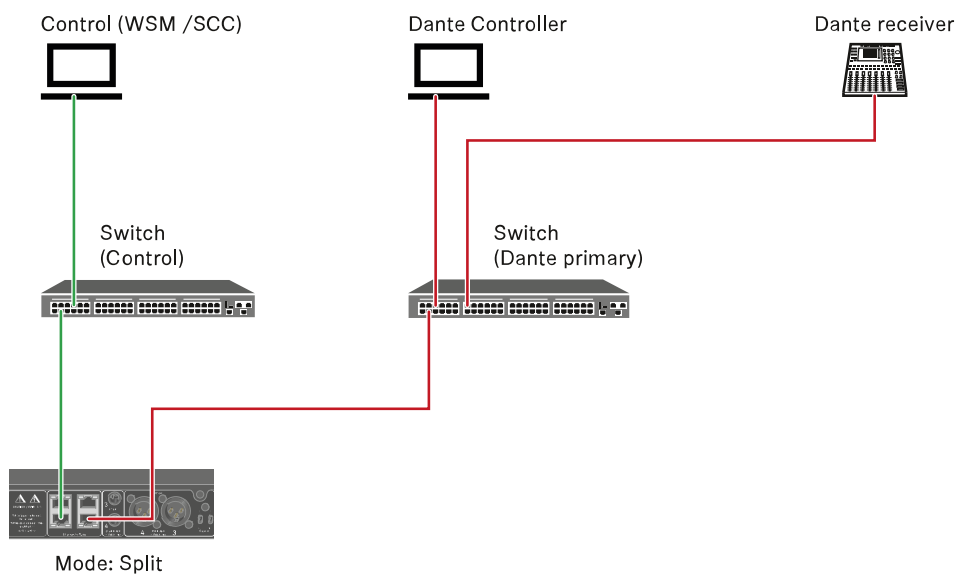

Split 1 avec daisy-chain

- Contrôle réseau
- Dante primary

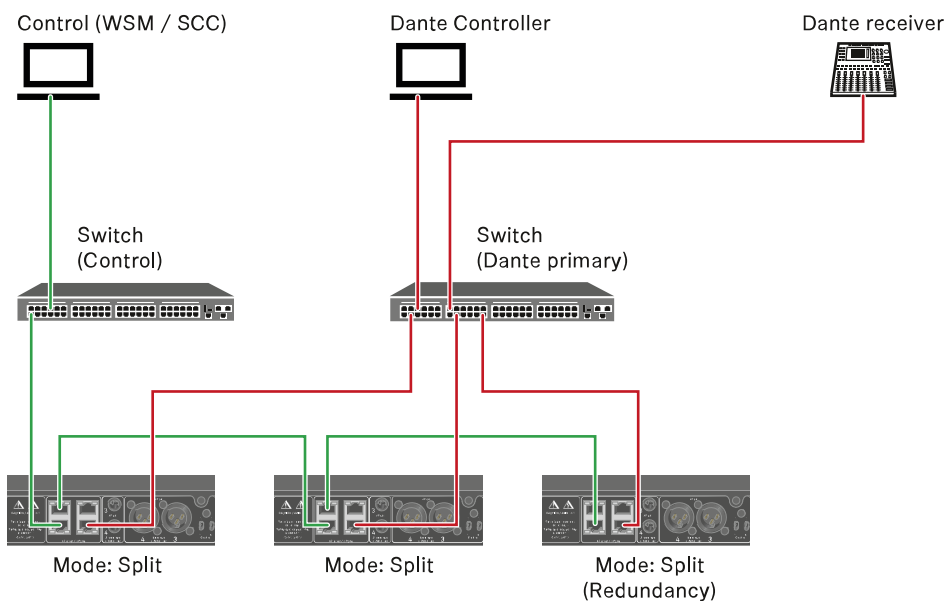

Mode Redundancy

- Contrôle réseau
- Dante primary
- Dante secondary

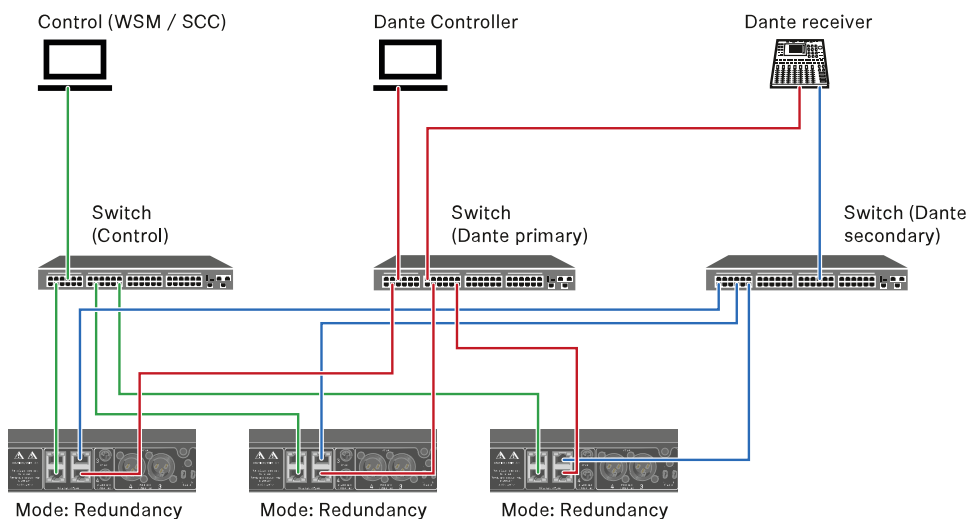



Raccorder les antennes

Pour raccorder les antennes bâtons fournies :

- ▶ Raccordez les antennes sur les deux entrées d'antenne du récepteur comme indiqué sur l'illustration.
- ▶ Orientez légèrement les antennes vers la droite et vers la gauche comme indiqué sur l'illustration.



Si vous utilisez plus d'un récepteur, nous vous recommandons de vous servir d'antennes externes et, le cas échéant, du splitter d'antenne EW-D ASA ([Splitter d'antenne EW-D ASA](#)).

Pour raccorder des antennes externes :

- ▶ Raccordez les antennes sur les deux entrées d'antenne du récepteur comme indiqué sur l'illustration.

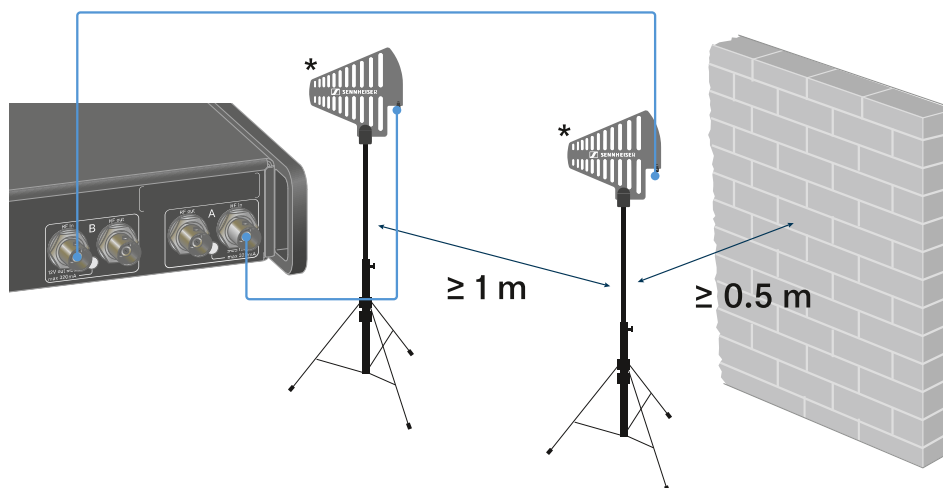

- ▶ Respectez les distances minimales prescrites.
- ▶ Respectez également les distances minimales prescrites par rapport aux émetteurs.

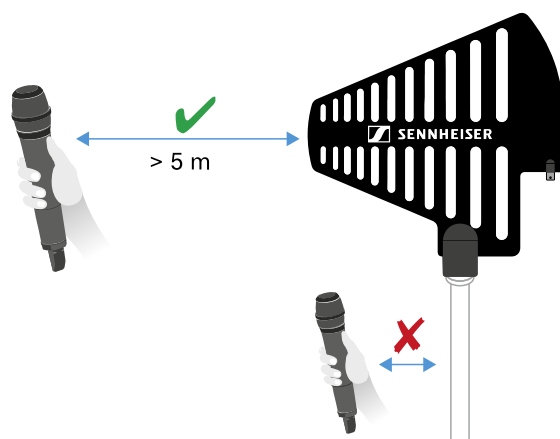

***Antennes recommandées :**

- **ADP UHF** | 470 – 1 075 MHz
- **AD 1800** | 1 400 – 2 400 MHz
- **AWM UHF I** | 470 – 694 MHz
- **AWM UHF II** | 823 – 1 075 MHz
- **AWM 1G8**, 1 785 – 1 805 MHz

i Si vous utilisez plus d'un récepteur, nous vous recommandons de vous servir d'antennes externes et, le cas échéant, du splitter d'antenne EW-D ASA ([Splitter d'antenne EW-D ASA](#)).

Pour installer le récepteur en cascade :

i Les récepteurs EW-DX EM 4 Dante disposent d'un splitter d'antenne intégré. Celui-ci vous permet d'installer jusqu'à quatre récepteurs en cascade. Il est ainsi possible d'utiliser 2 antennes/suramplificateurs d'antenne pour un maximum de quatre récepteurs. Tous les récepteurs utilisent dans ce cas la même plage de fréquences de l'amplificateur.

- ▶ Raccordez deux antennes, comme indiqué ci-dessus.
- ▶ Raccordez la prise **RF out** du premier récepteur à la prise **RF in** correspondante au niveau d'un deuxième récepteur au moyen d'un câble d'antenne court.

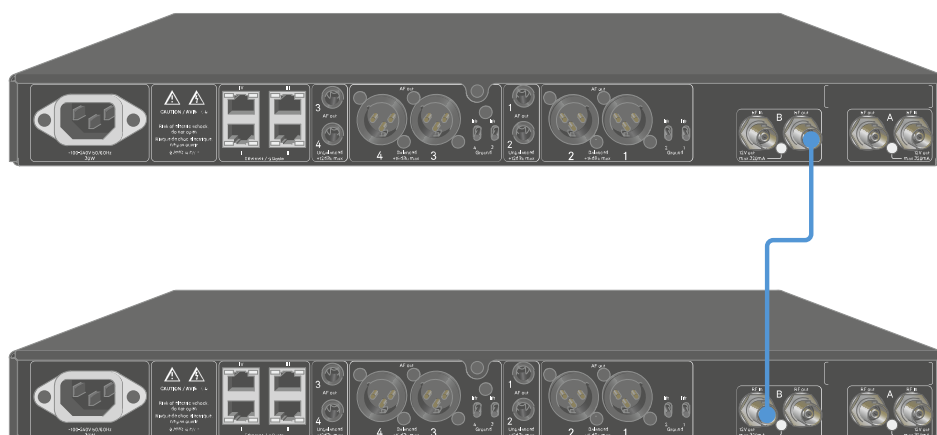

- ▶ Répétez l'opération décrite à l'étape précédente pour un total de quatre récepteurs.



Diffuser des signaux audio

Chacun des quatre canaux de l'appareil EW-DX EM 4 Dante dispose d'une prise de sortie XLR-3M symétrique et d'une prise jack de sortie de 6,3 mm asymétrique.

La sortie XLR-3M symétrique dispose pour chaque canal d'un commutateur Groundlift, qui interrompt la connexion de masse entre la broche 1 du connecteur XLR.

- ▶ N'utilisez toujours qu'une des deux prises de sortie du canal correspondant.

Pour raccorder un câble XLR :

- ▶ Branchez le câble XLR dans la prise **AF out Balanced** du canal respectif de l'EW-DX EM 4 Dante.

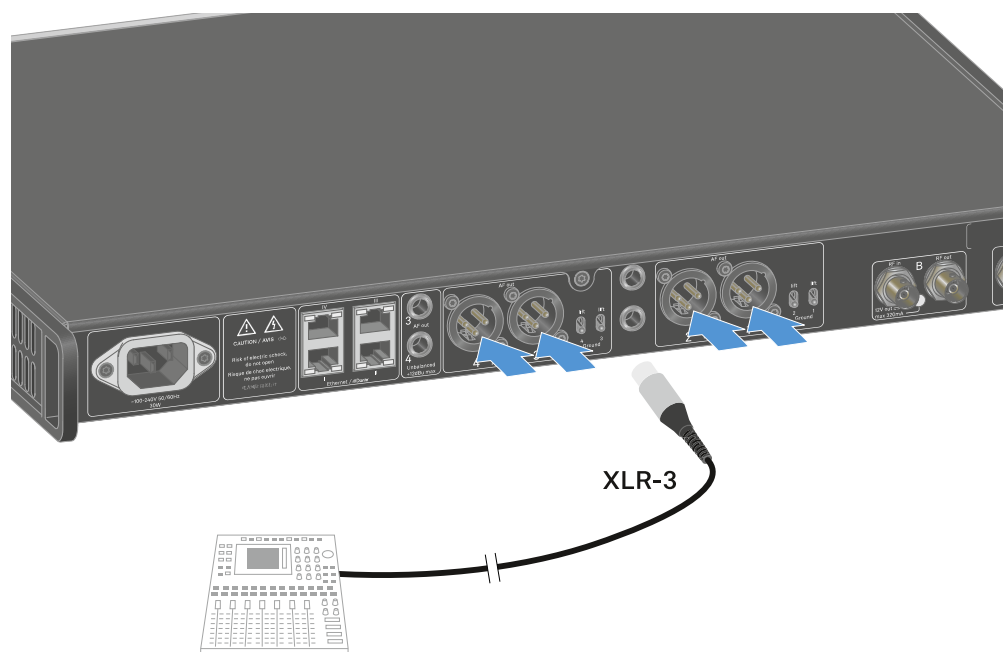



Pour raccorder un câble jack :

- ▶ Branchez le câble jack dans la prise **AF out Unbalanced** du canal respectif de l'EW-DX EM 4 Dante.

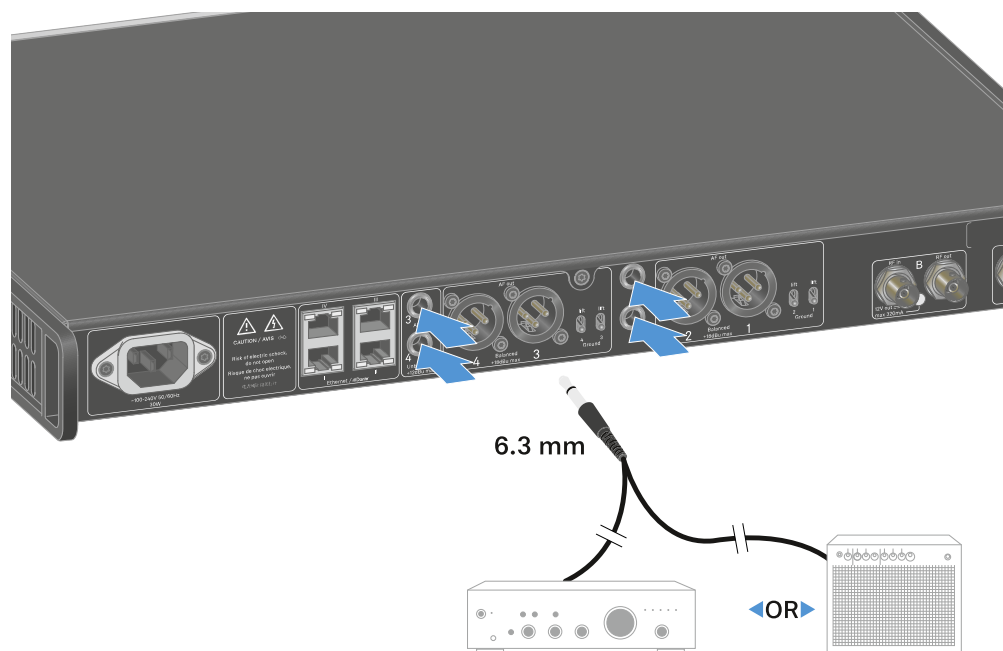

Afin de diffuser un signal audio via Dante :

- ▶ Raccordez le récepteur comme décrit sous [Connecter plusieurs récepteurs à un réseau](#).

Pour activer le commutateur Groundlift :

- ▶ Poussez le commutateur souhaité vers le haut.
 - ✓ Le commutateur Groundlift est activé pour le canal **AF out Balanced** correspondant.

Pour désactiver le commutateur Groundlift :

- ▶ Poussez le commutateur souhaité vers le bas.
 - ✓ Le commutateur Groundlift est désactivé pour le canal **AF out Balanced** correspondant.



Monter un récepteur dans un rack

Vous pouvez monter le récepteur dans n'importe quel rack 19 pouces disponible dans le commerce. Les équerres de montage sont déjà pré-montées sur l'appareil.

ATTENTION



Dangers lors du montage en rack !

Lors du montage de l'appareil dans un rack 19" fermé ou de montage de plusieurs appareils dans un rack multiple, notez que la température ambiante, la charge mécanique et les potentiels électriques seront différents de ceux d'un appareil qui n'est pas monté en rack.

- ▶ Veillez à ce que la température ambiante dans le rack ne dépasse pas la température maximale indiquée dans les caractéristiques techniques. Voir [Caractéristiques techniques](#).
- ▶ Veillez à une ventilation suffisante ; si nécessaire, assurez une ventilation additionnelle.
- ▶ Lors du montage dans un rack, veillez à une charge mécanique homogène.
- ▶ Lors du raccordement au secteur, respectez les données de la plaque signalétique. Évitez une surcharge des circuits électriques. Prévoyez si nécessaire une protection contre les surintensités.
- ▶ Lors du montage dans un rack, notez que des courants de décharge non critiques de certains blocs secteur peuvent s'additionner et dépasser alors les valeurs limites autorisées. Pour y remédier, mettez le rack à la terre au moyen d'une connexion supplémentaire.



- ▶ Veillez à soutenir le récepteur après son montage en rack.

i L'appareil risque de se casser dans le rack et de s'endommager en raison de son poids et de sa profondeur.

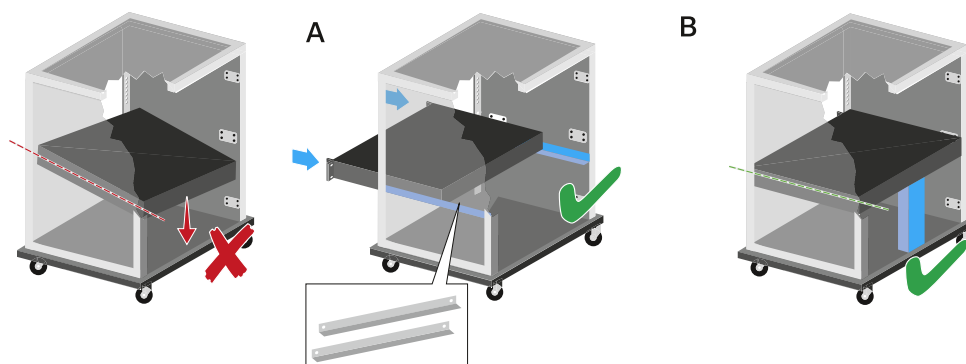

Variante A

- ▶ Utilisez des rails de montage en rack spéciaux.

i Le rack utilisé doit être conçu pour le montage de ces rails.

Variante B

- ▶ Utilisez un objet approprié pour soutenir l'arrière de l'appareil.
- ▶ Veillez à ce que cet objet ne puisse pas se désolidariser de l'appareil.



Utilisation du kit Antenna Front Mount Kit optionnel

- ▶ Déconnectez les supports de montage des côtés du récepteur.

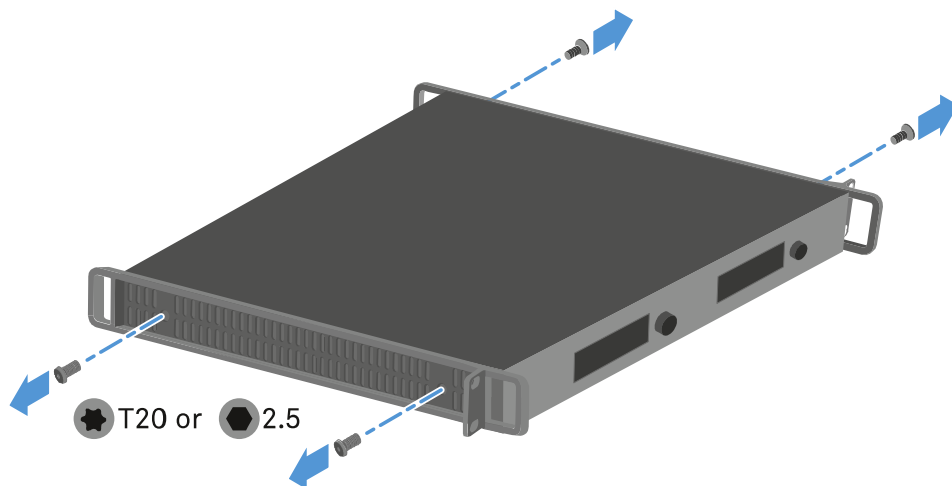

- ▶ Fixez le support de connecteur BNC au câble de raccordement RF comme indiqué.

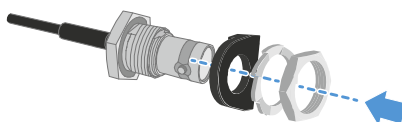

- ▶ Fixez le câble de raccordement RF au support de rack.



- ▶ Fixez les supports de rack et les câbles de raccordement RF au récepteur.

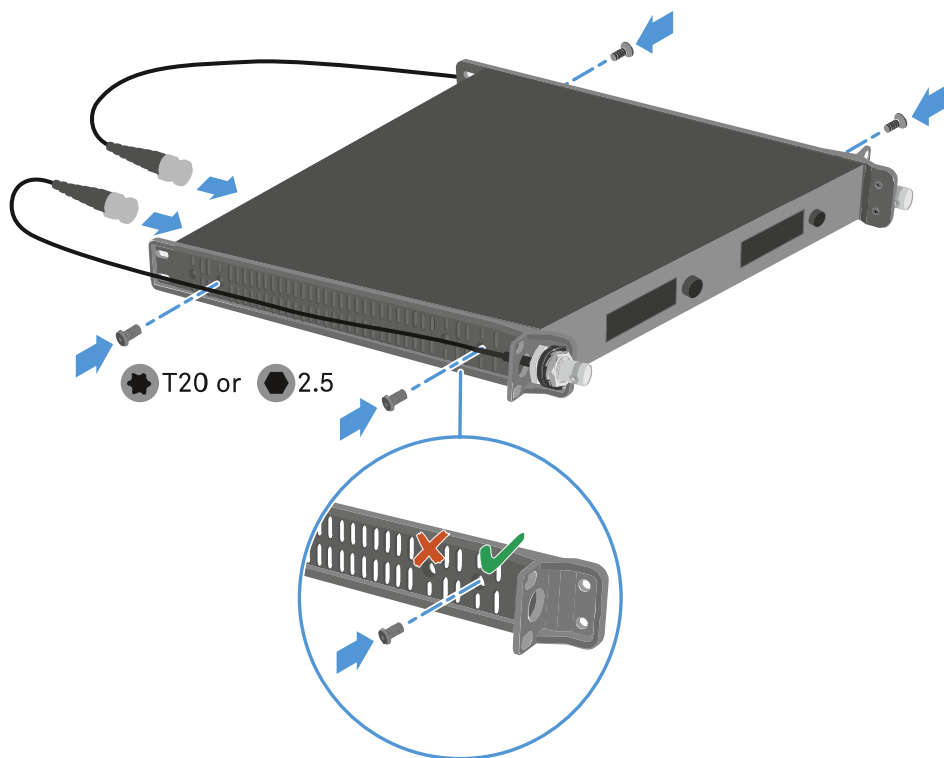

- ▶ Fixez les antennes à tige aux câbles de raccordement RF.

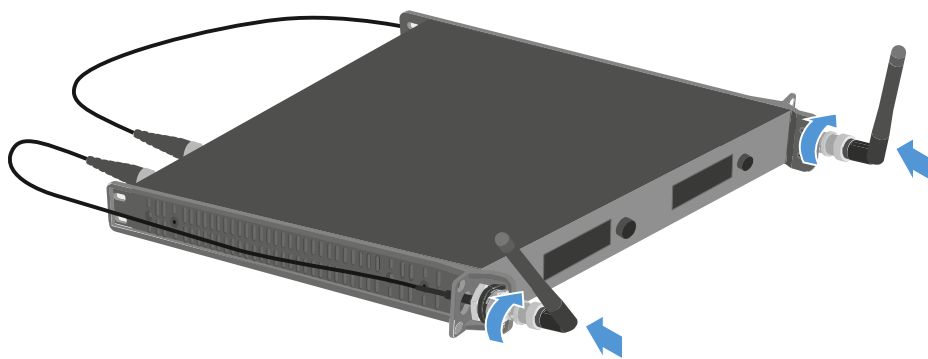



Allumer et éteindre le récepteur

Pour allumer le récepteur :

- ▶ Appuyez brièvement sur la touche **ON/OFF**.
- ✓ Le récepteur s'allume.

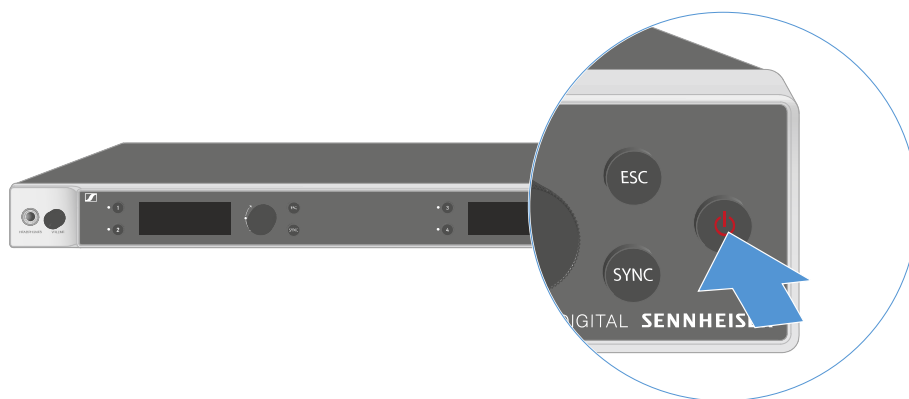

Pour mettre le récepteur en standby (mode veille) :

- ▶ Désactivez, si nécessaire, le verrouillage des touches (voir [Verrouillage des touches](#)).
- ▶ Appuyez sur la touche **ON/OFF** et maintenez-la enfoncée jusqu'à ce que l'écran s'éteigne.

Pour éteindre complètement le récepteur :

- ▶ Débranchez le récepteur du secteur en retirant le bloc secteur de la prise de courant.



Verrouillage des touches

Vous pouvez activer ou désactiver le verrouillage automatique des touches dans l'option de menu **This Device** -> **Device Lock** (voir [Option de menu System -> This Device](#)).

Pour désactiver temporairement le verrouillage des touches :

- ▶ Appuyez sur la **molette de sélection**.
 - ✓ **Locked** apparaît dans l'affichage.
- ▶ Tournez la **molette de sélection**.
 - ✓ **Unlock?** apparaît dans l'affichage.
- ▶ Appuyez sur la **molette de sélection**.
 - ✓ Le verrouillage des touches est désactivé temporairement.

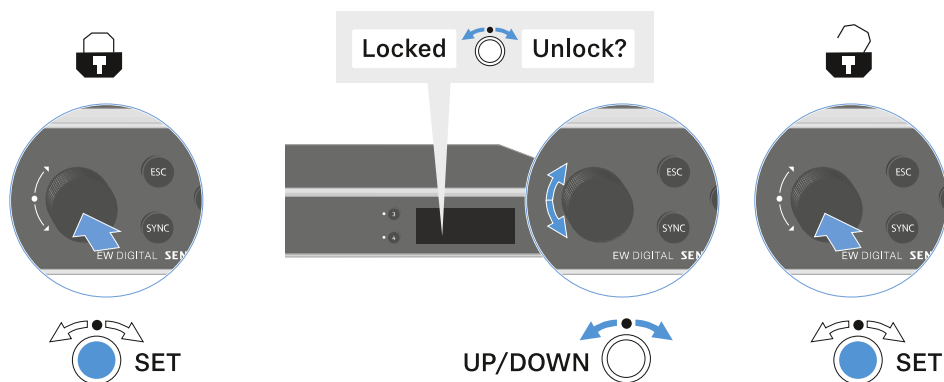

✓ Le verrouillage des touches reste annulé aussi longtemps que vous travaillez dans le menu de commande.

i Après 10 secondes d'inactivité, il se réactive automatiquement.



Utiliser la sortie casque

La sortie casque, située sur la face avant du récepteur (prise jack 6,3 mm), vous permet d'écouter les signaux audio des quatre canaux.



PRUDENCE

Risque causé par un volume sonore élevé

Un volume sonore trop élevé peut endommager votre audition.

- ▶ Baissez le volume de la sortie casque à un niveau faible avant de mettre le casque.

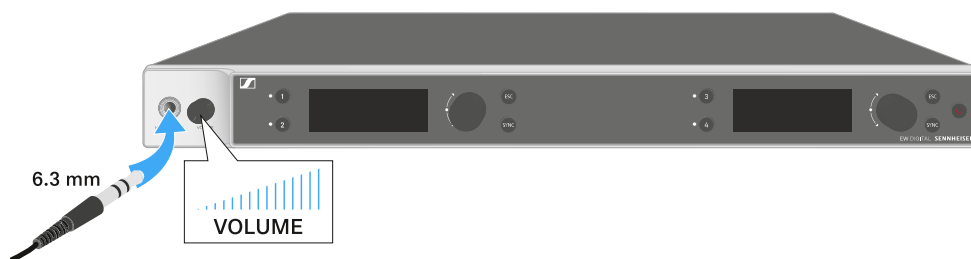

- ▶ Branchez un casque à la sortie casque.
- ▶ Appuyez sur les touches **Ch 1**, **Ch 2**, **Ch 3** ou **Ch 4** pour écouter le signal audio du canal 1, 2, 3 ou 4.
 - ✓ Sur l'écran, l'icône du casque indique le canal qui est actuellement actif sur la sortie casque. Le signal du canal 1 sur la sortie casque est actif en tant que réglage par défaut.
- ▶ Réglez le volume en tournant le bouton de réglage du volume situé à côté de la sortie casque.



Signification des LED

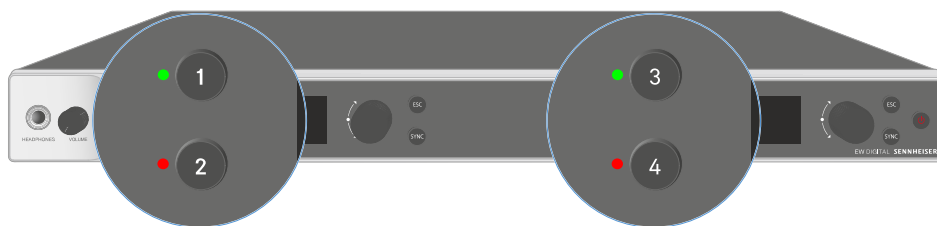

Les quatre LED situées à l'avant du récepteur peuvent afficher les informations suivantes pour les canaux 1, 2, 3 et 4 respectivement.

La LED est allumée en vert :



- La liaison entre l'émetteur et le canal de réception est établie.
- Le signal audio est actif.

La LED est allumée en jaune :



- La liaison entre l'émetteur et le canal de réception est établie.
- Le signal audio est mis en sourdine.

ou

- Aucune tête de micro n'est montée sur l'émetteur main.

La LED clignote en jaune :



- La liaison entre l'émetteur et le canal de réception est établie.
- Le signal audio présente une distorsion (clipping).

La LED est allumée en rouge :



- La liaison entre l'émetteur et le canal de réception est établie.
- Le signal audio présente une distorsion (clipping).

La LED clignote en rouge :

- La liaison entre l'émetteur et le canal de réception est établie.
- La batterie / le pack accu de l'émetteur appairé est faible.



La LED clignote en
bleu :



- La connexion **Bluetooth Low Energy** entre le récepteur et un smartphone ou une tablette avec l'application **Smart Assist** est en cours.

ou

- Le canal de réception est en cours de synchronisation avec un émetteur.

La LED est allumée en
bleu :



- Le micrologiciel est en cours de mise à jour.
-



Affichages sur l'écran du récepteur

Sur l'écran sont affichées les informations de statut telles que la fréquence, la qualité de réception, l'état de la batterie et le niveau audio.

L'écran affiche également le menu de commande, dans lequel vous pouvez procéder à tous les réglages (voir [Touches pour naviguer dans le menu](#)).

Écran d'accueil (Home Screen)

L'écran d'accueil est la vue par défaut de l'écran. Il affiche les informations suivantes au sujet des canaux de réception 1 et 2 ou des canaux de réception 3 et 4.

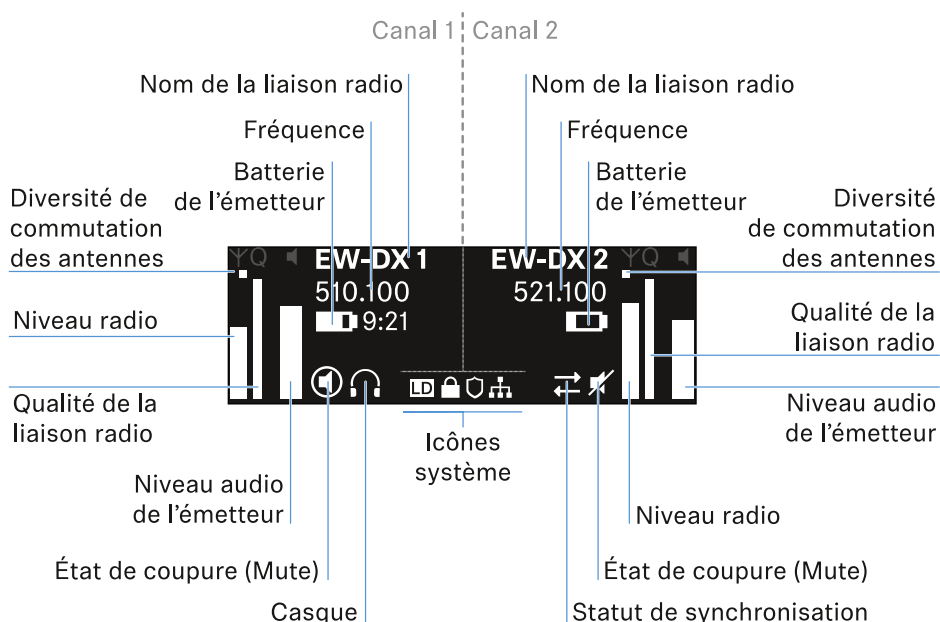

Commutation des antennes :

Indique laquelle des deux antennes est actuellement active (à gauche ou à droite).

Niveau radio :

Indique l'intensité du signal radio de chaque canal.

Qualité de la liaison radio :

Indique la qualité de transmission de chaque canal.



i La qualité de transmission dépend d'une part de l'intensité de champ (affichage du niveau radio) et, d'autre part, des sources d'interférence externes qui ne peuvent pas être détectées à l'aide de l'affichage du niveau radio, par exemple lorsqu'elles travaillent sur la même fréquence ou sur une fréquence adjacente ou qu'elles n'influent pas l'intensité de champ.
Pour assurer une transmission sûre et fiable, l'indicateur de qualité devrait toujours indiquer une valeur nettement supérieure à 50 %.

Nom de la liaison radio :

Le nom de la liaison radio peut être attribué dans le menu du récepteur (voir [Option de menu Ch 1 - Ch 4 -> Name](#)).

Fréquence :

La fréquence de la liaison radio peut être réglée manuellement ou à l'aide de la fonction Auto-Setup.

- voir [Option de menu Ch 1 - Ch 4 -> Frequency](#)
- voir [Option de menu Ch 1 - Ch 4 -> Scan / Auto Setup](#)

Niveau audio de l'émetteur :

Indique le niveau d'entrée audio du canal respectif (voir [Option de menu Ch 1 - Ch 4 -> Gain](#)).

Celui-ci est indépendant du niveau audio émis par le récepteur (voir [Option de menu Ch 1 - Ch 4 -> AF Out](#)).

Batterie de l'émetteur :

Indique l'état de charge de la batterie BA 70 ou des batteries de l'émetteur.

En cas d'utilisation du pack accu BA 70, l'autonomie restante en heures et en minutes est également affichée.

État Mute :



Le commutateur Mute de l'émetteur reçu est désactivé.



Le commutateur Mute de l'émetteur reçu est réglé sur **AF Mute** et le signal audio est coupé.

- **EW-DX SKM-S** : [Régler le mode Mute et mettre en sourdine l'émetteur main \(EW-DX SKM-S uniquement\)](#)
- **EW-DX-SK** : [Régler le mode Mute et mettre en sourdine l'émetteur de poche](#)

Casque :



Le symbole du casque indique le canal actuellement actif sur la sortie casque (voir [Utiliser la sortie casque](#)).

Statut de synchronisation :



L'icône indique que différentes valeurs sont définies dans le canal de réception du récepteur et dans l'émetteur. Vous pouvez les ajuster en les synchronisant (voir [Établir une connexion avec les récepteurs EW-DX EM / Synchroniser les récepteurs EW-DX EM](#)).

Icônes système :



Le symbole LD s'affiche lorsque le mode Link Density a été activé. Voir [Option de menu System -> Link Density](#).



L'icône de cadenas s'affiche lorsque la fonction Auto Lock est activée. Voir [Verrouillage des touches](#).



L'icône réseau s'affiche lorsqu'une connexion réseau est établie. Voir [Connecter plusieurs récepteurs à un réseau](#).



Le symbole de bouclier de protection est affiché lorsque le cryptage AES-256 a été activé. Voir [Option de menu System -> Link Encryption](#).

Sélection des écrans d'accueil

- ▶ Tournez la **molette de sélection** vers la droite dans l'écran d'accueil.
 - ✓ Le deuxième écran d'accueil (Home Screen) contenant les informations réseau de l'appareil s'affiche.

- ▶ Tournez la **molette de sélection** de nouveau vers la droite.
 - ✓ Le troisième écran d'accueil (Home Screen) contenant des informations sur le logiciel et le matériel est affiché.

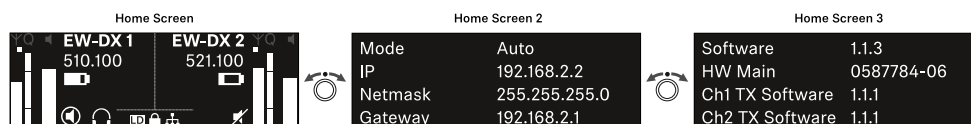



Signification de l'indicateur de qualité de la liaison (LQI)

L'affichage **LQI** (Link Quality Indicator) sur l'écran du récepteur indique la qualité de transmission pour le canal correspondant.

La qualité de transmission est dépendante, d'une part de l'intensité de champ (affichage **RF** sur l'écran du canal de réception) et d'autre part des sources d'interférence externes qui ne peuvent pas être détectées à l'aide de l'affichage **RF**, par exemple quand elles travaillent sur la même fréquence ou sur une fréquence adjacente ou qu'elles n'influent pas sur l'intensité HF.

Pour assurer une transmission sûre et fiable, l'indicateur de qualité devrait toujours indiquer une valeur LQI supérieure à 50 %.

L'affichage LQI indique les informations suivantes :

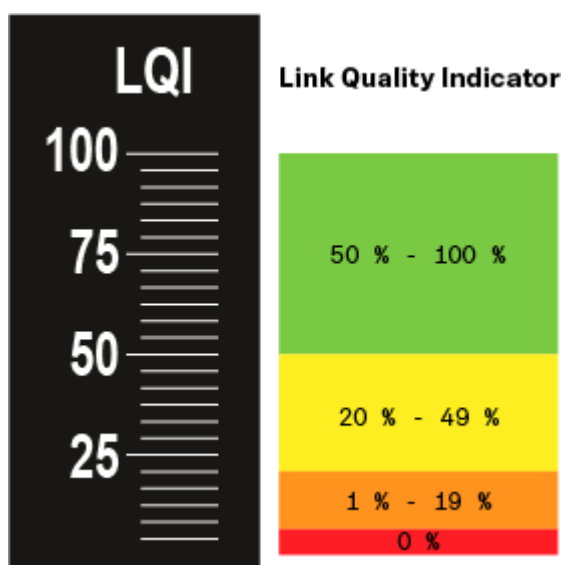

Zone verte 50 % - 100 % :

- Pas d'erreurs de transmission

La qualité de transmission est assez bien pour garantir une qualité audio de 100 %.

Zone jaune 20 % - 49 % :

- Erreurs de transmission isolées : masquage d'erreur temporaire
- Artefacts audio isolés peuvent être audibles

Il y a des erreurs de transmission isolées. Dans des cas rares, il y a des artefacts audio isolés audibles. Dans ce cas, le masquage d'erreur peut être activé.



Zone orange 1 % - 19 % :

- Erreurs de transmission fréquentes : masquage d'erreur prolongé
- Risque de dropouts audio

Les erreurs de transmission augmentent de sorte que la durée du masquage d'erreur augmente également. Il y a un risque de dropouts audio.

Zone rouge 0 % :

- Pas de transmission

Dans cette zone, la qualité de transmission est si mauvaise que des dropouts audio ne peuvent plus être évités.



Messages d'état

Dans certaines situations, l'écran peut afficher des messages d'état.

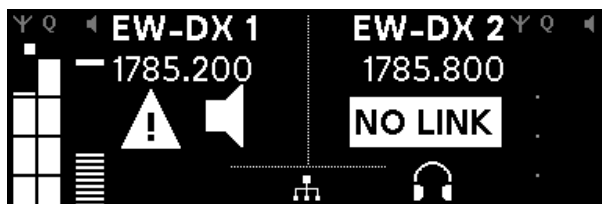

AF Peak

On observe une saturation audio répétée ou prolongée.

- Vérifiez le signal d'entrée de l'émetteur et réglez-le.



RF Peak

On observe une saturation du signal d'antenne.

- Augmentez la distance entre l'antenne réceptrice et l'émetteur.

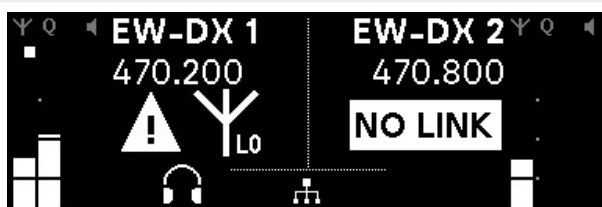

Low Signal

Le signal de réception est trop faible ou présente une qualité de transmission insuffisante.

- Vérifiez le raccordement de l'antenne et assurez-vous que le câblage du système est correct.
- Vérifiez que l'émetteur se trouve à portée de réception.
- Vérifiez l'orientation de l'antenne du récepteur.

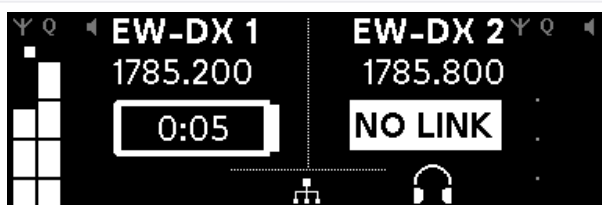

Low Battery

La charge du pack accu ou du pack piles de l'émetteur ne suffit que pour une autonomie restante de moins de 30minutes.

- Remplacez le pack accu ou le pack piles de l'émetteur.

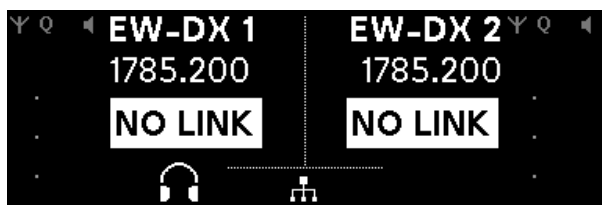

NoLink

Il n'existe aucune liaison radio vers un émetteur.

- Vérifiez que l'émetteur est bien allumé et qu'il se trouve à portée de signal.
- Vérifiez si l'émetteur a été mis en sourdine (réglage «RF Mute»).



Canaux 1 à 4

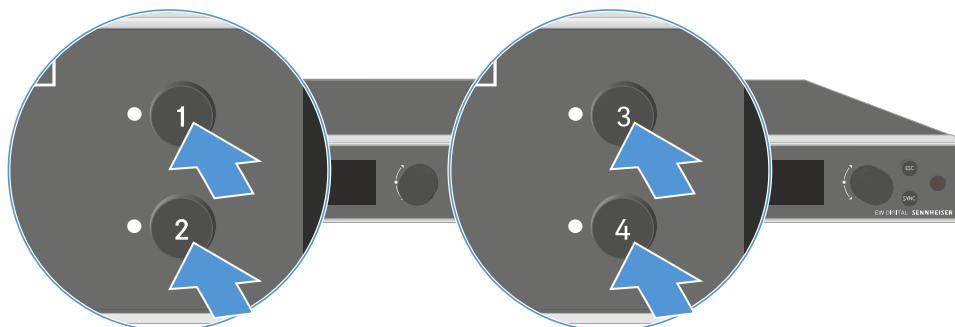

- ▶ Appuyez sur la touche **Ch 1**, **Ch 2**, **Ch 3** ou **Ch 4** du récepteur dans l'écran d'accueil.
- ✓ L'écran d'accueil pour le canal 1, 2, 3 ou 4 apparaît.

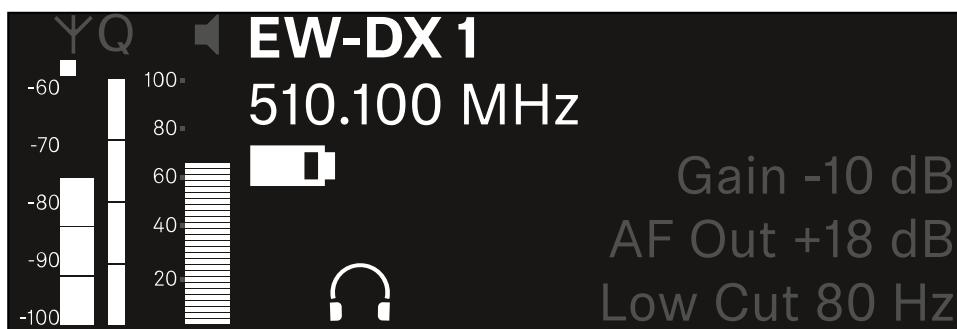

En plus des informations d'état affichées dans l'écran accueil, des informations sur les réglages audio du canal sont également présentées.

- ▶ Tournez la **molette de sélection** vers la droite pour afficher plus d'informations sur l'émetteur reçu.

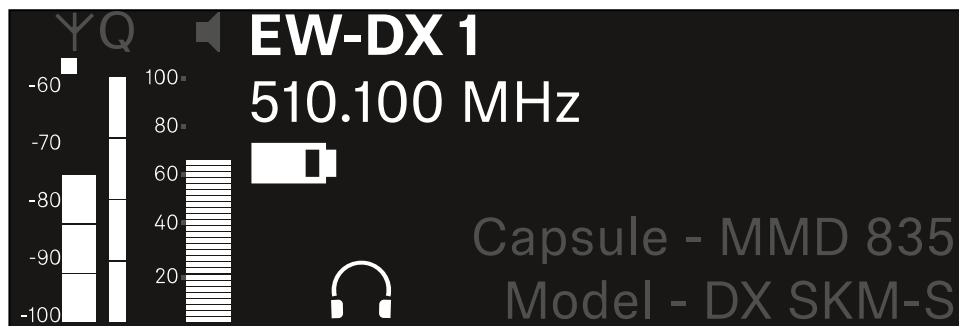

- ▶ Faites tourner la **molette de sélection** vers la droite pour couper le signal audio du canal ou pour le rétablir.

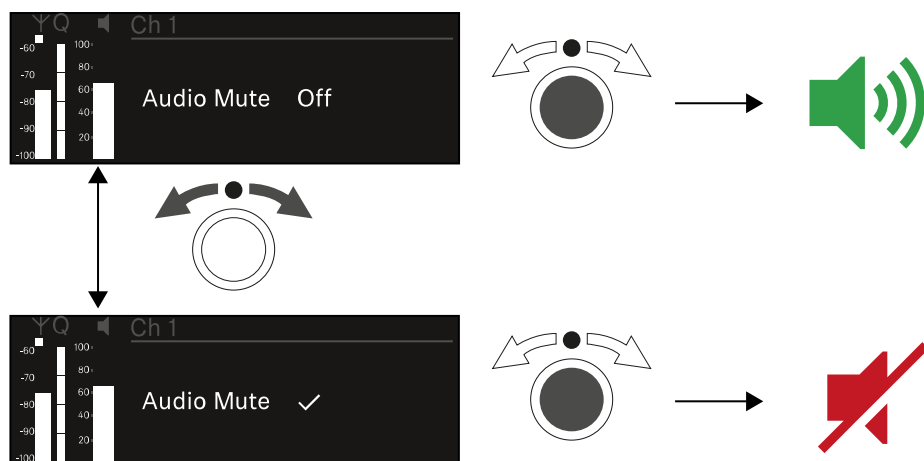

- ▶ Appuyez sur la **molette de sélection** pour confirmer la sélection souhaitée.



Touches pour naviguer dans le menu

Pour naviguer dans le menu de commande du récepteur, vous avez besoin des touches suivantes :

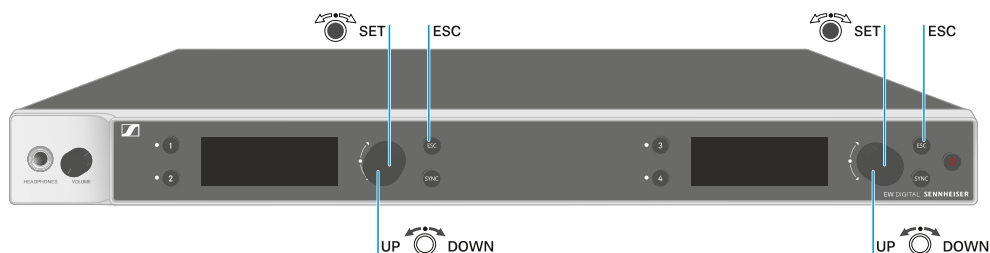

Appuyer sur la **molette de sélection**



- passer de l'écran d'accueil au menu de commande
- Ouvrir une option de menu
- Accéder à une option de menu
- Enregistrer les réglages

Tourner la **molette de sélection**

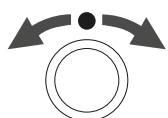

- Sélectionner un affichage par défaut (voir [Affichages sur l'écran du récepteur](#))
- Accéder à l'option de menu précédente ou suivante
- Pour modifier les valeurs d'une option de menu

Appuyer sur la touche **ESC**



- Abandonner la saisie et retourner à l'affichage précédent

i [Ouvrir le menu et naviguer dans les options de menus](#)



Ouvrir le menu et naviguer dans les options de menus

Afin d'ouvrir le menu :

- ▶ Appuyez sur la **molette de sélection** dans l'écran d'accueil.

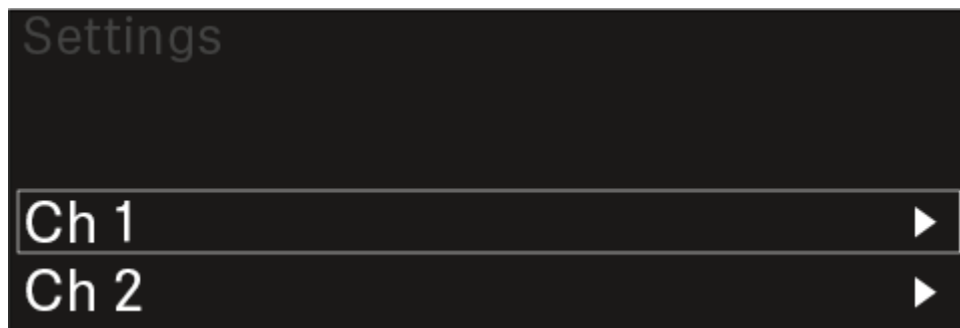

- ▶ Tournez la **molette de sélection** pour naviguer vers l'option de menu souhaitée.
- ▶ Appuyez sur la **molette de sélection** pour ouvrir l'option de menu sélectionnée.

Pour quitter le menu :

- ▶ Appuyez sur la touche **ESC** pour quitter le menu et revenir à l'écran d'accueil.
 - ✓ Les modifications qui n'avaient pas été précédemment enregistrées par l'appui sur la **molette de sélection** seront alors perdues.



Structure du menu

L'illustration donne une vue d'ensemble de la structure du menu de commande du récepteur.

Statut : Micrologiciel 3.0.0

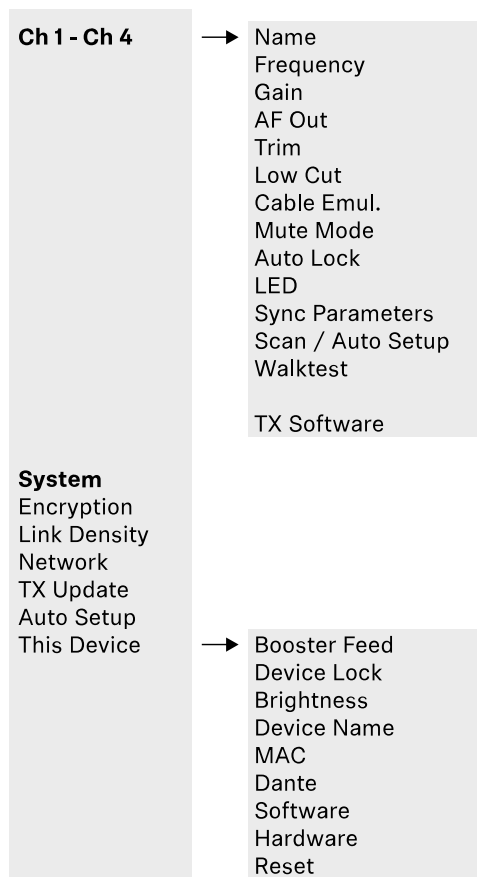



Possibilités de réglage dans le menu de commande

Le menu de commande du récepteur permet d'effectuer les réglages suivants :

Changer le nom de la liaison radio

- [Option de menu Ch 1 - Ch 4 -> Name](#)

Régler les fréquences

- [Option de menu Ch 1 - Ch 4 -> Frequency](#)

Régler le Gain de la liaison radio

- [Option de menu Ch 1 - Ch 4 -> Gain](#)

Régler le niveau de sortie du signal audio

- [Option de menu Ch 1 - Ch 4 -> AF Out](#)

Régler le Trim de l'émetteur connecté

- [Option de menu Ch 1 - Ch 4 -> Trim](#)

Régler le filtre coupe-bas

- [Option de menu Ch 1 - Ch 4 -> Low Cut](#)

Régler l'émulation de câble pour l'émetteur de poche

- [Option de menu Ch 1 - Ch 4 -> Cable Emul.](#)

Régler la fonction du commutateur Mute de l'émetteur

- [Option de menu Ch 1 - Ch 4 -> Mute Mode](#)

Activer le verrouillage automatique des touches de l'émetteur

- [Option de menu Ch 1 - Ch 4 -> Auto Lock](#)

Régler l'éclairage de la LED de l'émetteur

- [Option de menu Ch 1 - Ch 4 -> LED](#)

Activer/désactiver les paramètres de synchronisation à l'émetteur

- [Option de menu Ch 1 - Ch 4 -> Sync Parameters](#)

Effectuer un scan des fréquences et la configuration automatique des fréquences

- [Option de menu Ch 1 - Ch 4 -> Scan / Auto Setup](#)



Effectuer un test de réception

- [Option de menu Ch 1 - Ch 4 -> Walktest](#)

Afficher la version logicielle des émetteurs connectés

- [Option de menu Ch 1 - Ch 4 -> TX Software](#)

Effectuer les différents réglages système

- Activer le cryptage AES-256
- Régler le mode de transmission
- Effectuer les réglages réseau
- Mettre à jour le micrologiciel des émetteurs
- Activer la fonction Auto Setup
- Changer les noms d'appareil
- [Option de menu System](#)

i Vous trouverez une vue d'ensemble de la structure du menu dans son intégralité sous [Structure du menu](#).

Option de menu Ch 1 - Ch 4 -> Name

Dans l'option de menu **Name**, vous pouvez saisir un nom de votre choix pour la liaison radio du canal respectif.

i Il s'agit ici du nom de la liaison radio entre l'émetteur et le canal de réception. Vous pouvez régler le nom du récepteur tel qu'il s'affiche dans un réseau dans le menu System et dans l'option de menu **This Device**. Voir [Option de menu System -> This Device](#).

Pour ouvrir l'option de menu Name :

- ▶ Dans le menu, naviguez vers l'option de menu **Name** du canal souhaité.

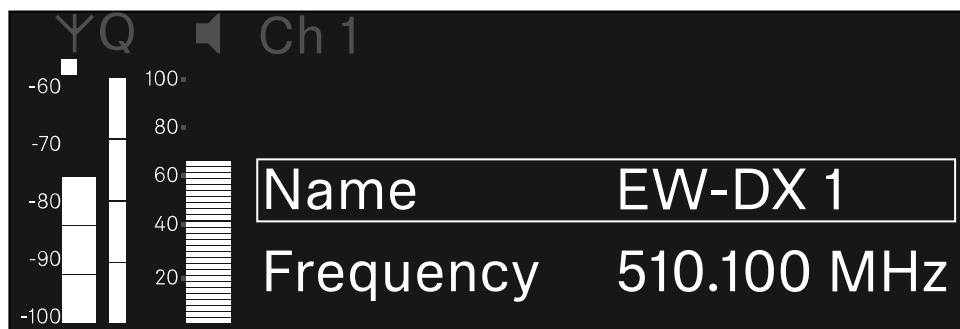



- ▶ Appuyez sur la **molette de sélection** pour ouvrir l'option de menu.
- ✓ L'affichage suivant apparaît sur l'écran :

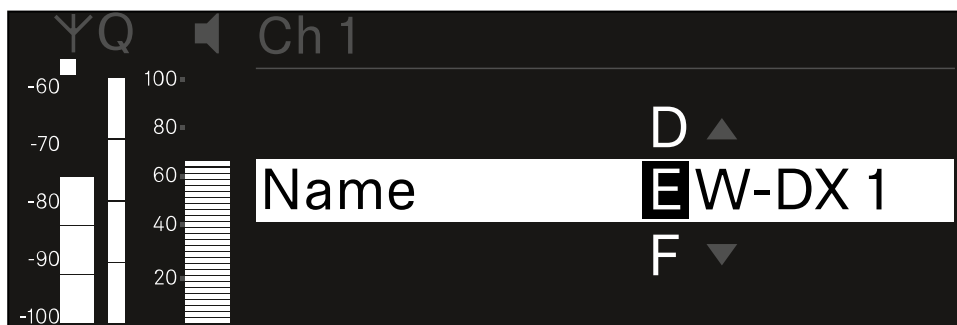

Pour saisir le nom de la liaison radio :

- ▶ Tournez la **molette de sélection** pour sélectionner le caractère souhaité.
- ▶ Appuyez sur la **molette de sélection** pour passer à la position suivante.
- ▶ Appuyez sur la **molette de sélection** à la dernière position pour enregistrer le nom configuré.
Ou
- ▶ Appuyez sur la touche **ESC** pour annuler la saisie sans sauvegarder les paramètres.

i Pour que le nom du lien configuré s'affiche également sur l'écran de l'émetteur reçu, vous devez synchroniser le canal ([Établir une connexion avec les récepteurs EW-DX EM](#) / [Synchroniser les récepteurs EW-DX EM](#)).



Option de menu Ch 1 - Ch 4 -> Frequency

L'option de menu **Frequency** permet de régler la fréquence du canal correspondant.

Vous pouvez sélectionner une fréquence dans la liste prédéfinie ou la définir manuellement.

Pour ouvrir l'option de menu **Frequency** :

- ▶ Dans le menu, naviguez vers l'option de menu **Frequency** du canal souhaité.

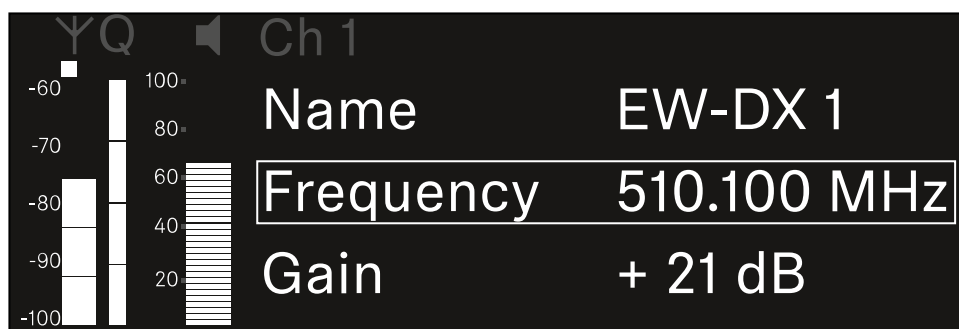

- ▶ Appuyez sur la **molette de sélection** pour ouvrir l'option de menu.

- L'affichage suivant apparaît sur l'écran :

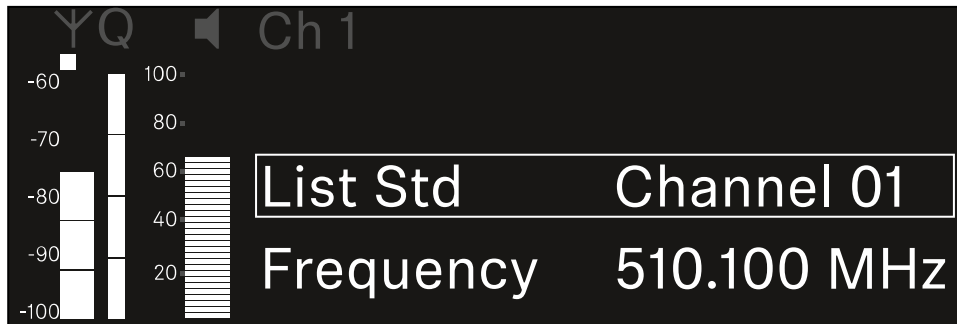

- ▶ Tournez la **molette de sélection** pour sélectionner entre les options de menus **List** et **Frequency**.

- Vous pouvez sélectionner une fréquence à partir de la liste prédéfinie dans l'option de menu **List**. Dans l'option de menu **Frequency**, vous pouvez régler manuellement la fréquence souhaitée.



Afin de sélectionner une fréquence à partir d'une liste prédéfinie :

- ▶ Ouvrez l'option de menu **List**.

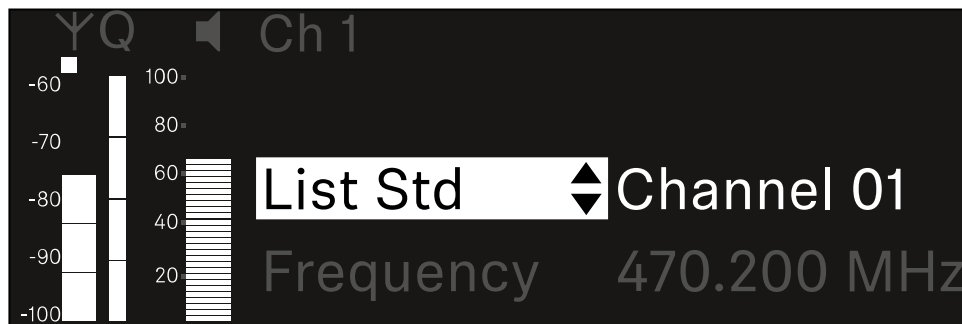

- ▶ Tournez la **molette de sélection** pour sélectionner entre la liste prédéfinie (**List Std**) et la liste personnalisée (**List Usr**).

i Vous pouvez créer la liste personnalisée à l'aide du logiciel **Wireless Systems Manager (WSM)** et la charger dans le récepteur. Vous trouverez ici des informations supplémentaires concernant le logiciel **WSM** : sennheiser.com/wsm

- ▶ Appuyez sur la **molette de sélection** pour confirmer la sélection.

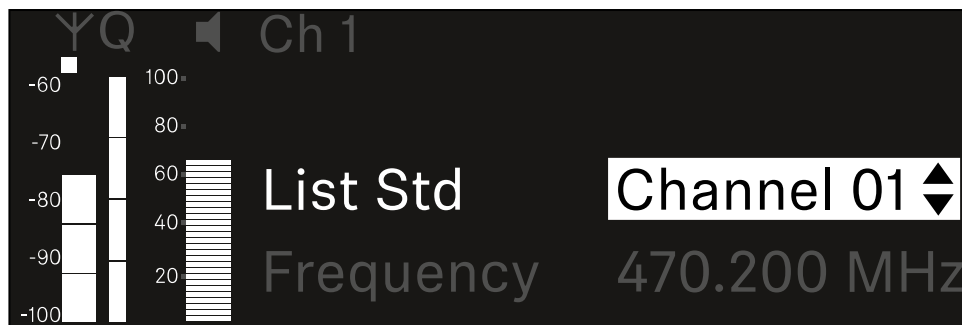

- ▶ Tournez la **molette de sélection** pour sélectionner le canal souhaité dans la liste.
 - ✓ La fréquence associée au canal s'affiche sur l'écran.
- ▶ Appuyez sur la **molette de sélection** pour enregistrer le canal sélectionné.
Ou
- ▶ Appuyez sur la touche **ESC** pour annuler la saisie sans sauvegarder les paramètres.



Afin de régler la fréquence manuellement :

- ▶ Ouvrez l'option de menu **Frequency**.

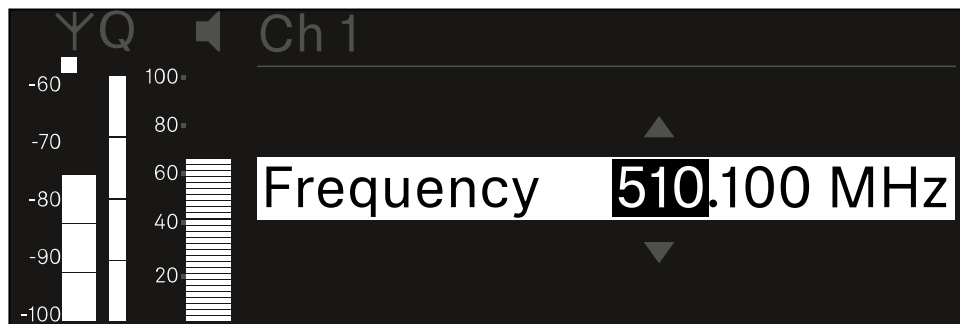

- ▶ Tournez la **molette de sélection** pour régler la gamme MHz de la fréquence.
- ▶ Appuyez sur la **molette de sélection** pour confirmer la sélection.



- ▶ Tournez la **molette de sélection** pour régler la gamme kHz de la fréquence.
- ▶ Appuyez sur la **molette de sélection** pour enregistrer la fréquence réglée. ou
Ou
- ▶ Appuyez sur la touche **ESC** pour annuler la saisie sans sauvegarder les paramètres.



Option de menu Ch 1 - Ch 4 -> Gain

Dans l'option de menu **Gain**, réglez le niveau du signal audio en provenance de l'émetteur reçu (p. ex. chant ou paroles via EW-DX SKM ou guitare via EW-DX SK).

- Plage de réglage : de **-3 dB** à **+42 dB** par pas de 3 dB

Pour ouvrir l'option de menu **Gain** :

- ▶ Dans le menu, naviguez vers l'option de menu **Gain** du canal souhaité.

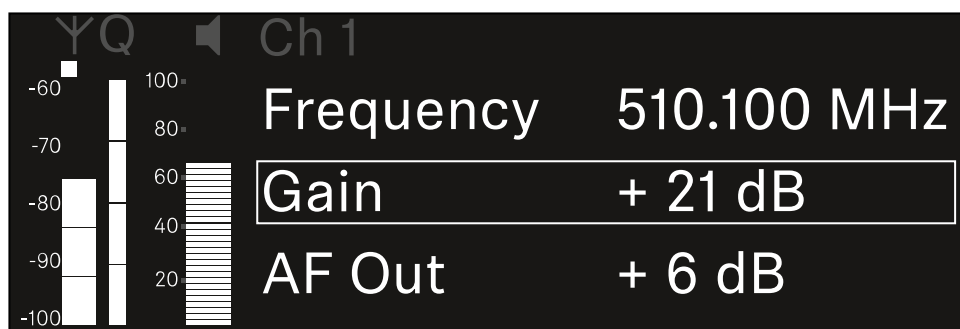

- ▶ Appuyez sur la **molette de sélection** pour ouvrir l'option de menu.

- ✓ L'affichage suivant apparaît sur l'écran :

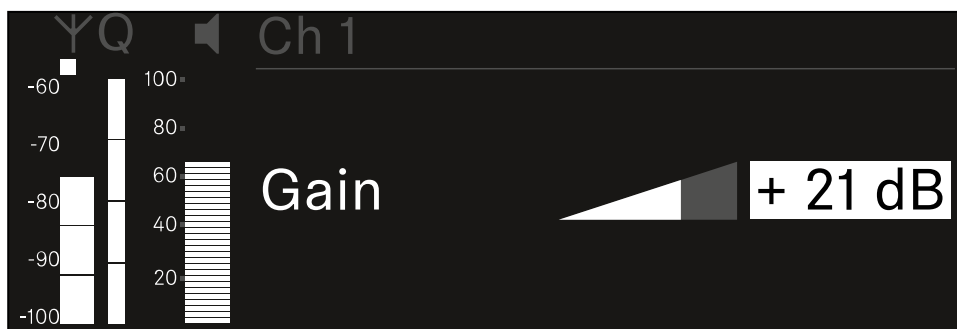

- ▶ Tournez la **molette de sélection** pour régler la valeur souhaitée.
- ▶ Appuyez sur la **molette de sélection** pour sauvegarder le paramètre.
Ou
- ▶ Appuyez sur la touche **ESC** pour annuler la saisie sans sauvegarder les paramètres.



Option de menu Ch 1 - Ch 4 -> AF Out

Dans l'option de menu **AF Out**, réglez le niveau audio émis par les sorties audio du canal correspondant sur le récepteur.

Pour ouvrir l'option de menu **AF Out** :

- ▶ Dans le menu, naviguez vers l'option de menu **AF Out** du canal souhaité.



- ▶ Appuyez sur la **molette de sélection** pour ouvrir l'option de menu.
- ✓ L'affichage suivant apparaît sur l'écran :

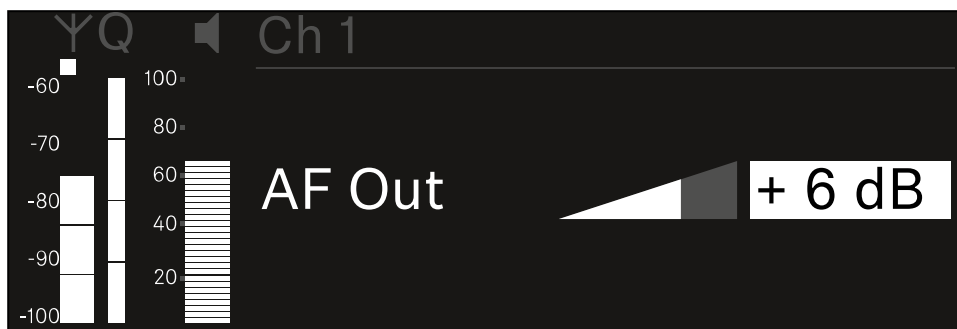

- ▶ Tournez la **molette de sélection** pour régler la valeur souhaitée.
- ▶ Appuyez sur la **molette de sélection** pour sauvegarder le paramètre.
Ou
- ▶ Appuyez sur la touche **ESC** pour annuler la saisie sans sauvegarder les paramètres.



Option de menu Ch 1 - Ch 4 -> Trim

Dans l'option de menu **Trim**, vous pouvez ajuster le niveau audio de l'émetteur reçu aux signaux d'entrée de différents volumes.

i P. ex., si vous avez prévu plusieurs émetteurs en alternance pour un canal de réception, vous pouvez ajuster les émetteurs aux différents signaux d'entrée par le biais du réglage de Trim. Or, vous n'avez pas besoin alors de modifier le réglage de Gain du canal.

- Plage de réglage : de **-12 dB** à **+6 dB** par pas de 1 dB

Pour ouvrir l'option de menu **Trim** :

- ▶ Dans le menu, naviguez vers l'option de menu **Trim** du canal souhaité.



- ▶ Appuyez sur la **molette de sélection** pour ouvrir l'option de menu.

✓ L'affichage suivant apparaît sur l'écran :

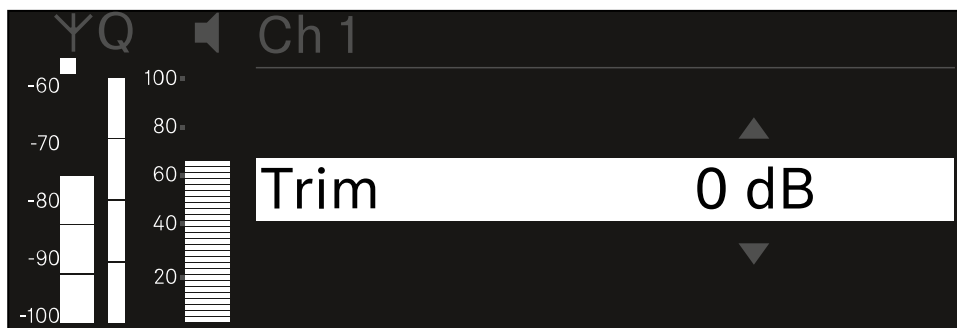

- ▶ Tournez la **molette de sélection** pour régler la valeur souhaitée.
- ▶ Appuyez sur la **molette de sélection** pour sauvegarder le paramètre.
Ou
- ▶ Appuyez sur la touche **ESC** pour annuler la saisie sans sauvegarder les paramètres.



- i** Afin que la valeur configurée soit également appliquée dans l'émetteur reçu, vous devez synchroniser le canal ([Établir une connexion avec les récepteurs EW-DX EM](#) / [Synchroniser les récepteurs EW-DX EM](#)).



Option de menu Ch 1 - Ch 4 -> Low Cut

Dans l'option de menu **Low Cut**, réglez la valeur du filtre Low Cut (filtre coupe-bas) pour chaque canal.

Plage de réglage :

- pour **EW-DX SK | EW-DX SK 3-PIN** : Off, 30 Hz, 60 Hz, 80 Hz, 100 Hz, 120 Hz
- pour **EW-DX SKM | EW-DX SKM-S** : 60 Hz, 80 Hz, 100 Hz, 120 Hz

Pour ouvrir l'option de menu Low Cut :

- ▶ Dans le menu, naviguez vers l'option de menu **Low Cut** du canal souhaité.

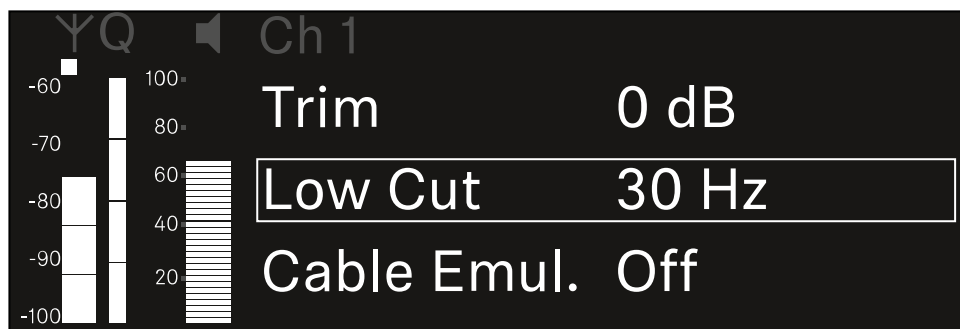

- ▶ Appuyez sur la **molette de sélection** pour ouvrir l'option de menu.

- ✓ L'affichage suivant apparaît sur l'écran :

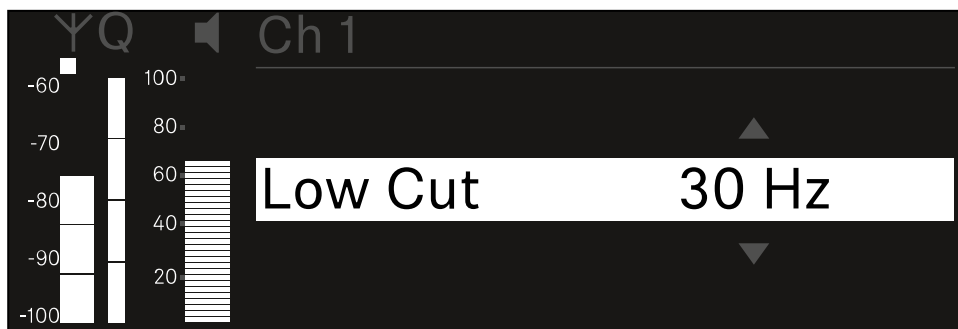

- ▶ Tournez la **molette de sélection** pour régler la valeur souhaitée.
- ▶ Appuyez sur la **molette de sélection** pour sauvegarder le paramètre.
Ou
- ▶ Appuyez sur la touche **ESC** pour annuler la saisie sans sauvegarder les paramètres.



- i** Afin que la valeur configurée soit également appliquée dans l'émetteur reçu, vous devez synchroniser le canal ([Établir une connexion avec les récepteurs EW-DX EM](#) / [Synchroniser les récepteurs EW-DX EM](#)).



Option de menu Ch 1 - Ch 4 -> Cable Emul.

Dans l'option de menu **Cable Emul.**, vous pouvez procéder à l'émulation de la longueur des câbles d'instruments.

Plage de réglage :

- Off, type 1, type 2, type 3

Pour ouvrir l'option de menu **Cable Emul.** :

- ▶ Dans le menu, naviguez vers l'option de menu **Cable Emul.** du canal souhaité.

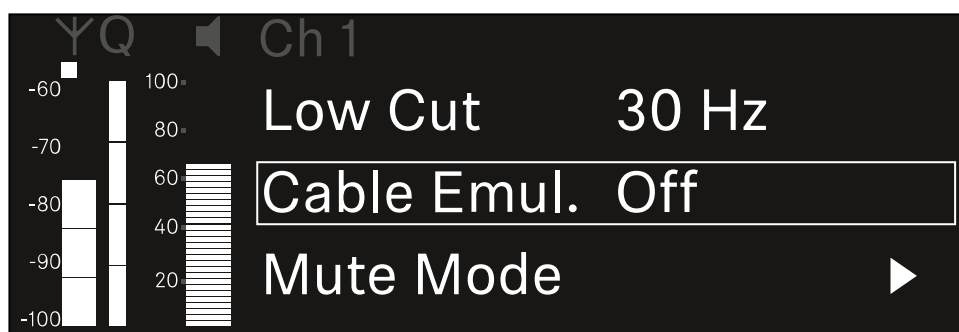

- ▶ Appuyez sur la **molette de sélection** pour ouvrir l'option de menu.

- ✓ L'affichage suivant apparaît sur l'écran :

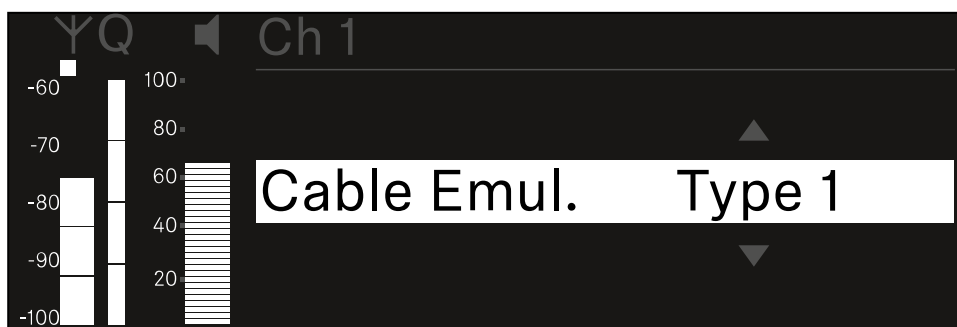

- ▶ Tournez la **molette de sélection** pour régler la valeur souhaitée.
- ▶ Appuyez sur la **molette de sélection** pour sauvegarder le paramètre.
Ou
- ▶ Appuyez sur la touche **ESC** pour annuler la saisie sans sauvegarder les paramètres.



Option de menu Ch 1 - Ch 4 -> Mute Mode

Dans l'option de menu **Mute Mode**, réglez la fonction du commutateur Mute de l'émetteur connecté (EW-DX SK, EW-DX SK 3-PIN, EW-DX SKM-S, EW-DX TS).

Plage de réglage EW-DX SKM-S, EW-DX SK/EW-DX SK 3-PIN :

- **Disabled** : le commutateur Mute n'a pas de fonction.
- **RF Mute** : le signal radio est désactivé lorsque le commutateur Mute est actionné.
- **AF Mute** : le signal audio est coupé lorsque le commutateur Mute est actionné.

Plage de réglage EW-DX TS :

- **Disabled** : la touche **MUTE** n'a pas de fonction.
- **AF Mute** : le signal audio est mis en sourdine lorsque la touche **MUTE** est actionnée. Le signal audio est activé lorsque vous actionnez une nouvelle fois la touche.
- **PTT** (Push To Talk : presser pour parler) : maintenir la touche **MUTE** enfoncée afin d'activer le signal audio.
- **PTM** (Push To Mute : presser pour couper le son) : maintenir la touche **MUTE** enfoncée afin de mettre le signal audio en sourdine.

Pour ouvrir l'option de menu Mute Mode :

- ▶ Dans le menu, naviguez vers l'option de menu **Mute Mode** du canal souhaité.

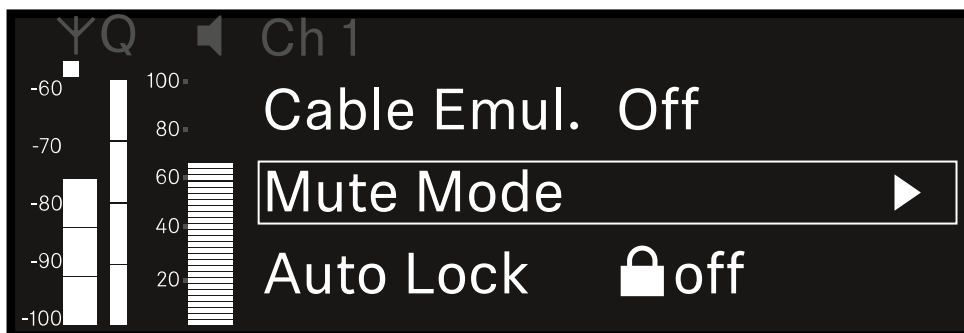

- ▶ Appuyez sur la **molette de sélection** pour ouvrir l'option de menu.

- ✓ L'affichage suivant apparaît sur l'écran :

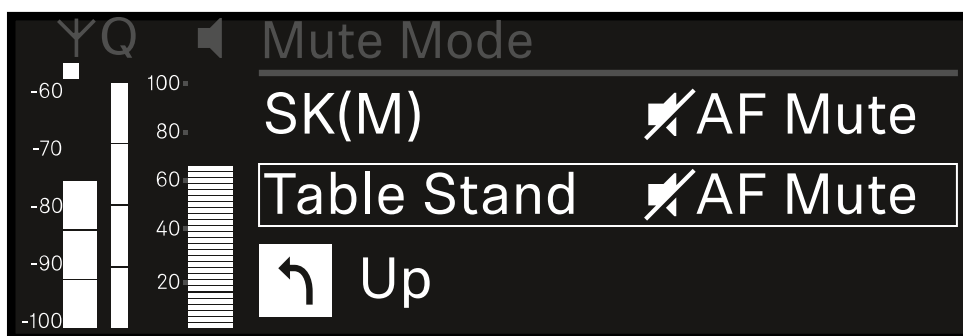



- ▶ Tournez la **molette de sélection** pour régler la valeur souhaitée.
- ▶ Appuyez sur la **molette de sélection** pour sauvegarder le paramètre.
Ou
- ▶ Appuyez sur la touche **ESC** pour annuler la saisie sans sauvegarder les paramètres.

i Afin que la valeur configurée soit également appliquée dans l'émetteur reçu, vous devez synchroniser le canal ([Établir une connexion avec les récepteurs EW-DX EM](#) / [Synchroniser les récepteurs EW-DX EM](#)).



Option de menu Ch 1 - Ch 4 -> Auto Lock

Dans l'option de menu **Auto Lock**, vous pouvez activer ou désactiver le verrouillage des touches pour l'émetteur reçu.

Le verrouillage empêche que l'émetteur s'éteigne ou que des modifications dans le menu soient effectuées involontairement.

i Si vous souhaitez procéder à des réglages dans le menu de l'émetteur lorsque son verrouillage des touches est activé, vous devez annuler le verrouillage des touches temporairement :

- EW-DX SKM : [Verrouillage des touches](#)
- EW-DX SK : [Verrouillage des touches](#)

Pour ouvrir l'option de menu **Auto Lock** :

- ▶ Dans le menu, naviguez vers l'option de menu **Auto Lock** du canal souhaité.

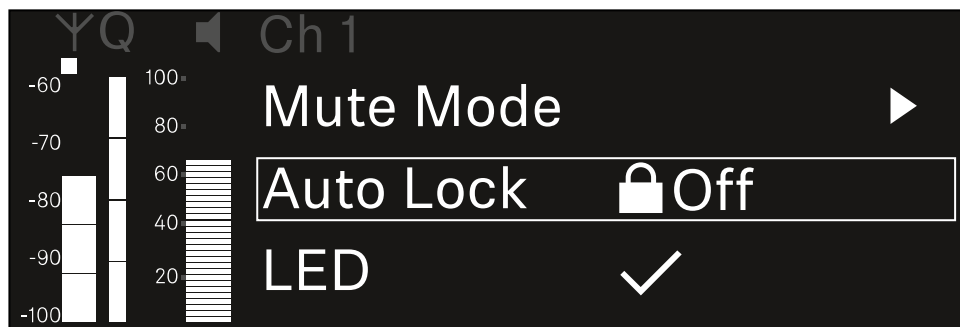

- ▶ Appuyez sur la **molette de sélection** pour ouvrir l'option de menu.

✓ L'affichage suivant apparaît sur l'écran :

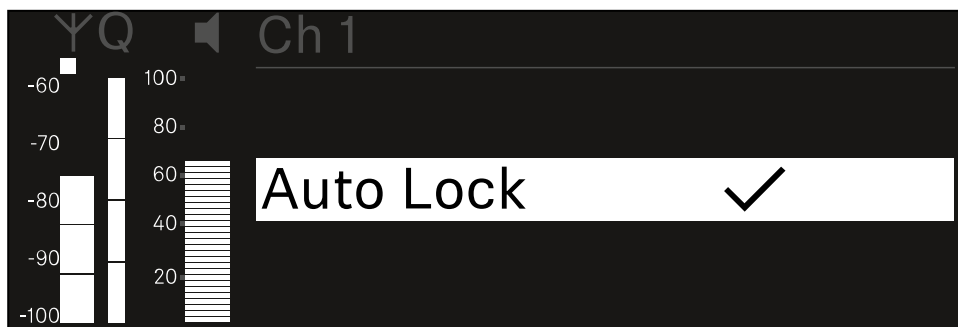

- ▶ Tournez la **molette de sélection** pour régler la valeur souhaitée.
- ▶ Appuyez sur la **molette de sélection** pour sauvegarder le paramètre.



Ou

- ▶ Appuyez sur la touche **ESC** pour annuler la saisie sans sauvegarder les paramètres.

i Afin que la valeur configurée soit également appliquée dans l'émetteur reçu, vous devez synchroniser le canal ([Établir une connexion avec les récepteurs EW-DX EM](#) / [Synchroniser les récepteurs EW-DX EM](#)).



Option de menu Ch 1 - Ch 4 -> LED

Dans l'option de menu **LED**, vous pouvez régler l'éclairage de la LED LINK de l'émetteur reçu.

Plage de réglage :

- **ON** : la LED LINK est allumée en permanence.
- **OFF** : La LED LINK s'éteint lorsque le verrouillage des touches est activé.

i Pour cela, le verrouillage automatique des touches doit être activé dans l'option de menu Auto Lock (voir [Option de menu Ch 1 - Ch 4 -> Auto Lock](#)).

Pour ouvrir l'option de menu **LED** :

- ▶ Dans le menu, naviguez vers l'option de menu **LED** du canal souhaité.

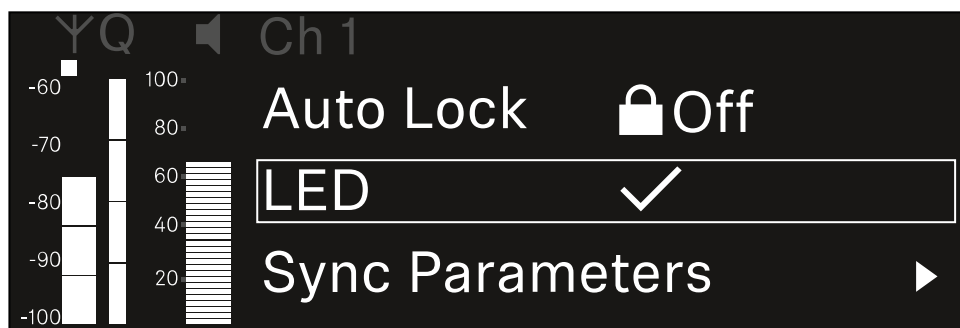

- ▶ Appuyez sur la **molette de sélection** pour ouvrir l'option de menu.

✓ L'affichage suivant apparaît sur l'écran :

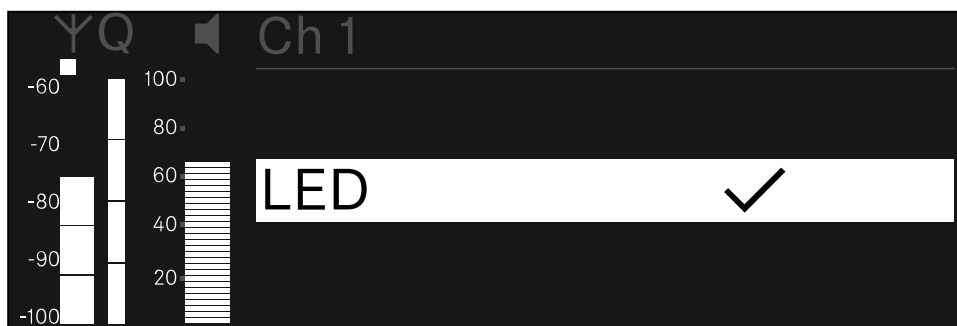

- ▶ Tournez la **molette de sélection** pour régler la valeur souhaitée.
- ▶ Appuyez sur la **molette de sélection** pour sauvegarder le paramètre.
Ou
- ▶ Appuyez sur la touche **ESC** pour annuler la saisie sans sauvegarder les paramètres.



- i** Afin que la valeur configurée soit également appliquée dans l'émetteur reçu, vous devez synchroniser le canal ([Établir une connexion avec les récepteurs EW-DX EM](#) / [Synchroniser les récepteurs EW-DX EM](#)).



Option de menu Ch 1 - Ch 4 -> Sync Parameters

Dans l'option de menu **Sync Parameters**, vous pouvez choisir les réglages à transférer du récepteur à l'émetteur lors de la synchronisation.

i Tous les réglages peuvent également être effectués dans le menu de commande de l'émetteur. Lors de la synchronisation, les valeurs configurées dans l'émetteur sont écrasées par les valeurs configurées dans le récepteur.

Les paramètres suivants peuvent être activés ou désactivés pour la transmission.

- Name
- Frequency
- Trim
- Low Cut
- Cable Emul.
- Mute Mode
- Auto Lock
- LED

Pour ouvrir l'option de menu **Sync Settings** :

- ▶ Dans le menu, naviguez vers l'option de menu **Sync Settings** du canal souhaité.

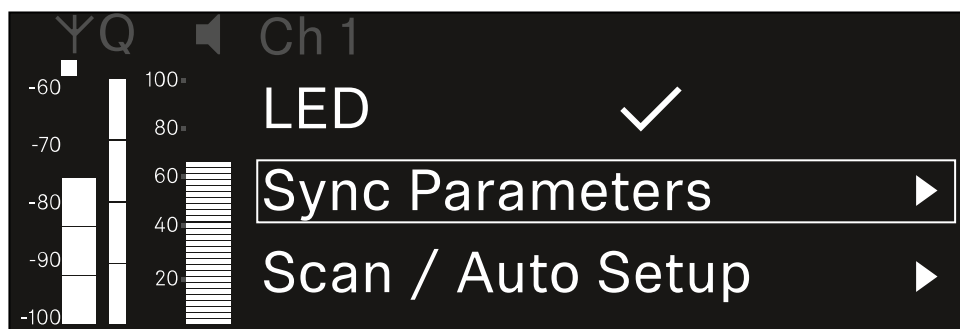

- ▶ Appuyez sur la **molette de sélection** pour ouvrir l'option de menu.
- ✓ L'affichage suivant apparaît sur l'écran :

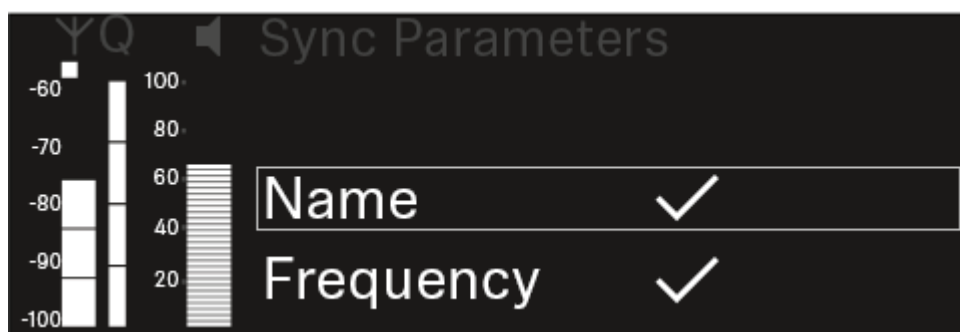



- ▶ Tournez la **molette de sélection** pour choisir entre les options.
- ▶ Appuyez sur la **molette de sélection** pour accéder à l'option souhaitée.

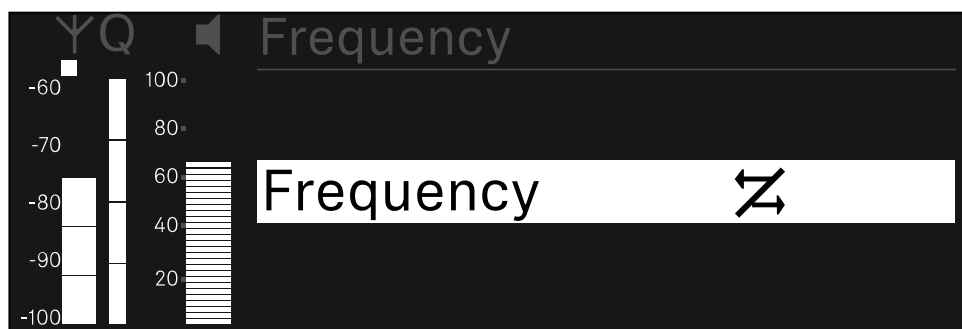
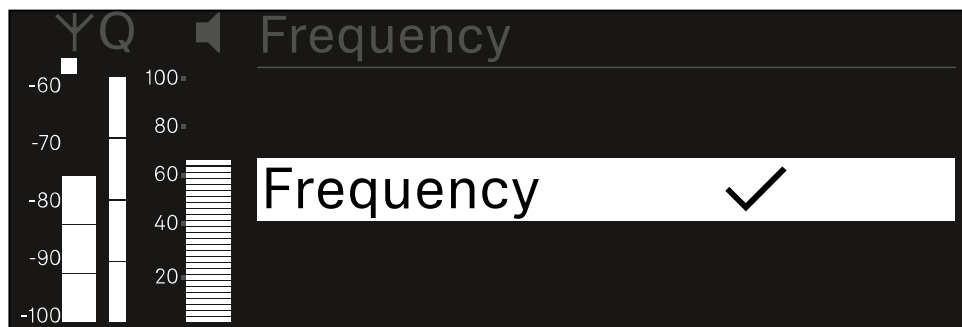

- ▶ Sélectionnez pour l'option respective si elle doit être synchronisée ou non.
 - ✓ La valeur configurée pour cette fonction sera transmise lors de la synchronisation.
 - ✗ La valeur configurée pour cette fonction ne sera pas transmise lors de la synchronisation.
- ▶ Appuyez sur la **molette de sélection** pour sauvegarder le paramètre.



Option de menu Ch 1 - Ch 4 -> Scan / Auto Setup

Le récepteur permet de scanner le spectre de fréquences et d'afficher toutes les fréquences libres disponibles dans la plage de fréquences sélectionnée. La configuration automatique des fréquences permet de distribuer automatiquement les fréquences libres à tous les EW-DX EM 4 disponibles sur le réseau.

- ▶ Éteignez tous les émetteurs avant d'effectuer le scan.
- ✓ Les fréquences que les émetteurs allumés de votre installation utilisent sont détectées comme « occupées » et ne peuvent ensuite pas être utilisées.

i Afin de pouvoir effectuer la configuration automatique des fréquences pour tous les appareils connectés au réseau, la fonction Auto Setup doit être activée dans le menu System du récepteur : [Option de menu System -> Auto Setup](#)

i Un récepteur EM qui exécute l'une des actions suivantes ne participe pas à la configuration des fréquences d'un autre récepteur EM :

- Remote (full) scan
- Scan Me / Scan Network -> configuration automatique
- Bonding (liaison)
- TX Sync
- TX Update
- Mise à jour du dispositif / Device Update (si en cours d'exécution)

Pour ouvrir l'option de menu Scan / Auto Setup :

- ▶ Dans le menu, naviguez vers l'option de menu **Scan / Auto setup** du canal souhaité.

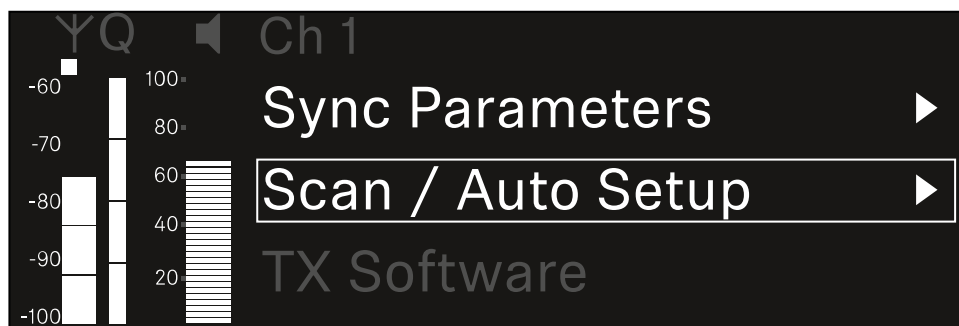

- ▶ Appuyez sur la **molette de sélection** pour ouvrir l'option de menu.
- ✓ L'affichage suivant apparaît sur l'écran :

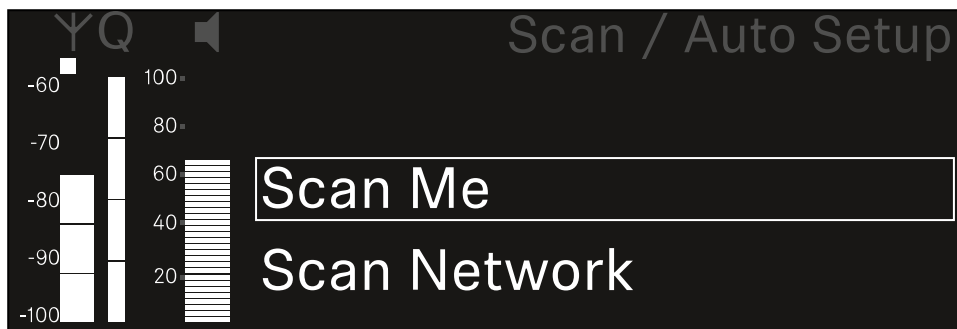

- ▶ Tournez la **molette de sélection** pour choisir entre les options **Scan Me** et **Scan Network**
 - **Scan Me** : le scan de fréquence et la configuration de fréquence ne sont réalisés que pour le canal de réception sélectionné.
 - **Scan Network** : le scan de fréquence et la configuration de fréquence sont réalisés pour les deux canaux du récepteur ainsi que pour tous les autres récepteurs disponibles dans le réseau.
- ▶ Appuyez sur la **molette de sélection** pour accéder à l'option souhaitée.

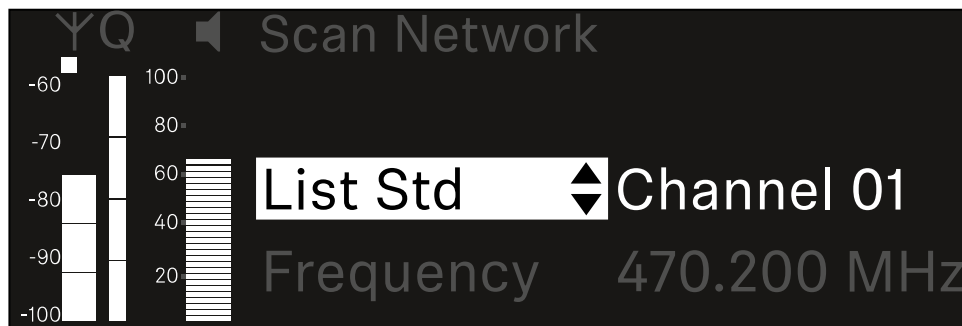

- ▶ Sélectionnez une fréquence comme fréquence de démarrage pour le scan.
- ▶ Appuyez sur la **molette de sélection** pour démarrer le scan.
 - ✓ Le spectre est scanné en fonction des fréquences libres au-dessus de la fréquence sélectionnée.

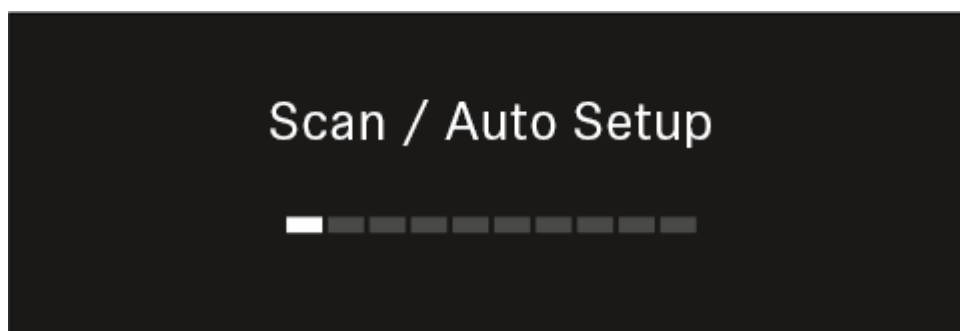



i Après le scan, les fréquences libres qui peuvent être attribuées aux canaux s'affichent.

Auto Setup
CH1: 471.400 MHz
CH2: 472.000 MHz
Press SET to accept or ESC to abort

- ▶ Appuyez sur la **molette de sélection** pour attribuer les fréquences libres aux canaux de réception.
Ou
- ▶ Appuyez sur la touche **ESC** pour annuler l'opération et ne pas attribuer de nouvelles fréquences.
- ▶ Synchronisez ensuite les canaux de réception avec leurs émetteurs correspondants pour établir la liaison radio sur les nouvelles fréquences réglées ([Synchroniser le récepteur et l'émetteur](#)).



Option de menu Ch 1 - Ch 4 -> Walktest

L'option de menu **Walktest** vous permet de réaliser un test de réception.

Si vous avez installé et configuré tous les récepteurs et émetteurs dans l'environnement de fonctionnement, nous vous recommandons de tester la qualité de réception (walk test). Un walk test vous permet de vérifier si la qualité de réception est suffisante à tous les endroits où vous souhaitez utiliser le système.

Démarrez la fonction walk test dans ce menu, prenez un émetteur et déplacez-vous dans la zone dans laquelle vous envisagez de l'utiliser. Les résultats du walk test vous fournissent des informations sur la qualité de réception.

Pour ouvrir le menu Walktest :

- ▶ Dans le menu, naviguez vers l'option de menu **Walktest** du canal souhaité.

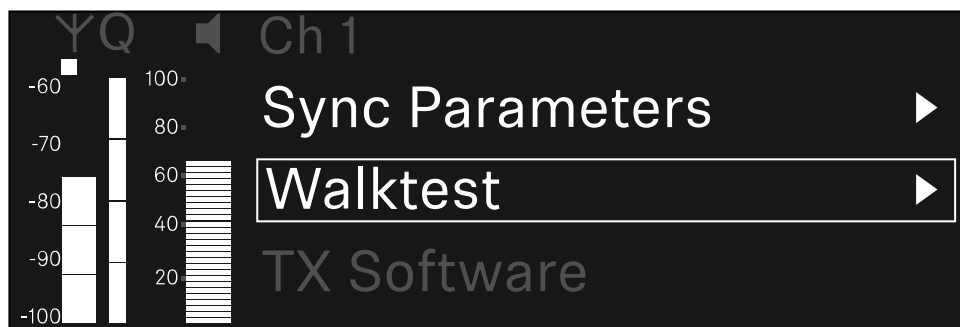

- ▶ Appuyez sur la **molette de sélection** pour ouvrir l'option de menu.
- ✓ L'affichage suivant apparaît sur l'écran :



Pour démarrer le test de réception :

- ▶ Appuyez sur la **molette de sélection**.
- ▶ Prenez l'émetteur et déplacez-vous dans la zone dans laquelle vous envisagez d'utiliser le système.



- ✓ Le récepteur enregistre les valeurs suivantes et les affiche sur l'écran :
 - RF** : réception de l'antenne en dBm
 - LQI** : qualité de la liaison en %, voir [Signification de l'indicateur de qualité de la liaison \(LQI\)](#)
 - AF** : niveau audio de l'émetteur en dBFS

Pour arrêter le test de réception :

- ▶ Appuyez sur la **molette de sélection** pour terminer le walk test quand vous voulez.

	RF	LQI	AF
Max	-92.4	0	-138.5
Min	-107.0	0	-138.5

Press SET to stop



Option de menu Ch 1 - Ch 4 -> TX Software

Dans l'option de menu **TX Software**, s'affiche la version logicielle de l'émetteur reçu.

Vous ne pouvez pas ouvrir cette option de menu pour effectuer des réglages.

- ▶ Dans le menu, naviguez vers l'option de menu **TX Software** du canal souhaité.

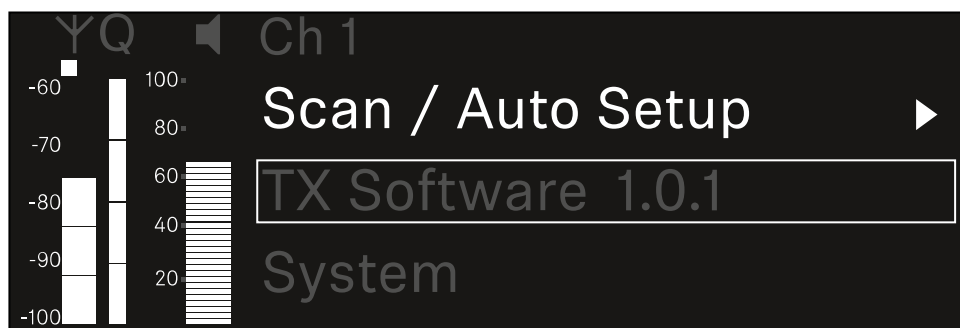

- ✓ Le numéro de version du logiciel de l'émetteur s'affiche sur l'écran. L'émetteur doit être allumé pour cela.

i Vous trouverez plus d'informations sur la mise à jour du micrologiciel de l'émetteur dans le chapitre [Option de menu System -> TX Update](#).



Option de menu System

Dans le menu System, vous pouvez effectuer tous les réglages intersystèmes qui s'appliquent à l'appareil entier et pas uniquement au canal de réception respectif.

Les options de menu suivantes sont disponibles :

Link Encryption

- Dans cette option de menu, vous pouvez sécuriser la liaison radio avec un cryptage AES-256.
- [Option de menu System -> Link Encryption](#)

Link Density

- Dans cette option de menu, vous pouvez régler le mode de transmission souhaité.
- [Option de menu System -> Link Density](#)

Network

- Dans cette option de menu, vous pouvez configurer les paramètres de la connexion réseau.
- [Option de menu System -> Network](#)

TX Update

- Dans cette option de menu, vous pouvez mettre à jour le micrologiciel des émetteurs.
- [Option de menu System -> TX Update](#)

Auto Setup

- Dans cette option de menu, vous pouvez activer la configuration automatique des fréquences pour le récepteur.
- [Option de menu System -> Auto Setup](#)

This Device

- Dans cette option de menu, vous pouvez saisir un nom d'appareil et afficher des informations sur le matériel et le logiciel du récepteur.
- [Option de menu System -> This Device](#)

Option de menu System -> Link Encryption

Vous pouvez sécuriser la liaison radio entre l'émetteur et le récepteur à l'aide d'un cryptage AES-256.



Pour ouvrir l'option de menu Link Encryption :

- ▶ Dans le menu System, accédez à l'option de menu **Link Encryption**.

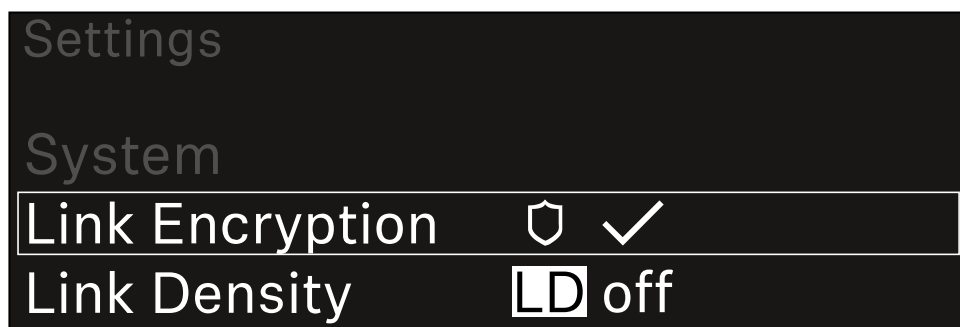

- ▶ Appuyez sur la **molette de sélection** pour ouvrir l'option de menu.
 - ✓ L'affichage suivant apparaît sur l'écran :

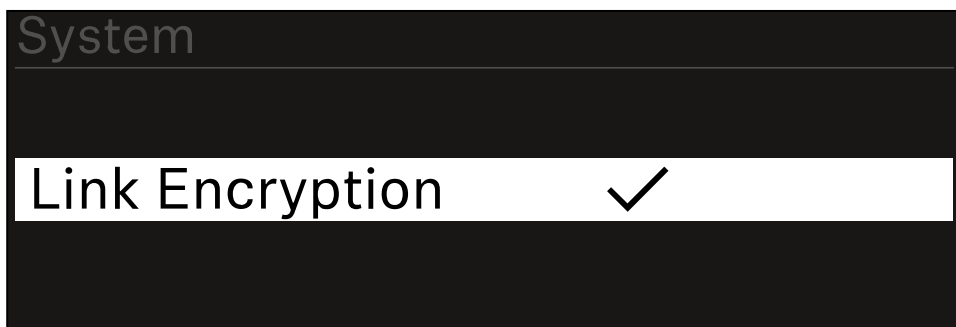

- ▶ Tournez la **molette de sélection** pour choisir entre les options **On** et **Off**.
- ▶ Appuyez sur la **molette de sélection** pour sauvegarder le paramètre.

i Après l'activation du cryptage AES-256, l'émetteur correspondant doit être de nouveau synchronisé avec le récepteur afin d'activer également le cryptage sur l'émetteur.



Option de menu System -> Link Density

i Mode Link Density (mode LD)

Le mode LD double le nombre des fréquences porteuses utilisables dans le spectre disponible, étant donné que l'écart minimal pour la grille à fréquences équidistantes est réduit.

Pour cela, il convient de réduire la bande passante de modulation de l'émetteur. Ainsi, un écart de fréquences entre des fréquences voisines nettement inférieur peut être sélectionné, de sorte que davantage de fréquences dans le même spectre disponible puissent être utilisées sans intermodulation.

L'utilisation du mode Link Density est recommandée lorsque les critères suivants doivent être respectés :

- Le nombre de canaux requis ne peut pas être atteint en mode normal étant donné que le spectre disponible ne suffit éventuellement pas.
- La distance entre les émetteurs et les antennes n'est pas trop importante.

Pour ouvrir l'option de menu Link Density :

- ▶ Dans le menu System, naviguez vers l'option de menu **Link Density**.



- ▶ Appuyez sur la **molette de sélection** pour ouvrir l'option de menu.

- ✓ L'affichage suivant apparaît sur l'écran :

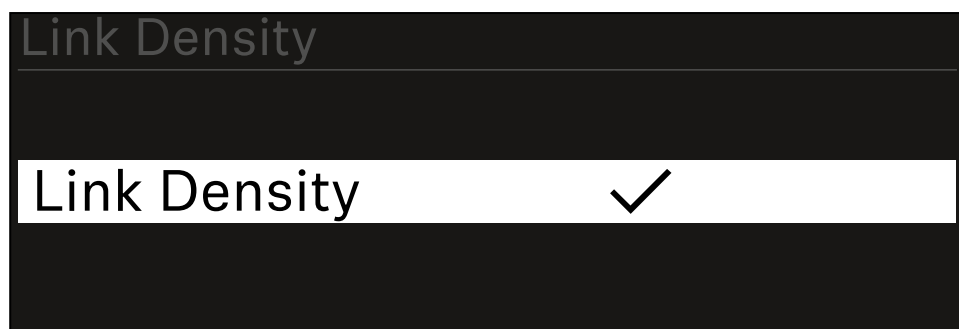



- ▶ Tournez la **molette de sélection** pour choisir entre les options **On** et **Off**.
- ▶ Appuyez sur la **molette de sélection** pour sauvegarder le paramètre.
 - ✓ Si le mode LD est activé, le récepteur doit être redémarré.

LD Mode changed!
Restart required

Press SET to apply or ESC to cancel

- ▶ Appuyez sur la **molette de sélection** pour redémarrer le récepteur.
Ou
- ▶ Appuyez sur la touche **ESC** pour interrompre le changement de mode.

i Après l'activation du mode LD et le redémarrage consécutif du récepteur, l'émetteur correspondant doit être de nouveau synchronisé avec le récepteur afin d'activer également le mode LD sur l'émetteur.



Option de menu System -> Network

Dans cette option de menu, vous pouvez configurer les paramètres de la connexion réseau.

Pour ouvrir l'option de menu Network :

- ▶ Dans le menu System, naviguez vers l'option de menu **Network**.

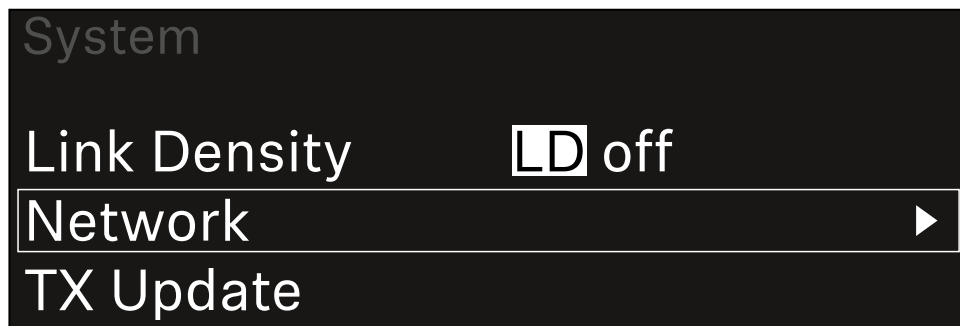

- ▶ Tournez la **molette de sélection** pour parcourir l'option de menu **Network** et sélectionner l'entrée de menu souhaitée.

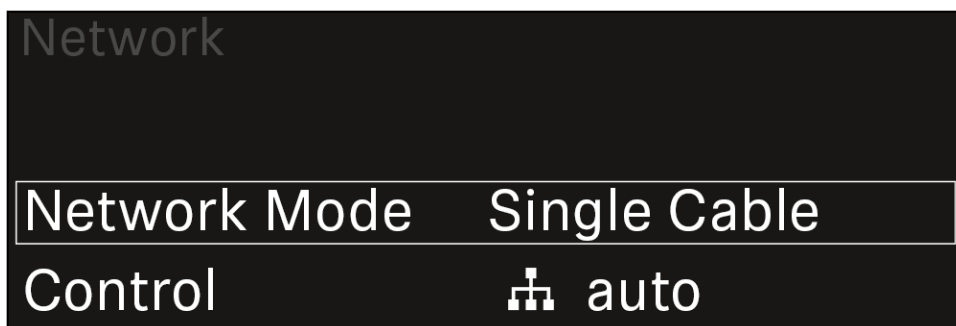

- ✓ Vous pouvez effectuer les réglages suivants :

Mode Network (réseau)

Single Cable (câble unique)

Split

Redundancy

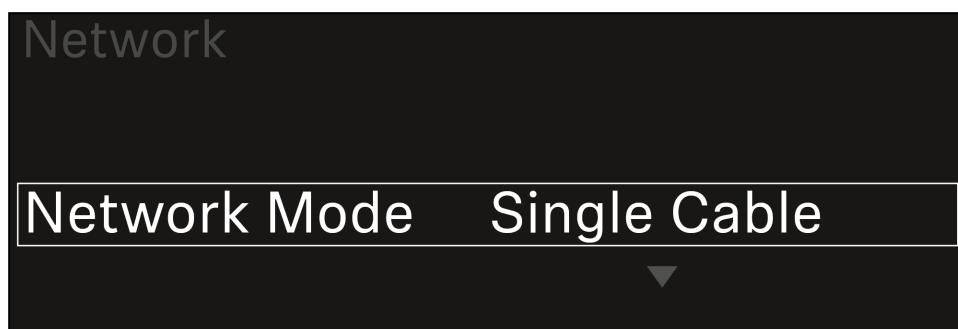

i Voir [Connecter plusieurs récepteurs à un réseau Dante®](#).



Control

Mode

Auto : la configuration réseau s'effectue automatiquement.

Manual : la configuration réseau peut être effectuée manuellement.

mDNS

Si vous souhaitez utiliser mDNS pour la détection automatique des appareils dans le réseau, cette option peut être activée ou désactivée ici.

IP

Si l'option **Mode** est réglée sur **Auto**, l'adresse IP attribuée automatiquement s'affiche ici.

Si l'option **Mode** est réglée sur **Manual**, l'adresse IP peut être configurée ici.

Masque de réseau

Si l'option **Mode** est réglée sur **Auto**, le masque de réseau attribué automatiquement s'affiche ici.

Si l'option **Mode** est réglée sur **Manual**, le masque réseau peut être configuré ici.

Passerelle

Si l'option **Mode** est réglée sur **Auto**, la passerelle attribuée automatiquement s'affiche ici.

Si l'option **Mode** est réglée sur **Manual**, la passerelle peut être configurée ici.

Dante - Dante Primary et Dante Secondary

• Mode

- **Auto** : la configuration réseau s'effectue automatiquement.
- **Manual** : la configuration réseau peut être effectuée manuellement.

• mDNS

- Si vous souhaitez utiliser mDNS pour la détection automatique des appareils dans le réseau, cette option peut être activée ou désactivée ici.

• IP

- Si l'option **Mode** est réglée sur **Auto**, l'adresse IP attribuée automatiquement s'affiche ici.
- Si l'option **Mode** est réglée sur **Manual**, l'adresse IP peut être configurée ici.

• Masque de réseau

- Si l'option **Mode** est réglée sur **Auto**, le masque de réseau attribué automatiquement s'affiche ici.
- Si l'option **Mode** est réglée sur **Manual**, le masque réseau peut être configuré ici.

• Passerelle

- Si l'option **Mode** est réglée sur **Auto**, la passerelle attribuée automatiquement s'affiche ici.
- Si l'option **Mode** est réglée sur **Manual**, la passerelle peut être configurée ici.



Protocole Spanning Tree (STP)

- Si elle est activée, cette option permet d'éviter des erreurs de configuration entre les modes réseau et le câblage.
- Si l'option est désactivée, il est possible que cela entraîne des tempêtes de diffusion.
- Par défaut et après une réinitialisation en usine, le protocole STP est activé.

i Le protocole Spanning Tree est configuré avec une priorité de 57344 et doit être pris en compte lors de la configuration d'un réseau avec un commutateur géré pour éviter que le pont de routage soit attribué à un appareil EW-DX EM.

Pour enregistrer les réglages effectués :

- ▶ Tournez la **molette de sélection** jusqu'à ce que **Apply** s'affiche dans le cadre de sélection.

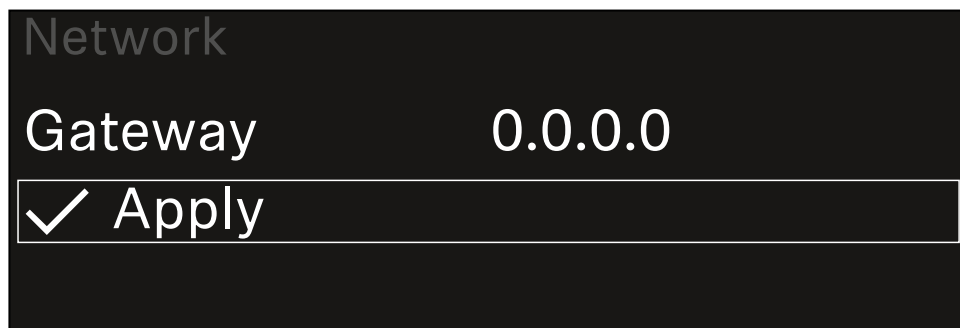

- ▶ Appuyez sur la **molette de sélection** pour enregistrer les réglages.



Option de menu System -> TX Update

Dans cette option de menu, vous pouvez mettre à jour le micrologiciel des émetteurs. Ceci est recommandé après la mise à jour du micrologiciel du récepteur (voir [Mettre à jour le micrologiciel du récepteur](#)).

- i** Les versions de micrologiciel actuellement installées sur l'émetteur connecté peuvent être affichées dans l'option de menu TX Software du canal respectif (voir [Option de menu Ch 1 - Ch 4 -> TX Software](#)).

Pour ouvrir l'option de menu TX Update :

- ▶ Dans le menu System, naviguez vers l'option de menu **TX Update**.



- ▶ Appuyez sur la **molette de sélection** pour ouvrir l'option de menu.
- ✓ Le micrologiciel de l'émetteur disponible s'affiche :

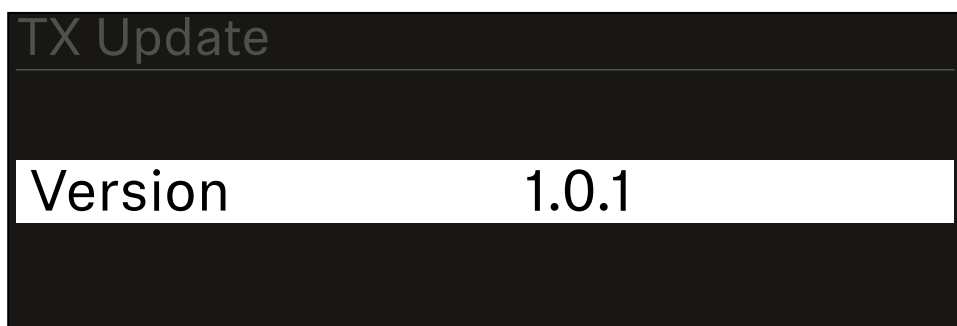

- ▶ Appuyez sur la **molette de sélection** pour démarrer la mise à jour du micrologiciel.

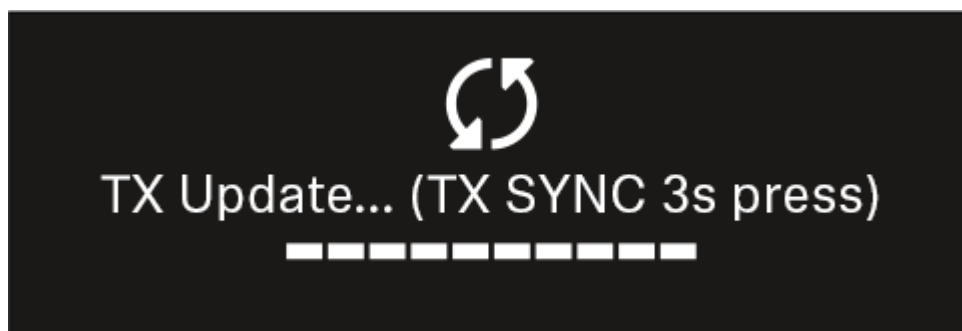

- ▶ Appuyez pendant 3 secondes sur le bouton **SYNC** de l'émetteur disponible.
- ✓ Vous avez env. 20 secondes pour le faire. La barre de progression affiche le temps restant.

La mise à jour du micrologiciel de l'émetteur est en cours.

La progression de la mise à jour est affichée à l'écran du récepteur.

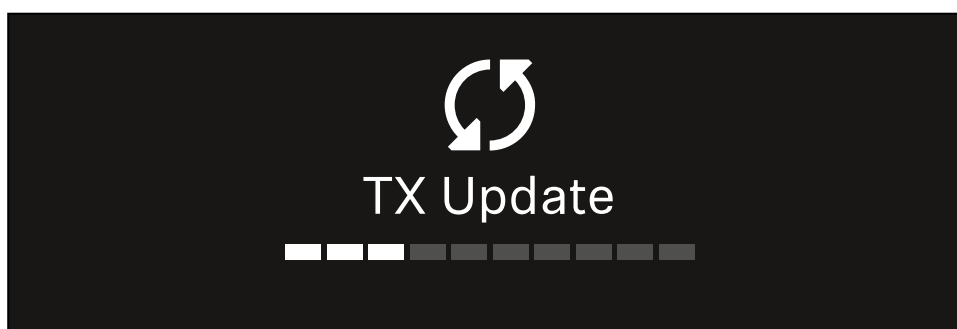

L'écran de l'émetteur affiche que la mise à jour du micrologiciel est actuellement en cours.

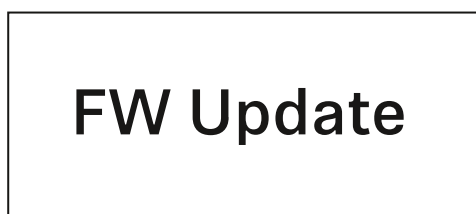



ATTENTION



L'arrêt de la mise à jour affecte le fonctionnement de l'émetteur

Si l'émetteur est désactivé pendant la mise à jour du micrologiciel, la mise à jour peut échouer et le fonctionnement correct de l'émetteur ne peut plus être assuré.

- ▶ N'éteignez pas l'émetteur pendant la mise à jour.
- ▶ Ne retirez pas les piles ou le pack accu pendant la mise à jour.
- ▶ Veillez à ce que le pack accu ou les piles de l'émetteur soient suffisamment chargés avant la mise à jour.



Option de menu System -> Auto Setup

Dans cette option de menu, vous pouvez activer la fonction **Auto Setup** du récepteur.

Si la fonction est activée ici, une configuration automatique des fréquences pour les deux canaux de ce récepteur peut être réalisée dans l'option de menu **Scan / Auto Setup**.

Voir [Option de menu Ch 1 - Ch 4 -> Scan / Auto Setup](#).

En outre, le récepteur est validé pour une configuration automatique des fréquences dans un réseau avec plusieurs récepteurs.

Si la fonction est désactivée ici, une fréquence peut être attribuée uniquement pour le canal sélectionné du récepteur via l'option de menu **Scan / Auto Setup**.

Pour ouvrir l'option de menu Auto Setup :

- ▶ Dans le menu System, naviguez vers l'option de menu **Auto Setup**.

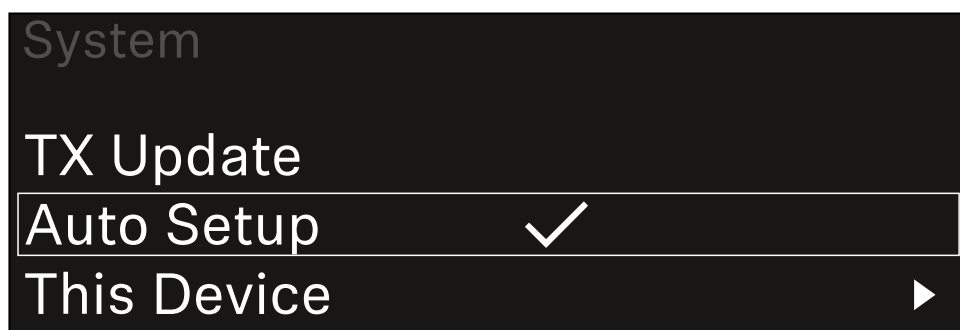

- ▶ Appuyez sur la **molette de sélection** pour ouvrir l'option de menu.
- ✓ L'affichage suivant apparaît sur l'écran :

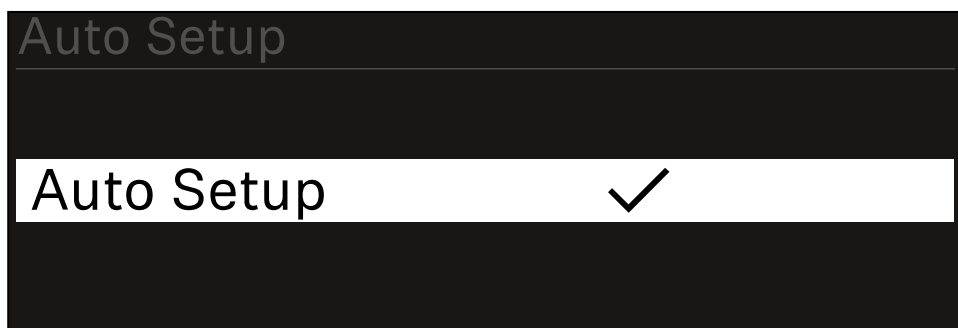

- ▶ Tournez la **molette de sélection** pour choisir entre les options **On** et **Off**.
- ▶ Appuyez sur la **molette de sélection** pour sauvegarder le paramètre.



Option de menu System -> This Device

Dans cette option de menu, vous pouvez modifier le nom d'appareil, afficher des informations sur le logiciel et le matériel ou réinitialiser l'appareil aux réglages d'usine.

Pour ouvrir l'option de menu **This Device** :

- ▶ Dans le menu System, naviguez vers l'option de menu **This Device**.

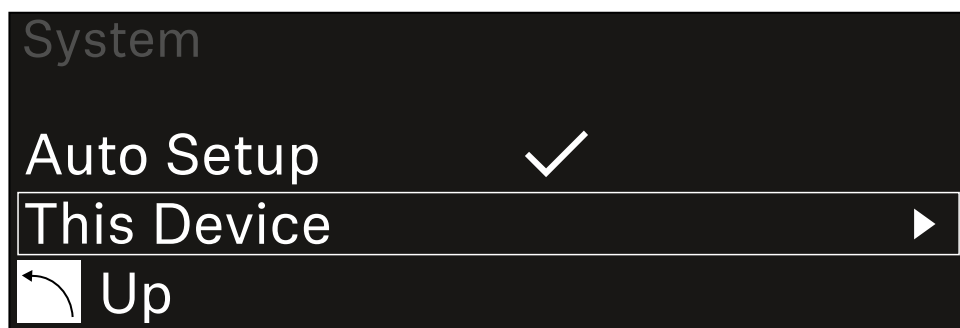

- ▶ Appuyez sur la **molette de sélection** pour ouvrir l'option de menu.
- ✓ L'affichage suivant apparaît sur l'écran :

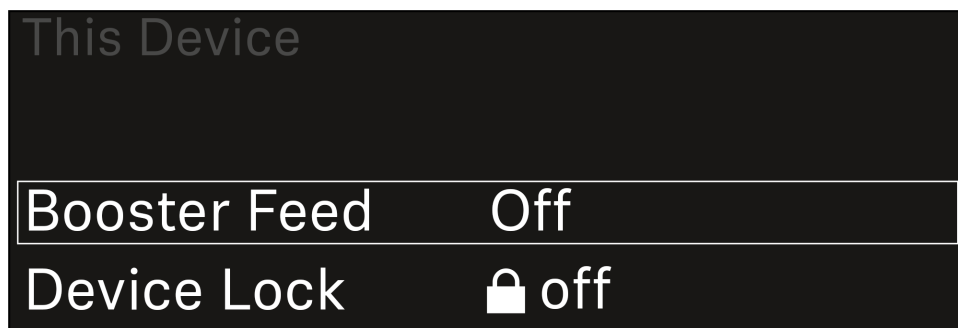

- ▶ Sélectionnez parmi les options suivantes :
 - **Booster Feed** : permet de régler l'alimentation électrique pour l'amplificateur d'antenne externe
 - **Device Lock** : permet de régler le verrouillage des touches du récepteur.
 - **Brightness** : permet de régler la luminosité de l'écran.
 - **Device Name** : ouvrez cette option de menu pour modifier le nom de l'appareil. Ce nom s'affichera dans le réseau pour ce récepteur.
 - **MAC** : affiche l'adresse MAC du récepteur.
 - **Dante Name** : affiche le nom de l'appareil dans le réseau Dante.
 - **Dante Pri MAC/Dante Sec MAC** : affiche les adresses MAC primaire/secondaire Dante du récepteur.
 - **Software** : affiche la version logicielle du récepteur.
 - **HW Main/HW Front/HW Tuner1/HW Tuner 2/HW Interface** : affiche les versions matérielles des platines intégrées dans le récepteur.



- **Reset:**

- **Audio Ch1 | Audio Ch2 | Audio All** (EW-DX EM 2 / EW-DX EM 2 Dante) : réinitialise les paramètres du canal audio sélectionné ou tous les paramètres des canaux audio à leurs valeurs par défaut.
- **Audio Ch1 | Audio Ch2 | Audio Ch3 | Audio Ch4 | Audio All** (EW-DX EM 4 Dante) : réinitialise les paramètres du canal audio sélectionné ou tous les paramètres des canaux audio à leurs valeurs par défaut.
- **Network** : réinitialise les paramètres réseau et le mot de passe de revendication à leurs paramètres d'usine.
- **Factory** : réinitialise le récepteur aux paramètres d'usine.



Mettre à jour le micrologiciel du récepteur

Vous pouvez mettre à jour le micrologiciel du récepteur au moyen du logiciel **Sennheiser Control Cockpit**, du logiciel **Wireless Systems Manager** ou par le biais de l'application **Smart Assist**.

Mise à jour via **Sennheiser Control Cockpit** ou **Wireless Systems Manager** :

- ▶ Pour ce faire, connectez le récepteur à un réseau (voir [Connecter plusieurs récepteurs à un réseau](#)) et établissez une connexion avec le logiciel.

i Vous trouverez des informations supplémentaires sur le contrôle des appareils au moyen du logiciel **Sennheiser Control Cockpit** ou du logiciel **Wireless Systems Manager** dans la rubrique d'aide respective du logiciel.

Le logiciel peut être téléchargé ici :

sennheiser.com/control-cockpit

sennheiser.com/wsm

i La mise à jour du micrologiciel de l'émetteur s'effectue au moyen du récepteur à partir de l'option de menu System -> TX Update. Voir [Option de menu System -> TX Update](#)

Mise à jour via l'application **Smart Assist** :

- ▶ Pour cela, branchez le récepteur à un réseau (voir [Connecter plusieurs récepteurs à un réseau](#)).
- ▶ Raccordez un point d'accès Wireless au réseau.
- ▶ Connectez votre smartphone à ce réseau.
- ▶ Démarrez le processus de mise à jour dans l'application **Smart Assist** :
- ▶ Cliquez sur « Update » lorsque l'appareil est dans le réseau.
- ▶ Suivez les instructions.
Ou
- ▶ Recherchez des appareils qui doivent être mis à jour.
- ▶ Suivez les instructions.



Émetteur main EW-DX SKM | EW-DX SKM-S

Vue d'ensemble du produit

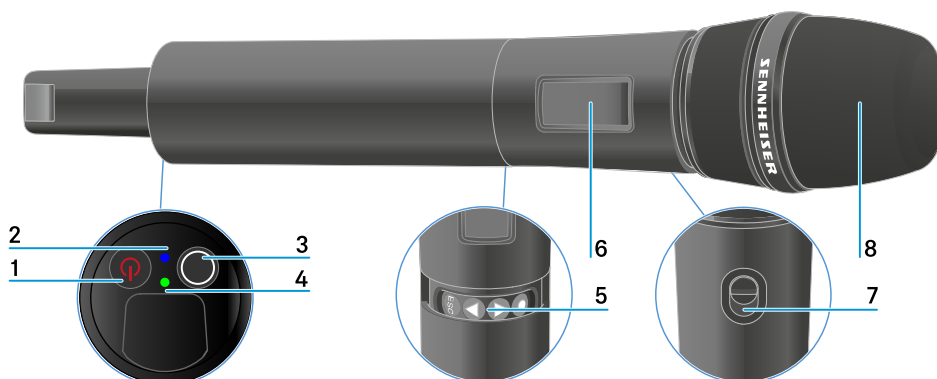

1 Touche **ON/OFF**

- voir [Allumer et éteindre l'émetteur main](#)

2 LED **DATA**

- voir [Signification des LED](#)

3 Touche **SYNC**

- voir [Établir une connexion avec le récepteur](#)

4 LED **LINK**

- voir [Signification des LED](#)

5 Touches de fonction pour naviguer dans le menu

- voir [Touches pour naviguer dans le menu](#)

6 Écran

- voir [Affichages sur l'écran de l'émetteur main](#)

7 Commutateur Mute (EW-DX SKM-S uniquement)

- voir [Régler le mode Mute et mettre en sourdine l'émetteur main \(EW-DX SKM-S uniquement\)](#)



8 Tête de micro

- voir [Changer la tête de micro](#)



Insérer et retirer les piles / packs accu

Vous pouvez alimenter l'émetteur main soit avec des piles (type AA, 1,5 V), soit avec le pack accu BA 70 rechargeable Sennheiser.

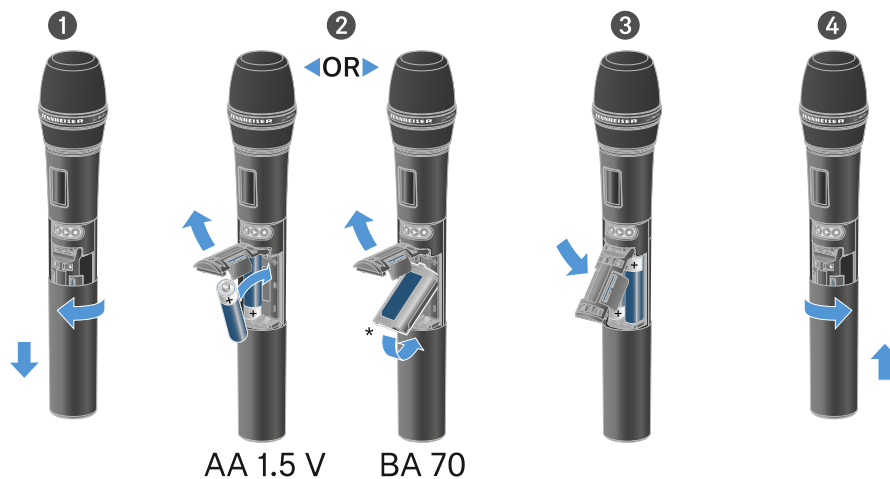

- ▶ Dévissez le corps du microphone comme indiqué sur l'illustration et tirez-le vers le bas jusqu'à la butée.
- ▶ Insérez les piles ou le pack accu BA 70 dans le compartiment à piles comme indiqué sur l'illustration. Respectez la polarité lors de l'insertion.
- ▶ Revissez le corps du microphone.



Remarque relative au pack accu BA 70

- Veuillez à insérer le pack accu BA 70 comme indiqué ci-dessous :

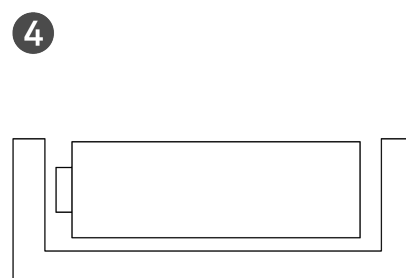
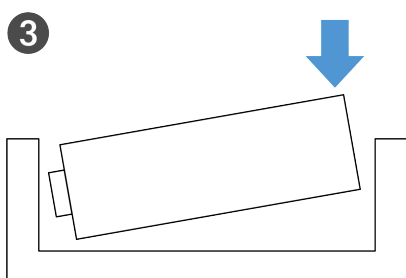
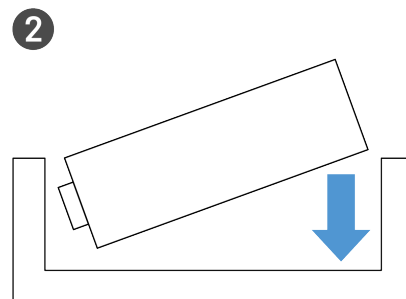
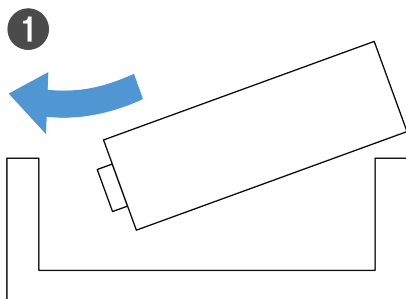



Changer la tête de micro

Pour changer la tête de micro :

- ▶ Dévissez la tête de micro.
- ▶ Vissez la tête de micro que vous souhaitez.
- ▶ Ne touchez pas les contacts du microphone radio, ni ceux de la tête de micro. Vous pourriez les salir ou les tordre.



Têtes de micro compatibles

Les têtes de micro suivantes sont compatibles avec l'émetteur main :

- **MMD 835-1** | tête de micro dynamique avec caractéristique cardioïde
- **MMD 845-1** | tête de micro dynamique avec caractéristique supercardioïde
- **MME 865-1** | tête de micro à condensateur avec caractéristique supercardioïde
- **MMD 935-1** | tête de micro dynamique avec caractéristique cardioïde
- **MMD 945-1** | tête de micro dynamique avec caractéristique supercardioïde
- **MMK 965-1** | tête de micro à condensateur avec caractéristique commutable : cardioïde & supercardioïde
- **MMD 42-1** | tête de micro dynamique avec directivité omnidirectionnelle
- **Neumann KK 204** | tête de micro à condensateur avec caractéristique cardioïde
- **Neumann KK 205** | tête de micro à condensateur avec caractéristique supercardioïde



- **MM 435** | tête de micro dynamique avec caractéristique cardioïde
- **MM 445** | tête de micro dynamique avec caractéristique supercardioïde
- **ME 9002** | tête de micro à condensateur avec directivité omnidirectionnelle
- **ME 9004** | tête de micro à condensateur avec caractéristique cardioïde
- **ME 9005** | tête de micro à condensateur avec caractéristique supercardioïde



Allumer et éteindre l'émetteur main

Pour allumer l'émetteur main :

- ▶ Appuyez brièvement sur la touche **ON/OFF**.
- ✓ La LED **LINK** s'éclaire et l'émetteur s'allume.

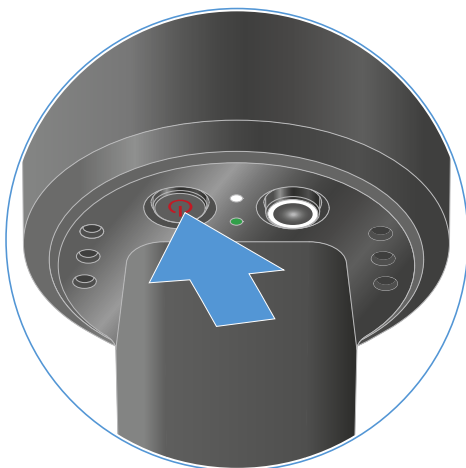

Pour éteindre l'émetteur main :

- ▶ Appuyez sur la touche **ON/OFF** et maintenez-la enfoncée jusqu'à ce que les LED s'éteignent.

- i** Veuillez noter que l'écran permanent E-Ink de l'émetteur continue à représenter les paramètres affichés après la désactivation.

Affichage lorsque l'émetteur est allumé:

EW-DX 1
510.100

Affichage lorsque l'émetteur est éteint:

EW-DX 1
510.100
off



Contrôler l'état de la batterie de l'émetteur (fonction Check)

Contrôler l'état de la batterie de l'émetteur

- ▶ Appuyez brièvement sur la touche **ON/OFF** de l'émetteur.

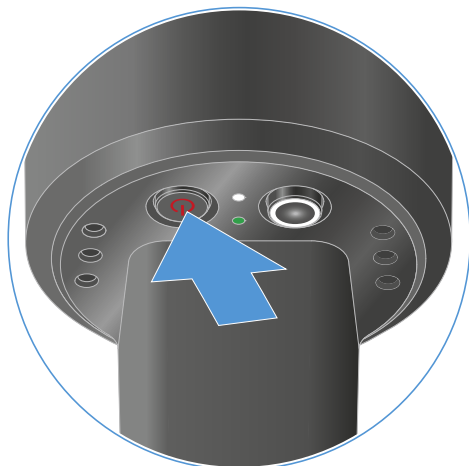

- ✓ La LED **LINK** de l'émetteur clignote et affiche l'état de charge actuel de la batterie ou du pack accu BA 70.

LINK LED	
	≤ 100 %
	≤ 60 %
	≤ 20 %

En outre, l'état de la batterie est affiché sur l'écran de l'émetteur pendant environ 5 secondes.



- i** En appuyant sur la touche **ON/OFF** de l'émetteur, la fonction « Identify » est simultanément déclenchée : [Identifier des récepteurs appariés \(fonction Identify\)](#).



Identifier des récepteurs appairés (fonction Identify)

En cas d'installations à plusieurs canaux, afin de reconnaître rapidement avec quel récepteur l'émetteur est appairé, vous pouvez utiliser la fonction **Check**.

Pour cela, l'émetteur et le récepteur doivent être allumés tous les deux.

- ▶ Appuyez brièvement sur la touche **ON/OFF** de l'émetteur.

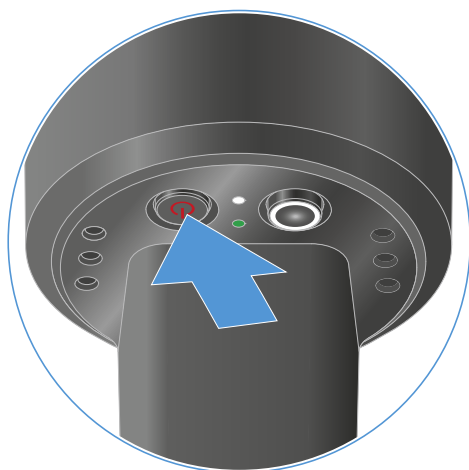

- ✓ Sur l'écran du récepteur couplé, un œil clignote dans le canal de réception respectif.

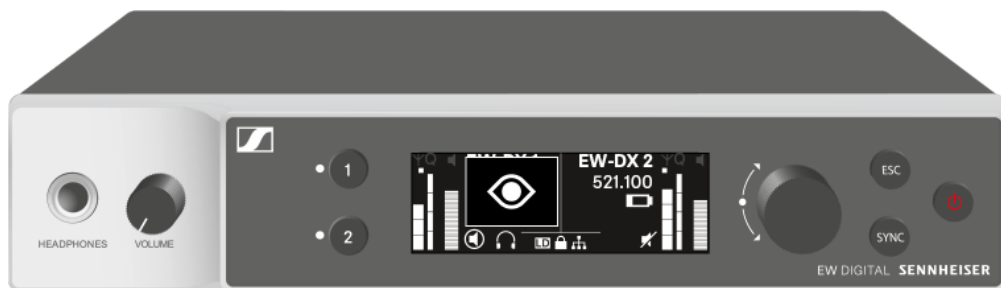

- i** En appuyant sur la touche ON/OFF de l'émetteur, la fonction Check est simultanément déclenchée : [Contrôler l'état de la batterie de l'émetteur \(fonction Check\)](#).



Signification des LED

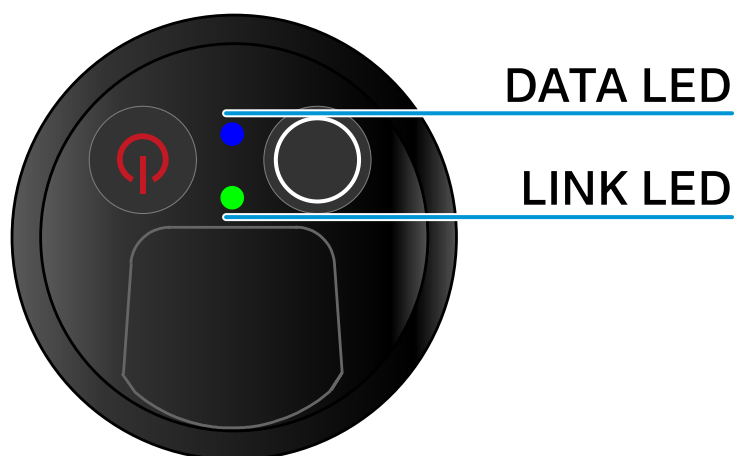

Les deux voyants LED **LINK** et **DATA** sur la face inférieure de l'émetteur peuvent afficher les informations suivantes.

LED LINK

Le voyant LED **LINK** affiche des informations relatives aux statuts de la liaison radio entre l'émetteur et le récepteur, ainsi que des informations sur le statut de l'émetteur appairé.

La LED est allumée en vert :



- La liaison entre l'émetteur et le récepteur est établie.
- La fréquence d'envoi est active.

La LED est allumée en jaune :

- La liaison entre l'émetteur et le récepteur est établie.
- Le signal audio est mis en sourdine ou
- Aucune tête de micro n'est montée sur l'émetteur main SKM-S.



La LED clignote en jaune :



- La liaison entre l'émetteur et le récepteur est établie.
- Le signal audio présente une distorsion (clipping).

La LED est allumée en rouge :



- Les piles ou le pack accu de l'émetteur sont déchargés.

La LED clignote en rouge :



- La liaison entre l'émetteur et le récepteur est établie.
- La batterie / le pack accu de l'émetteur est faible.

La LED est éteinte :



- Aucune liaison entre l'émetteur et le récepteur.
- L'émetteur est hors tension.



LED DATA

Le voyant LED **DATA** montre des informations concernant la synchronisation d'émetteurs et de récepteurs.

La LED clignote en bleu :



- L'émetteur est en train d'être synchronisé avec un récepteur.

La LED est allumée en bleu :



- Le micrologiciel est en cours de mise à jour.

La LED est éteinte :



- Aucune connexion de données n'est actuellement active.
-



Établir une connexion avec le récepteur

Afin que l'émetteur puisse établir une liaison radio avec le récepteur, les deux appareils doivent être synchronisés.

Voir [Établir une liaison radio | Synchroniser le récepteur et l'émetteur](#)

- i** **Conditions générales et restrictions relatives à l'utilisation de fréquences**
Il est possible que des conditions générales et des restrictions spécifiques relatives à l'utilisation de fréquences soient en vigueur dans votre pays.
Avant de mettre le produit en service, renseignez-vous en consultant l'adresse suivante :
sennheiser.com/sifa



Affichages sur l'écran de l'émetteur main

L'écran de l'émetteur affiche les informations suivantes :

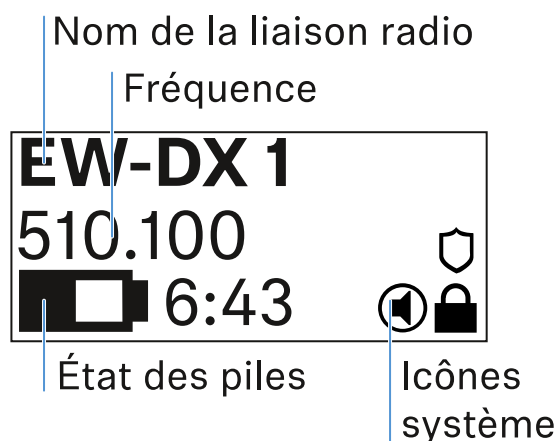

Nom de la liaison radio

- Le nom de la liaison radio peut être attribué dans l'option de menu de l'émetteur (voir [Option de menu Name](#)).
- Il peut également être attribué dans le menu du récepteur et synchronisé sur l'émetteur (voir [Option de menu Ch 1 / Ch 2 -> Name](#)).

Fréquence

- La fréquence de la liaison radio peut être configurée manuellement dans le menu de l'émetteur (voir [Option de menu Frequency](#)).
- La fréquence de la liaison radio peut également être configurée manuellement dans le menu du récepteur (voir [Option de menu Ch 1 / Ch 2 -> Frequency](#)) ou via la fonction **Auto Setup** (voir [Option de menu Ch 1 / Ch 2 -> Scan / Auto Setup](#)) et synchronisée sur l'émetteur.

État des piles

- L'état de charge des piles ou du bloc accu BA 70 s'affiche.
- En cas d'utilisation du pack accu BA 70, l'autonomie restante en heures et en minutes est également affichée.
- L'état des piles est masqué dans l'affichage par défaut. Appuyez brièvement sur la touche **On/Off** de l'émetteur (fonction « Check », voir [Contrôler l'état de la batterie de l'émetteur \(fonction Check\)](#)) pour afficher l'état des piles pendant environ 5 secondes.





Icônes système



Le commutateur MUTE de l'émetteur est désactivé. Voir [Option de menu Mute Button](#).



La fonction Auto Lock est activée. Voir [Option de menu Auto Lock](#).



Le cryptage AES-256 est activé. Voir [Option de menu System -> Link Encryption](#).

- i** Veuillez noter que l'écran permanent E-Link de l'émetteur continue à représenter les paramètres affichés après la désactivation.

Affichage lorsque l'émetteur est allumé:

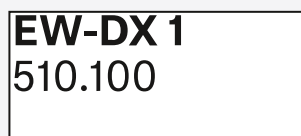

Affichage lorsque l'émetteur est éteint:

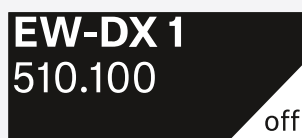



Touches pour naviguer dans le menu

Pour naviguer dans le menu de commande de l'émetteur, vous avez besoin des touches suivantes :

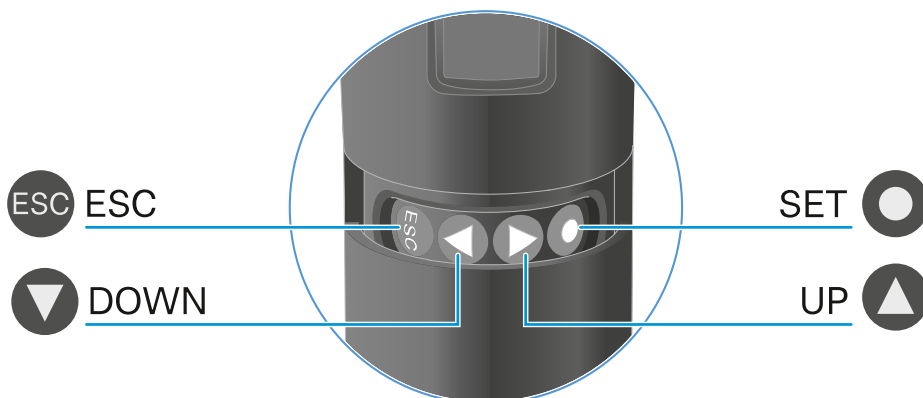

Appuyer sur la touche **SET**



- Passer de l'écran d'accueil au menu de commande
- Ouvrir une option de menu
- Enregistrer les réglages

Appuyer sur la touche **UP** / touche **DOWN**



- Accéder à l'option de menu précédente ou suivante
- Pour modifier les valeurs d'une option de menu

Appuyer sur la touche **ESC**



- Abandonner la saisie et retourner à l'affichage précédent

i [Ouvrir le menu et naviguer dans les options de menus](#)



Ouvrir le menu et naviguer dans les options de menus

Naviguer dans le menu et effectuer des modifications dans une option de menu

Pour ouvrir le menu :

- ▶ Appuyez sur la touche **SET**.
- ✓ L'écran de l'émetteur affiche le menu de commande.

Pour ouvrir une option de menu :

- ▶ Appuyez sur les touches **UP** ou **DOWN** pour naviguer vers les différentes options de menus.
- ▶ Appuyez sur la touche **SET** pour ouvrir l'option de menu sélectionnée.

Pour effectuer des modifications dans une option de menu

- ▶ Appuyez sur les touches **UP** ou **DOWN** pour régler la valeur affichée.
- ▶ Appuyez sur la touche **SET** pour mémoriser le réglage.
- ▶ Appuyez sur la touche **ESC** pour quitter l'option de menu sans sauvegarder le réglage.

Option de menu Name

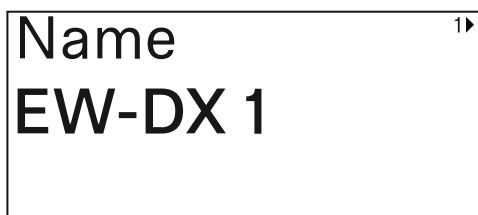

Dans cette option de menu, vous pouvez définir le nom de la liaison.



- ▶ Appuyez sur la touche **UP** ou **DOWN** pour sélectionner le caractère souhaité.
- ▶ Appuyez sur la touche **SET** pour passer à la position suivante.



- ▶ Appuyez sur la touche **SET** à la dernière position pour enregistrer le nom configuré.

i Si vous avez saisi un nom pour la liaison radio dans l'option de menu **Name** sur le récepteur et si vous synchronisez le canal de réception avec l'émetteur, le nom saisi dans l'émetteur est écrasé par celui saisi dans le récepteur.



Option de menu Frequency

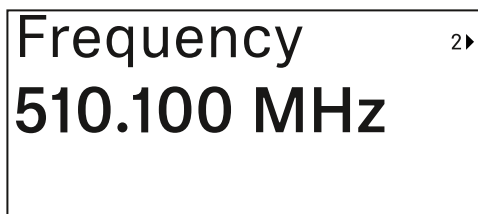

Dans cette option de menu, vous pouvez régler la fréquence d'émission de l'émetteur



- ▶ Appuyez sur les touches **UP** ou **DOWN** pour régler la plage Mhz de la fréquence.
- ▶ Appuyez sur la touche **SET** pour confirmer la sélection.

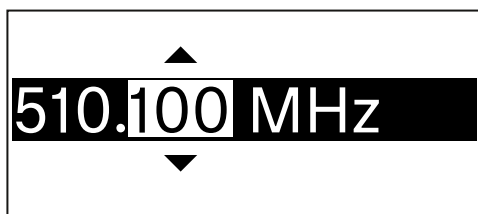

- ▶ Appuyez sur les touches **UP** ou **DOWN** pour régler la plage kHz de la fréquence.
- ▶ Appuyez sur la touche **SET** pour mémoriser la fréquence réglée.

i Si vous réglez une fréquence pour le canal sur le récepteur dans l'option de menu **Frequency** ou via la fonction **Scan / Auto Setup** et si vous synchronisez le canal de réception avec l'émetteur, la fréquence saisie dans l'émetteur est écrasée par la fréquence réglée dans le récepteur.



Option de menu Low Cut

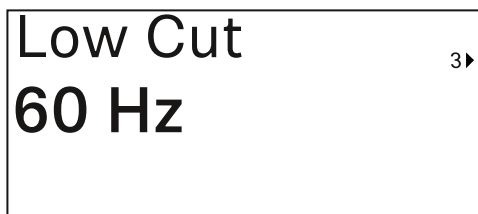

Dans cette option de menu, vous pouvez régler la valeur de filtre Low Cut (filtre coupe-bas).

- Plage de réglage : 60 Hz, 80 Hz, 100 Hz, 120 Hz

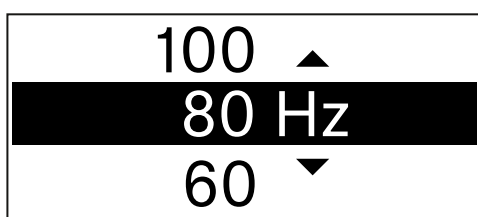

- ▶ Appuyez sur les touches **UP** ou **DOWN** pour régler la valeur souhaitée.
- ▶ Appuyez sur la touche **SET** pour confirmer la sélection.

i Si vous réglez une valeur pour le filtre Low Cut (filtre coupe-bas) pour le canal sur le récepteur dans l'option de menu **Low Cut** et si vous synchronisez le canal de réception avec l'émetteur, la valeur saisie dans l'émetteur sera écrasée par la valeur réglée dans le récepteur.



Option de menu Trim

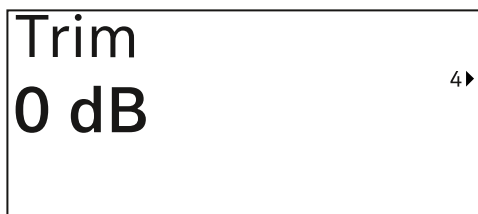

Dans cette option de menu, vous pouvez ajuster le niveau audio de l'émetteur à des signaux d'entrée de volumes différents, en plus du Gain de la liaison radio (à régler uniquement sur le récepteur).

- Plage de réglage : de **-12 dB** à **+6 dB** par pas de 1 dB

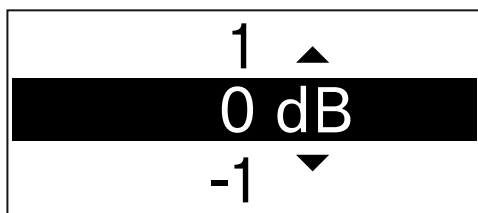

- ▶ Appuyez sur les touches **UP** ou **DOWN** pour régler la valeur souhaitée.
- ▶ Appuyez sur la touche **SET** pour confirmer la sélection.

i Si vous réglez une valeur pour le canal sur le récepteur dans l'option de menu **Trim** et si vous synchronisez le canal de réception avec l'émetteur, la valeur saisie dans l'émetteur sera écrasée par celle réglée dans le récepteur.



Option de menu Test Tone

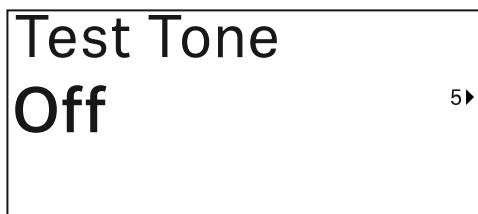

Dans cette option de menu, vous pouvez activer une tonalité de test émise par l'émetteur au lieu du signal d'entrée. Utilisez cette fonction, p. ex., pour régler le système.

- Plage de réglage : **Off, -90 dB à 0 dB** par pas de 6 dB



- ▶ Appuyez sur les touches **UP** ou **DOWN** pour régler la valeur souhaitée.
- ▶ Appuyez sur la touche **SET** pour confirmer la sélection.



Option de menu Mute Button



- i** Cette fonction est uniquement disponible pour la variante EW-DX SKM-S, et non pour la variante EW-DX SKM.

Dans cette option de menu, vous pouvez régler la fonction du commutateur Mute de l'émetteur.

Plage de réglage :

- **Disabled** : le commutateur Mute n'a pas de fonction.
- **RF Mute** : le signal radio est désactivé lorsque le commutateur Mute est actionné.
- **AF Mute** : le signal audio est coupé lorsque le commutateur Mute est actionné.



- ▶ Appuyez sur les touches **UP** ou **DOWN** pour régler la valeur souhaitée.
- ▶ Appuyez sur la touche **SET** pour confirmer la sélection.

- i** Si vous réglez une fonction pour le commutateur Mute de l'émetteur sur le récepteur dans l'option de menu **Mute Mode** et si vous synchronisez le canal de réception avec l'émetteur, la valeur saisie dans l'émetteur sera écrasée par celle réglée dans le récepteur.



Option de menu Auto Lock



Dans cette option de menu, vous pouvez activer ou désactiver le verrouillage automatique des touches de l'émetteur.

Le verrouillage empêche que l'émetteur s'éteigne ou que des modifications dans le menu soient effectuées involontairement.

i Le verrouillage empêche que l'émetteur s'éteigne ou que des modifications dans le menu soient effectuées involontairement. Voir [Verrouillage des touches](#).



- ▶ Appuyez sur les touches **UP** ou **DOWN** pour régler la valeur souhaitée.
- ▶ Appuyez sur la touche **SET** pour confirmer la sélection.

i Si vous réglez une valeur pour le verrouillage automatique des touches de l'émetteur sur le récepteur dans l'option de menu **Auto Lock** et si vous synchronisez le canal de réception avec l'émetteur, la valeur saisie dans l'émetteur sera écrasée par celle réglée dans le récepteur.



Option de menu Brightness



Dans cette option de menu, vous pouvez ajuster la luminosité de l'écran de l'émetteur.

Vous pouvez éteindre complètement le rétroéclairage ou le régler en cinq niveaux.



- ▶ Appuyez sur les touches **UP** ou **DOWN** pour régler la valeur souhaitée.
- ▶ Appuyez sur la touche **SET** pour confirmer la sélection.



Option de menu LED



Dans cette option de menu, vous pouvez régler l'éclairage de la LED LINK de l'émetteur.

Plage de réglage :

- **ON** : la LED LINK est allumée en permanence.
- **OFF** : La LED LINK s'éteint lorsque le verrouillage des touches est activé.

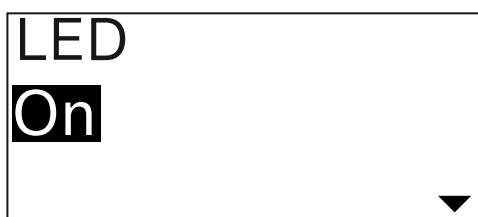

- ▶ Appuyez sur les touches **UP** ou **DOWN** pour régler la valeur souhaitée.
- ▶ Appuyez sur la touche **SET** pour confirmer la sélection.

i Si vous réglez une fonction pour la **LED LINK** de l'émetteur sur le récepteur dans l'option de menu LED et si vous synchronisez le canal de réception avec l'émetteur, la valeur saisie dans l'émetteur sera écrasée par celle réglée dans le récepteur.



Option de menu This Device



Dans cette option de menu, vous pouvez consulter les informations sur le logiciel et le matériel de l'émetteur, ainsi que rétablir les réglages d'usine de ce dernier.

Affichage logiciel

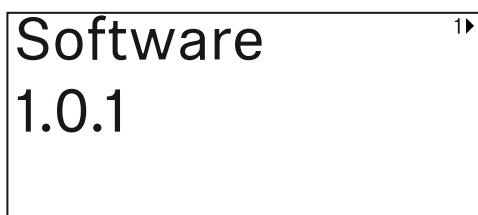

Affichage matériel

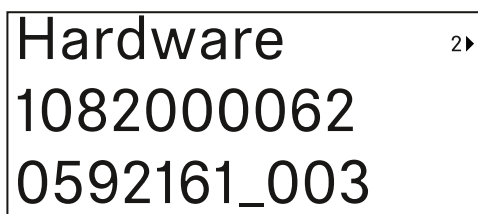

Réinitialisation aux réglages d'usine

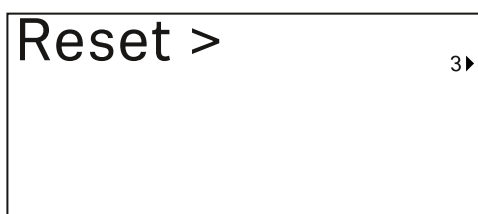



- ▶ Appuyez sur la touche **SET** pour ouvrir l'option de menu Reset.



- ▶ Appuyez sur les touches **UP** ou **DOWN** pour régler la valeur souhaitée.
- ▶ Appuyez sur la touche **SET** pour confirmer la sélection.



Verrouillage des touches

Vous pouvez activer ou désactiver le verrouillage automatique des touches dans l'option de menu **Auto Lock** (voir [Option de menu Auto Lock](#)).

Le verrouillage empêche que l'émetteur soit éteint ou que des modifications soient effectuées involontairement.

Si vous avez activé la fonction **Auto Lock**, vous devez désactiver temporairement le verrouillage des touches pour utiliser l'émetteur.

Pour désactiver temporairement le verrouillage des touches :

- ▶ Appuyez sur la touche **SET**.
 - ✓ « Locked » apparaît sur l'écran.
- ▶ Appuyez sur la touche **UP** ou **DOWN**.
 - ✓ « Unlock? » apparaît sur l'écran.
- ▶ Appuyez sur la touche **SET**.
 - ✓ Le verrouillage des touches est désactivé temporairement.



✓ Le verrouillage des touches reste annulé aussi longtemps que vous travaillez dans le menu de commande.

i Après 10 secondes d'inactivité, il se réactive automatiquement.



Régler le mode Mute et mettre en sourdine l'émetteur main (EW-DX SKM-S uniquement)

i Cette fonction est uniquement disponible pour la variante EW-DX SKM-S, et non pour la variante EW-DX SKM.

Vous pouvez couper l'émetteur main en désactivant soit le signal audio (**AF Mute**), soit le signal radio (**RF Mute**) à l'aide du commutateur Mute.

Pour ce faire, vous devez configurer la fonction du commutateur Mute dans l'option de menu **Mute Mode**.

- dans le récepteur : [Option de menu Ch 1 / Ch 2 -> Mute Mode](#)
- dans l'émetteur : [Option de menu Mute Button](#)

AF Mute

- ▶ Mettez le commutateur Mute en position respective afin de couper ou d'activer le signal audio.

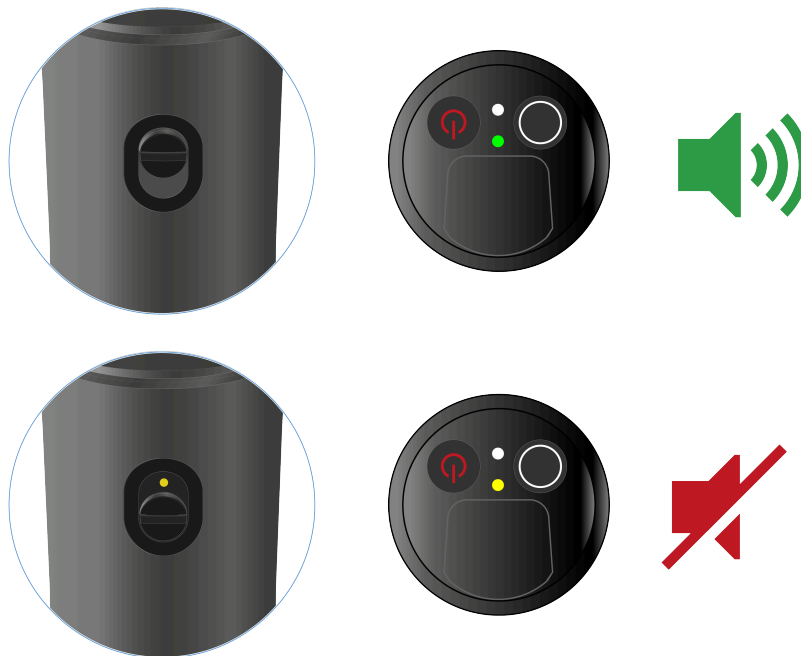



RF Mute

- ▶ Mettez le commutateur Mute en position respective afin de désactiver ou d'activer le signal radio.

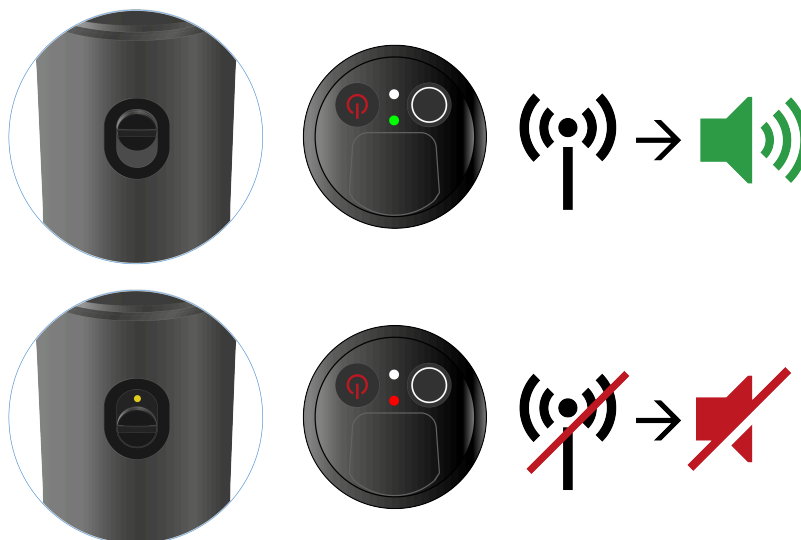



Mettre à jour le micrologiciel de l'émetteur

Le micrologiciel de l'émetteur est mis à jour via le récepteur.

- ▶ Pour mettre à jour le micrologiciel de l'émetteur, utilisez l'option de menu **TX Update** dans le menu System du récepteur. Voir [Option de menu Ch 1 / Ch 2 -> TX Software](#).



Émetteur de poche EW-DX SK | EW-DX SK 3-PIN

Vue d'ensemble du produit

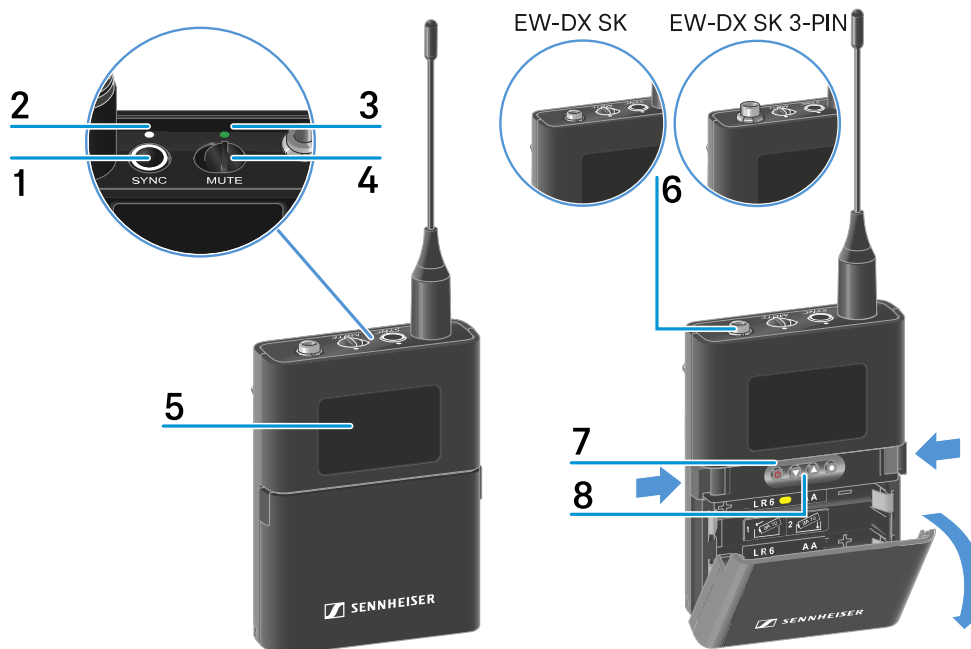

1 Touche **SYNC**

- voir [Établir une liaison radio | Synchroniser le récepteur et l'émetteur](#)

2 LED **DATA**

- voir [Signification des LED](#)

3 LED **LINK**

- voir [Signification des LED](#)

4 Commutateur Mute

- voir [Régler le mode Mute et mettre en sourdine l'émetteur de poche](#)

5 Écran

- voir [Affichages sur l'écran de l'émetteur de poche](#)

6 EW-DX SK : prise jack 3,5 mm



Code PIN EW-DX SK 3 : Prise de raccordement 3 broches

- voir [Raccorder un microphone à l'émetteur de poche](#)
- voir [Raccorder un instrument ou une source Line à l'émetteur de poche](#)

7 Touche **ON/OFF**

- voir [Allumer et éteindre l'émetteur de poche](#)

8 Touches de fonction pour naviguer dans le menu

- voir [Touches pour naviguer dans le menu](#)



Insérer et retirer les piles / packs accu

Vous pouvez alimenter l'émetteur main soit avec des piles (type AA, 1,5 V), soit avec le pack accu BA 70 rechargeable Sennheiser.

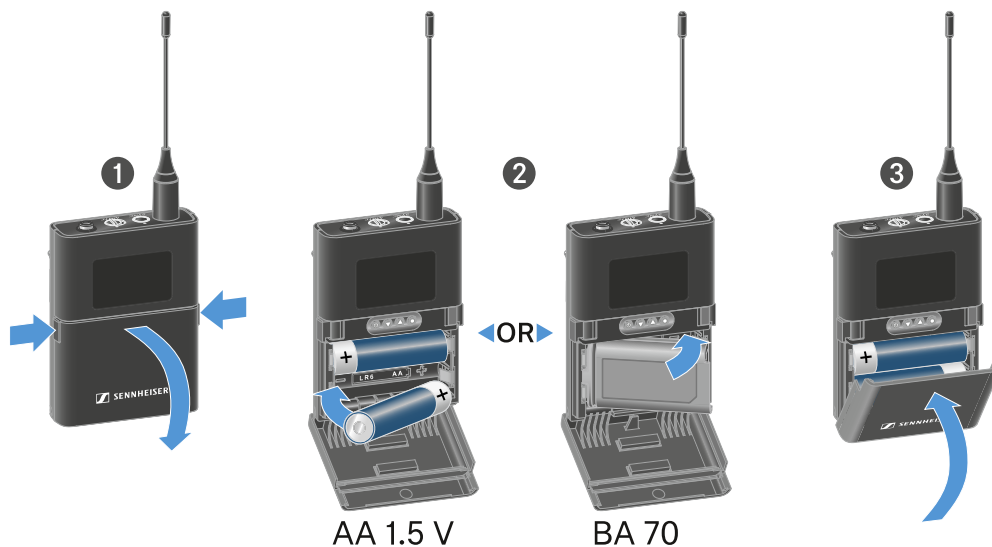

- ▶ Appuyez sur les deux touches de déverrouillage, et ouvrez le couvercle du compartiment à piles.
- ▶ Insérez les piles ou le pack accu BA 70 dans le compartiment à piles comme indiqué sur l'illustration. Respectez la polarité lors de l'insertion.
- ▶ Fermez le compartiment à piles.
 - ✓ Le couvercle s'enclenche avec un clic audible.



Remarque relative au pack accu BA 70

- Veuillez à insérer le pack accu BA 70 comme indiqué ci-dessous :

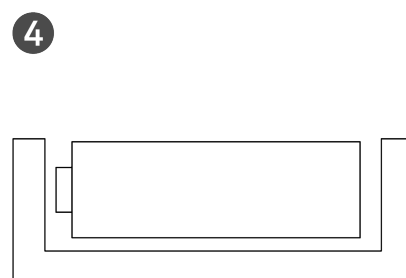
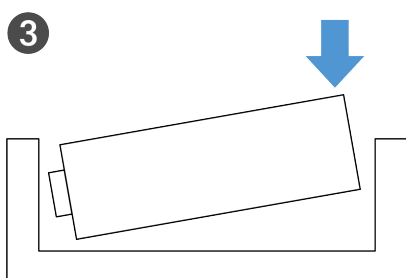
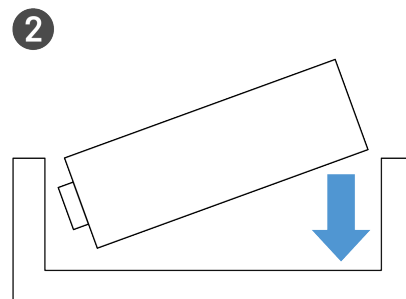
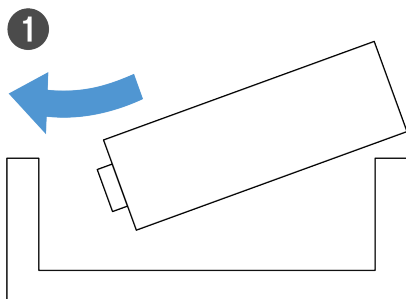



Raccorder un microphone à l'émetteur de poche

Pour raccorder un microphone à l'émetteur de poche EW-DX SK :

- ▶ Connectez la fiche jack 3,5 mm du câble à la prise de l'émetteur de poche comme indiqué sur l'illustration.
- ▶ Vissez l'écrou-raccord du connecteur sur le filetage de la prise audio de l'émetteur de poche.

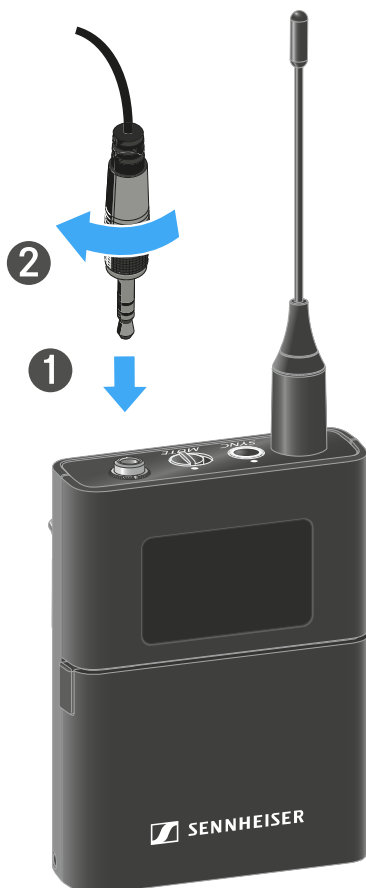

Microphones compatibles

Les microphones suivants sont compatibles avec l'émetteur de poche EW-DX SK :

Micros-cravate :

- **ME 2** | Micro-cravate avec directivité omnidirectionnelle (modèles à partir de 2021 avec connecteur plaqué or*)
- **ME 4** | Micro-cravate avec caractéristique cardioïde (modèles à partir de 2021 avec connecteur plaqué or*)
- **MKE Essential (EW)** | Micro-cravate avec directivité omnidirectionnelle
- **MKE 2 (EW)** | Micro-cravate avec directivité omnidirectionnelle (modèles à partir de 2018 avec étiquette de numéro de série bleue)
- **MKE 1 (EW)** | Micro-cravate avec directivité omnidirectionnelle
- **MKE mini** | Micro-cravate avec directivité omnidirectionnelle



Microphones-casques :

- **ME 3** | Micro-casque avec caractéristique cardioïde (modèles à partir de 2021 avec connecteur plaqué or*)
- **HSP Essential (EW)** | Micro-casque avec directivité omnidirectionnelle
- **HSP 2 (EW)** | Micro-casque avec directivité omnidirectionnelle (modèles à partir de mars 2020 avec code 1090 ou supérieur)
- **HS 2 (EW)** | Micro-casque avec directivité omnidirectionnelle (modèles à partir de 2021 avec connecteur plaqué or*)
- **Headmic 1 (EW)** | Micro-casque avec directivité omnidirectionnelle

*Les modèles antérieurs à 2021 avec un connecteur en nickel ne sont pas recommandés. Ils peuvent capter des bruits parasites s'ils sont placés trop près de l'émetteur.

Pour raccorder un microphone à l'émetteur de poche EW-DX SK 3-PIN :

- ▶ Connectez la fiche 3 pôles du câble à la prise de l'émetteur de poche comme indiqué sur l'illustration.
- ▶ Vissez l'écrou-raccord du connecteur sur le filetage de la prise audio de l'émetteur de poche.

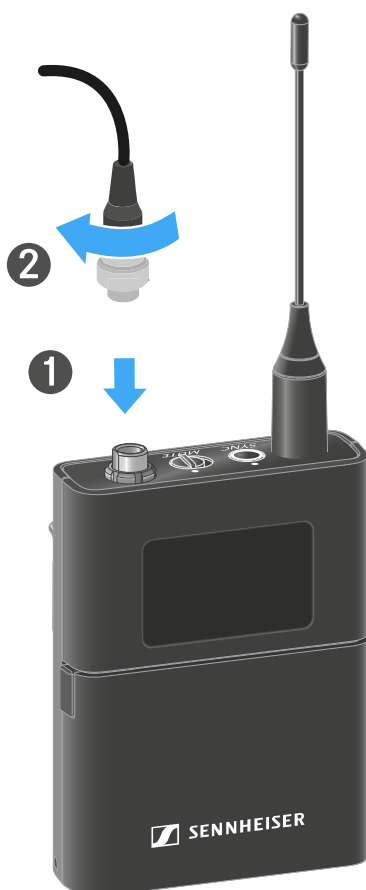

Microphones compatibles



Les microphones suivants sont compatibles avec l'émetteur de poche EW-DX SK 3-PIN :

Micros-cravate :

- **MKE 1 (3-Pin)** | Micro-cravate avec directivité omnidirectionnelle
- **MKE 2 (3-Pin)** | Micro-cravate avec directivité omnidirectionnelle
- **MKE 40 (3-Pin)** | Micro-cravate avec caractéristique cardioïde
- **MKE Essential (3-Pin)** | Micro-cravate avec directivité omnidirectionnelle

Microphones-casques :

- **HSP Essential (3-Pin)** | Micro-casque avec directivité omnidirectionnelle
- **HSP 2 (3-Pin)** | Micro-casque avec directivité omnidirectionnelle
- **HSP 4 (3-Pin)** | Micro-casque avec caractéristique cardioïde
- **Headmic 1 (3-Pin)** | Micro-casque avec directivité omnidirectionnelle



Raccorder un instrument ou une source Line à l'émetteur de poche

Pour raccorder un microphone à l'émetteur de poche EW-DX SK 3-PIN :

- i** Vous pouvez raccorder des instruments ou des sources audio avec un niveau Line à l'émetteur de poche. Pour ce faire, vous avez besoin du câble Sennheiser **CL 1** (fiche jack 6,3 mm sur fiche jack 3,5 mm à visser) ou **CL 2** (connecteur XLR-3F sur fiche jack 3,5 mm à visser).

- ▶ Connectez la fiche jack 3,5 mm du câble à la prise de l'émetteur de poche comme indiqué sur l'illustration.
- ▶ Vissez l'écrou-raccord du connecteur sur le filetage de la prise audio de l'émetteur de poche.

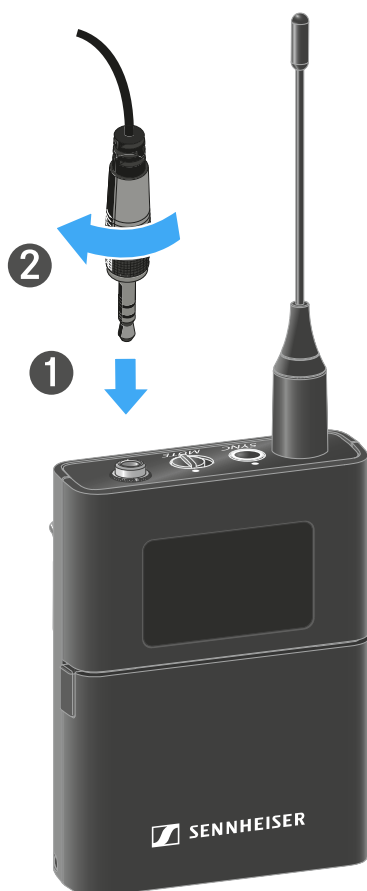



Pour raccorder un instrument ou une source Line à l'émetteur de poche :

i Vous pouvez raccorder des instruments ou des sources audio avec un niveau Line à l'émetteur de poche.
Pour ce faire, vous avez besoin du câble Sennheiser **CI 1-4** (prise jack 6,3 mm sur connecteur audio 3-PIN).

- ▶ Connectez la fiche 3 pôles du câble à la prise de l'émetteur de poche comme indiqué sur l'illustration.
- ▶ Vissez l'écrou-raccord du connecteur sur le filetage de la prise audio de l'émetteur de poche.

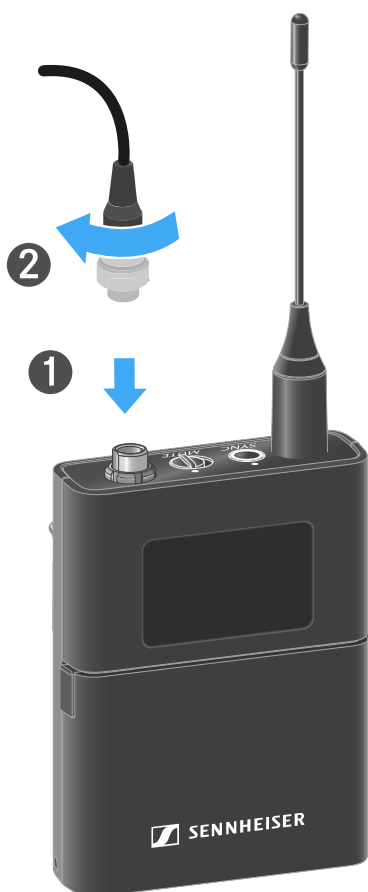



Remplacer le clip de ceinture

Vous pouvez remplacer le clip de ceinture de l'émetteur de poche ou le retourner selon le type de fixation souhaité.

Afin de retirer le clip de ceinture :

- ▶ Desserrez prudemment le clip de ceinture avec un petit tournevis comme indiqué sur l'illustration.
- ▶ Agissez avec précaution afin de ne pas rayer le boîtier.

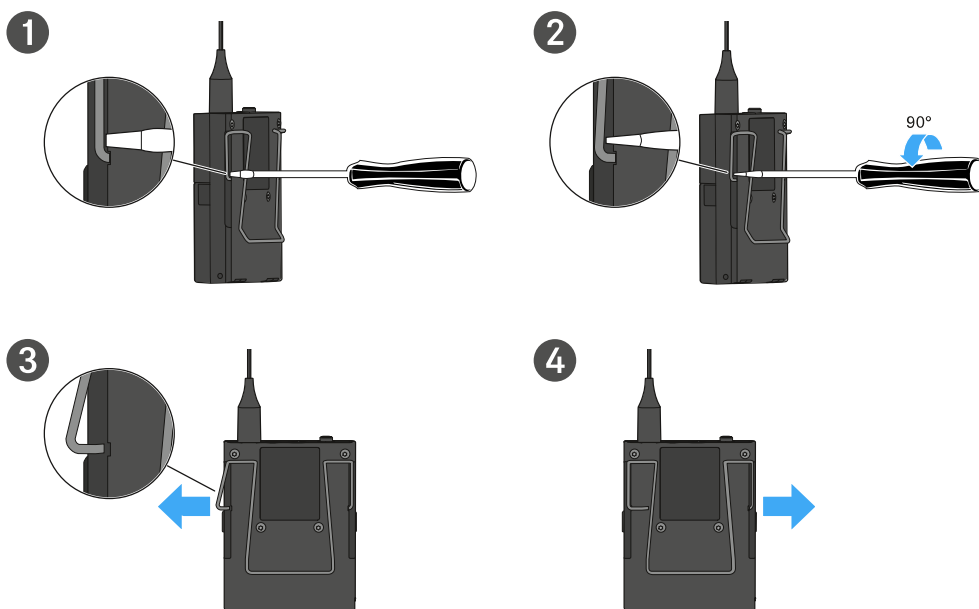

Afin d'insérer le clip de ceinture :

- ▶ Insérez tout d'abord un des côtés du clip de ceinture comme indiqué sur l'illustration.
- ▶ Insérez ensuite le second côté du clip de ceinture.
- ▶ Pressez prudemment le clip de ceinture des deux côtés jusqu'à la butée.
- ▶ Insérez toujours les deux côtés l'un après l'autre, pas simultanément, étant donné que cela pourrait tordre le clip de ceinture.

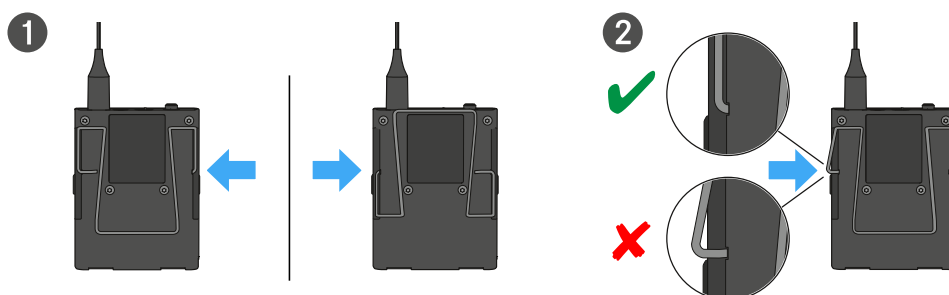



Allumer et éteindre l'émetteur de poche

Pour allumer l'émetteur de poche :

- ▶ Appuyez brièvement sur la touche **ON/OFF**.
- ✓ La LED **LINK** s'éclaire et l'émetteur s'allume.

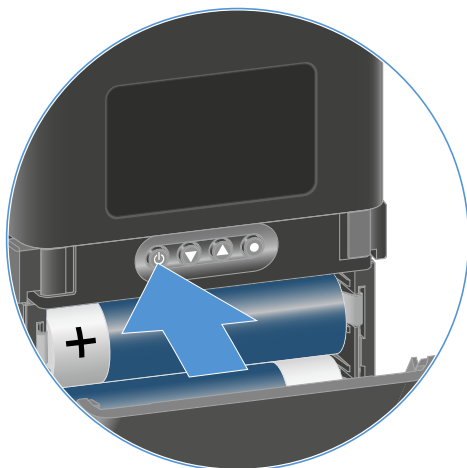

Pour éteindre l'émetteur de poche :

- ▶ Appuyez sur la touche **ON/OFF** et maintenez-la enfoncée jusqu'à ce que les LED s'éteignent.

- i** Veuillez noter que l'écran permanent E-Ink de l'émetteur continue à représenter les paramètres affichés après la désactivation.

Affichage lorsque l'émetteur est allumé:

EW-DX 1
510.100

Affichage lorsque l'émetteur est éteint:

EW-DX 1
510.100
off



Contrôler l'état de la batterie de l'émetteur (fonction Check)

Afin de contrôler l'état de la batterie de l'émetteur :

- ▶ Appuyez brièvement sur la touche **ON/OFF** de l'émetteur.

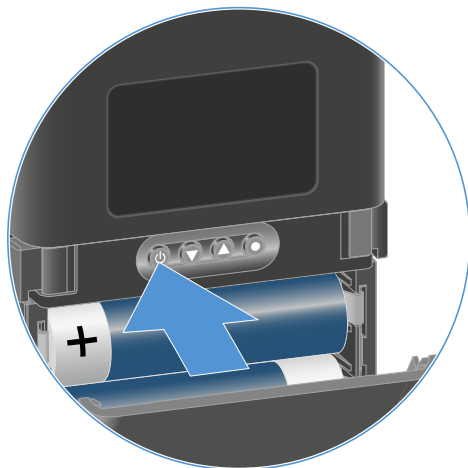

- ✓ La LED **LINK** de l'émetteur clignote et affiche l'état de charge actuel de la batterie ou du pack accu BA 70.

LINK LED	
	≤ 100 %
	≤ 60 %
	≤ 20 %

En outre, l'état de la batterie est affiché sur l'écran de l'émetteur pendant environ 5 secondes.



- i** En appuyant sur la touche **ON/OFF** de l'émetteur, la fonction « Identify » est simultanément déclenchée : [Identifier des récepteurs appairés \(fonction Identify\)](#).



Identifier des récepteurs appairés (fonction Identify)

En cas d'installations à plusieurs canaux, afin de reconnaître rapidement avec quel récepteur l'émetteur est appairé, vous pouvez utiliser la fonction **Check**.

i Pour cela, l'émetteur et le récepteur doivent être allumés tous les deux.

▶ Appuyez brièvement sur la touche **ON/OFF** de l'émetteur.

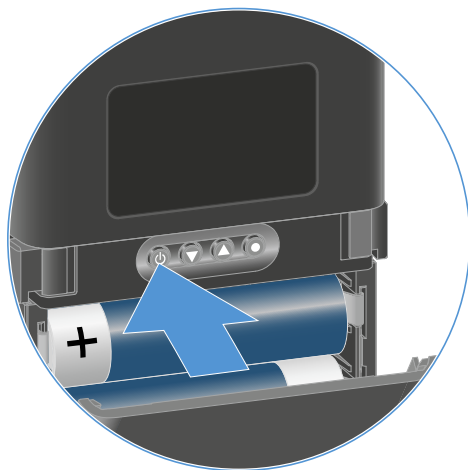

✓ Sur l'écran du récepteur couplé, un œil clignote dans le canal de réception respectif.

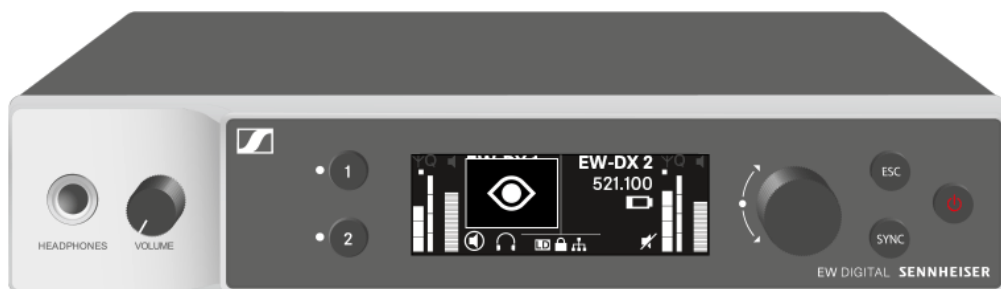

i En appuyant sur la touche ON/OFF de l'émetteur, la fonction Check est simultanément déclenchée : [Contrôler l'état de la batterie de l'émetteur \(fonction Check\)](#).



Signification des LED

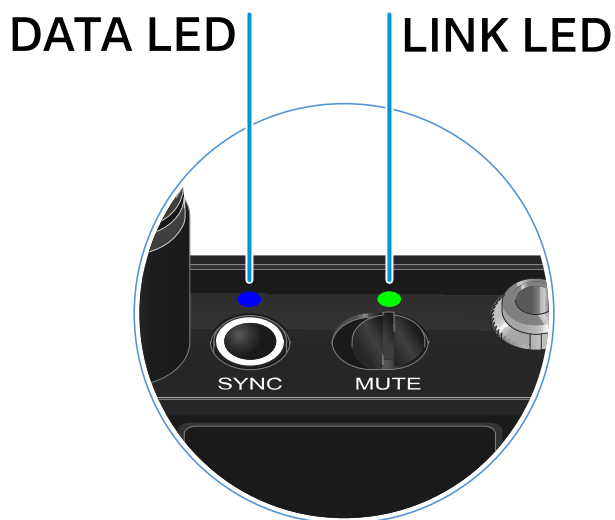

Les deux voyants LED **LINK** et **DATA** sur la face supérieure de l'émetteur peuvent afficher les informations suivantes.

LED LINK

Le voyant LED **LINK** affiche des informations relatives au statut de la liaison radio entre l'émetteur et le récepteur, ainsi que des informations sur le statut de l'émetteur appairé.

La LED est allumée en vert :



- La liaison entre l'émetteur et le récepteur est établie.
- La fréquence d'envoi est active.

La LED est allumée en jaune :

- La liaison entre l'émetteur et le récepteur est établie.
- Le signal audio est mis en sourdine.



Ou

- Aucune tête de micro n'est montée sur l'émetteur main SKM-S.

La LED clignote en jaune :



- La liaison entre l'émetteur et le récepteur est établie.
- Le signal audio présente une distorsion (clipping).

La LED est allumée en rouge :



- Les piles ou le pack accu de l'émetteur sont déchargés.

La LED clignote en rouge :



- La liaison entre l'émetteur et le récepteur est établie.
- La batterie / le pack accu de l'émetteur est faible.

La LED est éteinte :



- Aucune liaison entre l'émetteur et le récepteur.
- L'émetteur est hors tension.

LED DATA

Le voyant LED **DATA** montre des informations concernant la synchronisation d'émetteurs et de récepteurs.



La LED clignote en bleu :



- L'émetteur est en train d'être synchronisé avec un récepteur.

La LED est allumée en bleu :

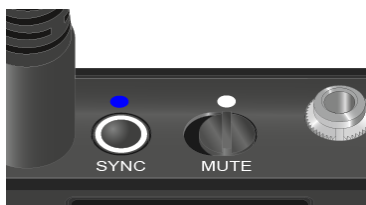

- Le micrologiciel est en cours de mise à jour.

La LED est éteinte :



- Aucune connexion de données n'est actuellement active.



Établir une connexion avec le récepteur

Afin que l'émetteur puisse établir une liaison radio avec le récepteur, les deux appareils doivent être synchronisés.

Voir [Établir une liaison radio | Synchroniser le récepteur et l'émetteur](#)

- i** **Conditions générales et restrictions relatives à l'utilisation de fréquences**
Il est possible que des conditions générales et des restrictions spécifiques relatives à l'utilisation de fréquences soient en vigueur dans votre pays.
Avant de mettre le produit en service, renseignez-vous en consultant l'adresse suivante :
sennheiser.com/sifa



Affichages sur l'écran de l'émetteur de poche

L'écran de l'émetteur affiche les informations suivantes :

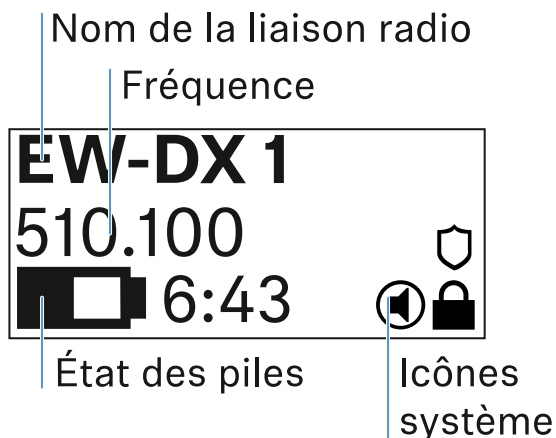

Nom de la liaison radio

- Le nom de la liaison radio peut être attribué dans l'option de menu de l'émetteur (voir [Option de menu Name](#)).
- Il peut également être attribué dans le menu du récepteur et synchronisé sur l'émetteur (voir [Option de menu Ch 1 / Ch 2 -> Name](#)).

Fréquence

- La fréquence de la liaison radio peut être configurée manuellement dans le menu de l'émetteur (voir [Option de menu Frequency](#)).
- La fréquence de la liaison radio peut également être configurée manuellement dans le menu du récepteur (voir [Option de menu Ch 1 / Ch 2 -> Frequency](#)) ou via la fonction **Auto Setup** (voir [Option de menu Ch 1 / Ch 2 -> Scan / Auto Setup](#)) et synchronisée sur l'émetteur.

État des piles

- L'état de charge des piles ou du bloc accu BA 70 s'affiche.
- En cas d'utilisation du pack accu BA 70, l'autonomie restante en heures et en minutes est également affichée.
- L'état des piles est masqué dans l'affichage par défaut. Appuyez brièvement sur la touche **On/Off** de l'émetteur (fonction « Check », voir [Contrôler l'état de la batterie de l'émetteur \(fonction Check\)](#)) pour afficher l'état des piles pendant environ 5 secondes.





Icônes système



Le commutateur MUTE de l'émetteur est désactivé. Voir [Option de menu Mute Button](#).



La fonction **Auto Lock** est activée. Voir [Option de menu Auto Lock](#).



Le cryptage AES-256 est activé. Voir [Option de menu System -> Link Encryption](#).

- i** Veuillez noter que l'écran permanent E-Link de l'émetteur continue à représenter les paramètres affichés après la désactivation.

Affichage lorsque l'émetteur est allumé:

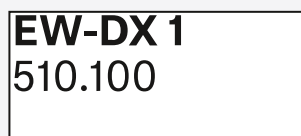

Affichage lorsque l'émetteur est éteint:

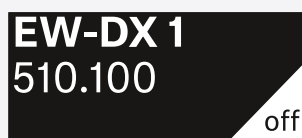



Touches pour naviguer dans le menu

Pour naviguer dans le menu de commande de l'émetteur, vous avez besoin des touches suivantes :

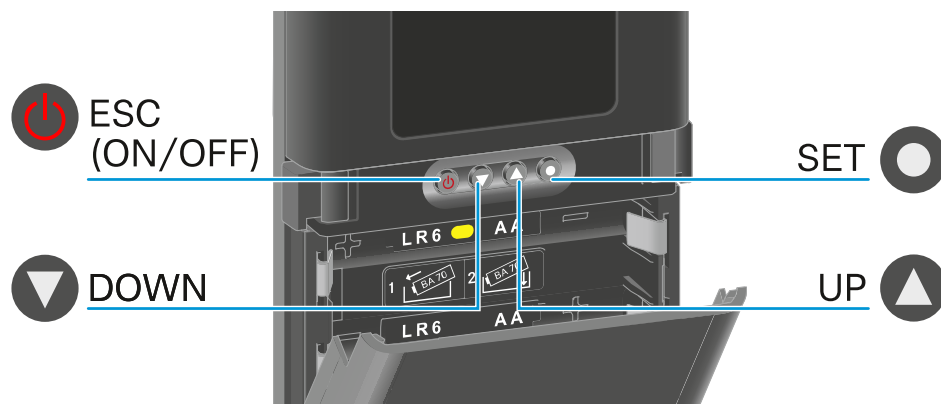

Appuyer sur la touche **SET**

- Passer de l'écran d'accueil au menu de commande
- Ouvrir une option de menu
- Enregistrer les réglages



Appuyer sur la touche **UP** / la touche **DOWN**

- Accéder à l'option de menu précédente ou suivante
- Pour modifier les valeurs d'une option de menu



Appuyer sur la touche **ESC (ON/OFF)**

- Abandonner la saisie et retourner à l'affichage précédent

i [Ouvrir le menu et naviguer dans les options de menus](#)



Ouvrir le menu et naviguer dans les options de menus

Naviguer dans le menu et effectuer des modifications dans une option de menu

Pour ouvrir le menu :

- ▶ Appuyez sur la touche **SET**.
- ✓ L'écran de l'émetteur affiche le menu de commande.

Pour ouvrir une option de menu :

- ▶ Appuyez sur les touches **UP** ou **DOWN** pour naviguer vers les différentes options de menus.
- ▶ Appuyez sur la touche **SET** pour ouvrir l'option de menu sélectionnée.

Pour effectuer des modifications dans une option de menu

- ▶ Appuyez sur les touches **UP** ou **DOWN** pour régler la valeur affichée.
- ▶ Appuyez sur la touche **SET** pour mémoriser le réglage.
- ▶ Appuyez sur la touche **ESC** pour quitter l'option de menu sans sauvegarder le réglage.

Option de menu Name

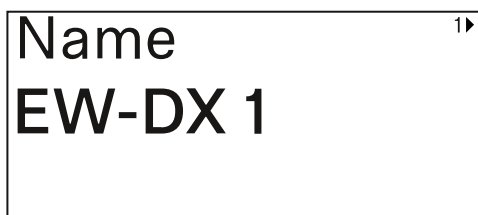

Dans cette option de menu, vous pouvez déterminer le nom du lien.



- ▶ Appuyez sur la touche **UP** ou **DOWN** pour sélectionner le caractère souhaité.
- ▶ Appuyez sur la touche **SET** pour passer à la position suivante.



- ▶ Appuyez sur la touche **SET** à la dernière position pour enregistrer le nom configuré.

i Si vous avez saisi un nom pour la liaison radio dans l'option de menu **Name** sur le récepteur et si vous synchronisez le canal de réception avec l'émetteur, le nom saisi dans l'émetteur est écrasé par celui saisi dans le récepteur.



Option de menu Frequency

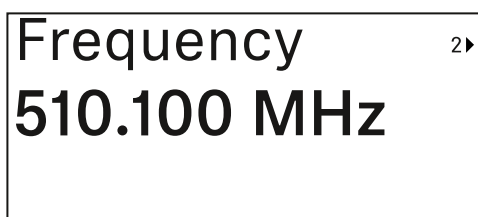

Dans cette option de menu, vous pouvez régler la fréquence d'émission de l'émetteur



- ▶ Appuyez sur les touches **UP** ou **DOWN** pour régler la plage Mhz de la fréquence.
- ▶ Appuyez sur la touche **SET** pour confirmer la sélection.

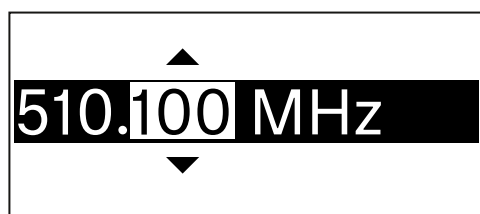

- ▶ Appuyez sur les touches **UP** ou **DOWN** pour régler la plage kHz de la fréquence.
- ▶ Appuyez sur la touche **SET** pour mémoriser la fréquence réglée.

i Si vous réglez une fréquence pour le canal sur le récepteur dans l'option de menu **Frequency** ou via la fonction **Scan / Auto Setup** et si vous synchronisez le canal de réception avec l'émetteur, la fréquence saisie dans l'émetteur est écrasée par la fréquence réglée dans le récepteur.



Option de menu Low Cut

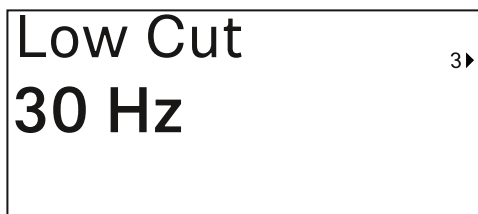

Dans cette option de menu, vous pouvez régler la valeur de filtre Low Cut (filtre coupe-bas).

- Plage de réglage : Off, 30 Hz, 60 Hz, 80 Hz, 100 Hz, 120 Hz

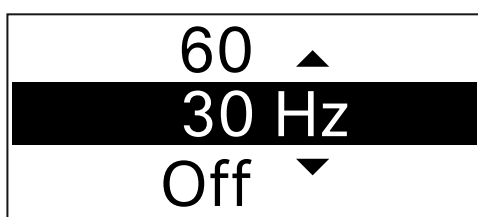

- ▶ Appuyez sur les touches **UP** ou **DOWN** pour régler la valeur souhaitée.
- ▶ Appuyez sur la touche **SET** pour confirmer la sélection.

i Si vous réglez une valeur pour le filtre Low Cut (filtre coupe-bas) pour le canal sur le récepteur dans l'option de menu **Low Cut** et si vous synchronisez le canal de réception avec l'émetteur, la valeur saisie dans l'émetteur sera écrasée par la valeur réglée dans le récepteur.



Option de menu Trim

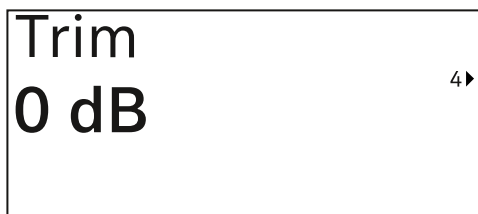

Dans cette option de menu, vous pouvez ajuster le niveau audio de l'émetteur à des signaux d'entrée de volumes différents, en plus du Gain de la liaison radio (à régler uniquement sur le récepteur).

- Plage de réglage : de **-12 dB** à **+6 dB** par pas de 1 dB

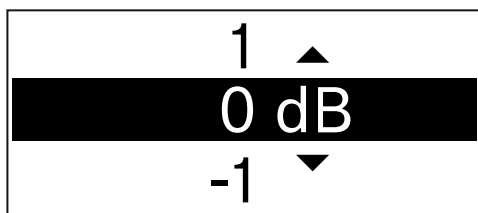

- ▶ Appuyez sur les touches **UP** ou **DOWN** pour régler la valeur souhaitée.
- ▶ Appuyez sur la touche **SET** pour confirmer la sélection.

i Si vous réglez une valeur pour le canal sur le récepteur dans l'option de menu **Trim** et si vous synchronisez le canal de réception avec l'émetteur, la valeur saisie dans l'émetteur sera écrasée par celle réglée dans le récepteur.



Option de menu Cable Emulation

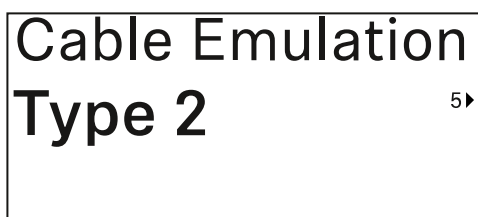

Dans cette option de menu, vous pouvez procéder à l'émulation de la longueur de câbles d'instruments.

- Plage de réglage : Off, type 1, type 2, type 3

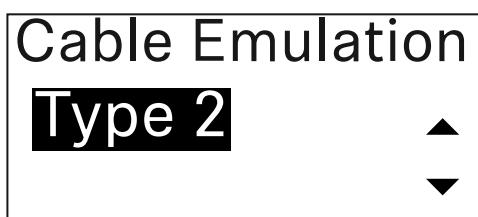

- ▶ Appuyez sur les touches **UP** ou **DOWN** pour régler la valeur souhaitée.
- ▶ Appuyez sur la touche **SET** pour confirmer la sélection.

i Si vous réglez une valeur pour le canal sur le récepteur dans l'option de menu **Cable Emul.** et si vous synchronisez le canal de réception avec l'émetteur, la valeur saisie dans l'émetteur sera écrasée par celle réglée dans le récepteur.



Option de menu Test Tone

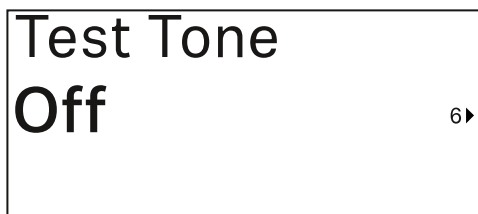

Dans cette option de menu, vous pouvez activer une tonalité de test émise par l'émetteur au lieu du signal d'entrée. Utilisez cette fonction, p. ex., pour régler le système.

- Plage de réglage : **Off**, **-90 dB** à **0 dB** par pas de 6 dB



- ▶ Appuyez sur les touches **UP** ou **DOWN** pour régler la valeur souhaitée.
- ▶ Appuyez sur la touche **SET** pour confirmer la sélection.



Option de menu Mute Button



Dans cette option de menu, vous pouvez régler la fonction du commutateur Mute de l'émetteur.

Plage de réglage :

- **Disabled** : le commutateur Mute n'a pas de fonction.
- **RF Mute** : le signal radio est désactivé lorsque le commutateur Mute est actionné.
- **AF Mute** : le signal audio est coupé lorsque le commutateur Mute est actionné.



- ▶ Appuyez sur les touches **UP** ou **DOWN** pour régler la valeur souhaitée.
- ▶ Appuyez sur la touche **SET** pour confirmer la sélection.

i Si vous réglez une fonction pour le commutateur Mute de l'émetteur sur le récepteur dans l'option de menu **Mute Mode** et si vous synchronisez le canal de réception avec l'émetteur, la valeur saisie dans l'émetteur sera écrasée par celle réglée dans le récepteur.



Option de menu Auto Lock



Dans cette option de menu, vous pouvez activer ou désactiver le verrouillage automatique des touches de l'émetteur.

Le verrouillage empêche que l'émetteur s'éteigne ou que des modifications dans le menu soient effectuées involontairement.

i Le verrouillage empêche que l'émetteur s'éteigne ou que des modifications dans le menu soient effectuées involontairement. Voir [Verrouillage des touches](#).



- ▶ Appuyez sur les touches **UP** ou **DOWN** pour régler la valeur souhaitée.
- ▶ Appuyez sur la touche **SET** pour confirmer la sélection.

i Si vous réglez une valeur pour le verrouillage automatique des touches de l'émetteur sur le récepteur dans l'option de menu **Auto Lock** et si vous synchronisez le canal de réception avec l'émetteur, la valeur saisie dans l'émetteur sera écrasée par celle réglée dans le récepteur.



Option de menu Brightness



Dans cette option de menu, vous pouvez ajuster la luminosité de l'écran de l'émetteur.

Vous pouvez éteindre complètement le rétroéclairage ou le régler en cinq niveaux.



- ▶ Appuyez sur les touches **UP** ou **DOWN** pour régler la valeur souhaitée.
- ▶ Appuyez sur la touche **SET** pour confirmer la sélection.



Option de menu LED



Dans cette option de menu, vous pouvez régler l'éclairage de la LED LINK de l'émetteur.

Plage de réglage :

- **ON** : la LED LINK est allumée en permanence.
- **OFF** : La LED LINK s'éteint lorsque le verrouillage des touches est activé.

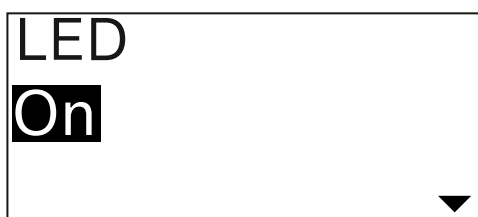

- ▶ Appuyez sur les touches **UP** ou **DOWN** pour régler la valeur souhaitée.
- ▶ Appuyez sur la touche **SET** pour confirmer la sélection.

i Si vous réglez une fonction pour la **LED LINK** de l'émetteur sur le récepteur dans l'option de menu LED et si vous synchronisez le canal de réception avec l'émetteur, la valeur saisie dans l'émetteur sera écrasée par celle réglée dans le récepteur.



Option de menu This Device



Dans cette option de menu, vous pouvez consulter les informations sur le logiciel et le matériel de l'émetteur, ainsi que rétablir les réglages d'usine de ce dernier.

Affichage logiciel

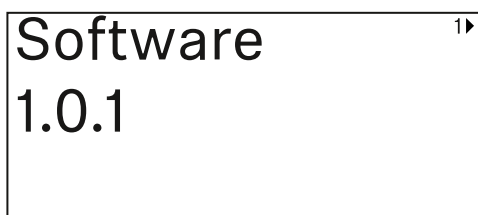

Affichage matériel

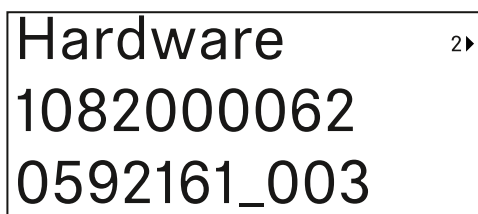

Réinitialisation aux réglages d'usine

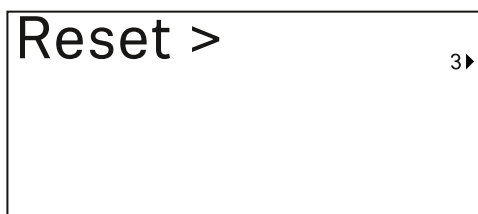



- ▶ Appuyez sur la touche **SET** pour ouvrir l'option de menu Reset.



- ▶ Appuyez sur les touches **UP** ou **DOWN** pour régler la valeur souhaitée.
- ▶ Appuyez sur la touche **SET** pour confirmer la sélection.



Verrouillage des touches

Vous pouvez activer ou désactiver le verrouillage automatique des touches dans l'option de menu **Auto Lock** (voir [Option de menu Auto Lock](#)).

Le verrouillage empêche que l'émetteur soit éteint ou que des modifications soient effectuées involontairement.

Si vous avez activé la fonction **Auto Lock**, vous devez désactiver temporairement le verrouillage des touches pour utiliser l'émetteur.

Pour désactiver temporairement le verrouillage des touches :

- ▶ Appuyez sur la touche **SET**.
 - ✓ « Locked » apparaît sur l'écran.
- ▶ Appuyez sur la touche **UP** ou **DOWN**.
 - ✓ « Unlock? » apparaît sur l'écran.
- ▶ Appuyez sur la touche **SET**.
 - ✓ Le verrouillage des touches est désactivé temporairement.

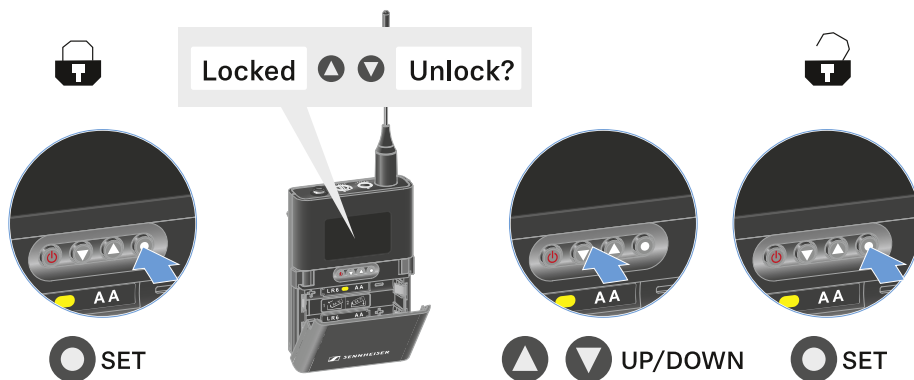

✓ Le verrouillage des touches reste annulé aussi longtemps que vous travaillez dans le menu de commande.

i Après 10 secondes d'inactivité, il se réactive automatiquement.



Régler le mode Mute et mettre en sourdine l'émetteur de poche

Vous pouvez couper l'émetteur main en désactivant soit le signal audio (**AF Mute**), soit le signal radio (**RF Mute**) à l'aide du commutateur Mute.

Pour ce faire, vous devez configurer la fonction du commutateur Mute dans l'option de menu **Mute Mode**.

- dans le récepteur : [Option de menu Ch 1 / Ch 2 -> Mute Mode](#)
- dans l'émetteur : [Option de menu Mute Button](#)

AF Mute

- ▶ Mettez le commutateur Mute en position respective afin de couper ou d'activer le signal audio.



RF Mute

- ▶ Mettez le commutateur Mute en position respective afin de désactiver ou d'activer le signal radio.

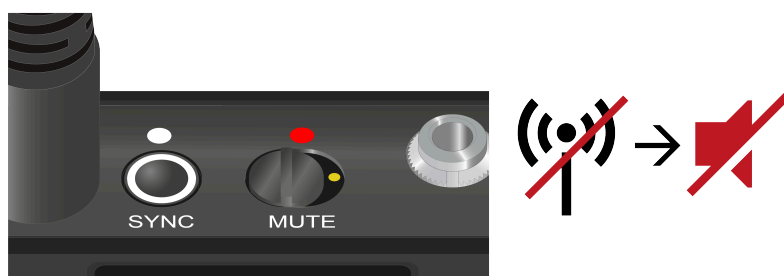
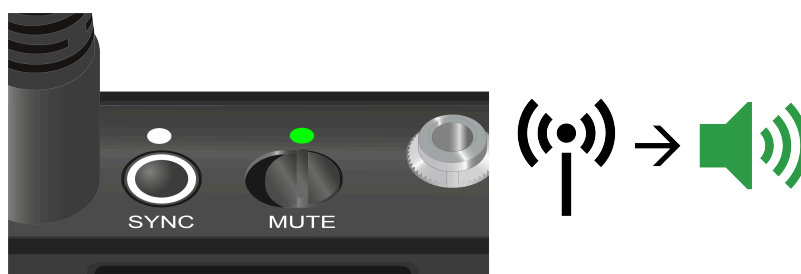



Mettre à jour le micrologiciel de l'émetteur

Le micrologiciel de l'émetteur est mis à jour via le récepteur.

- ▶ Pour mettre à jour le micrologiciel de l'émetteur, utilisez l'option de menu **TX Update** dans le menu System du récepteur. Voir [Option de menu Ch 1 / Ch 2 -> TX Software](#).



Socle de table EW-DX TS 3-pin | EW-DX TS 5-pin

Vue d'ensemble du produit

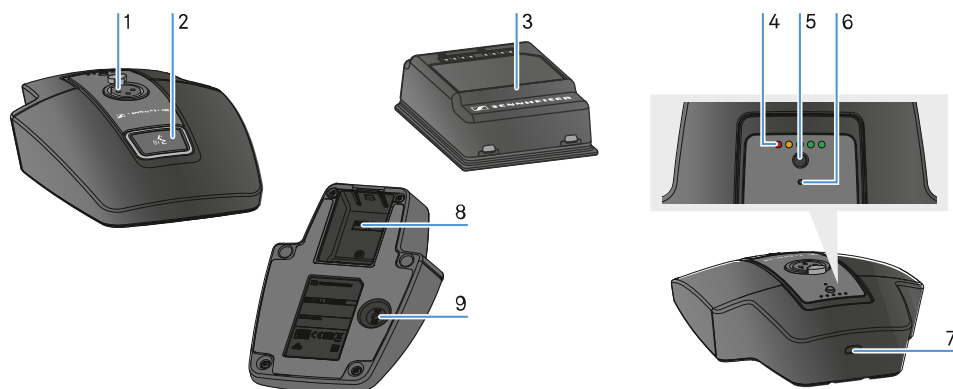

- 1 Prise XLR pour raccorder un microphone col de cygne
 - voir [Raccorder un microphone col de cygne](#)
- 2 Touche **MUTE** avec LED
 - voir [Mettre en sourdine le socle de table](#)
- 3 Pack accu BA 40
 - voir [Insérer et retirer le pack accu BA 40](#)
- 4 LED d'état de charge
 - voir [Signification des LED](#)
- 5 Touche **ON/OFF** avec affichage de l'état de charge
 - voir [Allumer et éteindre le socle de table](#)
- 6 LED Bluetooth
 - voir [Signification des LED](#)
- 7 Prise USB-C



8 Compartiment pour pack accu BA 40

- voir [Insérer et retirer le pack accu BA 40](#)

9 Touche **SYNC**

- voir [Établir une connexion avec le récepteur](#)



Insérer et retirer le pack accu BA 40

Le socle de table est alimenté avec le pack accu BA 40 fourni. Avant d'utiliser le pack accu pour la première fois, vous devez le charger soit avec la station de recharge CHG 2W disponible en option, soit dans le socle de table avec un câble USB.

Marche à suivre pour retirer le pack accu :

- ▶ Tirez le bouton de déverrouillage du pack accu et retirez le pack accu de son compartiment.

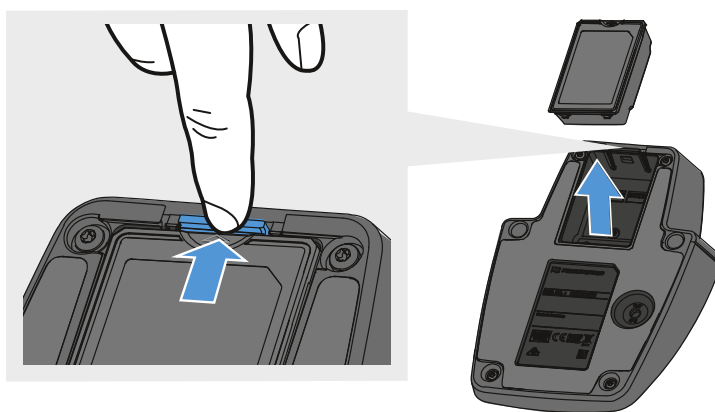

Pour insérer le pack accu :

- ▶ Insérez le pack accu dans le bon sens dans son compartiment jusqu'à ce que la touche de déverrouillage s'enclenche.
- ✓ Les LED d'état de charge s'allument brièvement et indiquent l'état de charge.

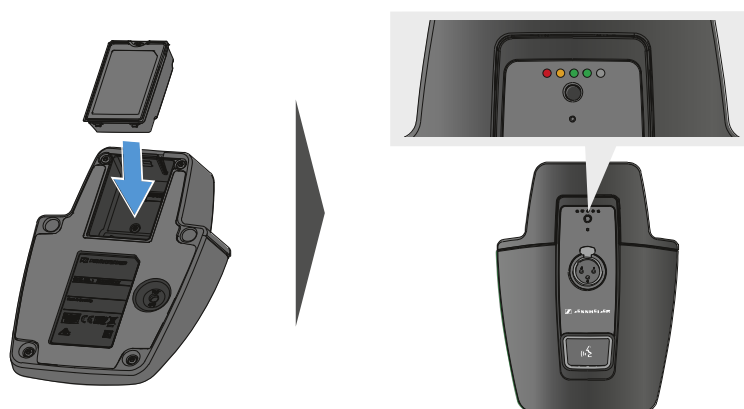



Charger le socle de table

Pour charger le socle de table par USB :

- ▶ Branchez le raccord USB-C du câble USB dans la prise USB-C du socle de table.
- ▶ Branchez l'autre extrémité du câble USB sur un bloc secteur USB.

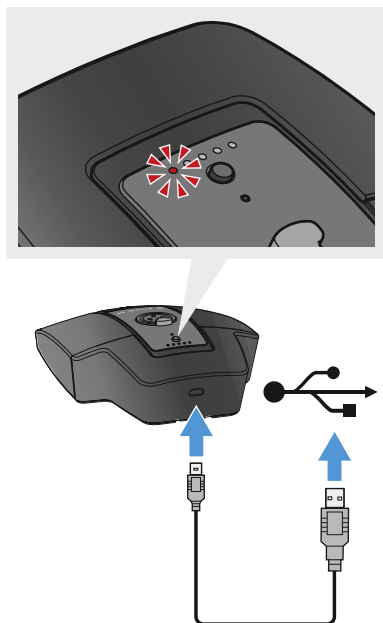

- ✓ Les LED d'état de charge indiquent l'état de charge.

i Temps de charge jusqu'à la charge complète :
EW-DX TS 3-PIN : allumé 7 h, éteint 5 h 30
EW-DX TS 5-PIN : allumé 7 h 30, éteint 5 h 30



Pour charger le socle de table avec la station de recharge sans fil CHG 2W :

- ▶ Posez le socle de table sur la surface signalée de la station de recharge CHG 2W.

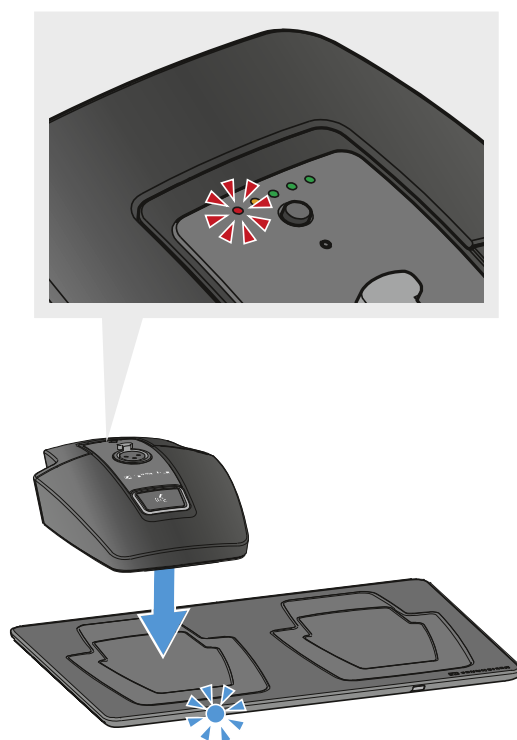

- ✓ Lorsque le socle de table est correctement placé sur la surface de chargement, la LED d'état de charge affiche l'état de charge.

Les LED de la station de recharge CHG 2W s'allument en bleu pendant le chargement.

- i** Temps de charge jusqu'à la charge complète :
 - EW-DX TS 3-PIN : allumé 5 h, éteint 4 h 30
 - EW-DX TS 5-PIN : allumé 5 h 30, éteint 4 h 30



Pour charger le socle de table avec une station de recharge Qi sans fil d'un fabricant tiers :

- i** Vous pouvez charger le socle de table avec n'importe quelle station de recharge utilisant la norme de chargement Qi. Pour cela, posez le socle de table sur la station de recharge Qi du fabricant tiers. La LED d'état de charge s'allume dès que le socle de table a été positionné correctement.

- ▶ Vous trouverez plus d'informations sur la station de recharge Qi d'un fabricant tiers dans la documentation de ce dernier.



Signification des LED

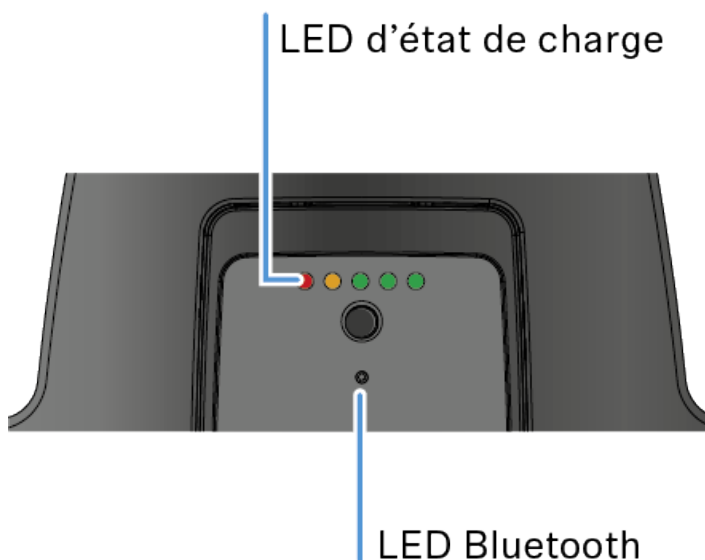

Les voyants LED **État de charge** et **Bluetooth** sur la face supérieure de l'émetteur peuvent afficher les informations suivantes.

LED d'état de charge

L'état de charge est indiqué par les LED d'état de charge sur le socle de table. Lorsque la charge est complète, le modèle EW-DX TS 3-PIN dispose d'une autonomie d'environ 11 heures et le modèle EW-DX TS 5-PIN d'environ 10 heures.

L'autonomie avec le pack accu BA 40 est de :

	100 %
	80 %
	60 %
	40 %
	20 %
	 Low Batt (batterie faible)



LED Bluetooth

Le voyant LED Bluetooth montre des informations concernant la synchronisation d'émetteurs et de récepteurs.

La LED clignote en bleu :

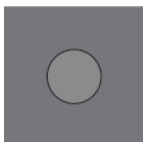

- L'émetteur est en train d'être synchronisé avec un récepteur.

La LED est allumée en bleu :

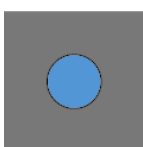

- Le micrologiciel est en cours de mise à jour.

La LED est éteinte :

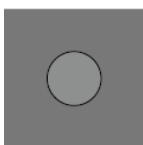

- Aucune connexion de données n'est actuellement active.
-



Raccorder un microphone col de cygne

Le microphone col de cygne suivant est compatible avec le socle de table EW-DX TS 5-pin :

- **MEG 14-40-L-II B** | Microphone col de cygne, 40 cm

Les microphones col de cygne suivants sont compatibles avec le socle de table EW-DX TS 3-PIN :

- **MEG 14-40 B** | Microphone col de cygne, 40 cm
- **MZH 3015** | Col de cygne, 15 cm
- **MZH 3040** | Col de cygne, 40 cm
- **MZH 3042** | Col de cygne, 40 cm
- **ME 34** | Tête de microphone électrostatique
- **ME 35** | Tête de microphone électrostatique
- **ME 36** | Tête de microphone électrostatique

- ▶ Branchez le microphone col de cygne sur la prise XLR jusqu'à ce que le verrouillage s'enclenche.

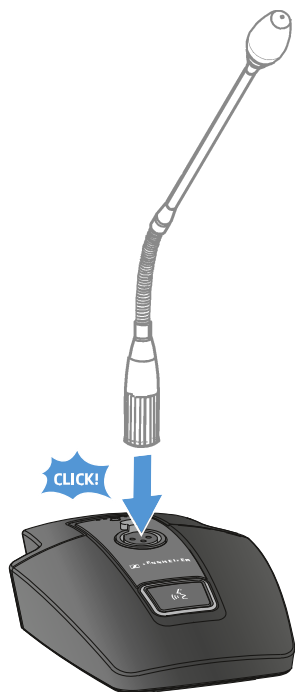



Allumer et éteindre le socle de table

Pour allumer le socle de table :

- ▶ Appuyez brièvement sur la touche **ON/OFF**.

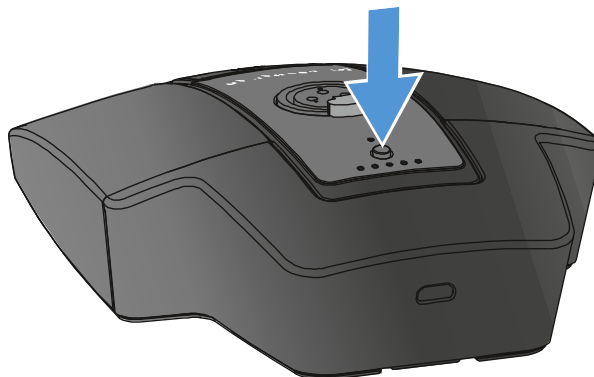

- ✓ La touche **MUTE** s'allume en vert lorsqu'un microphone col de cygne est raccordé.

Pour éteindre le socle de table :

- ▶ Appuyez longuement sur la touche **ON/OFF**.
- ✓ La LED de la touche **MUTE** s'éteint.



Établir une connexion avec le récepteur

Afin que l'émetteur puisse établir une liaison radio avec le récepteur, les deux appareils doivent être synchronisés.

Voir [Établir une liaison radio | Synchroniser le récepteur et l'émetteur](#)

- i** **Conditions générales et restrictions relatives à l'utilisation de fréquences**
Il est possible que des conditions générales et des restrictions spécifiques relatives à l'utilisation de fréquences soient en vigueur dans votre pays.
Avant de mettre le produit en service, renseignez-vous en consultant l'adresse suivante :
sennheiser.com/sifa



Mettre en sourdine le socle de table

La touche **MUTE** peut exercer différentes fonctions :

- **Disabled** : la touche **MUTE** n'a pas de fonction.
- **AF Mute** : le signal audio est mis en sourdine lorsque la touche **MUTE** est actionnée. Le signal audio est activé lorsque vous actionnez une nouvelle fois la touche.
- **PTT** (Push To Talk : presser pour parler) : maintenir la touche **MUTE** enfoncée afin d'activer le signal audio.
- **PTM** (Push To Mute : presser pour couper le son) : maintenir la touche **MUTE** enfoncée afin de mettre le signal audio en sourdine.

La fonction de la touche **MUTE** peut être configurée dans l'option de menu Mute Mode du récepteur, voir [Option de menu Ch 1 / Ch 2 -> Mute Mode](#).

Pour activer la mise en sourdine

- ▶ Appuyez brièvement sur la touche **MUTE** avec le socle de table allumé et le microphone col de cygne raccordé.

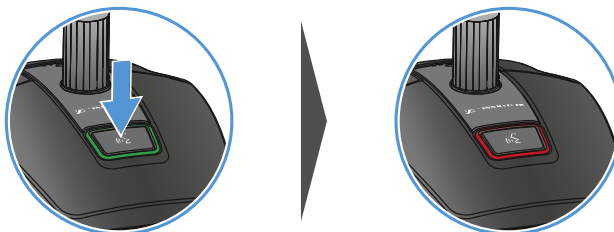

- ✓ La touche s'allume en rouge.

Pour désactiver la mise en sourdine

- ▶ Appuyez de nouveau brièvement sur la touche **MUTE**.
- ✓ La touche s'allume en vert. Le signal audio est activé.



Récepteur portable EW-DP EK

Vue d'ensemble du produit

Face avant

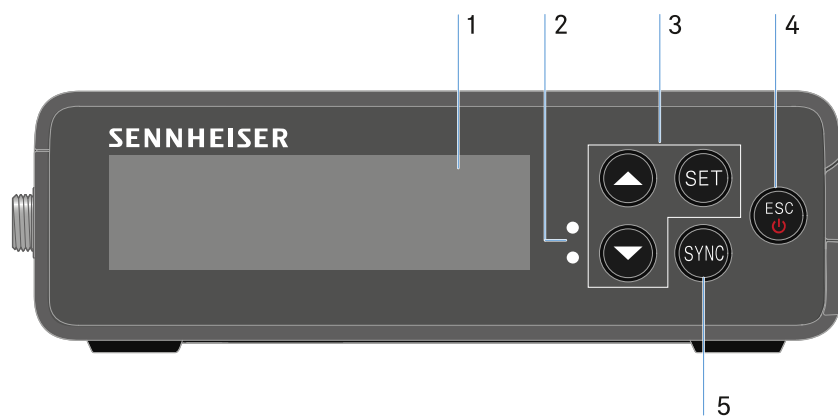

- 1 Écran d'affichage des informations de statut et du menu de commande
 - voir [Signification des LED](#)
- 2 Voyants LED **LINK** et **DATA** pour l'affichage du statut de la connexion et du statut Bluetooth
 - voir [Signification des LED](#)
- 3 Touches du menu **UP/DOWN/SET** pour naviguer dans le menu de commande
 - voir [Touches pour naviguer dans le menu](#)
- 4 Touche **ESC/ON/OFF** pour annuler une action dans le menu ou activer/désactiver l'appareil
 - voir [Touches pour naviguer dans le menu](#)
 - voir [Touches pour naviguer dans le menu](#)



5 Touche **SYNC** pour synchroniser les émetteurs et les récepteurs

- voir [Établir une liaison radio | Synchroniser le récepteur et l'émetteur](#)

Page

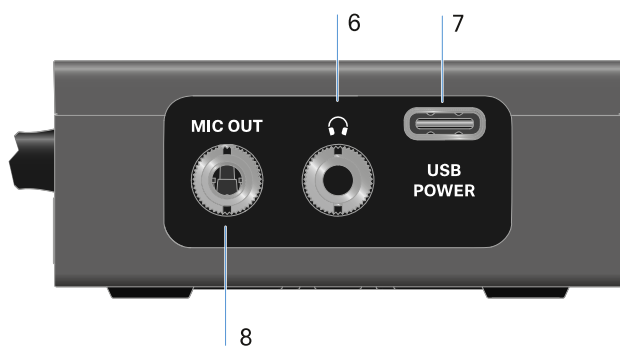

6 Prise Jack de 3,5 mm pour casque

- voir [Diffuser des signaux audio](#)

7 Connecteur USB-C pour l'alimentation

- voir [Établir l'alimentation électrique](#)

8 Prise Jack de 3,5 mm pour câble de raccordement

- voir [Diffuser des signaux audio](#)



Établir l'alimentation électrique

Le modèle EW-DP EK peut être alimenté en électricité de deux manières différentes :

Alimentation électrique via USB-C, à partir de caméras ou d'un powerbank

- ▶ Connectez le récepteur à une caméra ou à un autre fournisseur d'alimentation au moyen d'un câble USB-C.

Alimentation USB-C



- i** Alimentation par câble USB C : 5 V/min. 1 A (pour la vitesse de chargement maximale du pack accu BA 70 inséré)



Alimentation électrique par pack accu ou piles

- ▶ Ouvrez le compartiment des piles du modèle EW-DP EK en appuyant sur les deux boutons de déclenchement latéraux.

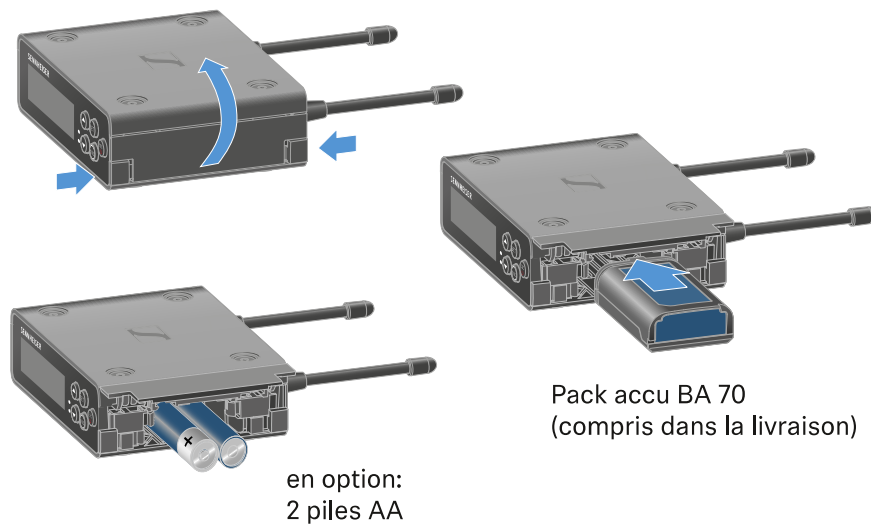

- ▶ Insérez soit un pack accu BA 70, soit 2 piles AA.
- ▶ Fermez le compartiment des piles.

i L'utilisation parallèle de cellules primaires et d'un câble USB est contrôlée par la CE et n'est soumise à aucune restriction.

i Le modèle EW-DP EK prend en charge le protocole USB Power Delivery pour les blocs d'alimentation USB-C intelligents (USB-C PD).



Diffuser des signaux audio

Le modèle EW-DP EK dispose d'une sortie audio asymétrique de 3,5 mm et d'une sortie casque asymétrique de 3,5 mm.



PRUDENCE

Dommages auditifs dus à un volume trop élevé

Le produit peut générer d'importantes pressions acoustiques. Des volumes plus élevés ou une exposition prolongée peuvent endommager votre audition.

- ▶ Réglez un volume moyen.
- ▶ Réduisez le volume avant de changer d'émetteur ou de fréquence.

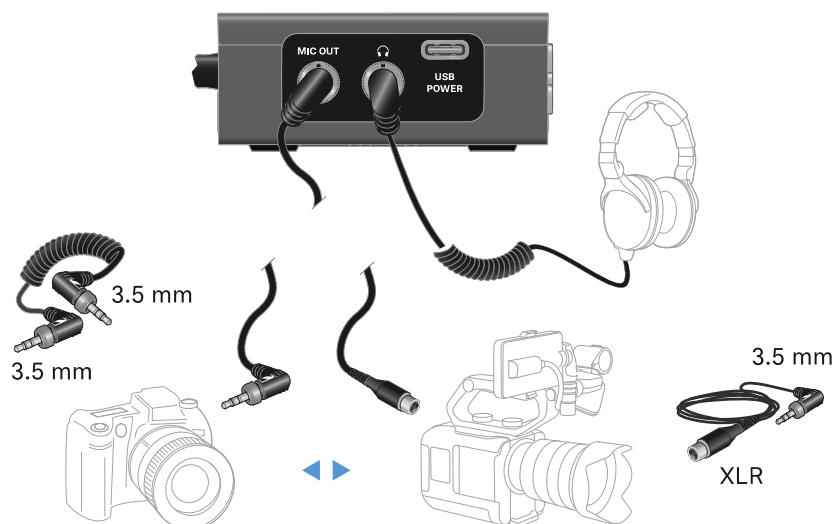

Pour raccorder un câble Jack de 3,5 mm :

- ▶ Branchez le câble Jack dans la prise MIC OUT du récepteur EW-D EK.



Monter le récepteur / Options de montage

Accessoires de montage EW-DP EK

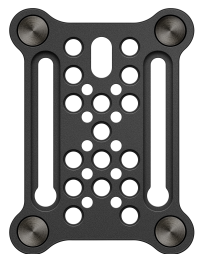

Plaque de montage



Adaptateur de flash



Clip



Clé Allen



Vis

Combiner la plaque de montage et l'adaptateur de flash

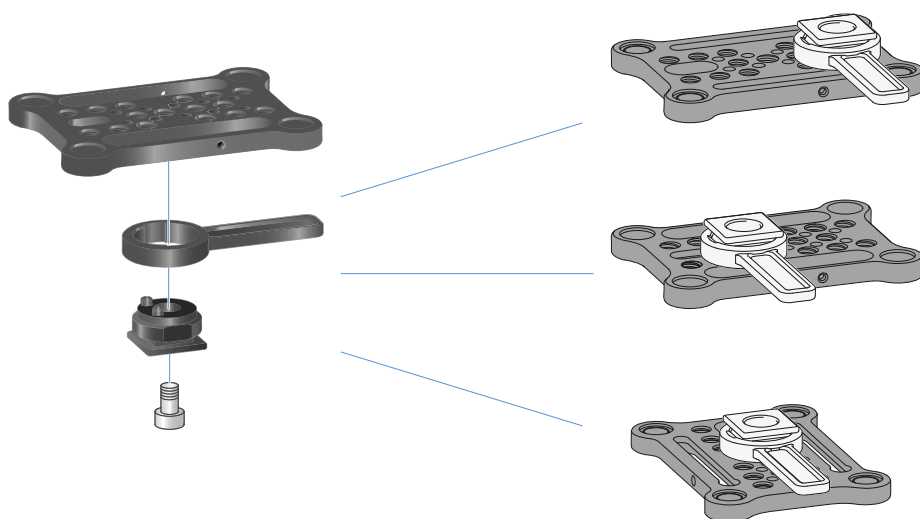



L'adaptateur de flash peut être monté sur la plaque de montage dans différentes positions et être ainsi adapté à la situation de montage.

Pour monter l'adaptateur de flash sur la plaque de montage :

- ▶ Montez au préalable l'adaptateur de flash en le fixant au levier au moyen de la vis fournie.
- ▶ Vissez ensuite l'adaptateur de flash à l'emplacement souhaité avec la plaque de montage.



Plaque de montage et clip

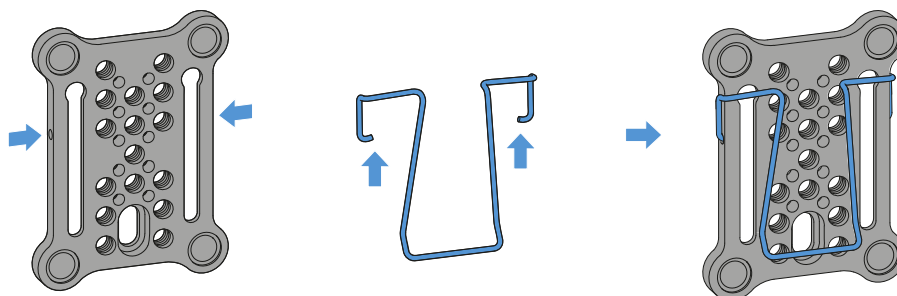

En guise d'alternative à l'adaptateur de flash, un clip métallique peut être fixé sur le côté de la plaque de montage.

Pour fixer le clip sur la plaque de montage :

- ▶ Insérez le clip sur le côté de la plaque de montage comme indiqué ci-dessous.
- ✓ Vous pouvez ensuite fixer la plaque de montage avec le récepteur à des ceintures ou des sacoches.



Monter/empiler des récepteurs sur la plaque de montage

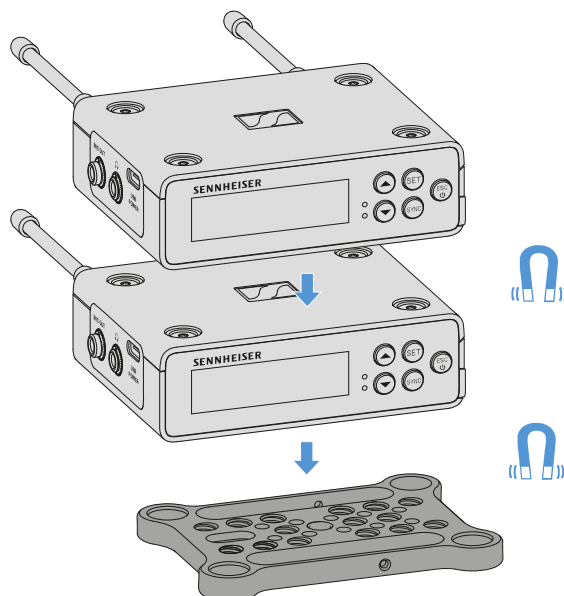

Grâce aux aimants situés sur sa face inférieure, le récepteur peut être facilement fixé sur la plaque de montage sans qu'il soit nécessaire de procéder à un vissage supplémentaire. Il est ainsi possible d'« empiler » deux récepteurs l'un sur l'autre.

Pour fixer le récepteur sur la plaque de montage :

- ▶ Insérez le récepteur muni de quatre pieds magnétiques dans les orifices de la plaque de montage.

i Deux récepteurs empilés peuvent être connectés par un câble Y. Voir « [Câbles pour le modèle EW-DP EK](#) »



Montage sans plaque de montage ou avec une plaque de montage inclinée

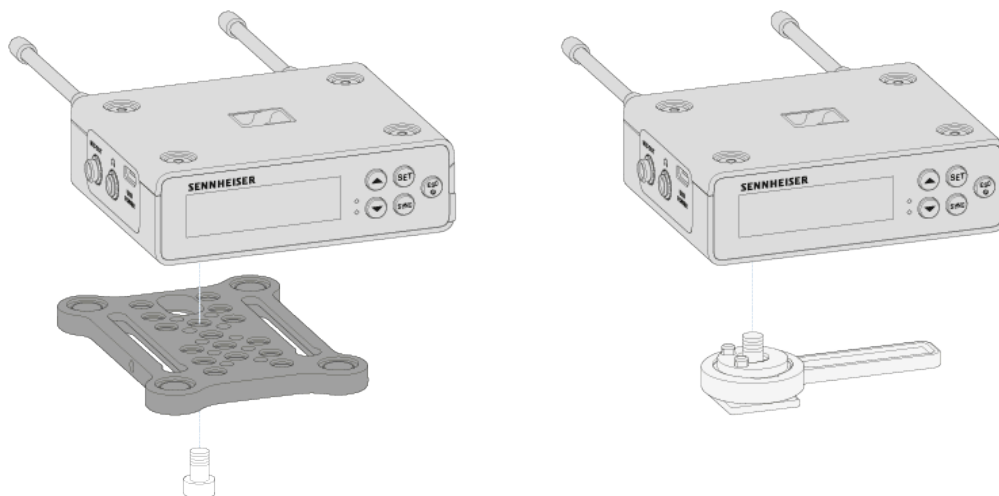

Pour monter le récepteur avec une plaque de montage inclinée à 90° :

- ▶ Faites pivoter la plaque de montage de 90° et vissez-la depuis la face inférieure du récepteur dans la position souhaitée.
- ✓ Cette autre solution de montage convient particulièrement à une fixation par clip.

Pour monter le récepteur sans plaque de montage :

- ▶ Vissez l'adaptateur de flash par-dessous directement sur le récepteur.
- ✓ Vous pouvez maintenant le fixer sur le sabot de flash d'une caméra.



Exemple de montage sur un appareil photo reflex numérique ou une caméra vidéo

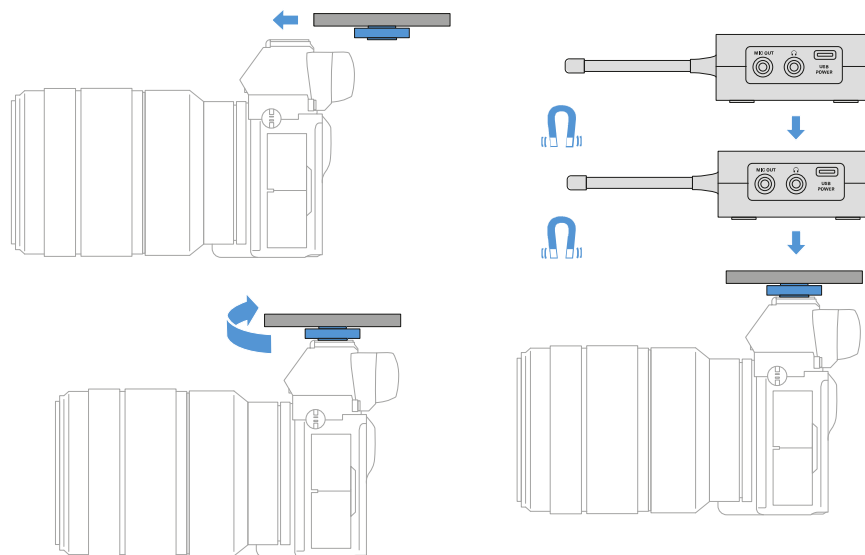

Pour fixer la plaque de montage avec un adaptateur de flash sur un appareil photo reflex numérique ou une caméra vidéo :

- ▶ Insérez l'adaptateur dans le sabot de flash de la caméra.
- ▶ Faites tourner le levier de l'adaptateur de flash jusqu'à ce que l'adaptateur soit bien fixé.
- ✔ Vous pouvez maintenant placer un ou deux récepteurs sur la plaque de montage.



Exemple de montage sur une cage de caméra

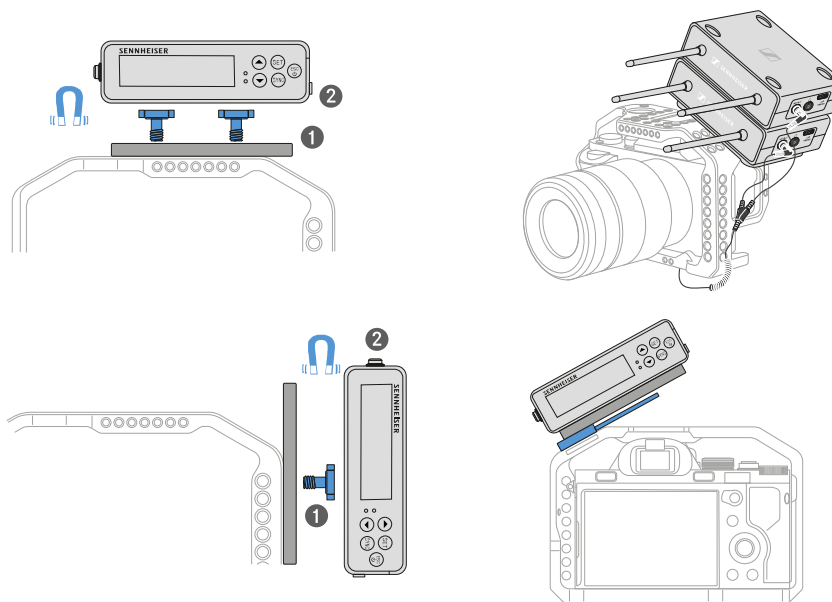

Pour fixer la plaque de montage à une cage de caméra :

- ▶ Vissez la plaque de montage sur la cage de la caméra au moyen d'une ou de deux vis selon la situation et la position de montage.
- ▶ Emboîtez le récepteur sur la plaque de montage.



Exemple de montage sur des sacoches et des ceintures

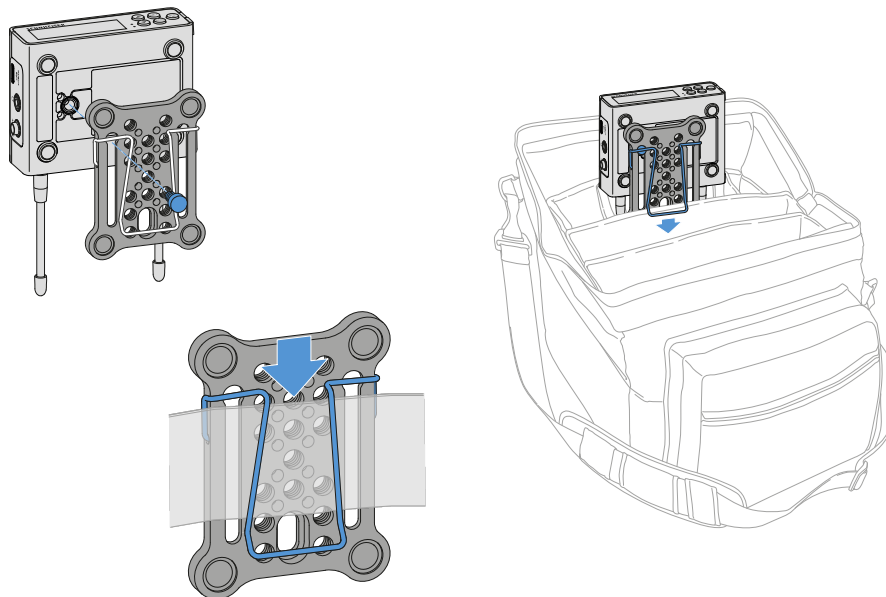

Pour fixer le récepteur avec plaque de montage sur des sacoches ou des ceintures :

- ▶ Fixez le clip sur la plaque de montage.
- ▶ Fixez la plaque de montage sur le récepteur au moyen d'une vis à travers le trou oblong.
- ✓ Vous pouvez maintenant fixer le récepteur à des ceintures ou des sacoches à l'aide du clip.



Exemple de montage sur des pieds de microphone

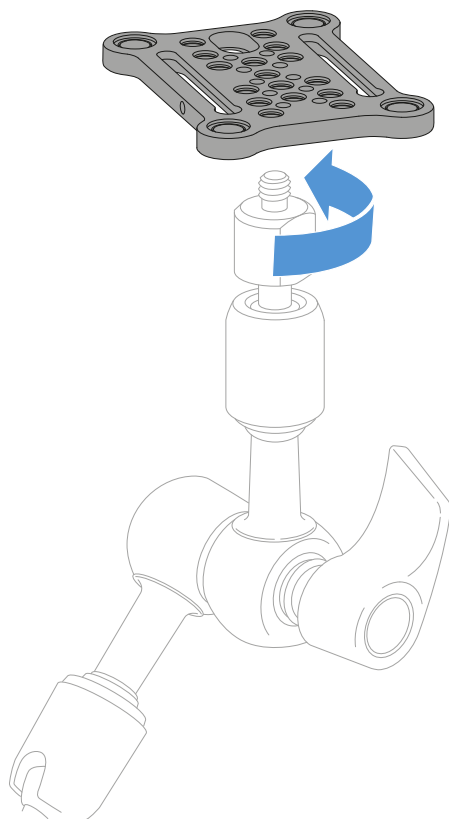

Pour fixer la plaque de montage sur des pieds de microphone :

- ▶ Vissez la plaque de montage sur le filetage du pied de microphone selon la position souhaitée.
- ✔ Vous pouvez maintenant placer un ou deux récepteurs sur la plaque de montage.



Allumer et éteindre le récepteur

Pour allumer le récepteur :

- ▶ Appuyez brièvement sur la touche **ON/OFF**.
- ✓ Le récepteur s'allume.

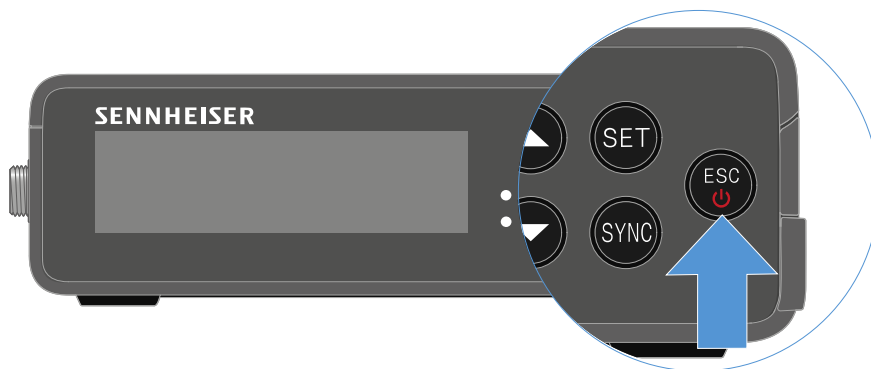

Pour éteindre le récepteur :

- ▶ Appuyez longuement sur la touche **ON/OFF**.
- ✓ Le récepteur s'éteint.



Signification des LED

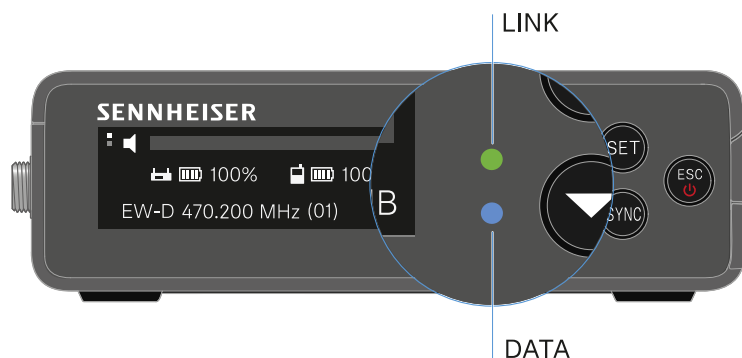

Les deux voyants LED **LINK** et **DATA** sur la face avant du récepteur peuvent afficher les informations suivantes.

LED LINK

Le voyant LED **LINK** affiche des informations relatives aux statut de la liaison radio entre l'émetteur et le récepteur, ainsi que des informations sur le statut de l'émetteur apparié.

La LED est allumée en vert :



- La liaison entre l'émetteur et le récepteur est établie.
- Le signal audio est actif.

La LED est allumée en jaune :



- La liaison entre l'émetteur et le récepteur est établie.
- Le signal audio est mis en sourdine.

- Aucune tête de micro n'est montée sur l'émetteur main SKM-S.

La LED clignote en jaune :



- La liaison entre l'émetteur et le récepteur est établie.
- Le signal audio présente une distorsion (clipping).

La LED est allumée en rouge :

- Aucune liaison entre l'émetteur et le récepteur.



La LED clignote en rouge :

- Les piles/le pack accu de l'émetteur appairé sont déchargés.



LED DATA

Le voyant LED **DATA** affiche des informations relatives à la connexion du récepteur avec l'application **Smart Assist** via **Bluetooth Low Energy**, ainsi que des informations à propos de la synchronisation d'émetteurs et de récepteurs.

La LED clignote en bleu :



- La connexion **Bluetooth Low Energy** entre le récepteur et un smartphone ou une tablette avec l'application **Smart Assist** est en cours.

ou

- Le récepteur est en cours de synchronisation avec un émetteur.

La LED est allumée en bleu :



- Le micrologiciel est en cours de mise à jour.

La LED est éteinte :



- Fonctionnement normal
- Aucune connexion de données n'est actuellement active.



Affichages sur l'écran du récepteur

Sur l'écran sont affichées les informations de statut telles que la fréquence, la qualité de réception, l'état de la batterie et le niveau audio.

L'écran affiche également le menu de commande, dans lequel vous pouvez procéder à tous les réglages (voir [Touches pour naviguer dans le menu](#)).

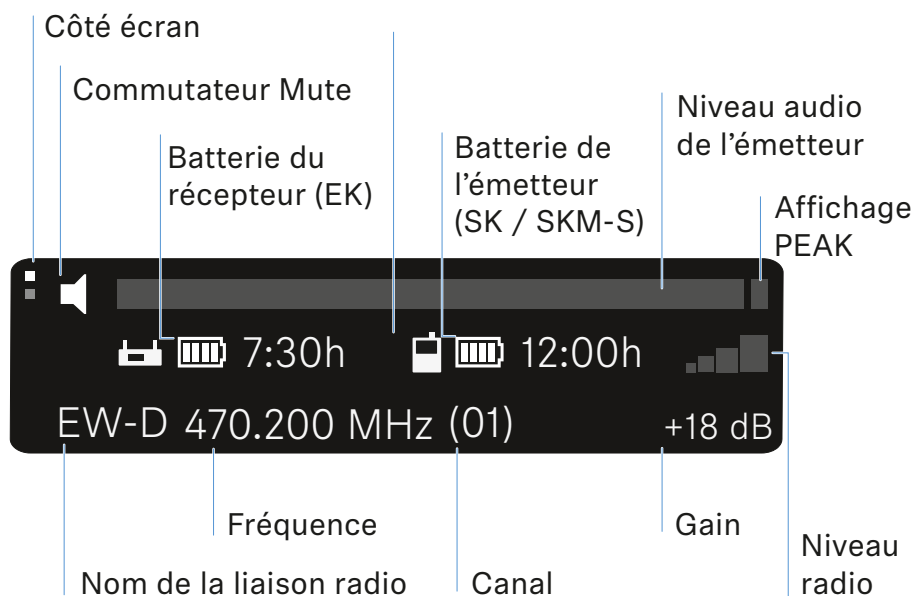

Informations complémentaires

Côté écran :

- [Vue principale et vue avancée](#)

Mute / commutateur Mute :

- [Option de menu MUTE SWITCH](#) | [Mettre en sourdine l'émetteur main](#) | [Mettre en sourdine l'émetteur de poche](#)

Nom de la liaison radio :

- Modification possible dans l'application Smart Assist.
- Connexion avec l'application :
- [Application Smart Assist](#)

Batterie du récepteur :

- [Établir l'alimentation électrique](#)



Batterie de l'émetteur

- SKM-S : [Insérer et retirer les piles / packs accu](#) | SK: [Insérer et retirer les piles / packs accu](#)

Fréquence / canal :

- [Option de menu CHANNEL](#)

Gain / niveau audio de l'émetteur / Affichage PEAK

- [Option de menu AF OUT](#)

Niveau radio :

- [Option de menu GAIN](#)

Vue principale et vue avancée

i Une fois l'écran allumé, la vue principale apparaît.



▶ Appuyez sur la touche **UP** pour accéder à la vue avancée.

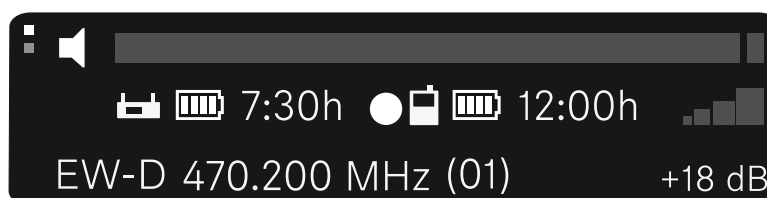



Touches pour naviguer dans le menu

Pour naviguer dans le menu de commande du récepteur, vous avez besoin des touches suivantes :

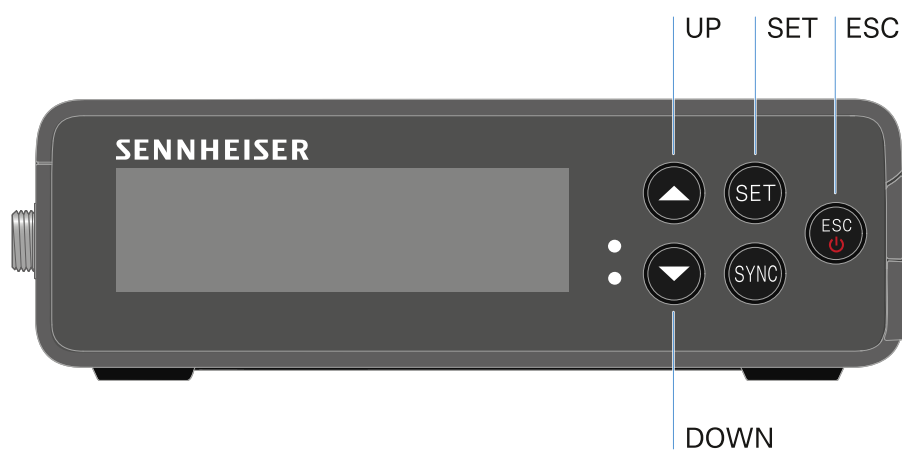

Appuyer sur la touche **SET**

- Pour ouvrir le menu
- Pour sauvegarder des réglages dans une option de menu

Appuyer sur la touche **UP** ou **DOWN**

- Accéder à l'option de menu précédente ou suivante
- Pour modifier les valeurs d'une option de menu

Appuyer sur la touche **ESC**

- Annulation de la saisie

i [Ouvrir le menu et naviguer dans les options de menus](#)



Ouvrir le menu et naviguer dans les options de menus

Pour ouvrir le menu principal :

- ▶ Appuyez sur la touche **SET**.
- ✓ La première option de menu **GAIN** clignote.



Afin de naviguer dans les options de menus :

- ▶ Appuyez sur les touches **UP** et **DOWN**.
- ✓ L'option de menu active respective apparaît à l'écran.

Pour ouvrir une option de menu :

- ▶ Naviguez jusqu'à l'option de menu souhaitée jusqu'à ce que celle-ci clignote.
- ▶ Appuyez sur la touche **SET** pour ouvrir l'option de menu sélectionnée.

Option de menu GAIN

Dans l'option de menu **GAIN**, définissez le niveau du signal audio provenant de l'émetteur couplé.

- ▶ Ouvrez l'option de menu **GAIN**.
- ✓ L'affichage clignote à l'écran comme présenté ci-dessous.

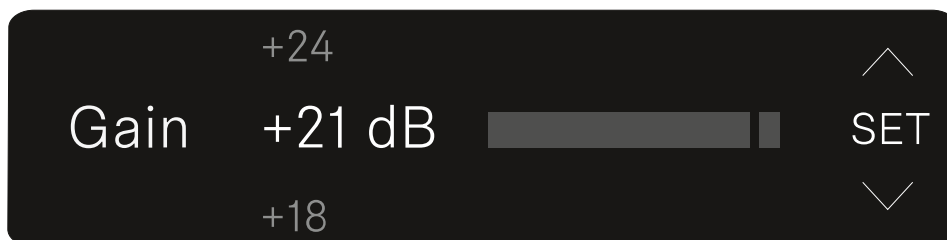

- ▶ Appuyez sur les touches **UP** ou **DOWN** pour ajuster la valeur.



- ▶ Appuyez sur la touche **SET** pour enregistrer la valeur réglée.
 - ✓ Vous revenez ensuite à la vue principale ou à la vue avancée.



Option de menu OUTPUT LEVEL

Dans l'option de menu **OUTPUT LEVEL**, réglez le niveau du signal audio émis par les sorties audio du récepteur. Ce signal audio peut, par exemple, être émis par une entrée de caméra ou une table de mixage.

- ▶ Ouvrez l'option de menu **OUTPUT LEVEL**.
 - ✓ L'affichage clignote à l'écran comme présenté ci-dessous.

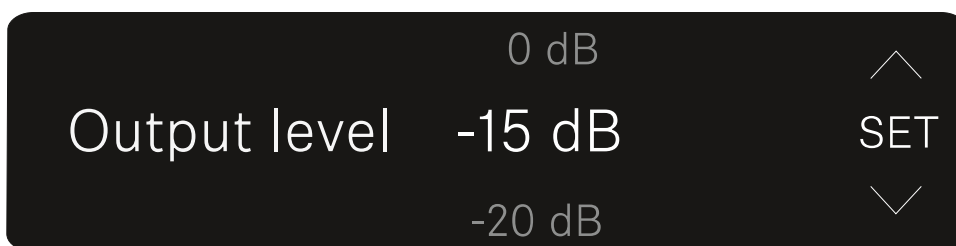

- ▶ Appuyez sur les touches **UP** ou **DOWN** pour ajuster la valeur.
- ▶ Appuyez sur la touche **SET** pour enregistrer la valeur réglée.
 - ✓ Vous revenez ensuite à la vue principale ou à la vue avancée.



Option de menu HEADPHONE

Dans l'option de menu **HEADPHONE**, réglez le volume du signal audio émis par la sortie casque du récepteur.



PRUDENCE

Domages auditifs dus à un volume trop élevé

Le produit peut générer d'importantes pressions acoustiques. Des volumes plus élevés ou une exposition prolongée peuvent endommager votre audition.

- ▶ Réglez un volume moyen.
 - ▶ Réduisez le volume avant de changer d'émetteur ou de fréquence.
-
- ▶ Ouvrez l'option de menu **HEADPHONE**.
 - ✓ L'affichage clignote à l'écran comme présenté ci-dessous.

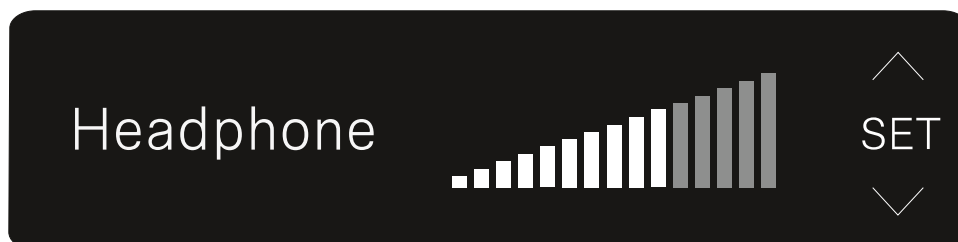

- ▶ Appuyez sur les touches **UP** ou **DOWN** pour ajuster la valeur.
- ▶ Appuyez sur la touche **SET** pour enregistrer la valeur réglée.
 - ✓ Vous revenez ensuite à la vue principale ou à la vue avancée.



Option de menu MUTE SWITCH

Dans l'option de menu **MUTE SWITCH**, vous pouvez désactiver la fonction du commutateur Mute de l'émetteur appairé.

L'émetteur ne pourra alors plus être mis en mode silencieux.

- ▶ Ouvrez l'option de menu **MUTE SWITCH**.
- ✓ L'affichage clignote à l'écran comme présenté ci-dessous.

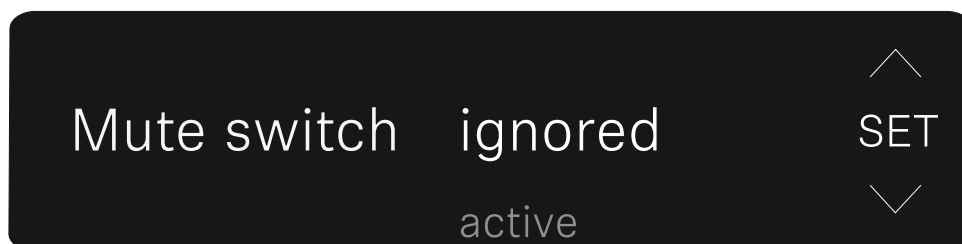

- ▶ Appuyez sur la touche **UP** ou **DOWN** pour activer (active) ou désactiver (ignored) la fonction.
- ▶ Appuyez sur la touche **SET** pour enregistrer la valeur réglée. Vous revenez ensuite à la vue principale ou à la vue avancée.
- ✓ Vous revenez ensuite à la vue principale ou à la vue avancée.

Lorsque le haut-parleur encadré apparaît en haut à gauche de l'écran, le commutateur Mute de l'émetteur est activé.

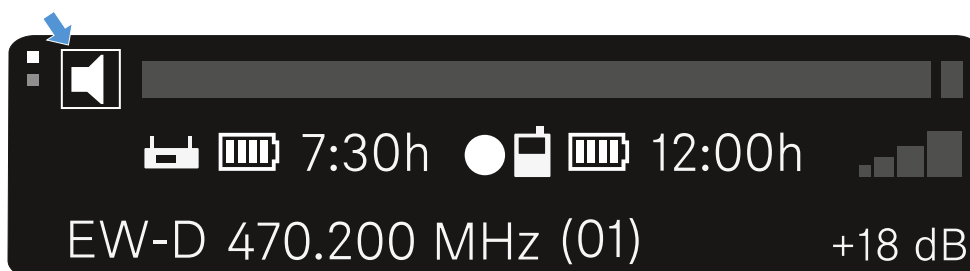



Option de menu AUTO SCAN

Dans l'option de menu **AUTO SCAN**, un scan de fréquences automatique de l'environnement est effectué. Ainsi, les fréquences radio disponibles sont détectées et attribuées facilement.

Le scan démarre avec la fréquence la plus basse de la plage de fréquence de l'appareil utilisé.

- ▶ Ouvrez l'option de menu **AUTO SCAN**.
 - ✓ Le scan démarre automatiquement. La prochaine fréquence disponible est ensuite affichée à l'écran.

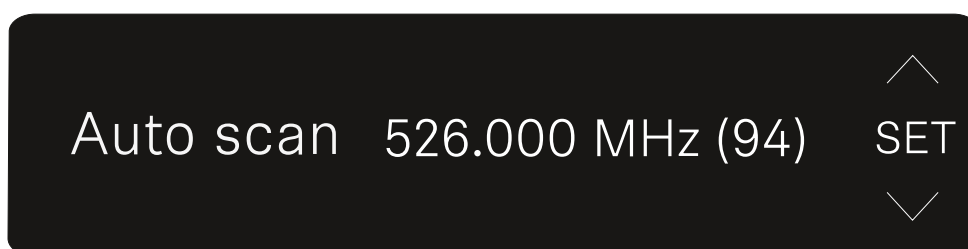

- ▶ Appuyez sur la touche **SET** afin d'utiliser la fréquence affichée.
Ou
- ▶ Appuyez sur la touche **UP** ou **DOWN** pour afficher la prochaine fréquence disponible.
Ou
- ▶ Appuyez sur la touche **ESC** pour interrompre le scan. La fréquence réglée auparavant ne sera pas modifiée.

i Si vous avez réglé une nouvelle fréquence, vous devez encore **synchroniser le récepteur** avec l'**émetteur** afin d'établir la liaison radio (voir [Établir une liaison radio](#) | [Synchroniser le récepteur et l'émetteur](#)).



Option de menu CHANNEL

Dans l'option de menu **CHANNEL**, vous pouvez régler la fréquence radio en sélectionnant un canal pré-réglé.

- i** Si vous n'êtes pas sûr que la fréquence sélectionnée est disponible, nous vous recommandons de procéder à un scan, lequel détecte toutes les fréquences disponibles : [Option de menu AUTO SCAN](#).

- ▶ Ouvrez l'option de menu **CHANNEL**.
 - ✓ L'affichage clignote à l'écran comme présenté ci-dessous.

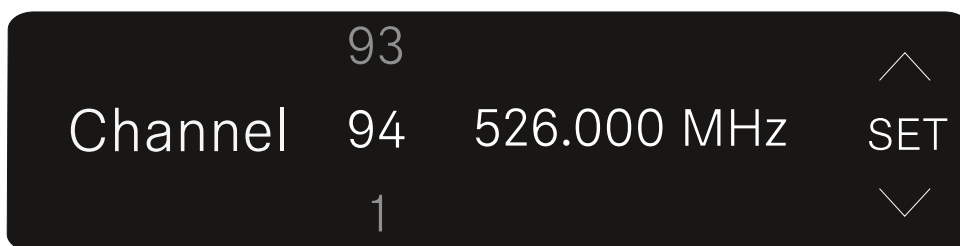

- ▶ Appuyez sur la touche **UP** ou **DOWN** pour sélectionner un canal pré-réglé.
- ▶ Appuyez sur la touche **SET** afin d'utiliser la fréquence affichée.
- ▶ Appuyez sur la touche **ESC** pour interrompre le scan. La fréquence réglée auparavant ne sera pas modifiée.

- i** Si vous avez réglé une nouvelle fréquence, vous devez encore **synchroniser le récepteur** avec l'**émetteur** afin d'établir la liaison radio (voir [Établir une liaison radio](#) | [Synchroniser le récepteur et l'émetteur](#)).



Option de menu FREQUENCY

Dans l'option de menu **FREQUENCY**, vous pouvez régler la fréquence radio manuellement, indépendamment des canaux pré-réglés.

- i** Si vous n'êtes pas sûr que la fréquence sélectionnée est disponible, nous vous recommandons de procéder à un scan, lequel détecte toutes les fréquences disponibles : [Option de menu AUTO SCAN](#).

- ▶ Ouvrez l'option de menu **FREQUENCY**.
 - ✓ L'affichage clignote à l'écran comme présenté ci-dessous.

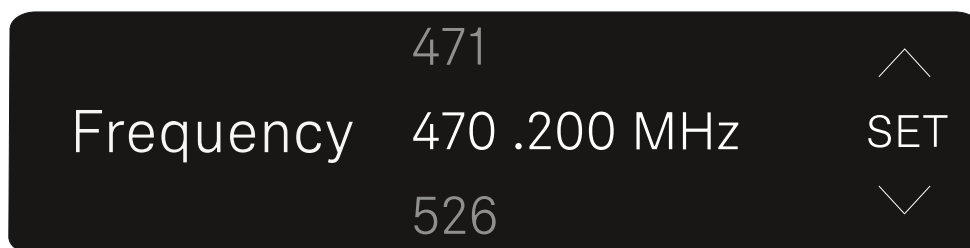

- ▶ Appuyez sur la touche **UP** ou **DOWN** pour régler la fréquence dans la plage des mégahertz.
- ▶ Appuyez sur la touche **SET** pour sélectionner la valeur définie et activer le réglage de précision de la fréquence dans la plage Kilohertz.
- ▶ Appuyez sur la touche **UP** ou **DOWN** pour procéder au réglage de précision de la fréquence dans la plage des kilohertz.
- ▶ Appuyez sur la touche **SET** afin d'utiliser la fréquence affichée. Vous revenez ensuite à la vue principale ou à la vue avancée.
Ou
- ▶ Appuyez sur la touche **ESC** pour interrompre le scan. La fréquence réglée auparavant ne sera pas modifiée.

- i** Si vous avez réglé une nouvelle fréquence, vous devez encore **synchroniser le récepteur** avec l'**émetteur** afin d'établir la liaison radio (voir [Établir une liaison radio | Synchroniser le récepteur et l'émetteur](#)).



Option de menu BRIGHTNESS

Dans l'option de menu **BRIGHTNESS**, vous pouvez régler la luminosité de l'écran.

- ▶ Ouvrez l'option de menu **BRIGHTNESS**.
- ✓ L'affichage clignote à l'écran comme présenté ci-dessous.

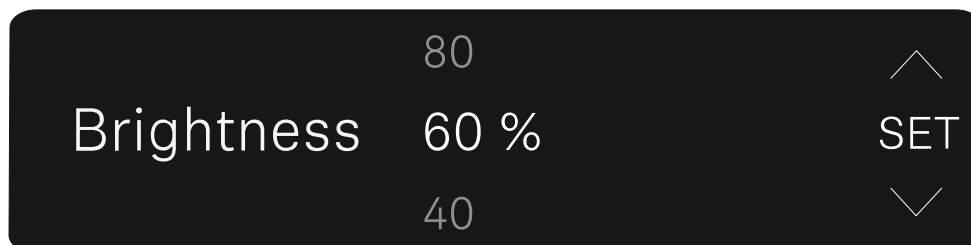

- ▶ Appuyez sur la touche **UP** ou **DOWN** pour régler la luminosité souhaitée.
- ▶ Appuyez sur la touche **SET** pour enregistrer la valeur réglée.
- ✓ Vous revenez ensuite à la vue principale ou à la vue avancée.



Option de menu RESET

Dans l'option de menu **RESET**, vous pouvez réinitialiser les réglages d'usine du récepteur.

- ▶ Ouvrez l'option de menu **RESET**.
 - ✓ L'affichage clignote à l'écran comme présenté ci-dessous.

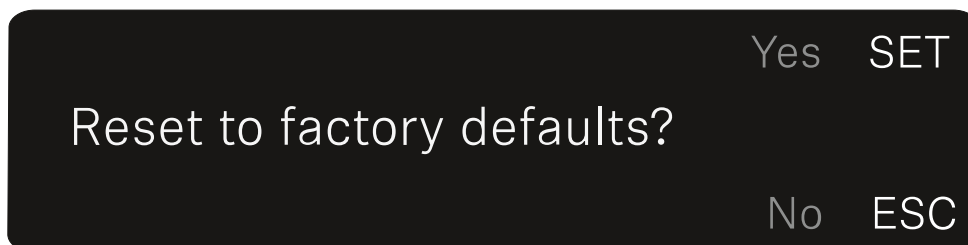

- ▶ Appuyez sur la touche **SET** ou **ESC** pour sélectionner les options YES et NO.
 - **YES** : les réglages d'usine du récepteur sont restaurés.
 - **NO** : le récepteur n'est pas réinitialisé.
- ✓ Vous revenez ensuite à la vue principale ou à la vue avancée.



Émetteur à enficher EW-DP SKP

Vue d'ensemble du produit

Face avant

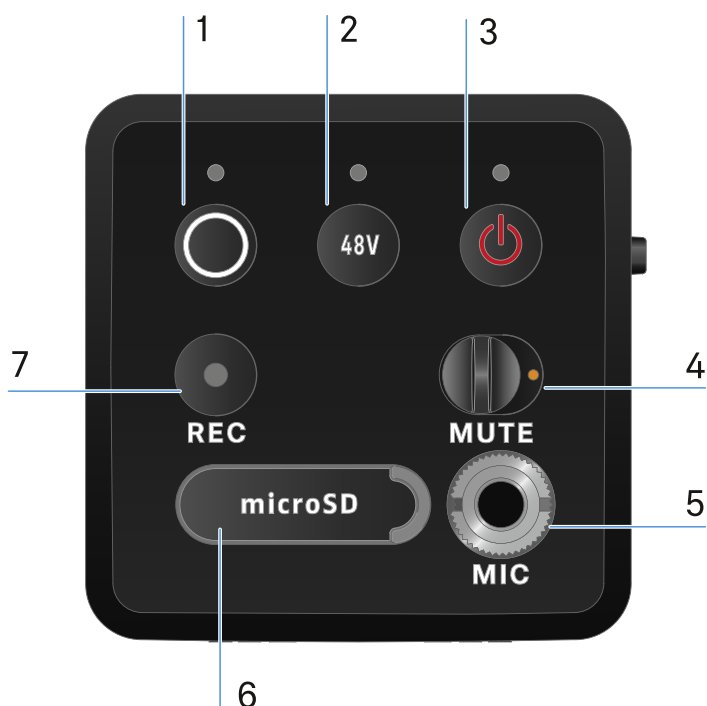

1 Touche **SYNC** pour synchroniser les émetteurs et les récepteurs

- voir [Établir une liaison radio | Synchroniser le récepteur et l'émetteur](#)
- voir [Signification des LED](#)

2 Bouton **PHANTOM POWER** pour activer/désactiver l'alimentation fantôme **P48**.

- voir [Signification des LED](#)

3 Touche **ESC/ON/OFF** pour annuler une action dans le menu ou activer/désactiver l'appareil

- voir [Allumer et éteindre l'émetteur à enficher](#)



4 Commutateur **MUTE** pour la mise en sourdine ou l'activation du signal audio

- voir [Mode MUTE](#)

5 Entrée jack de 3,5 mm pour micro-cravate

- voir [Brancher un micro-cravate](#)

6 Emplacement pour cartes microSD

- voir [Utiliser une carte microSD](#)

7 Touche REC

- voir [Démarrer/Arrêter l'enregistrement](#)

Page

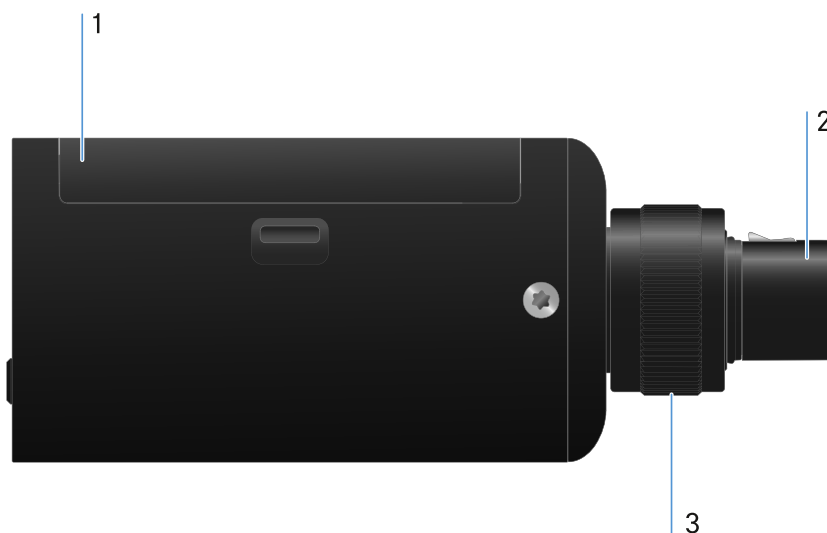

1 Pack piles

- voir [Établir l'alimentation électrique](#)

2 Prise XLR 3 pôles

- voir [Brancher un microphone XLR](#)



3 Vis moletée pour la fixation d'un microphone XLR

- voir [Brancher un microphone XLR](#)



Établir l'alimentation électrique

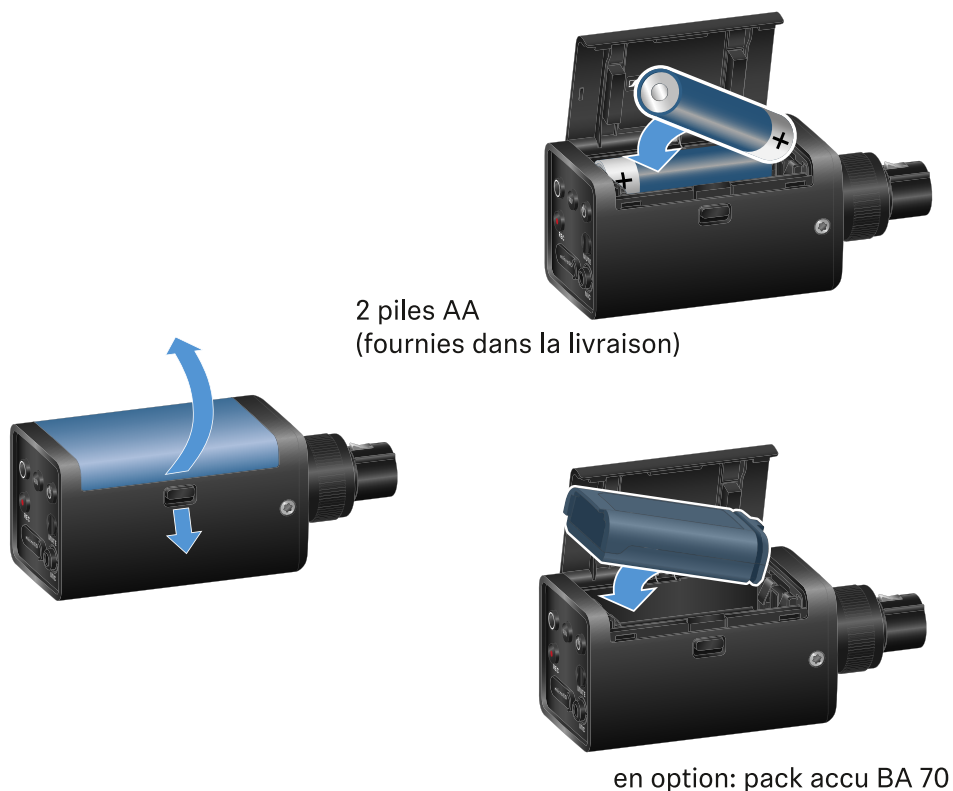

- ▶ Ouvrez le compartiment de la batterie de l'appareil EW-DP SKP en tirant sur le bouton déclencheur et tirez légèrement le couvercle en direction du bouton déclencheur.
 - ✓ Vous pouvez maintenant ouvrir le compartiment de la batterie.
- ▶ Insérez 2 piles AA ou un pack accu BA 70.
- ▶ Fermez le compartiment des piles.

i Le retrait des piles ou de la batterie pendant un enregistrement en cours peut entraîner la destruction du fichier d'enregistrement.



i En cas de stockage prolongé sans recharge ni charge à régime d'entretien, le pack accu BA 70 peut se retrouver profondément déchargé dans certaines circonstances. Il est donc recommandé de recharger le pack accu BA 70 après utilisation et de procéder à une charge à régime d'entretien en cas de stockage prolongé.

i Un pack accu BA 70 profondément déchargé peut être réinitialisé en le chargeant avec le chargeur L 70 USB (n° d'article 508861) disponible séparément, puis utilisé normalement.



Utiliser une carte microSD

Pour utiliser une carte microSD :

- ▶ Soulevez la lèvre en caoutchouc au-dessus de l'emplacement de la carte.
- ▶ Insérez la carte microSD.
- ▶ Refermez la lèvre en caoutchouc.



i Le retrait de la carte microSD pendant un enregistrement actif peut entraîner la destruction du fichier d'enregistrement.

i Le modèle EW-DP SKP prend en charge le format exFAT.

i Seules des cartes microSD d'une capacité inférieure à 1 To sont prises en charge.

i Il est recommandé de formater les cartes microSD avant leur (première) utilisation dans le SKP.



Pour formater la carte microSD :

- ▶ Appuyez sur la touche **REC** pendant environ 10 secondes.
- ✓ Le voyant LED **REC** clignote à intervalles réguliers plutôt longs pendant le formatage.

i Le retrait de la carte microSD pendant l'enregistrement audio peut éventuellement détruire le fichier d'enregistrement en cours, tous les fichiers d'enregistrement existants, le système de fichiers voire l'intégralité de la carte microSD.

i Recommandations pour les cartes microSD :

- Sandisk Ultra 128 Go classe 10 U1 (et autres tailles en Go/vitesses)
- Sandisk Extreme 128 Go A2, C10, V30, U3 (et autres tailles en Go/vitesses)
- Sandisk Extreme Pro 64 Go A2, U3 V30
- Sandisk Extreme Pro 128 Go A2, U3 V30
- Samsung 128 Go evo select UHS-I U3
- Samsung 256 Go evo select U3
- Intenso 64 Go 10
- Lexar 128 Go U3, A1, V30
- Lexar 64 Go U3, A1, V30
- Lexar 32 Go 633x V10b
- Veratim pro 64 Go V30 U3 C10
- Transcend 64 Go A1 U1 C10



Brancher un microphone XLR

Pour brancher un microphone XLR sur le EW-DP SKP :

- ▶ Branchez le microphone XLR sur le connecteur XLR de l'émetteur à enficher.
- ▶ Serrez le microphone à l'aide de la vis moletée.

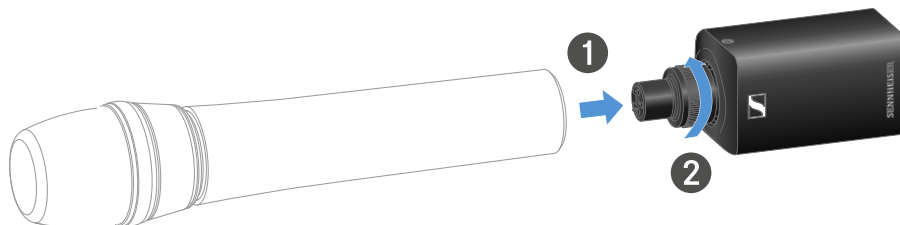

i Le EW-DP SKP dispose d'une entrée non équilibrée. Si le microphone que vous utilisez ne fonctionne pas, veuillez vérifier s'il utilise une configuration de broche différente. Dans ce cas, nous recommandons l'utilisation d'un inverseur de polarité.

Occupation des broches:

PIN 1	GND
PIN 2	hot (+)
PIN 3	cold (-)



Brancher un micro-cravate

Pour brancher un micro-cravate à l'émetteur à enficher EW-DP SKP :

- ▶ Connectez la fiche jack de 3,5 mm du câble à la prise de l'émetteur à enficher comme indiqué sur l'illustration.
- ▶ Vissez l'écrou-raccord du connecteur sur le filetage de la prise audio de l'émetteur à enficher.

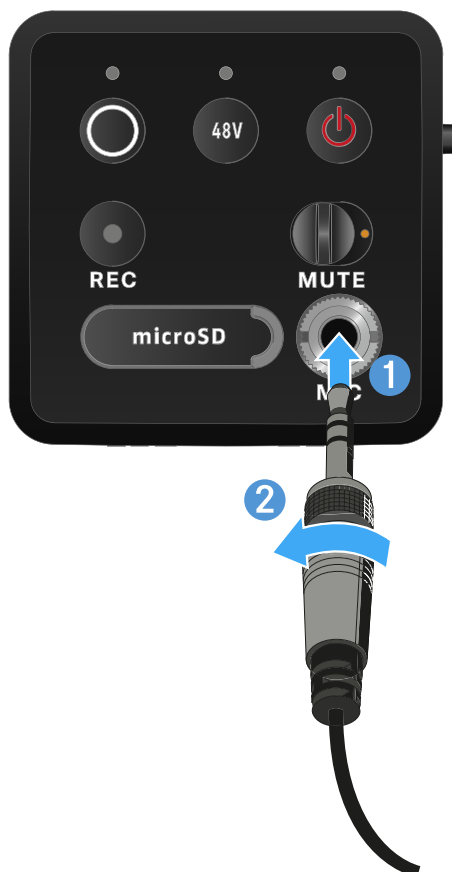



Allumer et éteindre l'émetteur à enficher

Pour allumer l'émetteur à enficher :

- ▶ Appuyez brièvement sur la touche **ON/OFF**.
- ✓ L'émetteur à enficher s'allume.



Pour éteindre l'émetteur à enficher :

- ▶ Appuyez longuement sur la touche **ON/OFF**.
- ✓ Le récepteur à enficher s'éteint.



Démarrer/Arrêter l'enregistrement

Pour éteindre l'émetteur à enficher :

- ▶ Appuyez brièvement sur la touche **REC** pendant une seconde.
- ✓ L'enregistrement commence.



Pour arrêter l'enregistrement :

- ▶ Appuyez brièvement sur la touche **REC** pendant une seconde.
- ✓ L'enregistrement s'arrête.

- i** En raison de la gamme dynamique élevée de 134 dB que l'appareil EW-DP peut fournir, le fichier audio enregistré sur la carte microSD au format *.wav est par défaut très silencieux.
- Par conséquent, il peut être utile de « normaliser » le fichier d'enregistrement avec un outil logiciel approprié avant de le réutiliser.
- Il est recommandé d'augmenter le niveau audio de l'intégralité de l'enregistrement audio jusqu'à la valeur de crête maximale dans le fichier d'enregistrement.
- Les instructions à ce sujet sont généralement fournies par les fabricants des outils logiciels correspondants (par exemple, le logiciel gratuit « Audacity »)



Activer/désactiver le filtre coupe-bas

Le filtre coupe-bas réduit ou supprime les basses fréquences dans le signal audio tout en laissant passer les hautes fréquences. Cela permet de filtrer les bruits parasites à basse fréquence liés à l'environnement et de les supprimer du signal audio pour améliorer ainsi la clarté de l'enregistrement.

i La fonction coupe-bas de l'appareil EW-DP SKP est activée à la livraison et ne peut être activée que depuis l'application Sennheiser Smart Assist, disponible aussi bien sur Android que sur iPhone (voir [Application Smart Assist](#)). Ce paramètre de l'application Smart Assist est mémorisé par l'appareil EW-DP SKP et reste actif même après sa mise hors tension/sous tension.

Pour activer/désactiver le filtre coupe-bas :

- ▶ Coupez votre appareil EW-DP SKP à l'application.
- ▶ La fonction coupe-bas est disponible dans le menu « Audio Link Controls ».
- ▶ Sélectionnez ou activez/désactivez la fréquence à laquelle le filtre doit s'appliquer.
 - ✓ Le filtre coupe-bas est maintenant activé/désactivé.



Mode MUTE

Vous pouvez couper le son de l'émetteur à enficher en utilisant le commutateur Mute pour désactiver le signal audio.

i Important ! Si le commutateur **MUTE** est activé pendant un enregistrement en cours, l'enregistrement se poursuit malgré tout et le son n'est pas coupé même si le commutateur **MUTE** est activé.

- ▶ Mettez le commutateur **MUTE** dans la position correspondante afin de couper ou d'activer le signal audio.





Signification des LED



Les voyants LED **LINK**, **DATA** et **POWER** situés sur la face avant du récepteur peuvent afficher les informations suivantes.

LED PWR

Le voyant LED **PWR** affiche des informations relatives au statut de la liaison radio entre l'émetteur et le récepteur, ainsi que des informations sur l'état de charge des piles/de la batterie.

La LED est allumée en vert :



- La liaison entre l'émetteur et le récepteur est établie.
- Le signal audio est actif.

La LED est allumée en jaune :



- La liaison entre l'émetteur et le récepteur est établie.
- Le signal audio est mis en sourdine.

La LED clignote en jaune :



- La liaison entre l'émetteur et le récepteur est établie.
- Le signal audio présente une distorsion (clipping).

La LED est allumée en rouge :

- Aucune liaison entre l'émetteur et le récepteur.



La LED clignote en rouge :

- Le niveau de charge des piles/de la batterie est faible.



LED DATA

Le voyant LED **DATA** affiche des informations relatives à la connexion du récepteur avec l'application **Smart Assist** via **Bluetooth Low Energy**, ainsi que des informations à propos de la synchronisation d'émetteurs et de récepteurs.

La LED clignote en bleu :



- La connexion **Bluetooth Low Energy** entre le récepteur et un smartphone ou une tablette avec l'application **Smart Assist** est en cours.

ou

- Le récepteur est en cours de synchronisation avec un émetteur.

La LED est allumée en bleu :



- Le micrologiciel est en cours de mise à jour.

La LED est éteinte :



- Fonctionnement normal
- Aucune connexion de données n'est actuellement active.

LED P48

Le voyant LED **P48** indique si l'alimentation fantôme P48 est activée.

La LED est allumée en vert :



- L'alimentation fantôme P48 est active.



LED RECORDING

Le voyant LED **RECORDING** indique le statut de l'enregistrement ou un éventuel dysfonctionnement.

La LED est allumée en continu :

- L'enregistrement est actif.



La LED clignote à intervalles réguliers plutôt longs :

- L'action est en cours, par exemple formatage de la carte mémoire.



La LED clignote à intervalles réguliers plutôt courts :

- Le système indique la présence d'une erreur. Plusieurs raisons peuvent expliquer l'affichage d'une erreur :
 - Carte mémoire non insérée ou défectueuse
 - Enregistrement en cours avec un temps restant inférieur à 10 minutes (soit environ 81 Mo d'espace de stockage)
 - Temps d'enregistrement restant inférieur à 3 minutes (soit environ 24 Mo d'espace de stockage) au démarrage d'un nouvel enregistrement (arrêt de l'enregistrement)
 - Erreur d'écriture
 - Débordement de la mémoire tampon



i Il est recommandé de formater la carte mémoire de manière approfondie dans votre PC (ne pas sélectionner le « formatage rapide »).



Établir une liaison radio | Synchroniser le récepteur et l'émetteur

Informations sur la compatibilité entre les modèles EW-D, EW-DX et EW-DP

	EW-D EM	EW-DX EM 2 EW-DX EM 2 Dante EW-DX EM 4 Dante	EW-DP EK
 EW-D SKM-S EW-D SK	✓	✓*	✓
 EW-DX SKM-S EW-DX SKM-S EW-DX SK EW-DX SK 3-PIN	✓*	✓	✓*
 EW-DX TS 3-pin EW-DX TS 5-pin	✓*	✓	
 EW-DP SKP	✓	✓*	✓

✓ Les émetteurs et le récepteur sont compatibles dans toute leur fonctionnalité.

✓* Les émetteurs et le récepteur sont compatibles entre eux. Certaines fonctions peuvent ne pas être disponibles.

i Conditions générales et restrictions relatives à l'utilisation de fréquences

Il est possible que des conditions générales et des restrictions spécifiques relatives à l'utilisation de fréquences soient en vigueur dans votre pays.

Avant de mettre le produit en service, renseignez-vous en consultant l'adresse suivante :

sennheiser.com/sifa



Établir une connexion avec le récepteur EW-D EM / synchroniser l'EW-D EM

Afin d'établir une liaison radio entre l'émetteur et le récepteur, nous vous recommandons la procédure suivante.

Dans tous les cas, les appareils doivent être synchronisés entre eux afin d'établir une connexion entre les émetteurs et le récepteur de la série EW-D.

- i** Afin de pouvoir interconnecter un récepteur avec un émetteur, les deux appareils doivent être dans la même plage de fréquences.

Étape 1 : régler une fréquence disponible

- ▶ À cet effet, nous vous recommandons d'utiliser la fonction **AUTO SCAN**, étant donné qu'il s'agit de la méthode la plus sûre pour identifier des fréquences disponibles (voir [Option de menu AUTO SCAN](#)).
- ▶ Si vous connaissez des fréquences disponibles dans votre environnement, vous pouvez également régler la fréquence manuellement (voir [Option de menu CHANNEL](#) ou [Option de menu TUNE](#)).

Étape 2 : appairer le récepteur et l'émetteur

- ▶ Appuyez brièvement sur la touche **SYNC** du récepteur.
 - ✓ La LED **DATA** bleue clignote.



- ▶ Appuyez brièvement sur la touche **SYNC** de l'émetteur.



- ✓ La LED **DATA** bleue clignote.

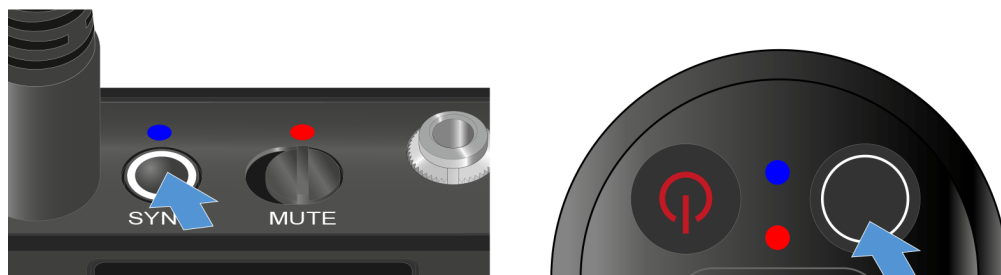

- ✓ L'émetteur et le récepteur sont en cours d'appairage. Une fois la liaison établie, la LED **LINK** est allumée en vert sur les deux appareils.

- i** Veillez à appuyer brièvement (moins de 2 secondes) sur la touche **SYNC** sur tous les appareils. Si vous maintenez la touche **SYNC** enfoncée plus longtemps, le mode de mise à jour du micrologiciel démarre et le processus de synchronisation est interrompu.



Établir une connexion avec les récepteurs EW-DX EM / Synchroniser les récepteurs EW-DX EM

Récepteurs : EW-DX EM 2 | EW-DX EM 2 Dante | EW-DX EM 4 Dante

Afin d'établir une liaison radio entre l'émetteur et le récepteur, nous vous recommandons de suivre la procédure ci-dessous.

Les appareils ne doivent pas obligatoirement être synchronisés entre eux afin d'établir une connexion entre les émetteurs et le récepteur de la série EW-DX.

- i** Afin de pouvoir interconnecter un récepteur avec un émetteur, les deux appareils doivent être dans la même plage de fréquences.

Étape 1 : régler une fréquence disponible

- ▶ À cet effet, nous vous recommandons d'utiliser la fonction AUTO SCAN, étant donné qu'il s'agit de la méthode la plus sûre pour identifier des fréquences disponibles (voir [Option de menu Ch 1 / Ch 2 -> Scan / Auto Setup](#)).
- ▶ Si vous connaissez des fréquences libres dans votre environnement, vous pouvez également régler la fréquence manuellement.
 - EW-DX EM 2 : [Option de menu Ch 1 / Ch 2 -> Frequency](#)
 - EW-DX EM 2 Dante : [Option de menu Ch 1 / Ch 2 -> Frequency](#)
 - EW-DX EM 4 Dante : [Option de menu Ch 1 - Ch 4 -> Frequency](#)
 - EW-DX SKM(-S) : [Ouvrir le menu et naviguer dans les options de menus](#)
 - EW-DX SK (3-PIN) : [Ouvrir le menu et naviguer dans les options de menus](#)

Si vous réglez la même fréquence sur le canal de réception souhaité du récepteur et sur l'émetteur à connecter, la liaison radio est établie.

Pour s'assurer que tous les réglages sont transmis à l'émetteur, nous recommandons de synchroniser l'émetteur avec le canal de réception.

Étape 2 : synchroniser le récepteur et l'émetteur

- ▶ Appuyez sur la touche **Ch 1** ou **Ch 2** des récepteurs EW-DX EM 2 et EW-DX EM 2 Dante et sur la touche **Ch 1**, **Ch 2**, **Ch 3** ou **Ch 4** du récepteur EW-DX EM 4 Dante pour sélectionner le canal à synchroniser.

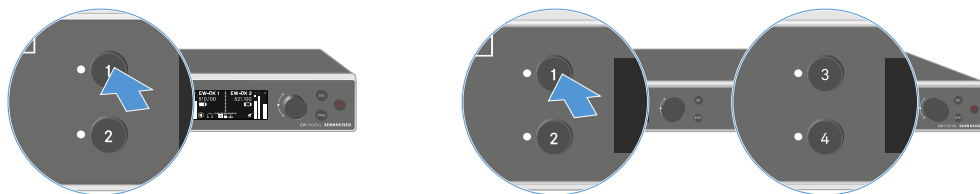

- ▶ Appuyez sur la touche **SYNC** du récepteur.

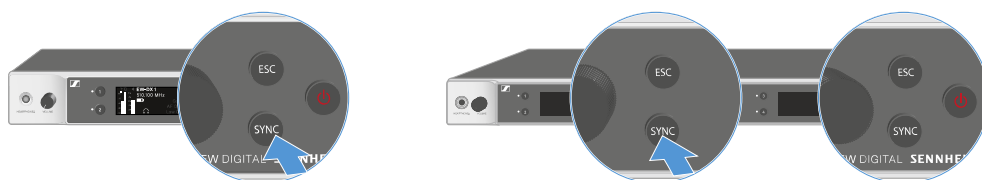

- ✓ L'écran du récepteur indique que la synchronisation a commencé.

La LED DATA bleue clignote.



- ▶ Appuyez brièvement sur la touche **SYNC** de l'émetteur.

- ✓ La LED **DATA** bleue clignote.



- ✓ L'émetteur et le récepteur sont en cours de synchronisation.



Établir une connexion avec le récepteur EW-DP EK / Synchroniser le récepteur EW-DP EK

Afin d'établir une liaison radio entre l'émetteur et le récepteur, nous vous recommandons la procédure suivante :

Dans tous les cas, les appareils doivent être synchronisés entre eux afin d'établir une connexion entre les émetteurs et le récepteur EW-DP EK.

- i** Pour pouvoir interconnecter le récepteur et l'émetteur, les deux appareils doivent se trouver dans la même plage de fréquences.

Étape 1 : régler une fréquence disponible

- ▶ À cet effet, nous vous recommandons d'utiliser la fonction **AUTO SCAN**, étant donné qu'il s'agit de la méthode la plus sûre pour identifier des fréquences disponibles (voir [Option de menu AUTO SCAN](#)).
- ▶ Si vous connaissez des fréquences disponibles dans votre environnement, vous pouvez également régler la fréquence manuellement (voir [Option de menu CHANNEL](#) ou [Option de menu FREQUENCY](#)).

Étape 2 : appairer le récepteur et l'émetteur

- ▶ Appuyez brièvement sur la touche **SYNC** du récepteur.
 - ✓ La LED **DATA** bleue clignote.

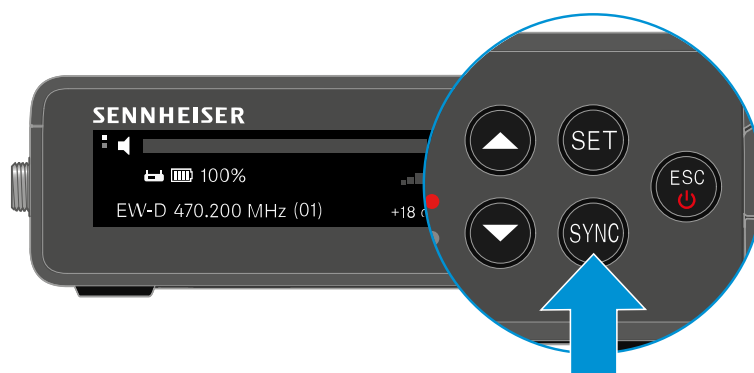

- ▶ Appuyez brièvement sur la touche **SYNC** de l'émetteur.



- ✓ La LED **DATA** bleue clignote.



- ✓ L'émetteur et le récepteur sont en cours d'appairage. Une fois la liaison établie, la LED **LINK** est allumée en vert sur les deux appareils.

- i** Veillez à appuyer brièvement (moins de 2 secondes) sur la touche **SYNC** sur tous les appareils. Si vous maintenez la touche **SYNC** enfoncée plus longtemps, le mode de mise à jour du micrologiciel démarre et le processus de synchronisation est interrompu.



Chargeur L 70 USB

Brancher/débrancher le chargeur au/du secteur

Pour raccorder le chargeur au secteur :

- ▶ Utilisez exclusivement le bloc d'alimentation Sennheiser **NT 5-20 UCW**.
- ▶ Branchez le connecteur USB-C du câble de chargement dans la prise USB-C sur le côté du chargeur.
- ▶ Branchez le bloc d'alimentation avec l'adaptateur de votre pays dans une prise de courant appropriée.

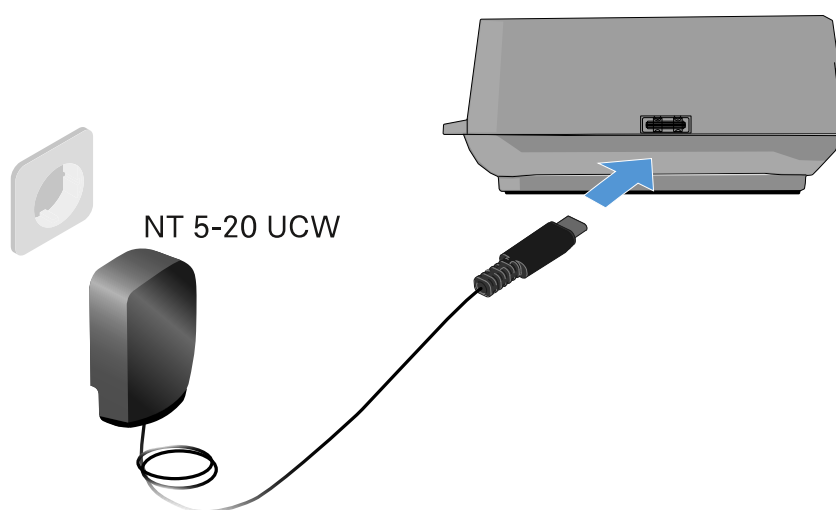

Pour débrancher le chargeur du secteur :

- ▶ Débranchez le bloc d'alimentation de la prise de courant.
- ▶ Débranchez le connecteur USB-C du câble de chargement de la prise USB-C sur le côté du chargeur.



Charger le pack accu

Afin de charger le pack accu BA 70 avec le chargeur L 70 USB :



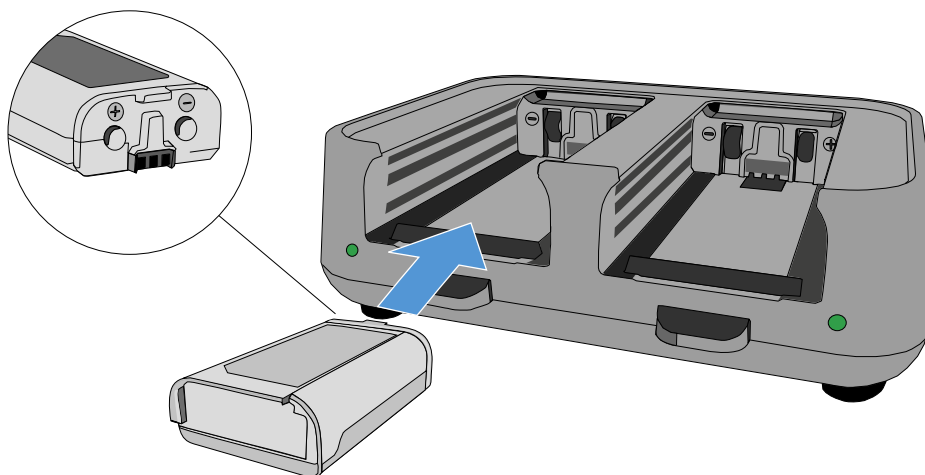



- ▶ Insérez complètement le pack accu dans le logement de charge comme indiqué sur l'illustration.



- ✓ La batterie est en cours de charge.

Le voyant LED du logement de charge respectif montre l'état de charge du pack accu :



LEDs	
	100 %
	> 60 %
	> 20 %
	> 0 %
	Error



Chargeur CHG 70N-C

Le CHG 70N-C est un chargeur réseau équipé de deux baies de charge individuelles.

Produits compatibles :

- Émetteur portable EW-DX SKM/EW-DX SKM-S
- Émetteur de poche EW-DX SK/EW-DX SK 3-PIN
- Émetteur bidirectionnel SPECTERA SEK
- Batterie rechargeable BA 70

Vue d'ensemble du produit

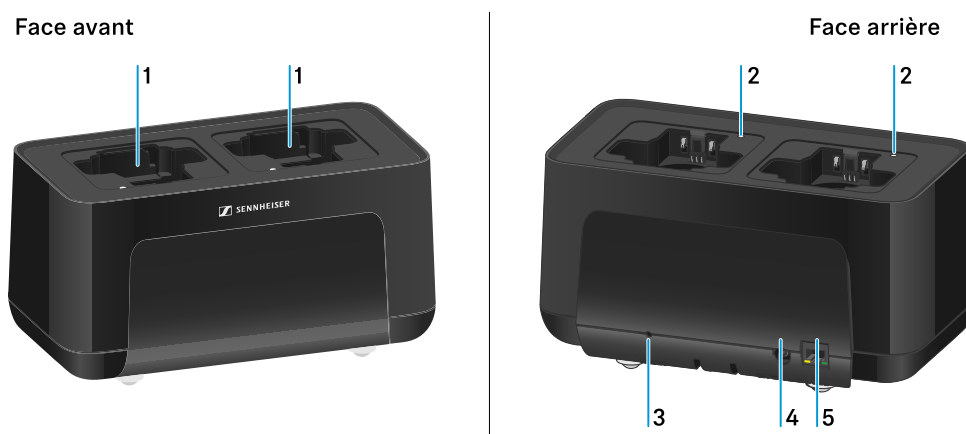

1 Logements de charge

- voir [Charger la batterie rechargeable](#)

2 LED de statut des logements de charge

- voir [Charger la batterie rechargeable](#)

3 Touche **Reset**

- Maintenir la touche enfoncée pendant 10 secondes pour réinitialiser les réglages réseau de l'appareil, voir [Connecter le chargeur à un réseau](#)
- Maintenir la touche enfoncée pendant 4 secondes afin d'activer le mode d'économie d'énergie, voir [Mode d'économie d'énergie](#)

4 Prise de raccordement **DC in** pour le bloc secteur **NT 12-35 CS**

- voir [Brancher/débrancher le chargeur au/du secteur](#)



5 Prise RJ-45 **PoE/Ethernet** pour commander l'appareil via le réseau et l'alimenter en tension via Power over Ethernet

- voir [Connecter le chargeur à un réseau](#)
- voir [Brancher/débrancher le chargeur au/du secteur](#)

i Vous pouvez mettre en cascade jusqu'à 5 appareils avec une seule alimentation électrique et une seule connexion réseau. Voir [Montage des chargeurs en cascade](#).



Brancher/débrancher le chargeur au/du secteur

Vous pouvez utiliser le chargeur soit via le bloc d'alimentation Sennheiser NT 12-35 CS, soit via Power over Ethernet (PoE IEEE 802.3af Class 0). Respectez les instructions suivantes.

Alimentation électrique via le bloc secteur NT 12-35 CS

- ▶ Utilisez exclusivement le bloc secteur Sennheiser **NT 12-35 CS**. Ce bloc secteur est destiné au chargeur et garantit un fonctionnement sûr.

i Le bloc secteur est disponible séparément (numéro d'article Sennheiser 508995) ou en kit avec le chargeur (voir [Chargeur avec intégration réseau CHG 70N-C](#)).

Alimentation électrique via le bloc secteur NT 12-35 CS

i Utilisez exclusivement le bloc secteur Sennheiser **NT 12-35 CS**. Ce bloc secteur est destiné au chargeur et garantit un fonctionnement sûr. Le bloc secteur est disponible séparément (numéro d'article Sennheiser 508995) ou en kit avec le chargeur (voir [Chargeur avec intégration réseau CHG 70N-C](#)).

- ▶ Branchez le connecteur de la prise jack creuse du bloc secteur à la prise **DC in** du chargeur.
- ▶ Faites passer le câble dans le clip de fixation.
- ▶ Branchez le câble secteur du bloc secteur utilisé dans votre pays à la prise.

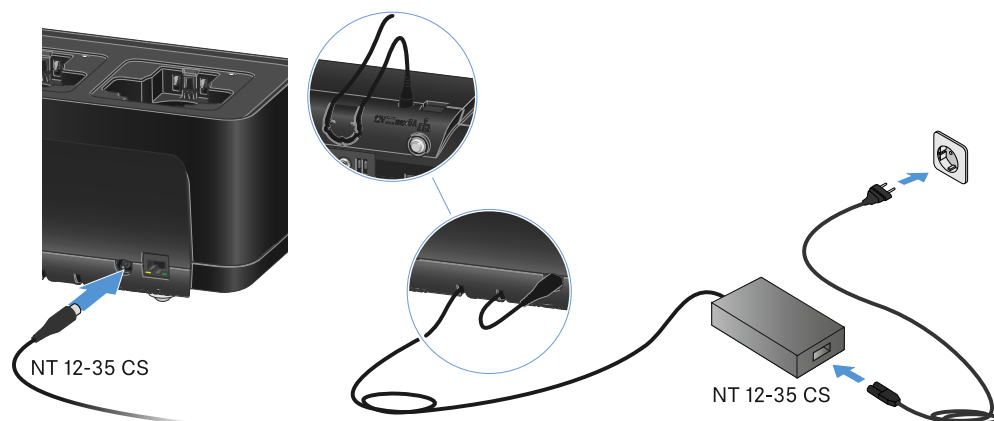



Pour débrancher complètement le chargeur du secteur :

- ▶ Retirez la fiche du câble secteur de la prise de courant.
- ▶ Retirez le connecteur de la prise jack creuse du bloc secteur de la prise **DC in** du chargeur.

Alimentation électrique via Power over Ethernet (PoE)

i Le chargeur peut être alimenté en tension via **Power over Ethernet** (PoE IEEE 802.3af Class 0).

- ▶ Connectez le chargeur à un commutateur réseau compatible **PoE**.

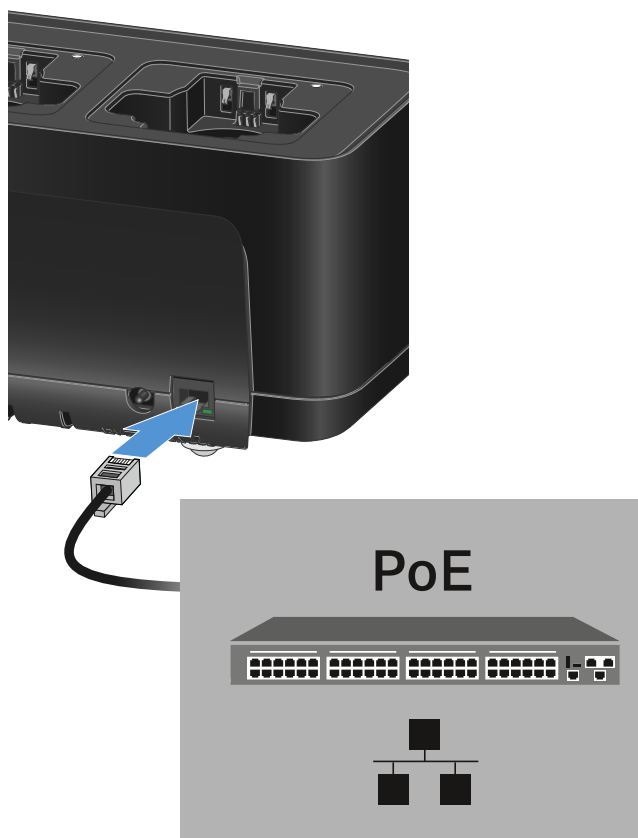



Connecter le chargeur à un réseau

Vous pouvez surveiller et commander un ou plusieurs chargeurs via une connexion réseau à l'aide du logiciel **Sennheiser Control Cockpit (SCC)**.

- i** Le réseau peut comprendre, outre un ou plusieurs chargeurs, d'autres appareils. Vous pouvez intégrer le chargeur dans votre infrastructure réseau existante avec n'importe quels autres appareils.

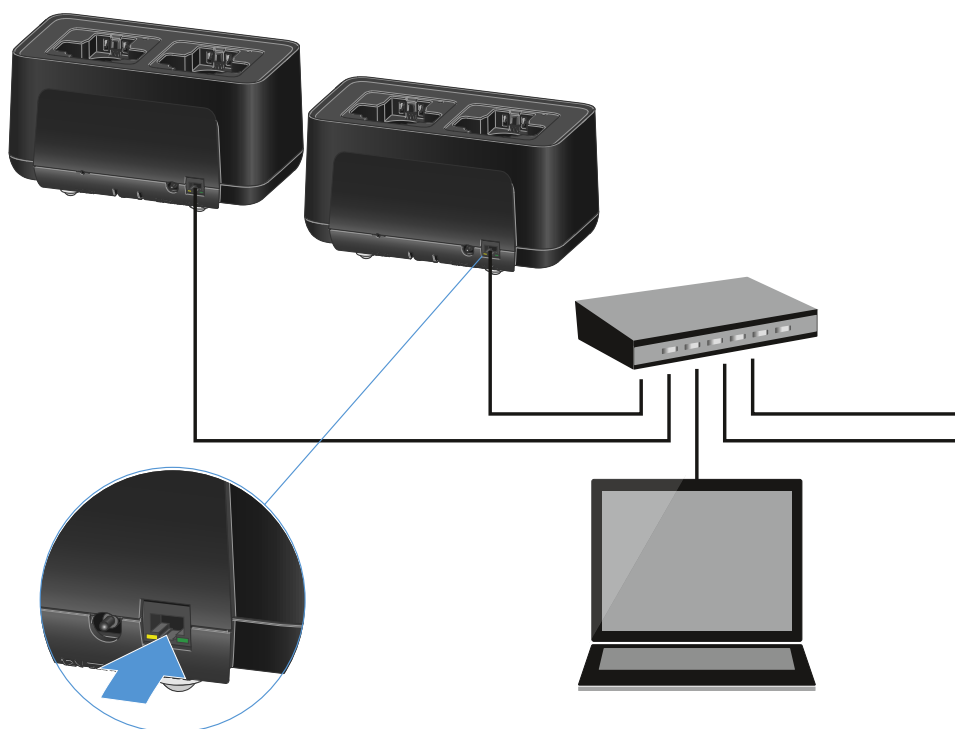

Vous pouvez intégrer les appareils individuellement dans le réseau ou monter en cascade jusqu'à 5 chargeurs (voir [Montage des chargeurs en cascade](#)).

Pour réinitialiser les réglages réseau de l'appareil :

- Maintenez la touche **Reset** enfoncée pendant 4 secondes.

- i** Vous trouverez des informations supplémentaires sur la commande des appareils à l'aide du logiciel Sennheiser Control Cockpit dans la notice d'emploi du logiciel. Le logiciel peut être téléchargé ici : sennheiser.com/control-cockpit



Montage des chargeurs en cascade

Vous pouvez mettre en cascade jusqu'à cinq chargeurs CHG 70N-C et les faire fonctionner avec une seule alimentation électrique et une seule connexion réseau. Ainsi, vous réduisez les difficultés de câblage pour les grandes installations.

- i** L'alimentation électrique doit alors être assurée par le bloc secteur NT 12-35 CS. Une alimentation électrique via Power over Ethernet (PoE) n'est pas possible en cas de mise en cascade.

Pour mettre en cascade les chargeurs :

- ▶ Assurez-vous qu'aucun chargeur n'est connecté au réseau avant de commencer.
- ▶ Insérez les chargeurs l'un dans l'autre comme indiqué dans l'illustration.

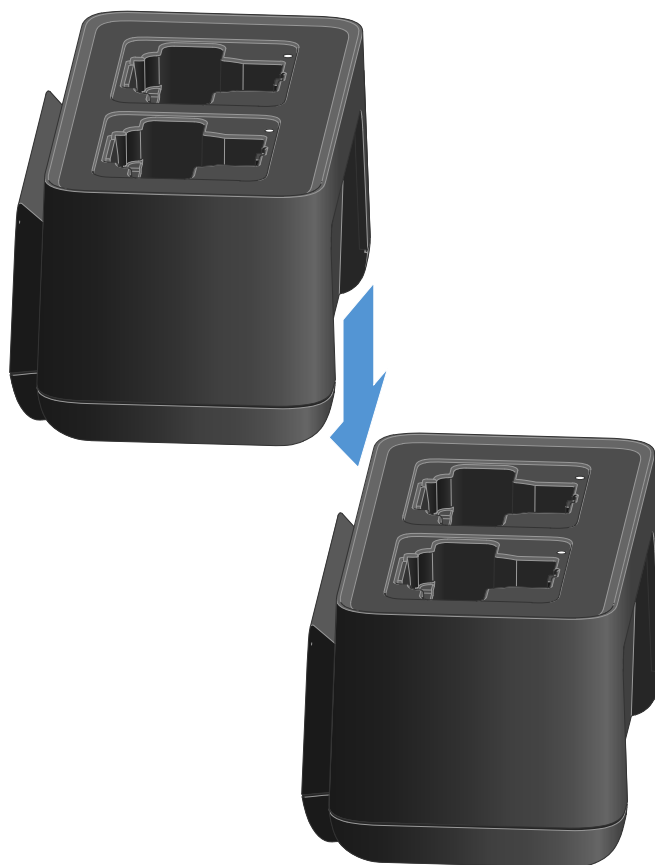

- ▶ Desserrez le rail de jonction sur la face inférieure du chargeur.
- ▶ Vissez le rail de jonction en dessous de deux chargeurs, comme indiqué sur l'illustration.



- ✓ Les rails de jonction transmettent l'alimentation électrique et la connexion réseau à tous les appareils.

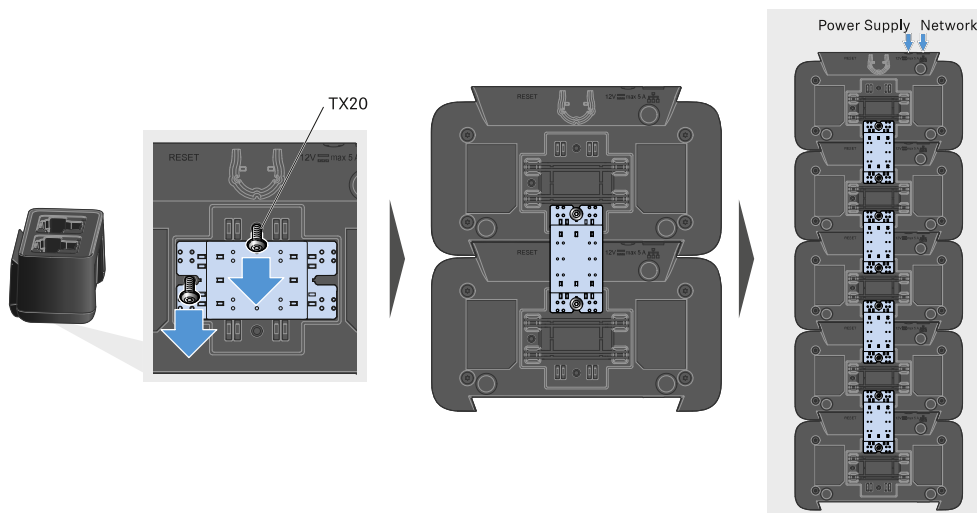

- ▶ Établissez la connexion au réseau au niveau du premier chargeur de la cascade (voir [Connecter le chargeur à un réseau](#)).
- ▶ Enfin, la dernière étape consiste à brancher le bloc secteur NT 12-35 CS sur le premier chargeur de la cascade (voir [Brancher/débrancher le chargeur au/du secteur](#)).

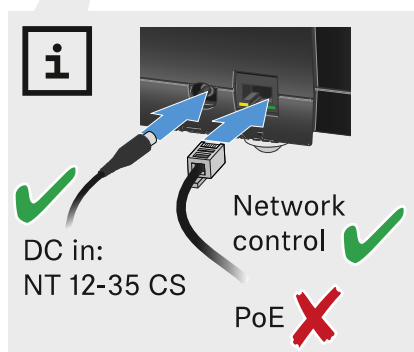



Charger la batterie rechargeable

Vous pouvez utiliser le chargeur CHG 70N-C pour charger des batteries BA 70 individuelles ou pour charger les modèles EW-DX SKM, EW-DX SKM-S, EW-DX SK, EW-DX SK 3-PIN ou Spectera SEK avec la batterie BA 70 déjà insérée.

Pour charger la batterie :



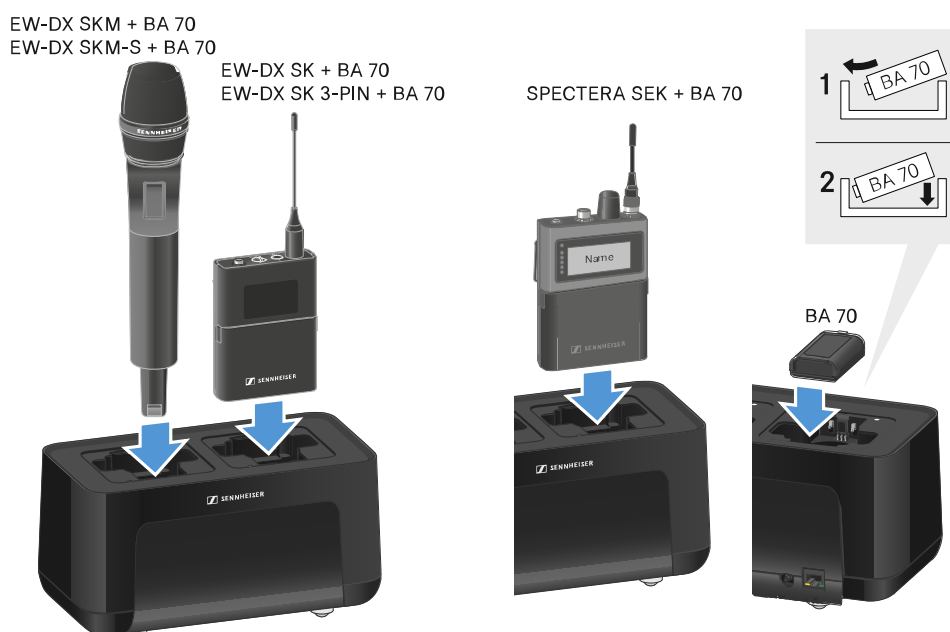



- ▶ Insérez la batterie rechargeable individuelle ou l'émetteur avec la batterie déjà insérée dans l'emplacement de chargement comme indiqué sur la figure.

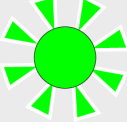

- ✓ La batterie rechargeable va alors commencer à se charger.

Le voyant LED de l'emplacement de chargement indique le niveau de charge de la batterie.



LEDs	
	100 %
	> 60 %
	> 20 %
	> 0 %
	Error



Mode d'économie d'énergie

En mode d'économie d'énergie, les émetteurs ne sont chargés qu'une seule fois. De plus, aucune charge à régime d'entretien n'est exécutée.

Pour activer le mode d'économie d'énergie :

i En mode d'économie d'énergie, le contrôle par réseau du CHG 70N-C n'est pas disponible.

- ▶ Retirez tous les émetteurs et/ou batteries insérés des ports de charge.
- ▶ Maintenez la touche **Reset** enfoncée pendant 4 secondes.
 - ✓ Les LED des ports de charge sont allumées en violet.
- ▶ Insérez la batterie / l'émetteur pour le chargement.
 - ✓ La batterie est en cours de chargement. Une fois le chargement terminé, la LED du port de charge est allumée en vert.

Pour désactiver le mode d'économie d'énergie :

- ▶ Débranchez le chargeur du secteur.
- ▶ Rétablissez l'alimentation électrique.
 - ✓ Le chargeur démarre alors dans la configuration paramétrée avant l'activation du mode d'économie d'énergie.



Mettre à jour le micrologiciel du chargeur

Vous pouvez mettre à jour le micrologiciel du chargeur au moyen du logiciel **Sennheiser Control Cockpit**.



i Remarque concernant la version de firmware 4.0.0

Les appareils avec un firmware obsolète ne sont plus atteignables dans une cascade si le premier chargeur possède le nouveau firmware.



▶ Déconnectez les chargeurs de la cascade.

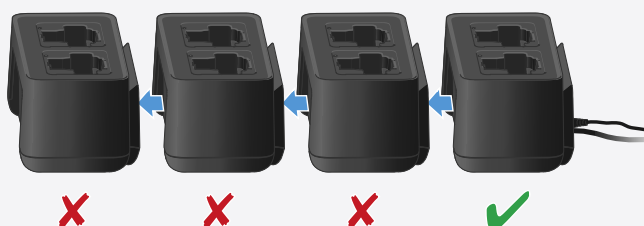

▶ Mettez à jour le firmware de chaque chargeur individuellement.

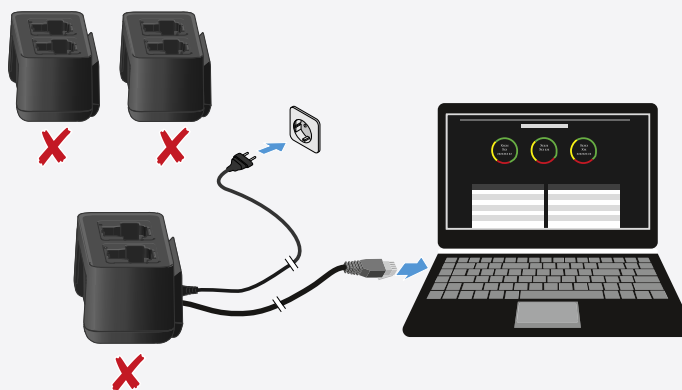

▶ Connectez les chargeurs.





Mise à jour via Sennheiser Control Cockpit:

- ▶ Pour ce faire, connectez le chargeur à un réseau (voir [Connecter le chargeur à un réseau](#)) et établissez une connexion avec le logiciel.

i Vous trouverez des informations supplémentaires sur le contrôle des appareils au moyen du logiciel **Sennheiser Control Cockpit** dans la rubrique d'aide du logiciel.

Die Software können Sie hier herunterladen:

sennheiser.com/control-cockpit



Splitter d'antenne EW-D ASA

Vue d'ensemble du produit

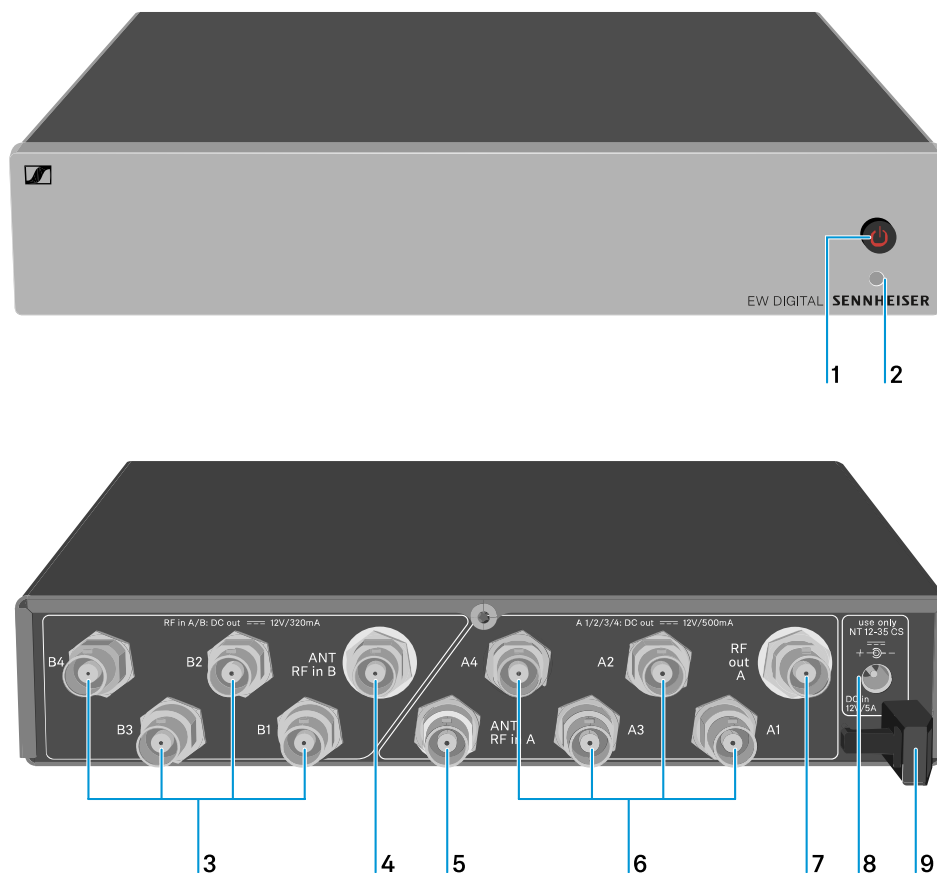

1 Touche **STANDBY**

- voir [Allumer et éteindre le splitter d'antenne EW-D ASA](#)

2 LED : témoin de fonctionnement

- voir [Allumer et éteindre le splitter d'antenne EW-D ASA](#)

3 4 prises BNC **B1** à **B4**

- Sorties HF de la branche Diversity B pour raccorder les récepteurs
- voir [Raccorder des récepteurs au splitter d'antenne EW-D ASA](#)



4 Prise BNC **ANT RF IN B**

- Entrée d'antenne de la branche Diversity B
- voir [Raccorder les antennes](#)

5 Prise BNC **ANT RF IN A**

- Entrée d'antenne de la branche Diversity A
- voir [Raccorder les antennes](#)

6 4 prises BNC **A1 à A4**

- Sorties HF de la branche Diversity A pour raccorder les récepteurs
- De surcroît, chacune de ces sorties HF peut alimenter en tension un récepteur EW-D EM
- voir [Raccorder des récepteurs au splitter d'antenne EW-D ASA](#)

7 Prise BNC **RF OUT A**

- Sortie HF uniquement pour raccorder un ASA 214 supplémentaire afin de créer un système Diversity 8 canaux
- voir [Configurer les systèmes multicanal](#)

8 Prise **DC in**

- Pour raccorder le bloc secteur NT 12-35 CS
- voir [Brancher/débrancher le splitter d'antenne EW-D ASA au/du secteur](#)

9 Clip de fixation pour le câble de raccordement du bloc secteur

- voir [Brancher/débrancher le splitter d'antenne EW-D ASA au/du secteur](#)



Brancher/débrancher le splitter d'antenne EW-D ASA au/du secteur

Vous avez besoin du bloc secteur NT 12-35 CS pour l'alimentation électrique du modèle EW-D ASA, des récepteurs raccordés (EW-D EM uniquement) et des amplificateurs d'antenne utilisés en option.

Utilisez exclusivement le bloc secteur NT 12-35 CS fourni. Celui-ci est adapté à votre splitter d'antenne et en garantit un fonctionnement sûr.

Pour brancher le splitter d'antenne EW-D ASA au secteur :

- ▶ Branchez le connecteur jack creux du bloc secteur à la prise **DC in** du splitter d'antenne.
- ▶ Faites passer le câble du bloc secteur dans le clip de fixation.
- ▶ Branchez une extrémité du câble secteur sur le bloc secteur et l'autre extrémité sur la prise de courant.

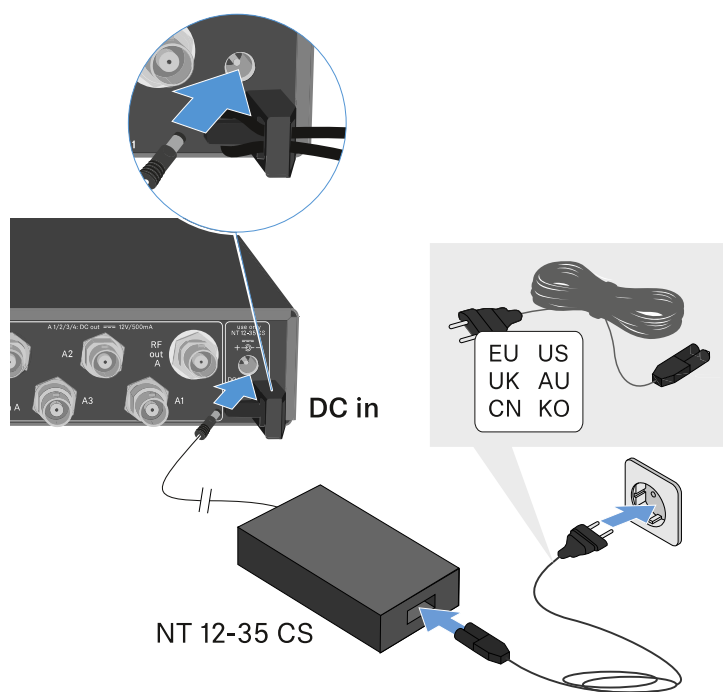

Pour débrancher complètement le splitter d'antenne EW-D ASA du secteur :

- ▶ Débranchez le câble secteur de la prise de courant.
- ▶ Débranchez le connecteur jack creux du bloc secteur de la prise **DC in** du splitter d'antenne.



Raccorder des récepteurs au splitter d'antenne EW-D ASA

Vous pouvez raccorder à l'EW-D ASA et utiliser jusqu'à quatre récepteurs fixes EW-D EM ou EW-DX EM 2.

Pour raccorder les récepteurs au splitter d'antenne EW-D ASA :

- ▶ Connectez une entrée d'antenne du récepteur à l'une des prises BNC **A1** à **A4** à l'aide de l'un des câbles BNC fournis.
- ✓ Les récepteurs **EW-D EM** n'ont pas besoin de leur propre alimentation électrique. Ils sont alimentés en tension par les prises BNC **A1** à **A4**.

i Les récepteurs **EW-DX EM 2** ne peuvent pas être alimentés en tension par les prises BNC. Ils ont besoin d'une alimentation électrique propre via le bloc secteur fourni ou via PoE.

- ▶ Reliez l'autre entrée d'antenne du récepteur à l'une des prises BNC **B1** à **B4** à l'aide de l'un des câbles BNC fournis.

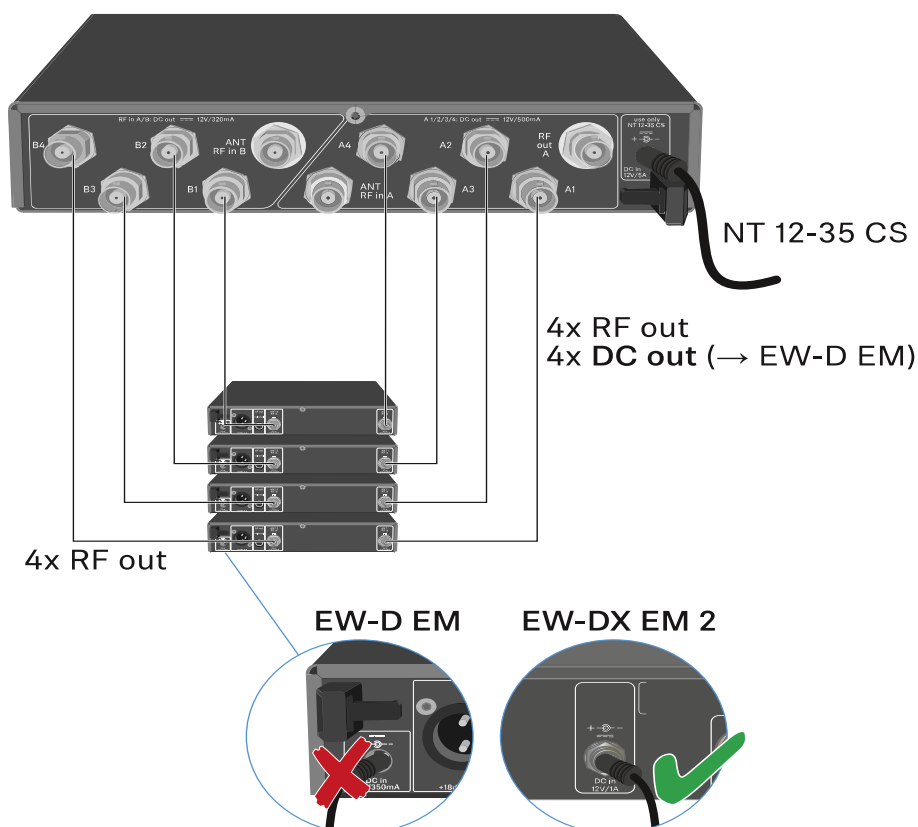



Raccorder les antennes

- i** Afin de profiter d'une réception optimale même en cas de mauvaises conditions de réception, nous vous recommandons d'utiliser des antennes déportées.

Raccorder les antennes déportées

- ▶ Montez une antenne respectivement, ou bien une antenne et un amplificateur d'antenne combinés, aux prises BNC **ANT RF IN A** et **ANT RF IN B**.
- ▶ Veuillez respecter les indications mentionnées sous [Information sur les amplificateurs d'antenne et les longueurs de câble](#).

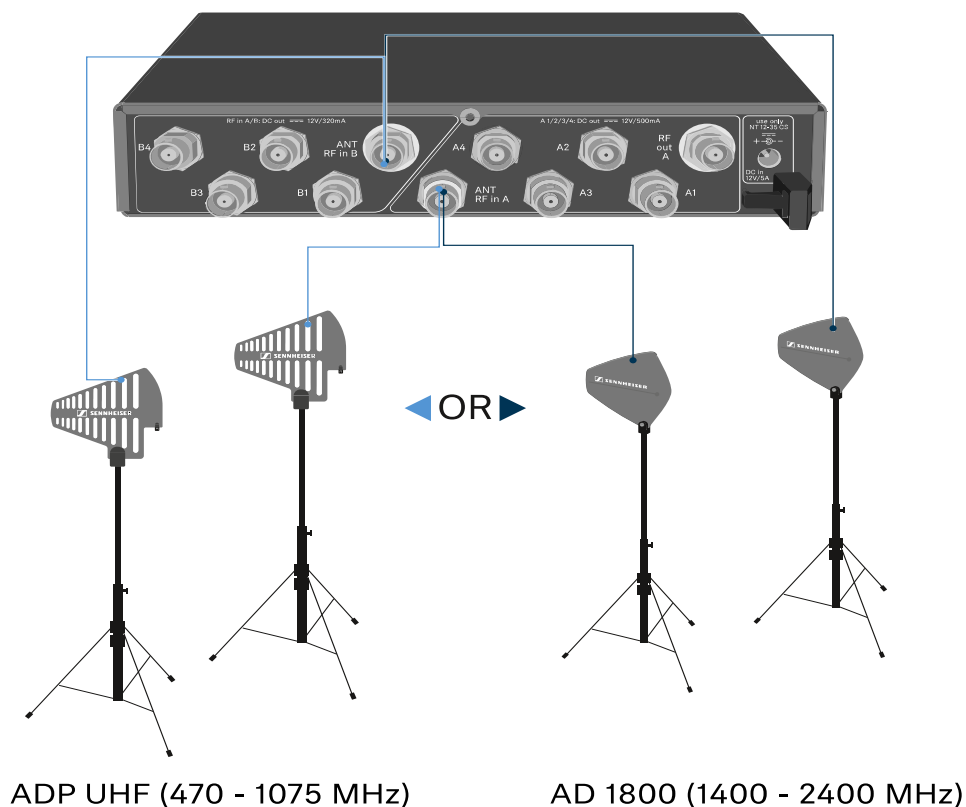

Raccorder les antennes bâtons

- ▶ Montez les antennes sur les prises BNC **ANT RF IN A** et **ANT RF IN B**.
- ▶ Orientez les antennes en forme de V pour obtenir la meilleure réception possible.



Information sur les amplificateurs d'antenne et les longueurs de câble

Le tableau suivant montre, d'une part, à partir de quelles longueurs de câble vous devriez utiliser l'amplificateur d'antenne **EW-D AB** et, d'autre part, les longueurs de câble maximales recommandées.

Plage de fréquences	Nombre de EW-D AB	Longueur max. du câble RG 58	Longueur max. du câble GZK 5000
500 MHz	0	8 m	16 m
	1	36 m	72 m
	2	64 m	128 m
700 MHz	0	7 m	14 m
	1	30 m	60 m
	2	53 m	106 m
900 MHz	0	6 m	12 m
	1	26 m	52 m
	2	46 m	92 m
1 800 MHz	0	4 m	8 m
	1	16 m	36 m
	2	28 m	64 m

i Variantes de fréquences de l'amplificateur d'antenne EW-D AB, voir [Suramplificateur d'antenne EW-D AB](#).



Configurer les systèmes multicanal

Pour raccorder des systèmes multicanal, vous avez les possibilités suivantes :

Option 1 : deux antennes alimentent un système 4 canaux

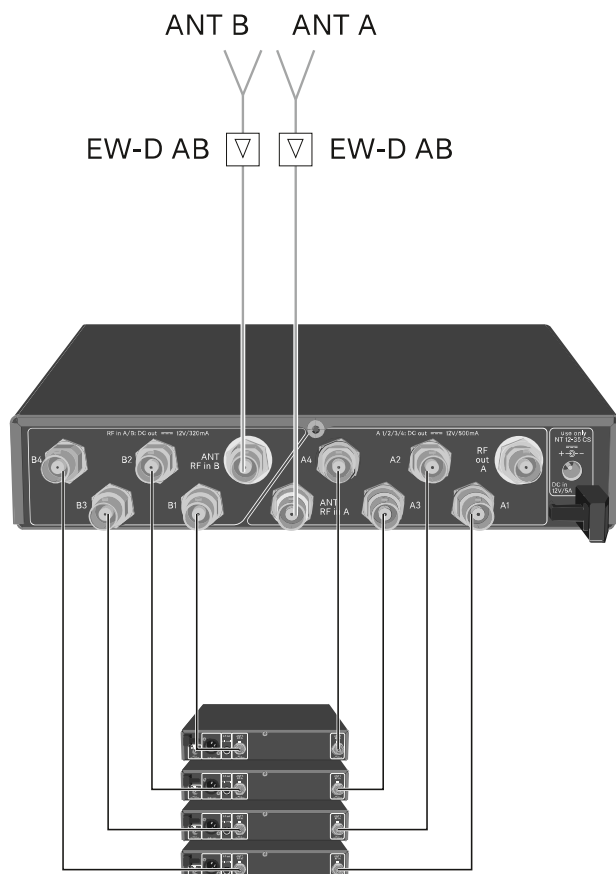



Option 2 : deux systèmes 4 canaux sont raccordés ensemble

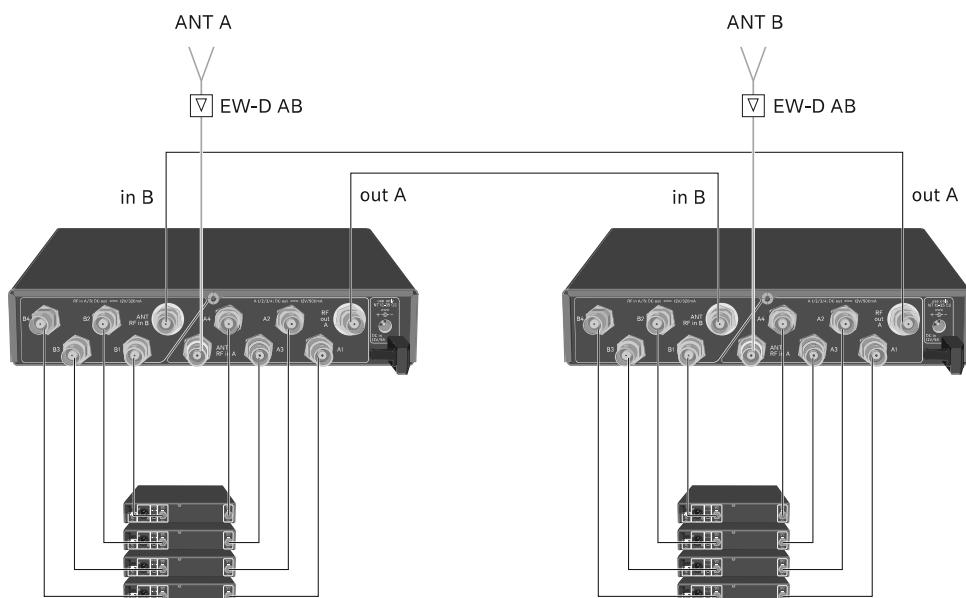

Option 3 : deux antennes alimentent un système 8 canaux

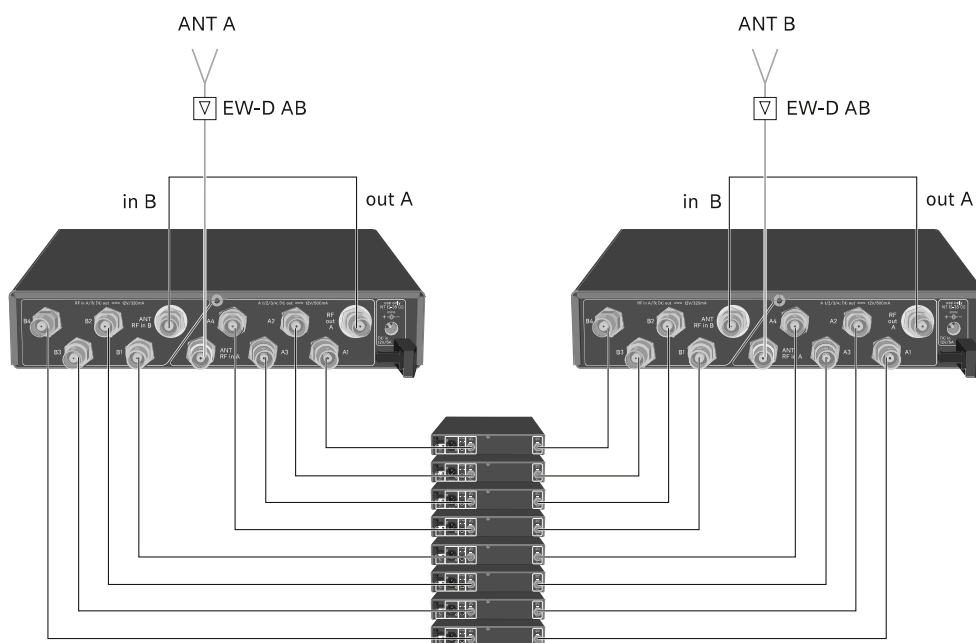



Installer le splitter d'antenne EW-D ASA dans un rack

ATTENTION



Dangers lors du montage en rack !

Lors du montage de l'appareil dans un rack 19" fermé ou de montage de plusieurs appareils dans un rack multiple, notez que la température ambiante, la charge mécanique et les potentiels électriques seront différents de ceux d'un appareil qui n'est pas monté en rack.

- ▶ Veillez à ce que la température ambiante dans le rack ne dépasse pas la température maximale indiquée dans les caractéristiques techniques. Voir ([Caractéristiques techniques](#)).
- ▶ Veillez à une ventilation suffisante ; si nécessaire, assurez une ventilation additionnelle.
- ▶ Lors du montage dans un rack, veillez à une charge mécanique homogène.
- ▶ Lors du raccordement au secteur, respectez les données de la plaque signalétique. Évitez une surcharge des circuits électriques. Prévoyez si nécessaire une protection contre les surintensités.
- ▶ Lors du montage dans un rack, notez que des courants de décharge non critiques de certains blocs secteur peuvent s'additionner et dépasser alors les valeurs limites autorisées. Pour y remédier, mettez le rack à la terre au moyen d'une connexion supplémentaire.

Pour monter le splitter d'antenne dans un rack, il vous faut le kit de montage en rack GA 3 (accessoire en option).

- ▶ Le montage dans un rack a lieu de manière identique à celui du récepteur EW-D EM : voir [Monter un récepteur dans un rack](#).



Allumer et éteindre le splitter d'antenne EW-D ASA

Pour allumer le splitter d'antenne :

- ▶ Appuyez brièvement sur la touche **STANDBY**.



- ✓ Le splitter d'antenne s'allume et la LED est allumée en vert.

Les signaux HF des antennes raccordées sont diffusés à tous les récepteurs connectés.

Pour mettre le splitter d'antenne en standby (mode veille) :

- ▶ Maintenez la touche **STANDBY** enfoncée pendant 2 secondes environ.
- ✓ La LED s'éteint. Les amplificateurs d'antenne raccordés sont désactivés. Les récepteurs raccordés sont désactivés dans la mesure où ceux-ci sont alimentés par les prises BNC A1 à A4 (voir [Raccorder des récepteurs au splitter d'antenne EW-D ASA](#)).

Pour éteindre complètement le splitter d'antenne :

- ▶ Débranchez le splitter d'antenne en retirant le bloc secteur de la prise de courant.
- ✓ La LED s'éteint.



Antenne directionnelle active AWM

Vue d'ensemble du produit

Face avant

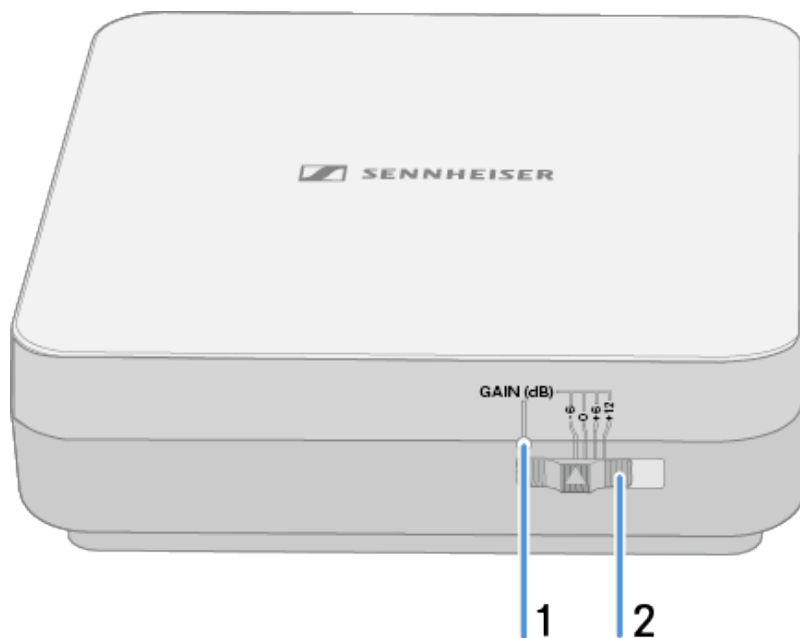

1 LED GAIN

- voir [Réglage du gain](#)

2 Interrupteur GAIN

- voir [Réglage du gain](#)



Face inférieure

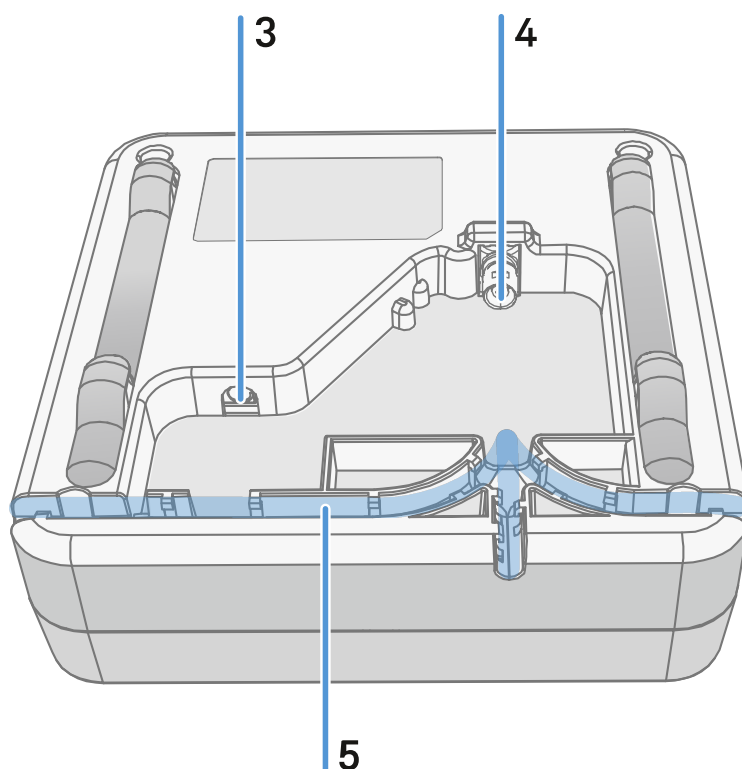

3 Prise **DC IN** pour le raccordement du bloc d'alimentation

- voir [Branchement des câbles à l'antenne](#)

4 Prise BNC pour **RF out**

- voir [Branchement des câbles à l'antenne](#)

5 Canal de câble

- voir [Branchement des câbles à l'antenne](#)



Cadre de montage et gabarit de perçage

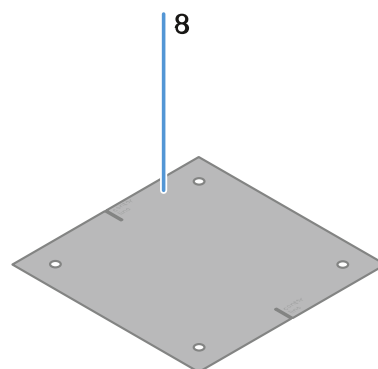
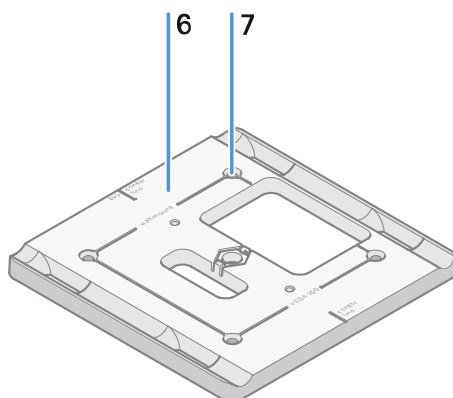

6 Cadre de montage

- voir [Installation et montage de l'antenne](#)

7 Trou

- \varnothing 5,5 mm

8 Gabarit de perçage

- voir [Installation et montage de l'antenne](#)



Configuration des antennes

Consignes d'utilisation pour une interaction optimale avec les émetteurs Sennheiser (polarisation système)

Configurations recommandées en fonction de la polarisation des antennes :

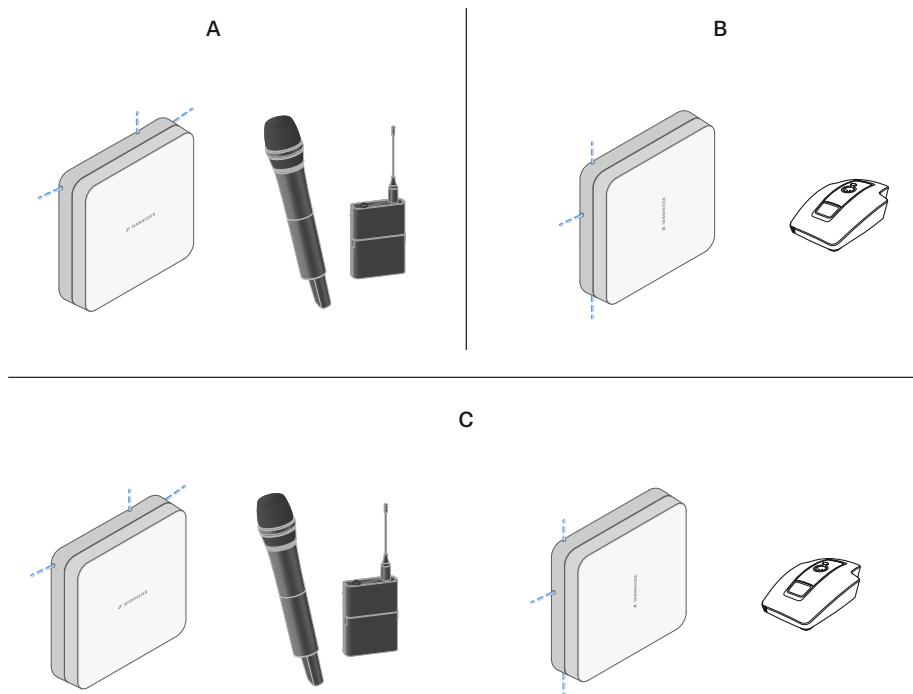

A verticale (orientation normale)

- Convient pour émetteurs main et émetteurs de poche

B horizontale (orientation pivotée)

- Convient pour socles de table

C verticale et horizontale (orientation mixte)

- Convient pour différents types d'émetteurs



Branchement des câbles à l'antenne

Remarques relatives au branchement de l'antenne :

- Respectez les longueurs de câbles recommandées, voir [Longueurs de câbles recommandées](#).
- Le diamètre du câble doit être inférieur à 6 mm afin de passer dans le guide-câble.
- Respectez les longueurs des câbles à l'intérieur de l'antenne, voir [Options du guide-câble](#).
- Le raccord de courant continu est optionnel et sert d'alternative à l'alimentation en courant continu via le câble BNC.
 - Les appareils EW-DX EM 4 Dante et EW-D ASA alimentent l'antenne en tension via le câble BNC. Une alimentation en courant continu supplémentaire n'est donc pas nécessaire.
 - Pour les appareils EW-D EM, EW-DX EM 2 et EW-DX EM 2 Dante, une alimentation électrique via le raccord de courant continu est requise.

i L'alimentation électrique de l'antenne a lieu via le câble RF ou CC. Dès que l'alimentation électrique est établie, l'antenne se met automatiquement en marche. Un interrupteur marche/arrêt distinct n'est pas disponible.

Afin de brancher des câbles à l'antenne :

- ▶ Si nécessaire, branchez le câble CC à la prise **DC In**.

i Nous recommandons d'utiliser le bloc secteur EW-D Power Supply (n° d'article 509454).

- ▶ Faites sortir le câble d'un côté.
- ▶ Branchez le câble RF à la prise **RF In**.
- ▶ Faites sortir le câble du même côté.

i Vous pouvez également raccorder les câbles à travers une ouverture dans le mur.

Options du guide-câble :



Le guide-câble permet d'obtenir des caractéristiques optimales de l'antenne tout en offrant la possibilité de poser un canal de câbles en plastique pour habiller discrètement les câbles directement jusqu'au boîtier de l'antenne.

- **A** Longueur du câble RF dans l'antenne > 205 mm
- **B** Longueur du câble RF dans l'antenne > 110 mm
- **C** Longueur du câble RF dans l'antenne > 140 mm

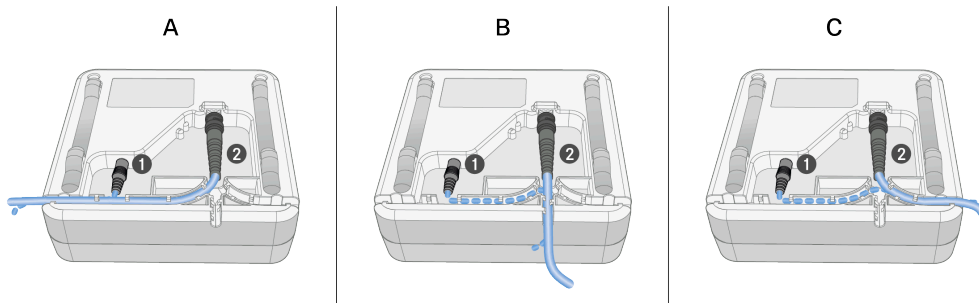



Longueurs de câbles recommandées

Afin de garantir un fonctionnement fiable, veuillez respecter les **longueurs maximales de câbles d'antenne** suivantes et réglez le gain en conséquence :

i Veuillez respecter les valeurs correspondantes indiquées dans la fiche produit du câble d'antenne utilisé.

Plage de fréquences	Gain	Longueur max. du câble RG 58	Longueur max. du câble GZL RG 8x
500 MHz	-6 dB	4,5 m	9 m
	0 dB	9 m	18 m
	+6 dB	18 m	36 m
	+12 dB	36 m	72 m
700 MHz	-6 dB	3,5 m	7 m
	0 dB	7 m	14 m
	+6 dB	14 m	28 m
	+12 dB	28 m	56 m
900 MHz	-6 dB	3 m	6 m
	0 dB	6 m	12 m
	+6 dB	12 m	24 m
	+12 dB	24 m	48 m
1 800 MHz	-6 dB	2 m	4 m
	0 dB	4 m	8 m
	+6 dB	8 m	16 m
	+12 dB	16 m	32 m



Installation et montage de l'antenne

i Consignes de sécurité relatives à l'installation

Lors de l'installation, veuillez respecter les consignes de sécurité suivantes :

- Le montage et toute installation électrique doivent être effectués par un personnel qualifié.
- Sur la base de sa formation technique, de son expérience et de ses connaissances des dispositions, directives et normes pertinentes, le personnel qualifié doit être capable d'évaluer les tâches assignées, de reconnaître les dangers possibles et de prendre des mesures de sécurité appropriées.
- Lors du montage, observez et suivez les directives et normes locales, nationales et internationales.

Lors de l'installation de l'antenne, veuillez respecter les consignes suivantes :

- ▶ Dans la mesure du possible, positionnez les antennes de sorte à garantir une ligne de visée directe, sans obstacles, entre les émetteurs et les antennes.
- ▶ L'écart entre l'antenne et l'émetteur doit être supérieur à 5 mètres.

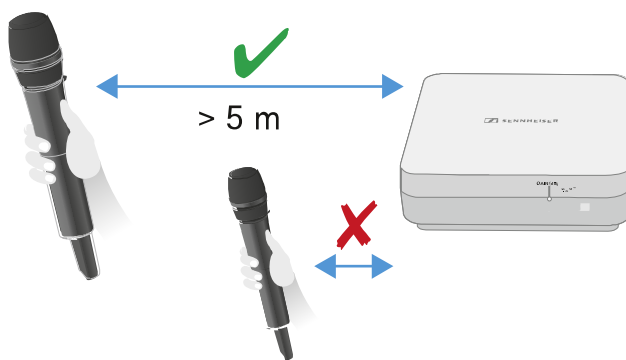

- ▶ L'écart entre deux antennes doit être supérieur à 1 mètre.

Diversity

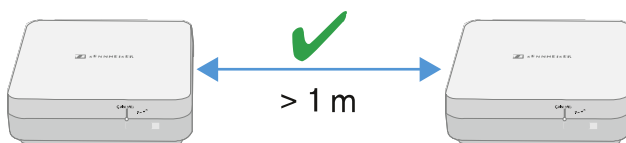

- ▶ En cas de systèmes voisins avec un niveau de perturbation élevé, réduire le gain si le signal utile est suffisamment puissant. Voir [Réglage du gain](#).



Montage de l'antenne au mur

- ▶ Avant le montage de l'antenne, veuillez respecter les consignes du chapitre [Installation et montage de l'antenne](#).

Afin de monter l'antenne au mur :

i Pour le montage au mur, vous avez besoin du cadre de montage fourni. Les vis et chevilles pour le montage au mur ne sont pas fournies dans la livraison. Veuillez à utiliser des vis et chevilles appropriées à la structure du mur.

- ▶ Utilisez le gabarit de perçage fourni pour marquer les trous pour le montage au mur.
- ▶ Respectez une distance de 0,5 à 1 mètre par rapport aux autres murs et au plafond.
- ▶ Utilisez quatre vis et chevilles appropriées pour visser le cadre de montage au mur.

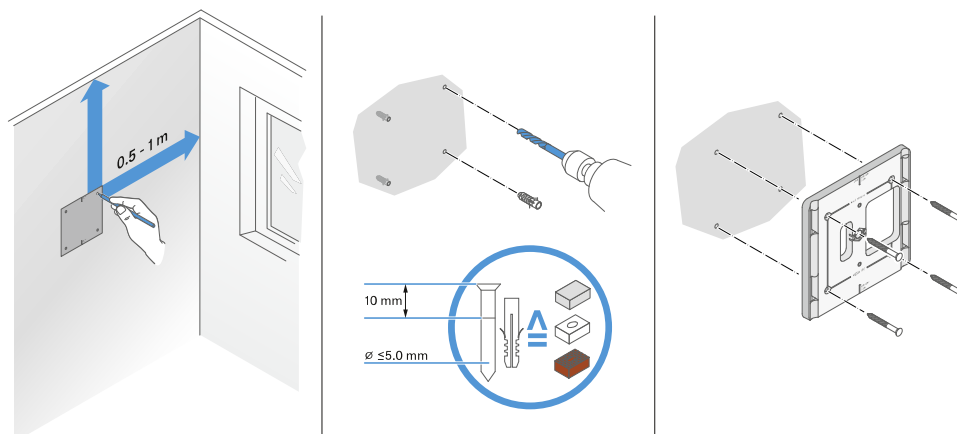

ATTENTION



Endommagement du produit dû à un montage incorrect.

Le produit peut tomber et être endommagé.

- ▶ Le marquage TOP (vers le haut) sur le cadre de montage ne doit pas pointer vers le bas.

- ▶ Veuillez à bien orienter le cadre de montage.

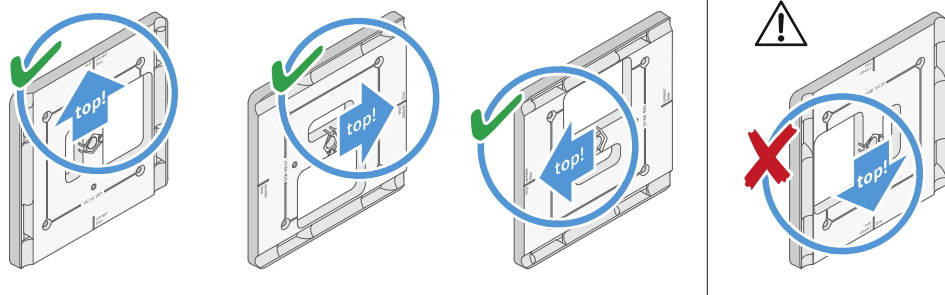

- ▶ Branchez les câbles à l'antenne comme décrit ici : [Branchement des câbles à l'antenne](#).
- ▶ Insérez le récepteur dans le cadre de montage, comme indiqué à titre d'exemple sur l'illustration, jusqu'à entendre un cliquètement.

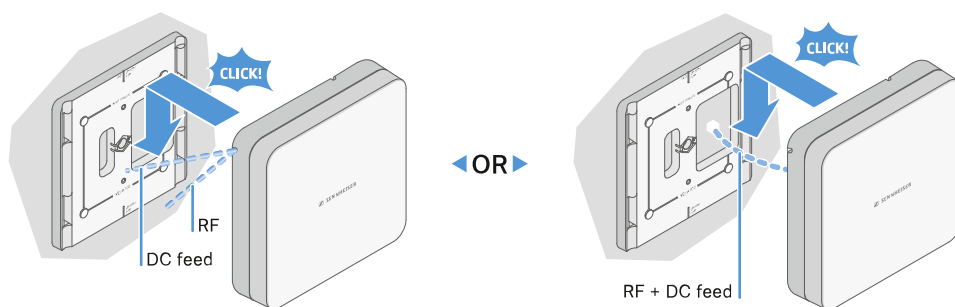

- ▶ Vérifiez que l'antenne est bien positionnée dans le support.



Montage de l'antenne au plafond

- ▶ Avant le montage de l'antenne, veuillez respecter les consignes mentionnées dans le chapitre [Installation et montage de l'antenne](#).

Afin de monter l'antenne au plafond :

i Pour le montage au mur, vous avez besoin du cadre de montage fourni. Les vis et chevilles pour le montage au mur ne sont pas fournies dans la livraison. Veuillez à utiliser des vis et chevilles appropriées à la structure du mur.

- ▶ Utilisez le gabarit de perçage fourni pour marquer les trous en vue du montage au plafond. Le positionnement optimal de l'antenne est au milieu du plafond.
- ▶ Respectez une distance minimale de 0,5 à 1 mètre par rapport aux murs.
- ▶ Utilisez quatre vis et chevilles appropriées pour visser le cadre de montage au plafond.

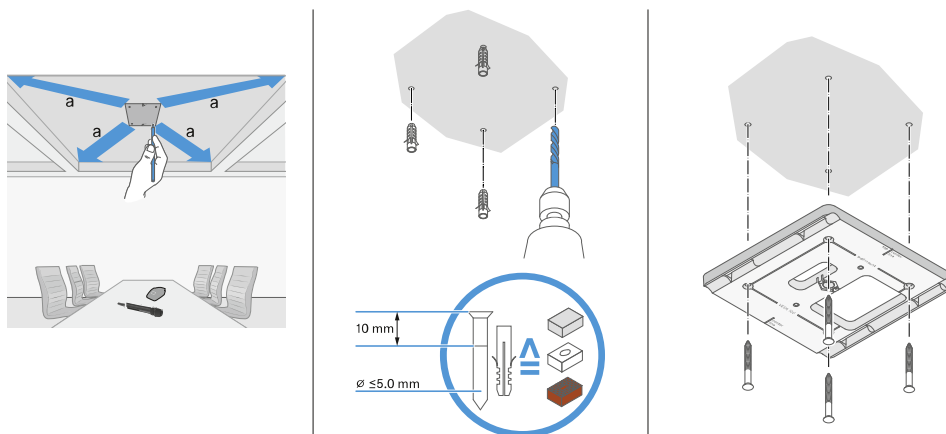

- ▶ Branchez les câbles à l'antenne comme décrit ici : [Branchement des câbles à l'antenne](#).
- ▶ Insérez le récepteur dans le cadre de montage, comme indiqué sur l'illustration, jusqu'à entendre un cliquètement.

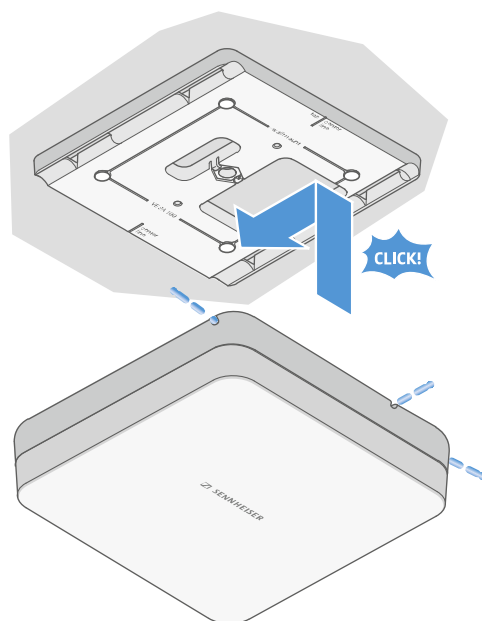

- ▶ Vérifiez que l'antenne est bien positionnée dans le support.



Montage de l'antenne sur un trépied

- ▶ Avant le montage de l'antenne, veuillez respecter les consignes du chapitre [Installation et montage de l'antenne](#).

Afin de monter l'antenne sur un trépied :

- i** Le filetage au centre du cadre de montage est prévu pour un montage sur un pied de microphone standard avec perche présentant un filetage de 3/8".



PRUDENCE



Risque dû aux chutes d'objets

Si vous montez l'antenne de manière inappropriée sur le trépied, l'unité composée par le trépied et le récepteur peut basculer. Cela peut entraîner des dommages corporels et matériels.

- ▶ Utilisez un pied de microphone conçu pour une charge centrale de 5 kg.
 - ▶ Réduisez le plus possible la longueur de la perche comme indiqué dans l'illustration.
 - ▶ Réglez la hauteur du pied de microphone à 2 mètres maximum.
 - ▶ Veillez à ce que le poids total du pied de microphone avec récepteur monté ne dépasse pas 7 kg.
-
- ▶ Vissez le cadre de montage sur le pied de microphone comme indiqué sur l'illustration.
 - ▶ Insérez l'antenne dans le cadre de montage, comme indiqué sur l'illustration, jusqu'à entendre un cliquètement.

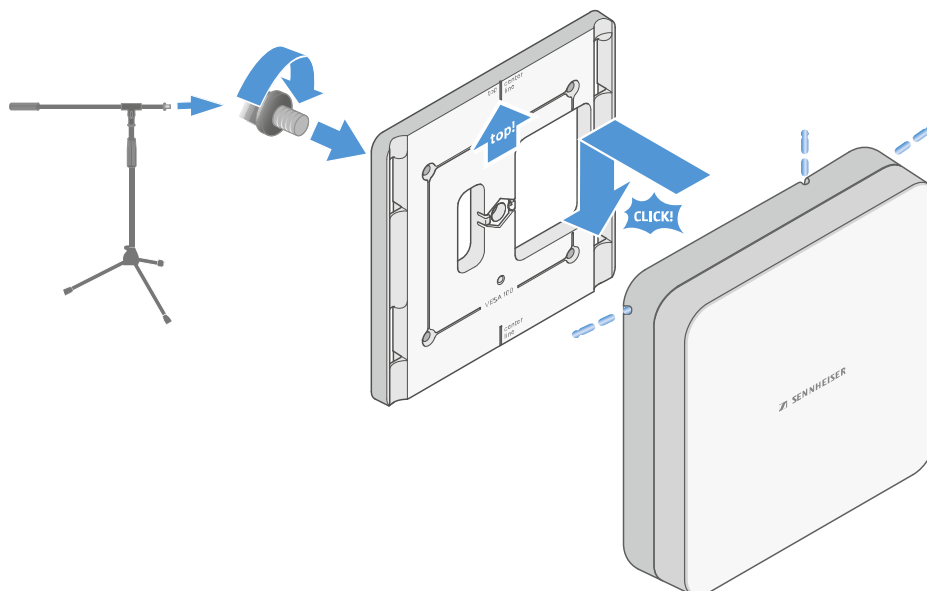



Montage de l'antenne sur un support VESA

- ▶ Avant le montage de l'antenne, veuillez respecter les consignes du chapitre [Installation et montage de l'antenne](#).

Afin de monter l'antenne sur un support VESA :

i Les trous de montage du cadre sont positionnés à une distance de 100 mm les uns des autres, ce qui permet de monter le cadre sur chaque support VESA 100.

i Selon le type de support VESA (géométrie, matériau), les caractéristiques de l'antenne peuvent être modifiées.

PRUDENCE



Risque dû aux chutes d'objets

Si vous montez l'antenne de manière inappropriée sur le support VESA, l'unité composée par le support VESA et le récepteur peut tomber. Cela peut entraîner des dommages corporels et matériels.

- ▶ Respectez les consignes d'installation et de sécurité du fabricant du support VESA.
- ▶ Utilisez quatre vis appropriées (non comprises dans la livraison) pour visser le cadre de montage sur le support VESA comme indiqué sur l'illustration.
- ▶ Insérez l'antenne dans le cadre de montage, comme indiqué sur l'illustration, jusqu'à entendre un cliquètement.

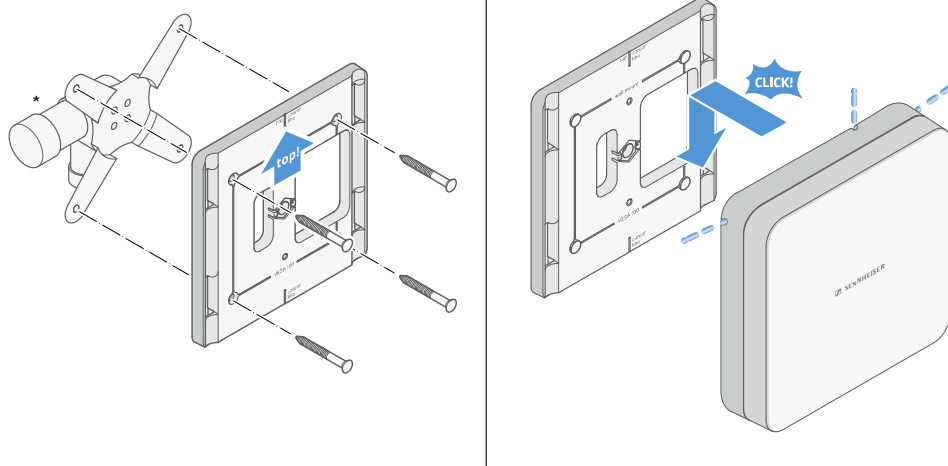

*Représentation à titre d'exemple d'un support VESA 100



Réglage du gain

Afin de régler le gain souhaité :

- ▶ Placez le commutateur dans la position souhaitée.

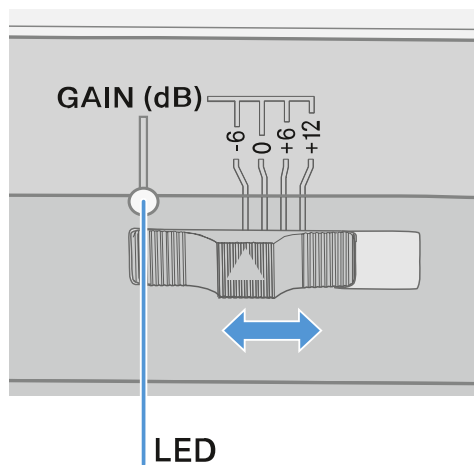

- ✓ La LED est allumée dans la couleur correspondante.

i Pour plus d'informations sur la LED GAIN, voir [LED GAIN](#)



LED GAIN

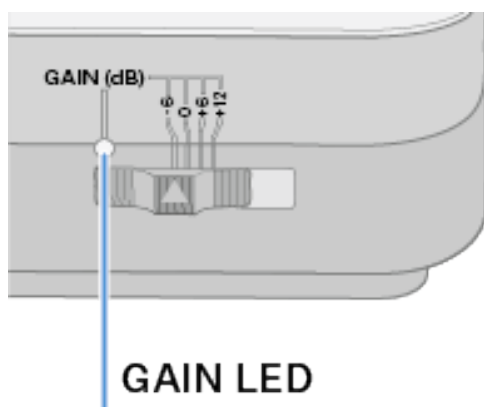

Le voyant LED **GAIN** situé sur la face avant de l'antenne peut afficher les informations suivantes.

La LED est allumée en blanc : gain réglé sur +12 dB.



La LED est allumée en bleu : gain réglé sur +6 dB.



La LED est allumée en vert : gain réglé sur 0 dB.



La LED est allumée en orange : gain réglé sur -6 dB.



La LED est éteinte : aucune alimentation électrique ou alimentation électrique insuffisante.





Nettoyage et entretien

Veillez respecter les indications suivantes lors du nettoyage et de l'entretien des produits de la série Evolution Wireless Digital.

ATTENTION



Les liquides peuvent endommager les composants électroniques des produits !

Une infiltration de liquide dans le boîtier des produits peut causer des courts-circuits et endommager les composants électroniques.

- ▶ Éloignez tout type de liquide des produits.
- ▶ N'utilisez jamais de solvant ou de détergent.

- ▶ Débranchez les produits du secteur et retirez les packs accus et les piles avant le nettoyage.
- ▶ Ne nettoyez les produits qu'avec un chiffon doux et sec.
- ▶ Veillez respecter les instructions de nettoyage particulières pour les produits suivants.

Nettoyer la grille de la tête de micro

- ▶ Dévissez la grille supérieure de la tête de micro en la tournant dans le sens inverse des aiguilles d'une montre.
- ▶ Enlevez la pièce en mousse.

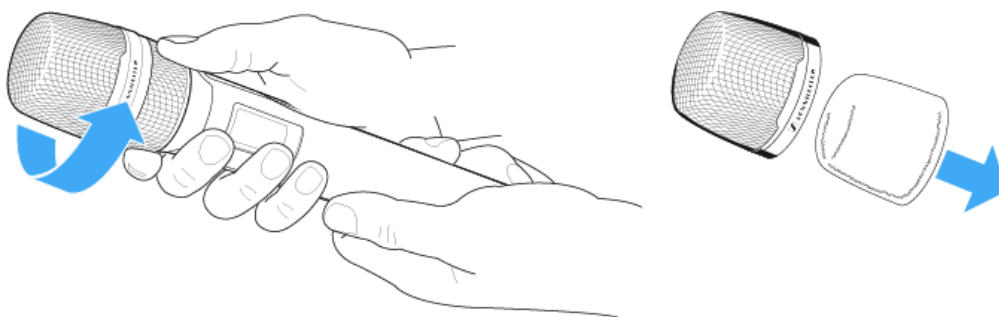

- i** Vous avez deux possibilités pour nettoyer la grille :
- Nettoyez l'intérieur et l'extérieur de la grille supérieure avec un chiffon légèrement humide.
 - Nettoyez la grille avec une brosse et rincez-la à l'eau claire.

- ▶ Si nécessaire, nettoyez la pièce en mousse avec un détergent doux, ou remplacez-la.



- ▶ Séchez la grille supérieure et la pièce en mousse.
- ▶ Remettez en place la pièce en mousse.
- ▶ Revissez la grille sur la tête de micro.
Vous devriez également nettoyer de temps en temps les contacts de la tête de micro :
- ▶ Essuyez les contacts de la tête de micro avec un chiffon doux et sec.

Nettoyer les contacts des émetteurs

- ▶ Essuyez les contacts avec un chiffon sec.

Nettoyer les chargeurs L 70 USB et CHG 70N-C

- ▶ Retirez tous les packs accu des logements de charge.
- ▶ Débranchez le chargeur du secteur avant le nettoyage.
- ▶ Nettoyez le produit avec un chiffon sec.
- ▶ Utilisez de plus un pinceau pour dépoussiérer les logements de charge.
- ▶ Nettoyez de temps en temps les contacts de charge, par exemple avec un bâtonnet ouaté.



4. Base de connaissances

Hub central pour les informations, ressources et guides avec des contenus supplémentaires sur le produit et/ou le service.

Questions fréquemment posées

Cette section contient des réponses aux questions fréquemment posées, ainsi que des informations complémentaires.

Radio et fréquences

Cette section contient des réponses aux questions fréquemment posées ainsi que des informations complémentaires concernant les thèmes suivants :

Pourquoi mon émetteur et mon récepteur ne se synchronisent-ils pas entre eux ?

- Appuyez brièvement (et non pas longuement) sur la touche **SYNC** sur les deux appareils ([Établir une liaison radio | Synchroniser le récepteur et l'émetteur](#)).
- Les deux appareils doivent avoir la même plage de fréquences ([Plages de fréquences](#)).

Quelle est la portée radio de l'émetteur ?

- Jusqu'à 100 mètres dans un environnement optimal (sans obstacles)

Quelle est la meilleure façon de porter l'émetteur de poche ?

- Ne pas plier, tordre ou couvrir l'antenne
- Éviter le plus possible tout contact de la peau avec l'antenne
- Si possible, utiliser le clip de ceinture pour fixer l'émetteur de poche aux vêtements

Comment reconnaître quel émetteur est appairé avec quel récepteur ?

- EW-D SKM-S : [Identifier des récepteurs appairés \(fonction Identify\)](#)
- EW-D SK : [Identifier des récepteurs appairés \(fonction Identify\)](#)
- EW-DX SKM(-S) : [Identifier des récepteurs appairés \(fonction Identify\)](#)
- EW-DX SK (3-PIN) : [Identifier des récepteurs appairés \(fonction Identify\)](#)
- Possibilité supplémentaire : utiliser des étiquettes colorées : [Utiliser les EW-D Color Coding Sets pour l'étiquetage des liaisons](#)



Comment puis-je différencier mes liaisons radio entre elles sur les émetteurs sans écran ?

- EW-DX SKM(-S) : [Identifier des récepteurs appairés \(fonction Identify\)](#)
- EW-DX SK (3-PIN) : [Identifier des récepteurs appairés \(fonction Identify\)](#)
- Possibilité supplémentaire : utiliser des étiquettes colorées : [Utiliser les EW-D Color Coding Sets pour l'étiquetage des liaisons](#)

L'émetteur et le récepteur sont synchronisés, mais aucune connexion n'est établie.

- Monter correctement les antennes sur le récepteur (EW-D EM : [Raccorder les antennes](#) | EW-DX EM 2 : [Raccorder les antennes](#))
- EW-D : Rechercher un canal libre au moyen de la fonction Scan [Option de menu AUTO SCAN](#) et synchroniser de nouveau l'émetteur [Établir une liaison radio | Synchroniser le récepteur et l'émetteur](#)
- EW-DX : Rechercher un canal libre [Option de menu Ch 1 / Ch 2 -> Scan / Auto Setup](#) au moyen de la fonction Auto Setup et synchroniser de nouveau l'émetteur [Établir une liaison radio | Synchroniser le récepteur et l'émetteur](#)

L'écran du récepteur affiche un niveau radio bien que l'émetteur appairé ne soit pas allumé.

- Présence éventuelle de fréquences parasites (par exemple canal TV)
- EW-D : Rechercher un canal libre au moyen de la fonction Scan [Option de menu AUTO SCAN](#) et synchroniser de nouveau l'émetteur [Établir une liaison radio | Synchroniser le récepteur et l'émetteur](#)
- EW-DX : Rechercher un canal libre [Option de menu Ch 1 / Ch 2 -> Scan / Auto Setup](#) au moyen de la fonction Auto Setup et synchroniser de nouveau l'émetteur [Établir une liaison radio | Synchroniser le récepteur et l'émetteur](#)

Quelles plages de fréquences sont à ma disposition ?

- [Plages de fréquences](#)



Audio

Quels microphones puis-je utiliser avec mon émetteur de poche ?

- EW-D SK : [Raccorder un microphone à l'émetteur de poche](#)
- EW-DX SK (3-PIN) : [Raccorder un microphone à l'émetteur de poche](#)

Quelles têtes de micro puis-je utiliser avec mon émetteur main ?

- EW-D SKM-S : [Changer la tête de micro](#)
- EW-DX SKM(-S) : [Changer la tête de micro](#)

Que peut-on régler exactement avec « Gain » et « AF Out » ?

- Gain : niveau du signal audio en provenance de l'émetteur (EW-D EM : [Option de menu GAIN](#) | EW-DX EM 2 [Option de menu Ch 1 / Ch 2 -> Gain](#))
- AF Out : niveau du signal audio émis par le récepteur (EW-D EM : [Option de menu AF OUT](#) | EW-DX EM 2 [Option de menu Ch 1 / Ch 2 -> AF Out](#))

Comment puis-je ajuster les réglages afin que ma liaison radio ait le même volume que mon câble de guitare ?

- EW-D : Pour cela, vous devez réaliser un réglage neutre du gain (**Unity Gain**) dans les options de menu **GAIN** (volume en provenance de la guitare via l'émetteur de poche qui parvient au récepteur : [Option de menu GAIN](#)) et **AF OUT** (volume émis par le récepteur vers l'amplificateur de guitare : [Option de menu AF OUT](#)).

Réglages **Unity Gain** possibles (selon le niveau du signal entrant) :

- AF Out **18 dB** | Gain **27 dB**
- AF Out **12 dB** | Gain **33 dB**
- AF Out **6 dB** | Gain **39 dB**

Comment puis-je régler la sensibilité de l'émetteur ?

- EW-D : Aucun réglage n'a lieu sur l'émetteur. Le niveau du signal en provenance de l'émetteur est réglé dans l'option de menu **GAIN** ([Option de menu GAIN](#)) du récepteur.
- EW-DX : En plus du Gain, qui est réglé dans le récepteur ([Option de menu Ch 1 / Ch 2 -> Gain](#)), il est également possible de régler le Trim sur l'émetteur (EW-DX SKM(-S) : [Option de menu Trim](#) | EW-DX SK (3-PIN) : [Option de menu Trim](#)) pour ajuster la sensibilité au signal audio présent.

Quel est le temps de latence ?

- 1,9 ms



Quelles sorties audio sont à ma disposition sur le récepteur ?

- XLR-3 et jack 6,3 mm (EW-D EM : [Diffuser des signaux audio](#) | EW-DX EM 2 : [Diffuser des signaux audio](#))



Utilisabilité

Cette section contient des réponses aux questions fréquemment posées, ainsi que des informations complémentaires concernant les thèmes suivants :

Pourquoi mon émetteur et mon récepteur ne se synchronisent-ils pas entre eux?

- Appuyez brièvement (et non pas longuement) sur la touche SYNC sur les deux appareils ([Établir une liaison radio | Synchroniser le récepteur et l'émetteur](#)).
- Les deux appareils doivent avoir la même plage de fréquences. [Plages de fréquences](#)

Puis-je consulter l'état de la batterie de l'émetteur uniquement sur le récepteur ?

- Non, la fonction Check permet de détecter l'état de la batterie également sur l'émetteur.
- EW-D SKM-S : [Contrôler l'état de la batterie de l'émetteur \(fonction Check\)](#)
- EW-D SK : [Contrôler l'état de la batterie de l'émetteur \(fonction Check\)](#)

Comment reconnaître si mon émetteur est allumé ?

- La **LED LINK** de l'émetteur est allumée.
- EW-D SKM-S : [Signification des LED](#)
- EW-D SK : [Signification des LED](#)
- EW-DX SKM(-S) : [Signification des LED](#)
- EW-DX SK (3-PIN) : [Signification des LED](#)

Ma LED LINK est allumée ou clignote en jaune. Qu'est-ce que cela signifie ?

- EW-D EM : [Signification des LED](#)
- EW-D SKM-S : [Signification des LED](#)
- EW-D SK : [Signification des LED](#)
- EW-DX EM 2 : [Signification des LED](#)
- EW-DX SKM(-S) : [Signification des LED](#)
- EW-DX SK (3-PIN) : [Signification des LED](#)

Ma LED LINK est allumée ou clignote en rouge. Qu'est-ce que cela signifie ?

- EW-D EM : [Signification des LED](#)
- EW-D SKM-S : [Signification des LED](#)
- EW-D SK : [Signification des LED](#)
- EW-DX EM 2 : [Signification des LED](#)
- EW-DX SKM(-S) : [Signification des LED](#)
- EW-DX SK (3-PIN) : [Signification des LED](#)



Puis-je également utiliser EW-D avec des applications de PC de bureau comme WSM ou Control Cockpit ?

- Non, cela n'est pas possible.

Puis-je également utiliser EW-DX avec des applications de PC de bureau comme WSM ou Control Cockpit ?

- Oui, EW-DX peut être utilisé avec WSM et le Control Cockpit ([Connecter plusieurs récepteurs à un réseau](#)).

L'application Smart Assist est-elle nécessaire pour pouvoir commander mes appareils ?

- Non, chaque appareil peut être également commandé sans l'application Smart Assist. Cependant, l'application propose certains avantages (voir [Application Smart Assist](#)).

L'émetteur et le récepteur peuvent-ils se connecter via Bluetooth à d'autres systèmes Bluetooth ?

- La connexion Bluetooth peut être établie uniquement entre le récepteur et un smartphone avec l'application Smart Assist installée.

Comment puis-je allumer mon émetteur sans qu'il n'émette immédiatement un signal radio ?

- Maintenir la touche **SYNC** enfoncée, puis appuyer brièvement sur la touche **ON/OFF** (EW-D SKM-S : [Vue d'ensemble du produit](#) / EW-D SK : [Vue d'ensemble du produit](#)).

Est-il possible d'utiliser en commun les séries ew G4 et EW-D ?

- Les produits des séries **ew G4** et **EW-D** ne sont pas compatibles entre eux. Les deux séries peuvent cependant être utilisées en parallèle sans problème.

Les récepteurs et les émetteurs des séries EW-D et EW-DX sont-ils compatibles?

- [Informations sur la compatibilité entre les modèles EW-D, EW-DX et EW-DP](#)



Comment puis-je différencier mes liaisons radio entre elles sur les émetteurs sans écran ?

- EW-D SKM-S : [Identifier des récepteurs appairés \(fonction Identify\)](#)
- EW-D SK : [Identifier des récepteurs appairés \(fonction Identify\)](#)
- Possibilité supplémentaire : utiliser des étiquettes colorées ([Utiliser les EW-D Color Coding Sets pour l'étiquetage des liaisons](#))

Que peut-on régler exactement avec « Gain » et « AF Out » ?

- Gain : niveau du signal audio en provenance de l'émetteur (EW-D EM : [Option de menu GAIN](#) | EW-DX EM 2 : [Option de menu Ch 1 / Ch 2 -> Gain](#))
- AF Out : niveau du signal audio émis par le récepteur (EW-D EM : [Option de menu AF OUT](#) | EW-DX EM 2 : [Option de menu Ch 1 / Ch 2 -> AF Out](#))

Que signifie le symbole Bluetooth sur l'écran du récepteur ?

- Le récepteur est appairé à un smartphone, de sorte que des réglages puissent être réalisés au moyen de l'application Smart Assist.
- [Affichages sur l'écran du récepteur](#)
- [Application Smart Assist](#)

Je ne souhaite pas qu'un smartphone ait accès à mon récepteur.

- Mettez fin à l'appairage Bluetooth dans le menu de votre smartphone.

Quelle est la meilleure façon de porter l'émetteur de poche ?

- Ne pas plier, tordre ou couvrir l'antenne
- Éviter le plus possible tout contact de la peau avec l'antenne
- Si possible, utiliser le clip de ceinture pour fixer l'émetteur de poche aux vêtements

Le clip ceinture de l'émetteur de poche peut-il être pivoté de sorte que l'antenne pointe vers le bas ?

- Oui, voir [Remplacer le clip de ceinture](#)

Comment régler le filtre coupe-bas sur l'appareil EW-DP SKP ?

- Le filtre coupe-bas se règle à partir de l'application Smart Assist.
- Voir : [Activer/désactiver le filtre coupe-bas](#).



Accessoires

Quels microphones puis-je utiliser avec mon émetteur de poche ?

- EW-D SK : [Raccorder un microphone à l'émetteur de poche](#)
- EW-DX SK (3-PIN) : [Raccorder un microphone à l'émetteur de poche](#)

Quelles têtes de micro puis-je utiliser avec mon émetteur main ?

- EW-D SKM-S : [Changer la tête de micro](#)
- EW-DX SKM(-S) : [Changer la tête de micro](#)

Quelles piles puis-je utiliser pour mes émetteurs ?

- 2x AA 1,5 V **ou**
- Pack accu Sennheiser BA 70 : [Pack accu BA 70 et chargeur L 70 USB](#)
- EW-D SKM-S : [Insérer et retirer les piles / packs accu](#)
- EW-D SK : [Insérer et retirer les piles / packs accu](#)
- EW-DX SKM(-S) : [Insérer et retirer les piles / packs accu](#)
- EW-DX SK (3-PIN) : [Insérer et retirer les piles / packs accu](#)

Puis-je continuer à utiliser les accessoires conçus pour d'autres séries de microphones que je possède déjà ?

- Les appareils passifs sans alimentation électrique (p. ex. antennes AD 1800 ou A 1031-U) peuvent être utilisés.
- Il est possible que vous disposiez déjà de microphones ou de têtes de micro compatibles :
 - EW-D SK : [Raccorder un microphone à l'émetteur de poche](#)
 - EW-DX SK (3-PIN) : [Raccorder un microphone à l'émetteur de poche](#)
 - EW-D SKM-S : [Changer la tête de micro](#)
 - EW-DX SKM(-S) : [Changer la tête de micro](#)
- En général, nous recommandons des accessoires optimisés pour EW-D : [Accessoires](#)

Quelles antennes puis-je utiliser avec mon récepteur ?

- En principe toutes les antennes avec connecteurs BNC, lesquelles couvrent les plages de fréquences respectives de la série EW-D ([Plages de fréquences](#)).
- Recommandée : [Antennes](#)



Quels sont les avantages des antennes bâtons Half Wave Dipole disponibles en tant qu'accessoires par rapport aux antennes bâtons plus courtes fournies ?

- Les antennes bâtons **Half Wave Dipole** disposent d'un gain d'antenne plus important et peuvent, de fait, contribuer à une plus grande portée dans des environnements à faible diffusion et faible réflexion ([Antennes bâtons](#)).

Le bloc secteur et les équerres de montage en rack manquent dans mon kit.

- Retirez l'encart de l'emballage :

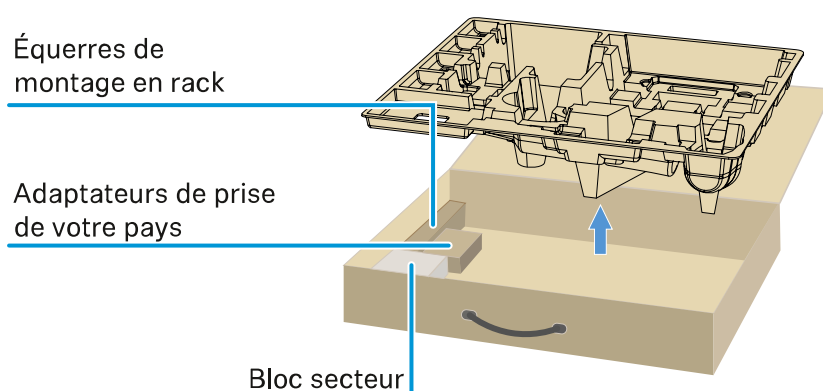



Application Smart Assist

L'application Smart Assist est-elle nécessaire pour pouvoir commander mes appareils ?

- Non, chaque appareil peut être également commandé sans l'application Smart Assist. Cependant, l'application propose certains avantages (voir [Application Smart Assist](#)).

Je souhaite tout d'abord me faire une idée de l'application avant de m'inscrire. Comment recevoir plus d'informations ?

- Dans le mode de démonstration de l'application ou sur le site Web : <https://www.sennheiser.com/evolution-wireless-digital-app>

Dans quelles langues l'application est-elle disponible ?

- anglais
- allemand
- français
- espagnol
- portugais
- russe
- chinois
- coréen
- arabe

Puis-je appairer plusieurs smartphones avec un récepteur ?

- Non, vous pouvez uniquement appairer un smartphone avec le récepteur.

Combien d'appareils puis-je commander avec mon application ?

- Jusqu'à 16 canaux.

Comment créer une configuration avec 2 appareils ou plus ?

- Utilisez les fonctions **Add Device** et **Auto Scan**. L'application vous accompagne étape par étape à travers la procédure.

Puis-je définir une plage de fréquences précise pour la fonction Auto Scan ?

- Non, le spectre de fréquences entier à disposition est scanné.



Pourquoi ne puis-je plus accéder à un récepteur ?

- Le récepteur est éventuellement éteint ou hors de la portée Bluetooth.

Comment l'application, ainsi que les récepteurs en connexion avec l'application, sont-ils protégés contre un usage abusif potentiel ?

- Afin d'appairer des récepteurs et un smartphone, les deux appareils doivent être physiquement présents.
Seulement après un appairage réussi, vous pouvez modifier les valeurs du récepteur au moyen du smartphone.

Puis-je également utiliser l'application sur un ordinateur au moyen d'un dongle Bluetooth ?

- Non. L'application est uniquement disponible pour iOS et Android.

Comment puis-je afficher l'application sur un grand écran ?

- Vous pouvez utiliser des services de mise en miroir comme par exemple QuickTime. La commande a cependant toujours lieu sur le smartphone.



5. Caractéristiques techniques

Aperçu de toutes les caractéristiques techniques.

Système

Plages de fréquences de la liaison audio EW-D, EW-DP

- **Q1-6** : 470,2 – 526 MHz
- **R1-6** : 520 – 576 MHz
- **R4-9** : 552 – 607,8 MHz
- **S1-7** : 606,2 – 662 MHz
- **S4-7** : 630 – 662 MHz
- **S7-10** : 662 – 693,8 MHz
- **T1/7** : 694,5 - 702,7 MHz & 748,3 - 757,7 MHz
- **T12** : 806,125 - 809,75 MHz
- **T13-14** : 819,2 - 823 MHz
- **U1/5** : 823,2 – 831,8 MHz & 863,2 – 864,8 MHz
- **V3-4** : 925,2 – 937,3 MHz
- **Y1-3** : 1 785,2 – 1 799,8 MHz

Plages de fréquences de la liaison audio EW-DX

- **Q1-9** : 470,2 – 550 MHz
- **R1-9** : 520 – 607,8 MHz
- **S1-10** : 606,2 – 693,8 MHz
- **S2-10** : 614,2 – 693,8 MHz
- **S4-10** : 630 – 693,8 MHz
- **U1/5** : 823,2 – 831,8 MHz & 863,2 – 864,8 MHz
- **V3-4** : 925,2 – 937,3 MHz
- **V5-7** : 941,7 – 951,8 MHz & 953,05 – 956,05 MHz & 956,65 – 959,65 MHz
- **W5-6** : 1240,1 - 1251,875 MHz & 1253,125 - 1259,9 MHz
- **Y1-3** : 1 785,2 – 1 799,8 MHz

Plage de fréquences Bluetooth® Low Energy (BLE)

2402 – 2480 MHz

Réponse en fréquence audio

20 Hz – 20 kHz (-3 dB) @ 3 dBfs

Taux de distorsion

≤ -60 dB pour 1 kHz @ niveau d'entrée -3 dBfs

Plage dynamique

134 dB



Latence du système

1,9 ms

Plage de température de service

-10 °C – +55 °C (EW-D, EW-DP)

Humidité relative de l'air

5 – 95 % (sans condensation)



Récepteur fixe EW-D EM

Tension d'entrée

11 – 13 V CC

Courant d'entrée

≤ 300 mA

Puissance d'émission

BLE : EIRP max. 10 mW

Puissance de sortie audio

18 dBu max.

Dimensions

212 x 44 x 189 mm

Poids

env. 1 000 g (sans antenne et bloc secteur)



Récepteur fixe EW-DX EM 2

Tension d'entrée

11 – 13 V CC ou PoE IEEE 802.3af Class 0 (CAT5e ou supérieur)

Courant d'entrée

≤ 1 A

Puissance d'émission

BLE : EIRP max. 10 mW

Puissance de sortie audio

18 dBu max.

Sortie casque

2x 70 mW à 32 Ω

Ethernet

Prise RJ-45, IEEE802.3

100Base-TX (half+full duplex)

10Base-T (half+full duplex)

(CAT5e ou supérieur)

Dimensions

212 x 44 x 206 mm

Poids

env. 1 000 g (sans antenne et bloc secteur)



Récepteur fixe EW-DX EM 2 Dante

Tension d'entrée

11 – 13 V CC ou PoE IEEE 802.3af Classe 0 (blindage CAT5e ou supérieur, S/FTP ou S/STP)

Courant d'entrée

≤ 1 A avec 12 V CC

Consommation

12 W max.

Puissance d'émission

BLE : EIRP max. 10 mW

Puissance de sortie audio

18 dBu max.

Sortie casque

2x 70 mW à 32 Ω

Ethernet

3 prises RJ-45, IEEE802.3

1000Base-T (full duplex)

100Base-TX (half+full duplex)

10Base-T (half+full duplex) avec contrôle du réseau

(blindage CAT5e ou supérieur, S/FTP ou S/STP)

Dimensions

212 x 44 x 169 mm

Poids

env. 1 000 g (sans antenne et bloc secteur)



Récepteur fixe EW-DX EM 4 Dante

Tension d'entrée

90 – 265 V CA, 47 – 63 Hz

Consommation

37 W max.

Puissance d'émission

BLE : EIRP max. 10 mW

Puissance de sortie audio

18 dBu max.

Sortie casque

2x 70 mW à 32 Ω

Ethernet

Sortie audio numérique Dante®, RJ-45 ; 48 kHz, 96 kHz, 24 bits

Sortie Daisy Chain 2x BNC (50 Ω) ; gain 0 dB +/- 0,5 dB en fonction des entrées d'antenne

Récepteurs montés en cascade (RF), max. 4 EW-DX EM 4 Dante

Dimensions

483 x 44 x 373 mm

Poids

env. 4560 g (sans antenne et bloc secteur)



Émetteur main EW-D SKM-S

Tension d'entrée

2,0 – 4,35 V

Courant d'entrée

< 300 mA

Alimentation

2 piles AA 1,5 V (alcaline manganèse) ou pack accu BA 70

Largeur de bande

200 kHz

Puissance d'émission

- Liaison audio : 10 mW ERP (plage Y1-3 : 12 mW ERP)
- BLE : EIRP max. 10 mW

Dimensions (diamètre x longueur)

50 x 268 mm (incl. tête de micro MMD 835)

Poids (sans piles)

- env. 304 g (incl. tête de micro MMD 835)
- env. 195 g (sans tête de micro)



Émetteur main EW-DX SKM | EW-DX SKM-S

Tension d'entrée

2,0 – 4,35 V

Courant d'entrée

< 300 mA

Alimentation

2 piles AA 1,5 V (alcaline manganèse) ou pack accu BA 70

Largeur de bande

200 kHz

Puissance d'émission

- Liaison audio : 10 mW ERP (plage Y1-3 : 12 mW ERP)
- Mode LD : 10 mW ERP
- BLE : EIRP max. 10 mW

Dimensions (diamètre x longueur)

- 50 x 268 mm (incl. tête de micro MMD 835)
- 40 x 200 mm (sans tête de micro)

Poids (sans piles)

- env. 304 g (incl. tête de micro MMD 835)
- env. 195 g (sans tête de micro)



Émetteur de poche EW-D SK

Tension d'entrée

2,0 – 4,35 V

Courant d'entrée

< 300 mA

Alimentation

2 piles AA 1,5 V (alcaline manganèse) ou pack accu BA 70

Largeur de bande

200 kHz

Puissance d'émission

- Liaison audio : 10 mW ERP (plage Y1-3 : 12 mW ERP)
- BLE : EIRP max. 10 mW

Dimensions (diamètre x longueur)

63 x 80 x 20 mm (sans antenne)

Poids (sans piles)

env. 120 g



Émetteur de poche EW-DX SK | EW-DX SK 3-PIN

Tension d'entrée

2,0 – 4,35 V

Courant d'entrée

< 300 mA

Alimentation

2 piles AA 1,5 V (alcaline manganèse) ou pack accu BA 70

Largeur de bande

200 kHz

Puissance d'émission

- Liaison audio : 10 mW ERP (plage Y1-3 : 12 mW ERP)
- Mode LD : 10 mW ERP
- BLE : EIRP max. 10 mW

Dimensions (diamètre x longueur)

63 x 80 x 20 mm (sans antenne)

Poids (sans piles)

environ 115 à 120 g



Socle de table EW-DX TS 3-pin | EW-DX TS 5-pin

Tension d'entrée

2,0 à 4,35 V

Courant d'entrée

< 300 mA

Alimentation

Sennheiser BA 40

Largeur de bande

200 kHz

Puissance d'émission

Liaison audio : 10 mW ERP (plage Y1-3 : 12 mW ERP)

Mode LD : 10 mW ERP

Bluetooth Low Energy : max. 10 mW EIRP

Dimensions

166,7 x 120,2 x 48,1 mm

Poids

env. 650 g (sans pack accu)



Récepteur portable EW-DP EK

Tension d'entrée

~ 1,8 - 4,35 V

Courant d'entrée

Diagramme polaire < 250 mA / max. < 400 mA / max. < 750 mA

(2 piles AA) < 300 mA @5 V (USB-C indépendant)

Alimentation

2 piles AA de 1,5 V ou USB-C PD (max.) :

- 5 V / 1500 mA
- 9 V / 900 mA
- 12 V / 700 mA

Puissance d'émission

BLE : EIRP max. 10 mW

Puissance de sortie audio

< 2 DBV max. (niveau élevé) /

< 4 DBV max. (niveau élevé)

Sortie casque

< 50 mW, 16 ohms

Dimensions

86 x 67 x 28 mm

Poids

env. 140 g



Récepteur d'émetteur à enficher EW-DP SKP

Tension d'entrée

~ 2,0 - 4,35 V

Courant d'entrée

Diagramme polaire < 300 mA (sans enregistrement ni P48)

Alimentation

2 piles AA de 1,5 V ou pack accu BA 70

Puissance d'émission

Liaison audio : 10 mW ERP

BLE : EIRP max. 10 mW

Puissance de sortie audio

< 2 DBV max. (niveau élevé) /

< 4 DBV max. (niveau élevé)

Sortie casque

108 x 42 mm

Dimensions

86 x 67 x 28 mm

Poids

env. 163 g



Splitter d'antenne EW-D ASA

Plages de fréquences

- EW-D ASA (Q-R-S) : 470 – 694 MHz
- EW-D ASA CN/ANZ(Q-R-S) : 470 – 694 MHz
- EW-D ASA (T-U-V-W) : 694 – 1075 MHz
- EW-D ASA (X-Y) : 1350 – 1805 MHz

Splitter d'antenne EW-D ASA

2 x 1:4 ou 1 X 1:8, actif

Amplification

- in A – out A : 0 ± 1 dB
- in A – out A1 ... A4 : 0 ± 1 dB
- in B – out B1 ... B4 : 0 ± 1 dB

IIP3

> 25 dBm

Impédance

50 Ω

Perte de réflexion

10 dB (toutes sorties HF)

Tension de service

+12 V CC du bloc secteur NT 12-35 CS

Consommation électrique

210 mA

Consommation électrique totale

max. 3 A (avec 4 EW-D EM et EW-D AB raccordé)

Alimentation des amplificateurs d'antenne à ANT RF in A et ANT RF in B

- 12 V CC
- 320 mA

Alimentation du récepteur à A1 – A4

- 12 V CC
- typ. 350 mA, max. 500 mA

Humidité relative de l'air



5 – 95 %

Plage de température de service

de -10 °C à +55 °C

Plage de température de stockage

de -20 °C à +70 °C

Dimensions

env. 212 x 168 x 43 mm

Poids

env. 1 100 g

Schéma fonctionnel

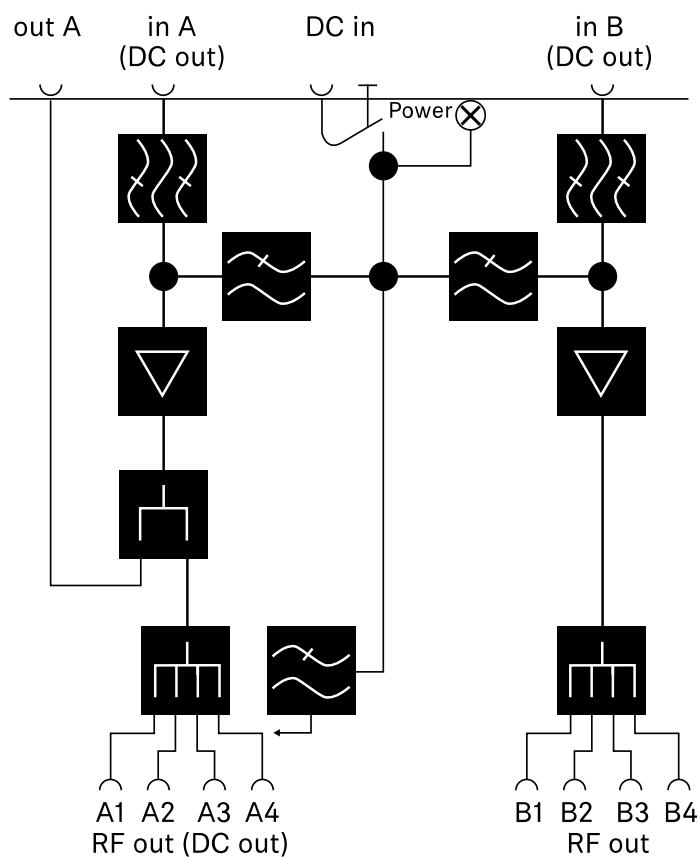



Suramplificateur d'antenne EW-D AB

Plages de fréquences

- EW-D AB (Q) : 470 – 550 MHz
- EW-D AB (R) : 520 – 608 MHz
- EW-D AB (S) : 606 – 694 MHz
- EW-D AB (T) : 694 – 824 MHz
- EW-D AB (U) : 823 – 865 MHz
- EW-D AB (V) : 902 – 960 MHz
- EW-D AB (Y) : 1785 – 1805 MHz

Alimentation (couplage galvanique)

12 V CC (9 – 18 V CC) / max. 160 mA @ 12 V, contact médian +

IIP3

> 25 dBm

Puissance d'entrée HF max.

+10 dBm

Amplification

typ. 12 dB

Impédance

50 Ω

Raccords

2x BNC femelles, alimentation CC de OUT vers ANT

Dimensions

env. 95 x 47 x 21 mm

Poids

env. 120 g

Humidité relative de l'air

5 – 95 %

Plage de température de service

de -10 °C à +55 °C

Plage de température de stockage

de -20 °C à +70 °C



Antenne directionnelle active AWM

Plages de fréquences

- UHF I : 470 – 694 MHz
- UHF II : 823 – 1075 MHz
- 1 G8 : 1785 – 1805 MHz

Angle d'ouverture (horizontal, -3 dB)

- UHF I : non applicable
- UHF II : env. 80 °
- 1 G8 : env. 110°

Atténuation arrière

- UHF I : non applicable
- UHF II : env. 10 dB
- 1 G8 : env. 10 dB

Gain d'antenne

- UHF I : $\geq +3,0$ dBi (480 MHz) | $\geq +3,5$ dBi (582 MHz) | $\geq +4,5$ dBi (694 MHz)
- UHF II : $\geq +6,0$ dBi
- 1 G8 : $\geq +6,0$ dBi

Polarisation d'antenne

linéaire

Gain (suramplificateur de signal, peu d'interférences, sélection de bande, +/-1 dB)

- +12 dB : gain max. 12 dB
- +6 dB : gain max. 6 dB
- 0 dB¹ : gain max. UHF I, UHF II : -0,5 ; 1 G8 : -1,5
- -6 dB : gain max. -6 dB

¹ Avec 0 dB, le suramplificateur à sélection de bande est contourné. Ce mode requiert une alimentation électrique en courant continu.

OIP3 (@ « +12 dB »)

≥ 35 dBm

Puissance de sortie HF max.

- UHF I / UHF II : env. +22 dBm
- 1 G8 : env. +18 dBm

Raccord HF

BNC, femelle, couplage galvanique



Impédance

50 Ω

Raccord CC

Jack creux 5,5 x 1,6 mm CC, polarité : + intérieure

Alimentation électrique (via BNC ou CC)

12 V CC (9 – 18 V CC) / max. 100 mA @ 12 V

Affichage LED

MARCHE (blanc = « +12 dB » ; bleu = « +6 dB » ; vert = « 0 dB » ; orange = « -6 dB »)

ARRÊT (aucune alimentation électrique ou alimentation électrique insuffisante)

Filetage pour montage sur trépied

Filetage intérieur 3/8"

Orifices de montage

VESA 100 x 100

Couleur

Traffic white (RAL : 9016)

Matériau du boîtier

PC/ABS ignifugé exempt d'halogène

Dimensions

- sans support mural : 180 x 180 x 53 mm
- avec support mural : 180 x 180 x 63 mm

Poids

env. 700 g

Plage de température de service

de -10 °C à +55 °C

Plage de température de stockage

de -20 °C à +70 °C

Humidité relative de l'air

5 à 95 %

Diagramme polaire

Normalisé au gain d'antenne max.



UHF (470-694 MHz) vertical [dB]

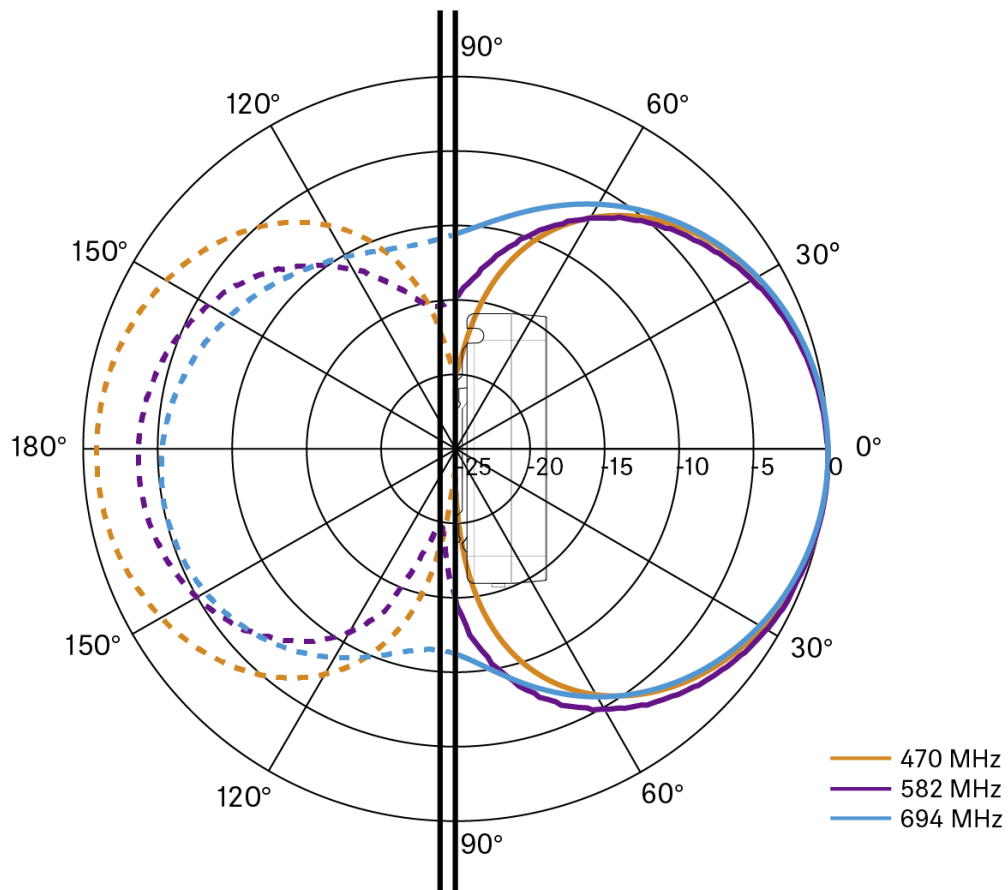

UHF (470-694 MHz) horizontal [dB]



| 5 - Caractéristiques techniques

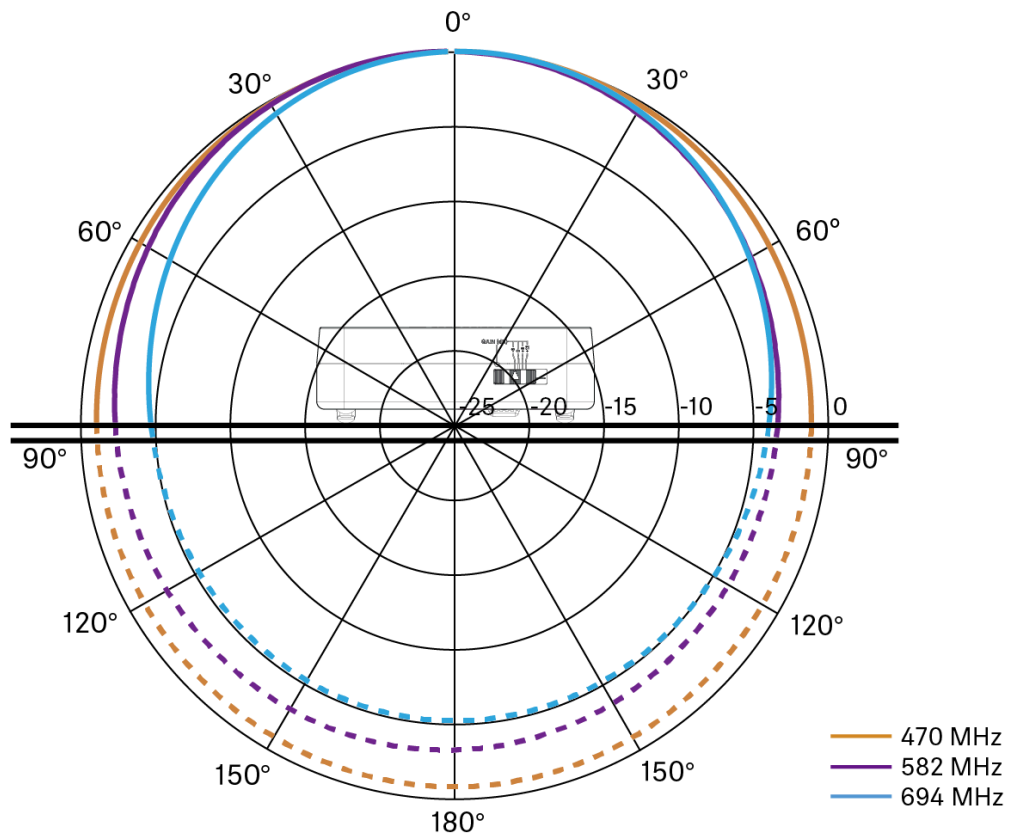

UHF (823-1 075 MHz) vertical [dB]

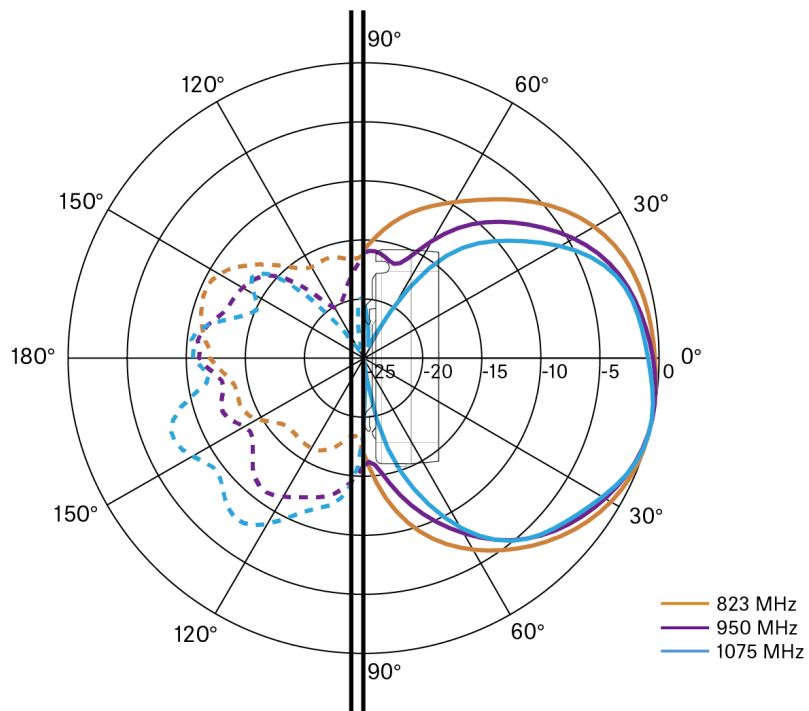

UHF (823-1075 MHz) horizontal [dB]

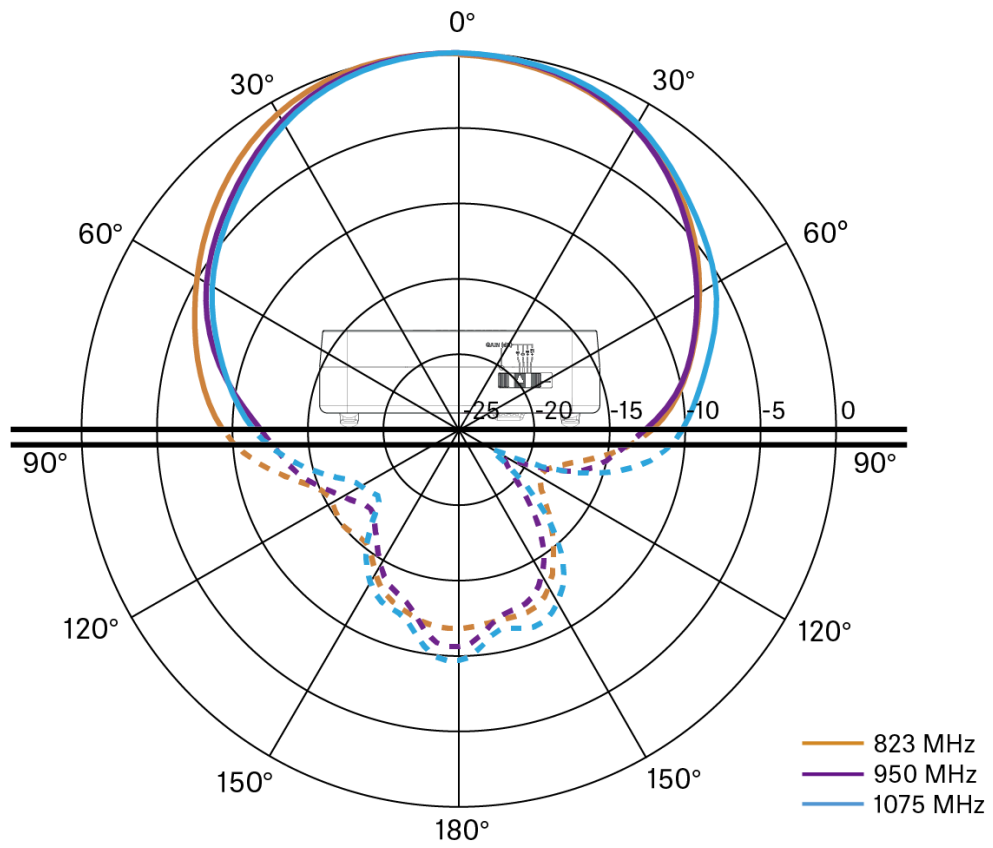

1G8 vertical [dB]

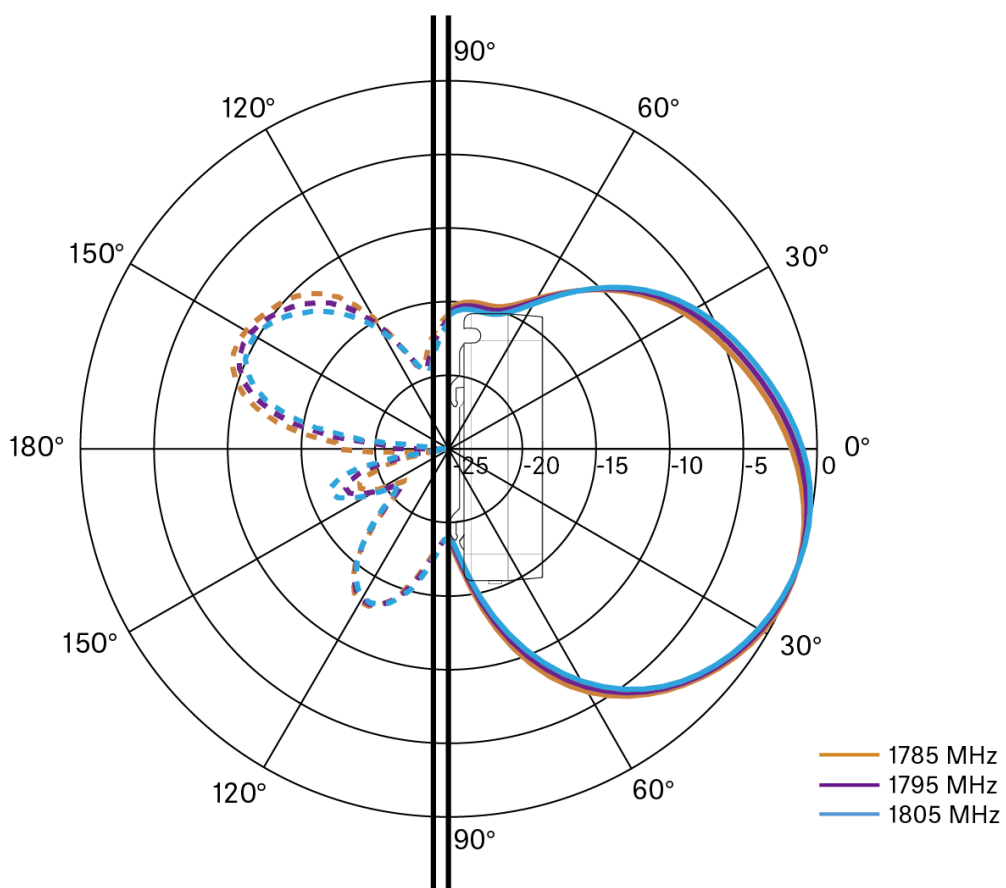

1G8 horizontal [dB]

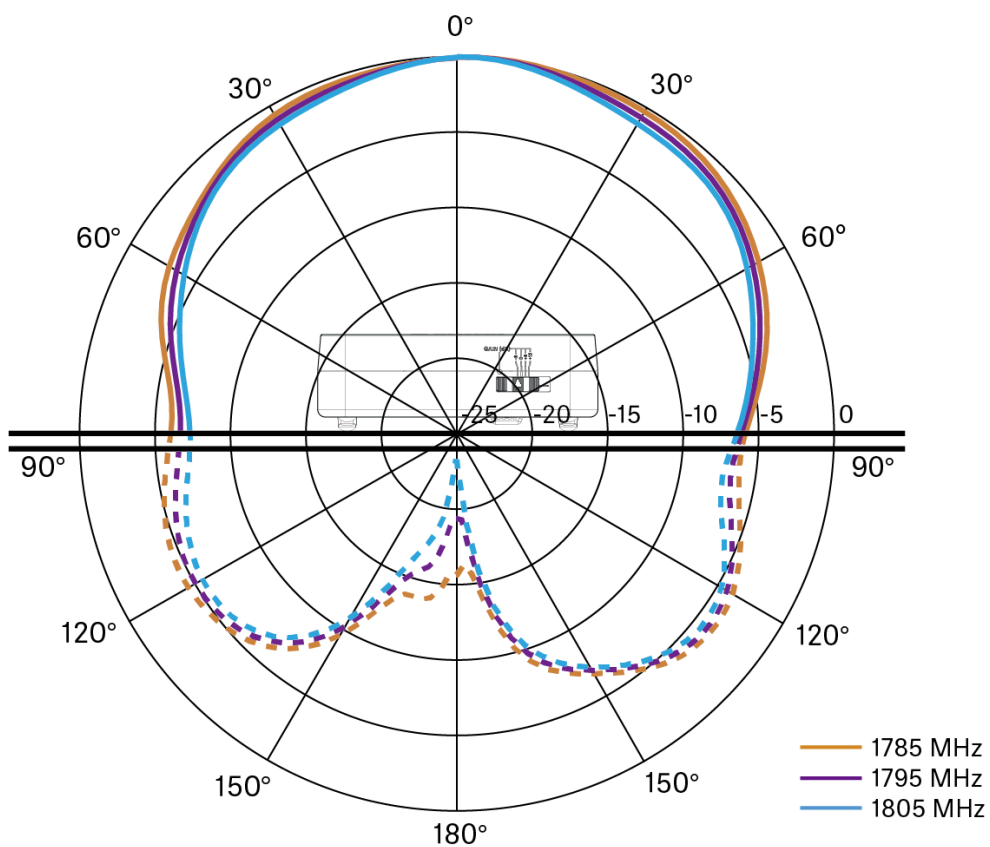



Antenne directionnelle passive ADP UHF (470 – 1 075 MHz)

Plage de fréquence

470 – 1075 MHz

Angle d'ouverture (-3 dB)

env. 100°

Atténuation arrière

> 14 dB

Amplification

typ. 5 dBi

Impédance

50 Ω

Raccord

BNC femelle, sans chemin CC

Filetage pour montage sur trépied

3/8" et 5/8"

Dimensions

319 x 310 mm

Poids

env. 320 g

Plage de température de service

de -10 °C à +55 °C

Plage de température de stockage

de -20 °C à +85 °C

Humidité relative de l'air

5 – 95 %

Diagramme polaire Diagramme polaire



| 5 - Caractéristiques techniques

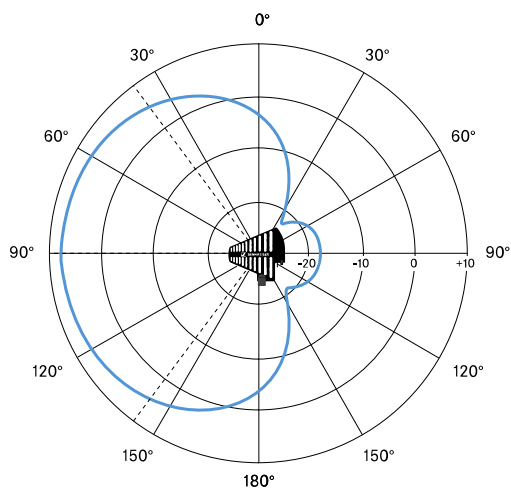



Pack accu BA 70

Puissance nominale

1 720 mAh

Tension nominale

3,8 V

Tension de charge

max. 4,35 V

Temps de charge

typ. 3 h @ température ambiante

Dimensions

env. 54 x 30 x 15 mm

Poids

env. 33 g

Plage de température

- Chargement : de 0 °C à +55 °C
- Déchargement : de -10 °C à +55 °C
- Stockage : de -10 °C à +45 °C

Humidité relative de l'air

- Chargement / Déchargement : de 25 % à 95 %, sans condensation
- Stockage : de 30 % à 70 %, sans condensation



Chargeur L 70 USB

Capacité de chargement

2 packs accu Sennheiser BA 70

2x batterie Sennheiser BA 62 avec 2x adaptateur L 70 BA 62

Tension d'entrée

typ. 5 V

Courant d'entrée

max. 2 A

Tension de charge

4,35 V nom.

Courant de charge

max. 860 mA par pack accu

Temps de charge

max. 3,5 h avec bloc secteur NT 5-20 UCW

Plage de température

- Chargement : de 0 °C à +55 °C
- Stockage : de -20 °C à +70 °C

Humidité relative de l'air

max. 95 % (sans condensation)

Dimensions

100 x 35 x 70 mm

Poids

env. 86 g



Chargeur CHG 70N-C

Alimentation électrique

- 12 V CC (unité seule ou jusqu'à 5 unités en cascade)
- PoE IEEE 802.3af Classe 0 (CAT5e ou supérieur), une seule unité uniquement

Consommation électrique

max. 3,5 A jusqu'à 5 unités en cascade

Ethernet

- Prise RJ-45, IEEE802.3
- 100Base-TX (half+full duplex)
- 10Base-T (half+full duplex)

Dimensions

Env. 200 x 104 x 116 mm

Poids

Env. 640 g, sans bloc secteur

Emplacements de chargement

2

Capacité de chargement par emplacement

- Batterie rechargeable BA 70 **ou**
- EW-DX SK avec BA 70 **ou**
- EW-DX SKM avec BA 70**ou**
- SPECTERA SEK UHF/1G4

Tension de charge

4,35 V

Courant de charge

min. 344 mA

max. 860 mA

Temps de charge complète

Max. 3,5 h

Plage de températures

- Charge : de -10 °C à +50 °C
- Stockage : de -20 °C à +70 °C



Humidité relative

Max. 95 % (sans condensation)



6. Informations réglementaires

Informations sur les déclarations du fabricant, les consignes environnementales et de mise au rebut, ainsi que les conditions d'utilisation.

Modèle : EW-D EM, EW-D SK, EW-D SKM-S, EW-DX EM 2, EW-DX EM 2 Dante, EW-DX EM 4, EW-DX SK, EW-DX SKM, EW-DX TS, EW-DP EK, EW-D SKP

Conditions générales et restrictions relatives à l'utilisation de fréquences

Il est possible que des conditions générales et des restrictions spécifiques relatives à l'utilisation de fréquences soient en vigueur dans votre pays.

Avant de mettre le produit en service, renseignez-vous en consultant l'adresse suivante : [sennheiser.com/sifa](https://www.sennheiser.com/sifa).

Garantie

Sennheiser electronic SE & Co. KG offre une garantie de 24 mois sur ce produit..

Pour avoir les conditions de garantie actuelles, veuillez visiter notre site web sur [sennheiser.com](https://www.sennheiser.com) ou contactez votre partenaire Sennheiser.

Notes sur la gestion de fin de vie

Le symbole de la poubelle sur roues barrée d'une croix sur le produit, la pile/batterie (le cas échéant) et/ou l'emballage signifie que ces produits ne doivent pas être jetés dans les ordures ménagères mais doivent faire l'objet d'une collecte séparée lorsqu'ils sont arrivés en fin de vie. Pour les déchets d'emballages, veuillez respecter le tri sélectif des déchets en vigueur dans votre pays. Une gestion de fin de vie des matériaux d'emballage non conforme peut endommager votre santé et l'environnement.

L'objectif principal de la collecte séparée des déchets d'équipements électriques et électroniques, des piles/batteries (le cas échéant) et des emballages est de promouvoir le réemploi et le recyclage et de prévenir les effets négatifs sur la santé et l'environnement dus à des polluants potentiellement contenus dans ces produits. Veuillez à recycler les équipements électriques et électroniques ainsi que les piles/batteries arrivées en fin de vie afin de rendre utilisables les matériaux recyclables qu'ils contiennent et d'éviter de polluer l'environnement.

Lorsque les piles/batteries peuvent être retirées sans être détruites, vous êtes dans l'obligation de les soumettre à une collecte séparée (afin de retirer les piles/batteries en toute sécurité, veuillez vous reporter à la notice d'emploi). Veuillez tout particulièrement à manipuler prudemment les piles/batteries contenant du lithium car celles-ci présentent un risque particulier d'incendie et/ou d'ingestion dans le cas des piles boutons. Veuillez réduire dans la mesure du possible la production de déchets dus aux piles en utilisant des piles dotées d'une durée de vie plus longue ou des batteries rechargeables.



Vous obtiendrez plus d'informations sur le recyclage de ces produits auprès de votre municipalité, auprès des points de collecte communaux ou auprès de votre partenaire Sennheiser. Vous pouvez également renvoyer les équipements électriques et électroniques auprès d'un distributeur habilité à les reprendre. Ce faisant, vous apportez une contribution essentielle à la protection de l'environnement et de la santé publique.

EW-D

Modèle : EW-D EM, EW-D SK, EW-D SKM-S

Europe

Range Q1-6 (470.2 - 526 MHz), Range R1-6 (520 - 576 MHz), Range R4-9 (552 - 607.8 MHz), Range S1-7 (606.2 - 662 MHz), Range S4-7 (630 - 662 MHz), Range S7-10 (662 - 693.8 MHz), Range U1/5 (823.2 - 831.8 MHz & 863.2 - 864.8 MHz), Range Y1-3 (1785.2 - 1799.8 MHz)



En conformité avec les exigences suivantes

- Règlement (UE) 2023/988 relatif à la sécurité générale des produits
- Directive DEEE (2012/19/UE)
- Règlement (UE) 2023/1542 relatif aux batteries et aux déchets de batteries



Italie:

Raccolta carta



Raccolta plastica



France:

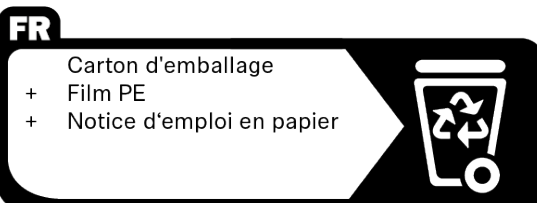

Déclaration UE de conformité

- Directive RoHS (2011/65/UE)



Hereby, Sennheiser electronic SE & Co. KG declares that the radio equipment type EW-D EM, EW-D SK, EW-D SKM-S is in compliance with Directive 2014/53/EU.

Le texte complet de la déclaration UE de conformité est disponible à l'adresse internet suivante : sennheiser.com/download.

Royaume-Uni

Range Q1-6 (470.2 - 526 MHz), Range R1-6 (520 - 576 MHz), Range R4-9 (552 - 607.8 MHz), Range S1-7 (606.2 - 662 MHz), Range S4-7 (630 - 662 MHz), Range S7-10 (662 - 693.8 MHz), Range U1/5 (823.2 - 831.8 MHz & 863.2 - 864.8 MHz), Range Y1-3 (1785.2 - 1799.8 MHz)



États-Unis

Range Q1-6 (470.2 - 526 MHz), Range R1-6 (520 - 576 MHz), Range R4-9 (552 - 607.8 MHz)



EM FCC ID: DMOEMEWD

SKM-S FCC ID: DMOSKMSEWD

SK FCC ID: DMOSKEWD

Canada

Declaration requise par la FCC et ISDE

Cet appareil est conforme à la Partie 15 des réglementations de la FCC et aux CNR d'Innovation, Sciences et Développement économique Canada (ISDE) applicables aux appareils radio exempts de licence. L'utilisation de l'appareil doit respecter les deux conditions suivantes : (1) L'appareil ne doit pas produire d'interférences nuisibles, et, (2) il doit accepter toutes interférences reçues, y compris celles qui pourraient avoir des effets non désirés sur son fonctionnement.

Cet équipement a été testé et trouvé conforme aux limites définies pour un dispositif numérique de classe B, dans le cadre de la Partie 15 des réglementations de la FCC. Ces limites sont conçues pour offrir une protection raisonnable contre les interférences nocives pour une installation résidentielle. Cet équipement produit, utilise et peut émettre une énergie haute fréquence et, s'il n'est pas installé et utilisé conformément aux instructions, provoquer des interférences gênantes pour les communications radio. Des risques d'interférences ne peuvent toutefois pas être totalement exclus dans certaines installations. Dans le cas d'interférences gênantes pour la réception des émissions de radio



ou télédiffusées (il suffit, pour le constater, d'allumer et d'éteindre l'équipement), l'utilisateur est invité à prendre l'une des mesures suivantes pour les éliminer :

- Réorienter ou déplacer l'antenne réceptrice.
- Eloigner l'équipement du récepteur.
- Brancher l'équipement sur une prise ou un circuit différent de celui du récepteur.
- Consulter un revendeur ou un technicien de radio ou télévision expérimenté.

Cet appareil numérique de la classe B est conforme à la norme NMB-003 du Canada.

Toute modification non expressément approuvée par Sennheiser electronic Corp. peut annuler le droit de l'utilisateur à l'emploi de l'équipement en question.

Information sur l'exposition aux radiofréquences

SK/SKM-S: La puissance d'émission radio de cet équipement est très inférieure aux limites d'exposition aux ondes radio définies par la FCC. Toutefois, cet équipement doit être utilisé de manière à réduire au minimum les potentiels de contact humain en fonctionnement normal.

CNR-210 10e édition Annexe G.6

Ce dispositif fonctionne selon un régime de non brouillage et de non protection. Si l'utilisateur devait chercher à obtenir une certaine protection contre d'autres services radio fonctionnant dans les mêmes bandes de télévision, une licence radio serait requise. Pour en savoir plus, veuillez consulter la Circulaire des procédures concernant les clients CPC 2 1 28, Délivrance de licences sur une base volontaire pour les appareils radio de faible puissance exempts de licence et exploités dans les bandes de télévision d'Innovation, Sciences et Développement économique Canada.

Range Q1-6 (470.2 - 526 MHz), Range R1-6 (520 - 576 MHz), Range R4-9 (552 - 607.8 MHz)

EM IC: 2099A-EMEWD

SKM-S IC: 2099A-SKMSEWD

SK IC: 2099A-SKEWD

Australie

Range R1-6 (520 - 576 MHz): Allowed frequency band is 520.2 - 576 MHz



Range R4-9 (552 - 607.8 MHz), Range S1-7 (606.2 - 662 MHz), Range S4-7 (630 - 662 MHz), Range S7-10 (662 - 693.8 MHz), Range Y1-3 (1785.2 - 1799.8 MHz)





Nouvelle-Zélande

Range R1-6 (520 - 576 MHz), Range S4-7 (630 - 662 MHz), Range S7-10 (662 - 693.8 MHz),
Range Y1-3 (1785.2 - 1799.8 MHz)



Japon

Range S1-7 (606.2 - 662 MHz)



EW-D EM	R	202-SMJ093
EW-D SKM-S	R	202-SMJ092
EW-D SK	R	202-SMJ091

Range T12 (806.125 - 809.750 MHz)



EW-D EM	R	202-JCE052
EW-D SKM-S	R	202-JCE050
EW-D SK	R	202-JCE049

Brésil

Range Q1-6 (470.2 - 526 MHz), Range R1-6 (520 - 576 MHz), Range R4-9 (552 - 607.8 MHz),
Range S4-7 (630 - 662 MHz), Range S7-10 (662 - 693.8 MHz)



EM 11753-20-07356

SKM-S 11750-20-07356

SK 11747-20-07356

Inde

Range Q1-6 (470.2 - 526 MHz), Range R1-6 (520 - 576 MHz)



IS 616/IEC 60065



R-41196940
www.bis.gov.in

Singapour

Range Q1-6 (470.2 - 526 MHz), Range R1-6 (520 - 576 MHz), Range R4-9 (552 - 607.8 MHz),
Range S1-7 (606.2 - 662 MHz),

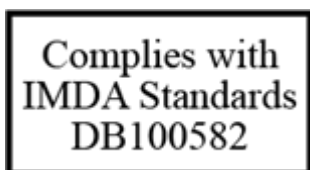

Mexique

Range Q1-6 (470.2 - 526 MHz), Range R1-6 (520 - 576 MHz), Range R4-9 (552 - 607.8 MHz)



Corée du Sud



Range R1-6 (520 - 576 MHz)

- 모델명: EW-D EM
- 인증번호: R-R-SE9-EMEWD-R1-6



- 모델명: EW-D SKM-S
방송제작 및 공연 지원용 무선설비의 기기
인증번호: R-C-SE9-SKMSEWD-R1-6
- 모델명: EW-D SK
방송제작 및 공연 지원용 무선설비의 기기
인증번호: R-C-SE9-SKEWD-R1-6

Range S1-7 (606.2 - 662 MHz)

- 모델명: EW-D EM
인증번호: R-R-SE9-EMEWD-S1-7
- 모델명: EW-D SKM-S
방송제작 및 공연 지원용 무선설비의 기기
인증번호: R-C-SE9-SKMSEWD-S1-7
- 모델명: EW-D SK
방송제작 및 공연 지원용 무선설비의 기기
인증번호: R-C-SE9-SKEWD-S1-7

Range V3-4 (925.2 - 937.3 MHz)

- 모델명: EW-D EM
인증번호: R-C-SE9-EMEWD
- 모델명: EW-D SKM-S
인증번호: R-C-SE9-SKMSEWD
- 모델명: EW-D SK
인증번호: R-C-SE9-SKEWD

Indonésie

Range R1-6 (520 - 576 MHz), Range R4-9 (552 - 607.8 MHz), Range S1-7 (606.2 - 662 MHz),
Range S4-7 (630 - 662 MHz), Range S7-10 (662 - 693.8 MHz)

SKM-S

94200/SDPPI/2023 1971

SK

94201/SDPPI/2023 1971

**Vietnam**

Kể từ ngày 1 tháng 12 năm 2012, các sản phẩm được sản xuất bởi Sennheiser tuân thủ Thông tư 30/2011/TT-BCT quy định về giới hạn cho phép đối với một số chất độc hại trong các sản phẩm điện và điện tử.

Thaïlande

Range T1/7: 694.5 - 702.7 MHz & 748.3 - 757.7 MHz

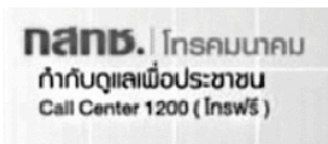

ผู้ใดมีไว้ในครอบครอง หรือ ใช้ซึ่งเครื่องวิทยุคมนาคมหรือตั้งสถานีวิทยุคมนาคมนี้ ต้องได้รับใบอนุญาตจากเจ้าพนักงานผู้ออกใบอนุญาต หากฝ่าฝืน มาตรา 6 หรือมาตรา 11 มีความผิดตามมาตรา 23 แห่งพระราชบัญญัติวิทยุคมนาคม พ.ศ. 2498 ต้องระวางโทษปรับไม่เกินหนึ่งแสนบาท หรือจำคุกไม่เกินห้าปี หรือทั้งปรับทั้งจำ

**Chine****China RoHS**

部件名称 (Parts)	有害物质										
	铅 (Pb)	汞 (Hg)	镉 (Cd)	六价铬 (Cr6+)	多溴联苯 (PBB)	多溴二苯醚 (PBDE)	邻苯二甲酸二(2-乙基己)酯 (DEHP)	邻苯二甲酸丁酯 (BBP)	邻苯二甲酸二丁酯 (DBP)	邻苯二甲酸二异丁酯 (DIBP)	产品环保年限 EFUP
金属部件 (Metal parts)	x	o	o	o	o	o	o	o	o	o	15
电路模块 (Circuit Modules)	x	o	o	o	o	o	o	o	o	o	15
电缆及电缆组件 (Cables & Cable Assemblies)	x	o	o	o	o	o	o	o	o	o	15

本表格依据 SJ/T 11364 的规定编制。

o: 表示该有害物质在该部件所有均质材料中的含量均在 GB/T 26572 规定的限量要求以下。

x: 表示该有害物质至少在该部件的某一均质材料中的含量超出 GB/T 26572 规定的限量要求。

Range S4-7 (630 - 662 MHz), Range S7-10 (662 - 693.8 MHz)

EM CMIIT ID: 2020DJ11285

SKM-S CMIIT ID: 2020DJ11256

SK CMIIT ID: 2020DJ11295



Taiwan

Range S4-7 (630 - 662 MHz), Range S7-10 (662 - 693.8 MHz)

EM

 CCAH21LP3660T7

SKM-S

 CCAH21LP3640T1

SK

 CCAH21LP3650T4



EW-DX

Modèle : EW-DX EM 2, EW-DX EM 2 Dante, EW-DX EM 4, EW-DX SK, EW-DX SKM, EW-DX TS

Europe

Range Q1-9 (470.2 - 550 MHz), Range R1-9 (520 - 607.8 MHz), Range R4-9 (552 - 607.8 MHz), Range S1-10 (606.2 - 693.8 MHz), Range S2-10 (614.2 - 693.8 MHz), Range S4-10 (630 - 693.8 MHz), Range U1/5 (823.2 - 831.8 MHz & 863.2 - 864.8 MHz), Range Y1-3 (1785.2 - 1799.8 MHz)



En conformité avec les exigences suivantes

- Règlement (UE) 2023/988 relatif à la sécurité générale des produits
- Règlement (UE) 2019/1782: exigences d'écoconception pour les sources d'alimentation externe
- Directive DEEE (2012/19/UE)
- Règlement (UE) 2023/1542 relatif aux batteries et aux déchets de batteries



Italie:

Raccolta carta



Raccolta plastica



France:

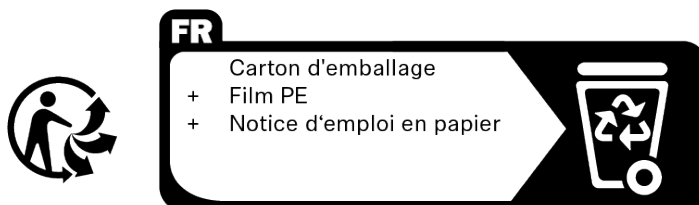

Déclaration UE de conformité

- Directive RoHS (2011/65/UE)

Hereby, Sennheiser electronic SE & Co. KG declares that the radio equipment type EW-DX EM 2, EW-DX EM 2 Dante, EW-DX EM 4, EW-DX SK, EW-DX SKM, EW-DX TS is in compliance with Directive 2014/53/EU.



Le texte complet de la déclaration UE de conformité est disponible à l'adresse internet suivante : sennheiser.com/download.

Royaume-Uni

Range Q1-9 (470.2 - 550 MHz), Range R1-9 (520 - 607.8 MHz), Range R4-9 (552 - 607.8 MHz), Range S1-10 (606.2 - 693.8 MHz), Range S2-10 (614.2 - 693.8 MHz), Range S4-10 (630 - 693.8 MHz), Range U1/5 (823.2 - 831.8 MHz & 863.2 - 864.8 MHz), Range Y1-3 (1785.2 - 1799.8 MHz)



États-Unis



Range Q1-9 (470.2 - 550 MHz), Range R1-9 (520 - 607.8 MHz)

EM 2 | EM 2 Dante contains FCC ID: HSW2832

SKM FCC ID: DMOSKMSEWD

SK FCC ID: DMOSKEWD

TS FCC ID: DMOTSEWDX

Range V5-7 (941.700 - 951.800 MHz & 953.050 - 956.050 MHz & 956.650 - 959.650 MHz)

EM 2 | EM 2 Dante contains FCC ID: HSW2832

SKM FCC ID: DMOSKMSEWDX9M

SK FCC ID: DMOSKEWDX9M

TS FCC ID: DMOTSEWDX9

Canada

Declaracion requisa par la FCC et ISDE

Cet appareil est conforme à la Partie 15 des réglementations de la FCC et aux CNR d'Innovation, Sciences et Développement économique Canada (ISDE) applicables aux appareils radio exempts de licence. L'utilisation de l'appareil doit respecter les deux conditions suivantes : (1) L'appareil ne doit pas produire d'interférences nuisibles, et, (2) il doit accepter toutes interférences reçues, y compris celles qui pourraient avoir des effets non désirés sur son fonctionnement.



Cet équipement a été testé et trouvé conforme aux limites définies pour un dispositif numérique de classe B, dans le cadre de la Partie 15 des réglementations de la FCC. Ces limites sont conçues pour offrir une protection raisonnable contre les interférences nocives pour une installation résidentielle. Cet équipement produit, utilise et peut émettre une énergie haute fréquence et, s'il n'est pas installé et utilisé conformément aux instructions, provoquer des interférences gênantes pour les communications radio. Des risques d'interférences ne peuvent toutefois pas être totalement exclus dans certaines installations. Dans le cas d'interférences gênantes pour la réception des émissions de radio ou télédiffusées (il suffit, pour le constater, d'allumer et d'éteindre l'équipement), l'utilisateur est invité à prendre l'une des mesures suivantes pour les éliminer :

- Réorienter ou déplacer l'antenne réceptrice.
- Eloigner l'équipement du récepteur.
- Brancher l'équipement sur une prise ou un circuit différent de celui du récepteur.
- Consulter un revendeur ou un technicien de radio ou télévision expérimenté.

Cet appareil numérique de la classe B est conforme à la norme NMB-003 du Canada.

Toute modification non expressément approuvée par Sennheiser electronic Corp. peut annuler le droit de l'utilisateur à l'emploi de l'équipement en question.

Information sur l'exposition aux radiofréquences

SK / SKM: La puissance d'émission radio de cet équipement est très inférieure aux limites d'exposition aux ondes radio définies par la FCC. Toutefois, cet équipement doit être utilisé de manière à réduire au minimum les potentiels de contact humain en fonctionnement normal.

TS: Cet équipement est conforme aux limites d'exposition aux rayonnements FCC et ISDE établies pour un environnement non contrôlé. Cet équipement doit être installé et utilisé avec un minimum de 20 cm de distance entre la source de rayonnement et votre corps. Cet émetteur ne doit pas être positionné à proximité d'une autre antenne ou d'un autre émetteur, ni utilisé avec une autre antenne ou un autre émetteur.

CNR-210 10e édition Annexe G.6

Ce dispositif fonctionne selon un régime de non brouillage et de non protection. Si l'utilisateur devait chercher à obtenir une certaine protection contre d'autres services radio fonctionnant dans les mêmes bandes de télévision, une licence radio serait requise. Pour en savoir plus, veuillez consulter la Circulaire des procédures concernant les clients CPC 2 1 28, Délivrance de licences sur une base volontaire pour les appareils radio de faible puissance exempts de licence et exploités dans les bandes de télévision d'Innovation, Sciences et Développement économique Canada.

Range Q1-9 (470.2 - 550 MHz), Range R1-9 (520 - 607.8 MHz)

EM 2 | EM 2 Dante contains IC: 4492A-2832

SKM IC: 2099A-SKMSEWD

SK IC: 2099A-SKEWD

TS IC: 2099A-TSEWDX



Range V5-7 (941.700 - 951.800 MHz & 953.050 - 956.050 MHz & 956.650 - 959.650 MHz)

TS IC: 2099A-TSEWDX9 (HVIN: EW-DX TS9)

Australie

Range R1-9 (520 - 607.8 MHz): Allowed frequency band is 520.2 - 607.8 MHz



Range S1-10 (606.2 - 693.8 MHz), Range S4-10 (630 - 693.8 MHz), Range Y1-3 (1785.2 - 1799.8 MHz)



Nouvelle-Zélande

Range R1-9 (520 - 607.8 MHz) Limited to 606 MHz



Range S4-10 (630 - 693.8 MHz), Range Y1-3 (1785.2 - 1799.8 MHz)



Japon

Range Q1-9 (470.2 - 550 MHz)



EW-DX EM 2/
EM 2 Dante

R 001-P01041
T D 22-008 202

EW-DX EM 4

R 001-P01041
T D 24-0019 202

EW-DX SKM

R 202-SMK013

EW-DX SK

R 202-SMK012

EW-DX TS

R 202-JKM112

Range R1-9 (520 - 607.8 MHz)



	EW-DX EM 2/ EM 2 Dante	R 001-P01041
		T D 22-0008 202
	EW-DX EM 4	R 001-P01041
		T D 24-0019 202
	EW-DX SKM	R 202-SMK027
	EW-DX SK	R 202-SMK025
	EW-DX TS	R 202-JKM110

Range S1-10 (606.2 - 693.8 MHz)

	EW-DX EM 2/ EM 2 Dante	R 001-P01041
		T D 22-0008 202
	EW-DX EM 4	R 001-P01041
		T D 24-0019 202
	EW-DX SKM	R 202-SMK028
	EW-DX SK	R 202-SMK026
	EW-DX TS	R 202-JKM111

Brésil

Range Q1-9 (470.2 - 550 MHz), Range R1-9 (520 - 607.8 MHz), Range S2-10 (614.2 - 693.8 MHz), Range S4-10 (630 - 693.8 MHz)



EM 2 | EM 2 Dante | EM 4 04155-23-07356

SKM 04991-23-07356

SK 10781-23-07356

TS 05131-24-07356

Inde

SK, SKM, TS: Range Q1-9 (470.2 - 550 MHz), Range R1-9 (520 - 607.8 MHz)



IS 616/IEC 60065



R-41196940
www.bis.gov.in

Singapour

Range Q1-9 (470.2 - 550 MHz), Range R1-9 (520 - 607.8 MHz), Range S1-10 (606.2 - 693.8 MHz),

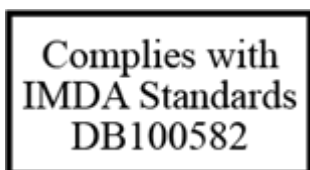

Mexique

Range Q1-9 (470.2 - 550 MHz), Range R1-9 (520 - 607.8 MHz)

EM 2, EM 2 Dante, EM 4, SKM, SK



EM 2 Dante  IFT SESEEW23-44665

EM 2, SKM, SK  IFT SESEEW23-28743

TS  IFT SESEEW24-11499

Corée du Sud





Range Q1-9 (470.2 - 550 MHz)

- 모델명: EW-DX EM 2 / EW-DX EM 2 Dante
인증번호: R-R-SE9-EM2EWDX-Q1-9
- 모델명: EW-DX SK
방송제작 및 공연 지원용 무선설비의 기기
인증번호: R-C-SE9-SKEWDX-Q1-9
- 모델명: EW-DX SKM
방송제작 및 공연 지원용 무선설비의 기기
인증번호: R-C-SE9-SKMEWDX-Q1-9
- 모델명: EW-DX TS
인증번호: R-C-SE9-TSEWDX-Q

Range R1-9 (520 - 607.8 MHz)

- 모델명: EW-DX EM 2 / EW-DX EM 2 Dante
인증번호: R-R-SE-9-EM2EW-DX-R1-9
- 모델명: EW-DX SK
방송제작 및 공연 지원용 무선설비의 기기
인증번호: R-C-SE9-SKEWDX-R1-9
- 모델명: EW-DX SKM
방송제작 및 공연 지원용 무선설비의 기기
인증번호: R-C-SE9-SKMEWDX-R1-9
- 모델명: EW-DX TS
인증번호: R-C-SE9-TSEWDX-R

Range S1-10 (606.2 - 693.8 MHz)

- 모델명: EW-DX EM 2 / EW-DX EM 2 Dante
인증번호: R-R-SE-9-EM2EW-DX-S1-10
- 모델명: EW-DX SK
방송제작 및 공연 지원용 무선설비의 기기
인증번호: R-C-SE9-SKEWDX-S1-10
- 모델명: EW-DX SKM
방송제작 및 공연 지원용 무선설비의 기기
인증번호: R-C-SE9-SKMEWDX-S1-10
- 모델명: EW-DX TS
인증번호: R-C-SE9-TSEWDX-S



Range V3-4 (925.2 - 937.3 MHz)

- 모델명: EW-DX EM 2 / EW-DX EM 2 Dante
인증번호: R-R-SE9-EM2EWDX-V3-4
- 모델명: EW-DX SK
방송제작 및 공연 지원용 무선설비의 기기
인증번호: R-R-SE9-SKEWDX
- 모델명: EW-DX SKM
방송제작 및 공연 지원용 무선설비의 기기
인증번호: R-R-SE9-SKMEWDX
- 모델명: EW-DX TS
인증번호: R-R-SE9-TSEWDX

Indonésie

Range R1-9 (520 - 607.8 MHz), Range S1-10 (606.2 - 693.8 MHz)

SKM-S

86942/SDPPI/2022 12448

SK

86941/SDPPI/2022 12448

TS

98873/SDPPI/2024 14782

Vietnam

Range Q1-9 (470.2 - 550 MHz), Range R1-9 (520 - 607.8 MHz), Range S1-10 (606.2 - 693.8 MHz)

Kể từ ngày 1 tháng 12 năm 2012, các sản phẩm được sản xuất bởi Sennheiser tuân thủ Thông tư 30/2011/TT-BCT quy định về giới hạn cho phép đối với một số chất độc hại trong các sản phẩm điện và điện tử.

**China****China RoHS** 

部件名称 (Parts)	有害物质										
	铅 (Pb)	汞 (Hg)	镉 (Cd)	六价铬 (Cr6+)	多溴联苯 (PBB)	多溴二苯醚 (PBDE)	邻苯二甲酸二 (2-乙基己)酯 (DEHP)	邻苯二甲 酸丁酯 (BBP)	邻苯二甲 酸二丁酯 (DBP)	邻苯二甲 酸二异丁酯 (DIBP)	产品环保年限 EFUP
金属部件 (Metal parts)	x	o	o	o	o	o	o	o	o	o	15
电路模块 (Circuit Modules)	x	o	o	o	o	o	o	o	o	o	15
电缆及电缆组件 (Cables & Cable Assemblies)	x	o	o	o	o	o	o	o	o	o	15

本表格依据 SJ/T 11364 的规定编制。
o: 表示该有害物质在该部件所有均质材料中的含量均在 GB/T 26572 规定的限量要求以下。
x: 表示该有害物质至少在该部件的某一均质材料中的含量超出 GB/T 26572 规定的限量要求。

Range S4-10 (630 - 693.8 MHz)

EM 2 CMIIT ID: 2022DJ20169

EM 2 Dante CMIIT ID: 2023DJ18197

SKM CMIIT ID: 2022DJ20278

SK CMIIT ID: 2022DJ20259

TS CMIIT ID: 2023DJ16417

Taiwan

Range S4-10 (630 - 693.8 MHz)

EM 2

 CCAB23LP0480T1

EM 2 Dante

 CCAB23LP048AT0

EM 4

 CCAB24LP0520T5

SKM

 CCAB23LP0470T8

SK



 CCAB23LP0460T5

TS

 CCAB24LP0140T8



EW-DP

Modèle : EW-DP EK, EW-D SK, EW-D SKM-S, EW-DP SKP

Europe

Range Q1-6 (470.2 - 526 MHz), Range R1-6 (520 - 576 MHz), Range R4-9 (552 - 607.8 MHz), Range S1-7 (606.2 - 662 MHz), Range S4-7 (630 - 662 MHz), Range S7-10 (662 - 693.8 MHz), Range U1/5 (823.2 - 831.8 MHz & 863.2 - 864.8 MHz), Range Y1-3 (1785.2 - 1799.8 MHz)



En conformité avec les exigences suivantes

- Règlement (UE) 2023/988 relatif à la sécurité générale des produits
- Directive DEEE (2012/19/UE)
- Règlement (UE) 2023/1542 relatif aux batteries et aux déchets de batteries



Italie:

Raccolta carta



Raccolta plastica



France:



FR

- Carton d'emballage
- + Carton pliant
- + Bac en fibre moulée
- + Sac plastique PE
- + Film au anti-rayures
- + Film rétractable
- + Papier de soie
- + Banderole en papier
- + Banderole en plastique
- + Notice d'emploi en papier

Déclaration UE de conformité

- Directive RoHS (2011/65/UE)



Hereby, Sennheiser electronic SE & Co. KG declares that the radio equipment type EW-DP EK, EW-D SK, EW-DP SKP, EW-D SKM-S is in compliance with Directive 2014/53/EU.

Le texte complet de la déclaration UE de conformité est disponible à l'adresse internet suivante : sennheiser.com/download.

Royaume-Uni

Range Q1-6 (470.2 - 526 MHz), Range R1-6 (520 - 576 MHz), Range R4-9 (552 - 607.8 MHz), Range S1-7 (606.2 - 662 MHz), Range S4-7 (630 - 662 MHz), Range S7-10 (662 - 693.8 MHz), Range U1/5 (823.2 - 831.8 MHz & 863.2 - 864.8 MHz), Range Y1-3 (1785.2 - 1799.8 MHz)



États-Unis

Range Q1-6 (470.2 - 526 MHz), Range R1-6 (520 - 576 MHz), Range R4-9 (552 - 607.8 MHz)



EK FCC ID: DMOEKEWDP

SKM-S FCC ID: DMOSKMSEWD

SK FCC ID: DMOSKEWD

SKP FCC ID: DMOSKPEWDP

Canada

Declaration requise par la FCC et ISDE

Cet appareil est conforme à la Partie 15 des réglementations de la FCC et aux CNR d'Innovation, Sciences et Développement économique Canada (ISDE) applicables aux appareils radio exempts de licence. L'utilisation de l'appareil doit respecter les deux conditions suivantes : (1) L'appareil ne doit pas produire d'interférences nuisibles, et, (2) il doit accepter toutes interférences reçues, y compris celles qui pourraient avoir des effets non désirés sur son fonctionnement.

Cet équipement a été testé et trouvé conforme aux limites définies pour un dispositif numérique de classe B, dans le cadre de la Partie 15 des réglementations de la FCC. Ces limites sont conçues pour offrir une protection raisonnable contre les interférences nocives pour une installation résidentielle. Cet équipement produit, utilise et peut émettre une énergie haute fréquence et, s'il n'est pas installé et utilisé conformément aux instructions, provoquer des interférences gênantes pour les communications radio. Des risques d'interférences ne peuvent toutefois pas être totalement exclus dans certaines installations. Dans le cas d'interférences gênantes pour la réception des émissions de radio



ou télédiffusées (il suffit, pour le constater, d'allumer et d'éteindre l'équipement), l'utilisateur est invité à prendre l'une des mesures suivantes pour les éliminer :

- Réorienter ou déplacer l'antenne réceptrice.
- Eloigner l'équipement du récepteur.
- Brancher l'équipement sur une prise ou un circuit différent de celui du récepteur.
- Consulter un revendeur ou un technicien de radio ou télévision expérimenté.

Cet appareil numérique de la classe B est conforme à la norme NMB-003 du Canada.

Toute modification non expressément approuvée par Sennheiser electronic Corp. peut annuler le droit de l'utilisateur à l'emploi de l'équipement en question.

Information sur l'exposition aux radiofréquences

SKP / SK / SKM-S: La puissance d'émission radio de cet équipement est très inférieure aux limites d'exposition aux ondes radio définies par la FCC. Toutefois, cet équipement doit être utilisé de manière à réduire au minimum les potentiels de contact humain en fonctionnement normal.

CNR-210 10e édition Annexe G.6

Ce dispositif fonctionne selon un régime de non brouillage et de non protection. Si l'utilisateur devait chercher à obtenir une certaine protection contre d'autres services radio fonctionnant dans les mêmes bandes de télévision, une licence radio serait requise. Pour en savoir plus, veuillez consulter la Circulaire des procédures concernant les clients CPC 2 1 28, Délivrance de licences sur une base volontaire pour les appareils radio de faible puissance exempts de licence et exploités dans les bandes de télévision d'Innovation, Sciences et Développement économique Canada.

Range Q1-6 (470.2 - 526 MHz), Range R1-6 (520 - 576 MHz), Range R4-9 (552 - 607.8 MHz)

EK IC: 2099A-EKEWDP

SKM-S IC: 2099A-SKMSEWD

SK IC: 2099A-SKEWD

SKP IC: 2099A-SKPEWDP

Australie

Range R1-6 (520 - 576 MHz): Allowed frequency band is 520.2 - 576 MHz



Range R4-9 (552 - 607.8 MHz), Range S1-7 (606.2 - 662 MHz), Range S4-7 (630 - 662 MHz), Range S7-10 (662 - 693.8 MHz), Range Y1-3 (1785.2 - 1799.8 MHz)



Nouvelle-Zélande

Range R1-6 (520 - 576 MHz), Range S4-7 (630 - 662 MHz), Range S7-10 (662 - 693.8 MHz),
Range Y1-3 (1785.2 - 1799.8 MHz)



Japon

Range S1-7 (606.2 - 662 MHz)



EW-DP EK	R	202-SMK041
EW-D SKM-S	R	202-SMJ092
EW-D SK	R	202-SMJ091
EW-DP SKP	R	202-JKM039

Range T12 (806.125 - 809.750 MHz)



EW-DP EK	R	202-JCE053
EW-D SKM-S	R	202-JCE050
EW-D SK	R	202-JCE049
EW-DP SKP	R	202-JCE051

Brésil

Range Q1-6 (470.2 - 526 MHz), Range R1-6 (520 - 576 MHz), Range R4-9 (552 - 607.8 MHz),
Range S4-7 (630 - 662 MHz), Range S7-10 (662 - 693.8 MHz)



EK 00296-23-07356

SKM-S 11750-20-07356

SK 11747-20-07356

SKP 10850-23-07356



Inde

SKM-S, SK, SKP: Range Q1-6 (470.2 - 526 MHz), Range R1-6 (520 - 576 MHz)

IS 616/IEC 60065



R-41196940
www.bis.gov.in

Singapour

Range Q1-6 (470.2 - 526 MHz), Range R1-6 (520 - 576 MHz), Range R4-9 (552 - 607.8 MHz),
Range S1-7 (606.2 - 662 MHz),

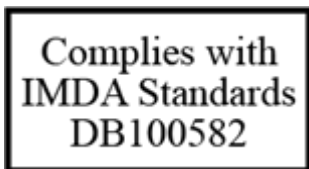

Mexique

Range Q1-6 (470.2 - 526 MHz), Range R1-6 (520 - 576 MHz), Range R4-9 (552 - 607.8 MHz)



EK IFT SESEEW23-41348



SKM-S IFT SESEEW24-41549



SK IFT SESEEW24-41549



SKP IFT SESEEW23-41348



Corée du Sud



Range R1-6 (520 - 576 MHz)

- 모델명: EW-DP EK
기자재명칭: Portable Receiver
인증번호: R-R-SE9-EKEWDP-R1-6
- 모델명: EW-D SKM-S
방송제작 및 공연 지원용 무선설비의 기기
인증번호: R-C-SE9-SKMSEWD-R1-6
- 모델명: EW-D SK
방송제작 및 공연 지원용 무선설비의 기기
인증번호: R-C-SE9-SKEWD-R1-6
- 모델명: EW-DP SKP
방송제작 및 공연 지원용 무선설비의 기기
인증번호: R-C-SE9-SKPEWDP-R1-6

Range S1-7 (606.2 - 662 MHz)

- 모델명: EW-DP EK
기자재명칭: Portable Receiver
인증번호: R-R-SE9-EKEWDP-S1-7
- 모델명: EW-D SKM-S
방송제작 및 공연 지원용 무선설비의 기기
인증번호: R-C-SE9-SKMSEWD-S1-7
- 모델명: EW-D SK
방송제작 및 공연 지원용 무선설비의 기기
인증번호: R-C-SE9-SKEWD-S1-7
- 모델명: EW-DP SKP
방송제작 및 공연 지원용 무선설비의 기기
인증번호: R-C-SE9-SKPEWDP-S1-7

Range V3-4 (925.2 - 937.3 MHz)

- 모델명: EW-DP EK
기자재명칭: Portable Receiver
인증번호: R-R-SE9-EKEWDP



- 모델명: EW-D SKM-S
인증번호: R-C-SE9-SKMSEWD
- 모델명: EW-D SK
인증번호: R-C-SE9-SKEWD
- 모델명: EW-DP SKP
인증번호: R-R-SE9-SKPEWDP

Indonésie

Range R1-6 (520 - 576 MHz), Range R4-9 (552 - 607.8 MHz), Range S1-7 (606.2 - 662 MHz),
Range S4-7 (630 - 662 MHz), Range S7-10 (662 - 693.8 MHz)

SKM-S

71751/SDPPI/2020 1971
--

SK

71565/SDPPI/2020 1971
--

SKP

91472/SDPPI/2023 1971
--

Vietnam

Kể từ ngày 1 tháng 12 năm 2012, các sản phẩm được sản xuất bởi Sennheiser tuân thủ Thông tư 30/2011/TT-BCT quy định về giới hạn cho phép đối với một số chất độc hại trong các sản phẩm điện và điện tử.

Thaïlande

Range T1/7: 694.5 - 702.7 MHz & 748.3 - 757.7 MHz



ผู้ใดมีไว้ในครอบครอง หรือ ใช้ซึ่งเครื่องวิทยุคมนาคมหรือตั้งสถานีวิทยุคมนาคมนี้ ต้องได้รับใบอนุญาตจากเจ้าพนักงานผู้ออกใบอนุญาต หากฝ่าฝืน มาตรา 6 หรือมาตรา 11 มีความผิดตามมาตรา 23 แห่งพระราชบัญญัติวิทยุคมนาคม พ.ศ. 2498 ต้องระวางโทษปรับไม่เกินหนึ่งแสนบาท หรือจำคุกไม่เกินห้าปี หรือทั้งปรับทั้งจำ



China

China RoHS

部件名称 (Parts)	有害物质										产品环保年限 EFUP
	铅 (Pb)	汞 (Hg)	镉 (Cd)	六价铬 (Cr6+)	多溴联苯 (PBB)	多溴二苯醚 (PBDE)	邻苯二甲酸二 (2-乙基己)酯 (DEHP)	邻苯二甲 酸丁酯 (BBP)	邻苯二甲 酸二丁酯 (DBP)	邻苯二甲 酸二异丁酯 (DIBP)	
金属部件 (Metal parts)	x	o	o	o	o	o	o	o	o	o	15
电路模块 (Circuit Modules)	x	o	o	o	o	o	o	o	o	o	15
电缆及电缆组件 (Cables & Cable Assemblies)	x	o	o	o	o	o	o	o	o	o	15
电池 - 如果包含 (battery - if available)	x	o	o	o	o	o	o	o	o	o	5

本表格依据 SJ/T 11364 的规定编制。
o: 表示该有害物质在该部件所有均质材料中的含量均在 GB/T 26572 规定的限量要求以下。
x: 表示该有害物质至少在该部件的某一均质材料中的含量超出 GB/T 26572 规定的限量要求。

Range S4-7 (630 - 662 MHz), Range S7-10 (662 - 693.8 MHz)

EK CMIIT ID: 2022DJ20270

SKM-S CMIIT ID: 2020DJ11256

SK CMIIT ID: 2020DJ11295

SKP CMIIT ID: 2023DJ10855

Taiwan

Range S4-7 (630 - 662 MHz), Range S7-10 (662 - 693.8 MHz)

EM



 CCAH21LP3660T7

SKM-S

 CCAH21LP3640T1

SK

 CCAH21LP3650T4



7. Contact

Informations de contact en cas de questions concernant nos produits et/ou nos prestations de services.



